

ΕΠΑΓΓΕΛΜΑΤΙΚΟ ΠΕΡΙΓΡΑΜΜΑ

Διακοσμητής / Διακοσμήτρια





ΕΠΑΓΓΕΛΜΑΤΙΚΟ ΠΕΡΙΓΡΑΜΜΑ

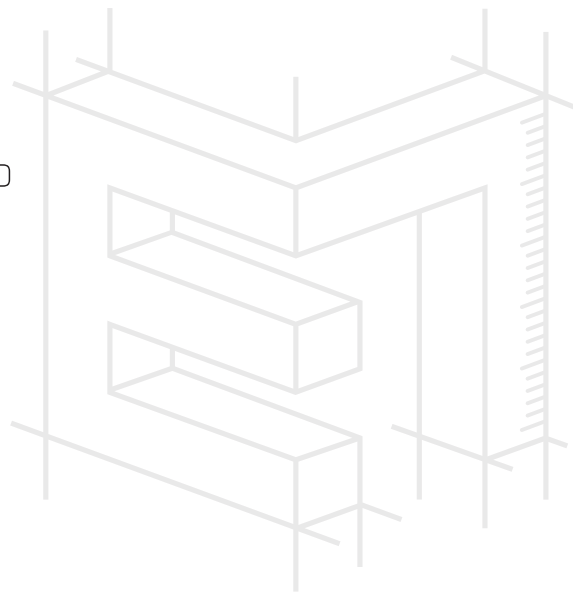

ΔΙΑΚΟΣΜΗΤΗ/ ΔΙΑΚΟΣΜΗΤΡΙΑΣ

Εκδόσεις				
Περιγραφή	Έτος	Φορέας συντονισμού ομάδας εκπόνησης	Συνεργαζόμενος/οι φορέας/εις	Ομάδα εκπόνησης ΕΠ
Πρώτη έκδοση	2010	ΚΑΕΛΕ ΕΣΕΕ	ΚΕΚ ΙΝΕ ΓΣΕΕ	<ul style="list-style-type: none">• Μιχάλης Λιτσαρδάκης• Μιλτιάδης Σταμπουλής• Εμμανουήλ Ψαρουδάκης• Μεταξία Στεκουλέα
Πρώτη αναθεωρημένη έκδοση	2023	ΚΑΕΛΕ ΕΣΕΕ	ΙΝΕ ΓΣΕΕ	<ul style="list-style-type: none">• Χρυσούλα Βαρλάμου,• Ευαγγελία Διάγκου,• Χριστίνα Δίκου• Γεώργιος Σίνας• Γεράκος Ηλίας

Το παρόν Επαγγελματικό Περίγραμμα πιστοποιήθηκε με την υπ' αριθ. πρωτ.: 53242/28.11.2024 Απόφαση της 605^{ης}/28.11.2024 Συνεδρίασης του Δ.Σ. του Ε.Ο.Π.Π.Ε.Π.

Συγγραφέας - Μελετητής
Χρυσούλα Βαρλάμου

Εμπειρογνώμονας επαγγέλματος
Ευαγγελία Διάγκου

Εμπειρογνώμονας εργοδοτών
Χριστίνα Δίκου

Εμπειρογνώμονας Εργαζομένων
Γεώργιος Σίνας

Σύμβουλος Υποστήριξης
Ηλίας Γεράκος

Το περιεχόμενο της παρούσας μελέτης διαμορφώθηκε από ομάδα εκπόνησης υπό την εποπτεία του **ΚΑΕΛΕ** με βάση μεθοδολογικές προδιαγραφές και ειδικά πρότυπα που αναπτύχθηκαν από τα Ινστιτούτα ΙΝΕ ΓΣΕΕ και ΙΜΕ ΓΣΕΒΕΕ και εγκρίθηκαν από τον Ε.Ο.Π.Π.Ε.Π., στο πλαίσιο της Πράξης «Ανάπτυξη, Επικαιροποίηση και Πιστοποίηση Επαγγελματικών Περιγραμμάτων και Πλαισίων Εκπαιδευτικών Προδιαγραφών Προγραμμάτων» με κωδικό **ΟΠΣ (MIS) 5075008** στο Επιχειρησιακό Πρόγραμμα «Ανάπτυξη Ανθρώπινου Δυναμικού, Εκπαίδευση και Διά Βίου Μάθηση».

Η Πράξη υλοποιήθηκε με τη συγχρηματοδότηση της Ελλάδας και της Ευρωπαϊκής Ένωσης (Ευρωπαϊκό Κοινωνικό Ταμείο – Ε.Κ.Τ.).

Οι συμπράττοντες φορείς που σχεδίασαν και υλοποίησαν την Πράξη είναι:

(α) Τα επιστημονικά Ινστιτούτα των κοινωνικών εταίρων ΓΣΕΕ, ΣΕΒ, ΓΣΕΒΕΕ, ΕΣΣΕ, ΣΣΕΤΕ:

- Ινστιτούτο Εργασίας Γενικής Συνομοσπονδίας Εργατών Ελλάδος (ΙΝΕ ΓΣΕΕ),
- Ανώνυμη Εταιρεία Αναπτυξιακών Δράσεων Στέγη της Ελληνικής Βιομηχανίας,
- Ινστιτούτο Μικρών Επιχειρήσεων Γενικής Συνομοσπονδίας Επαγγελματιών Βιοτεχνών Εμπόρων Ελλάδας (ΙΜΕ ΓΣΕΒΕΕ)
- Κέντρο Ανάπτυξης Ελληνικού Εμπορίου και Επιχειρηματικότητας της Ελληνικής Συνομοσπονδίας Εμπορίου και Επιχειρηματικότητας (ΚΑΕΛΕ ΕΣΣΕ),
- Ινστιτούτο Συνδέσμου Ελληνικών Τουριστικών Επιχειρήσεων (ΙΝΣΕΤΕ) και

(β) ο Εθνικός Οργανισμός Πιστοποίησης Προσόντων & Επαγγελματικού Προσανατολισμού (Ε.Ο.Π.Π.Ε.Π.).

Συντονιστής φορέας της σύμπραξης ήταν το ΙΜΕ ΓΣΕΒΕΕ.

Ομάδα διοίκησης και διαχείρισης του έργου αποτέλεσαν οι:

- Παρασκευάς Λιντζέρης (Υπεύθυνος Πράξης), Γεωργία Μιχαλοπούλου, Κωνσταντίνα Λουλούδη (ΙΜΕ ΓΣΕΒΕΕ - συντονιστής σύμπραξης),
- Δήμητρα Δέδε, Μαρίνα Κατσιμάνη (Ε.Ο.Π.Π.Ε.Π.),
- Χρήστος Γούλας, Ρένα Βαρβιτσιώτη, Ιάκωβος Καρατράσογλου, Παναγιώτης Νάτσης (ΙΝΕ ΓΣΕΕ),
- Τέσσα Μίχου, Χριστίνα Παππά, Ελευθερία Ρώμα (ΣΤΕΓΗ της ΕΛΛΗΝΙΚΗΣ ΒΙΟΜΗΧΑΝΙΑΣ),
- Δημήτρης Πρίφτης, Χρήστος Συρομάχος, Μαρία Περγιουδάκη, Δέσποινα Ρέππα, Πηνελόπη Γιαννακοπούλου (ΚΑΕΛΕ ΕΣΣΕ),
- Μιχάλης Κυριακίδης, Γιώργος Δαλκίδης, Αναστασία Αντωνοπούλου (ΙΝΣΕΤΕ).

Περιεχόμενα

ΠΕΡΙΛΗΨΗ.....	6
ABSTRACT.....	7
ΕΙΣΑΓΩΓΗ.....	8
ΣΥΝΟΨΗ.....	10
ΕΝΟΤΗΤΑ Α: «Τίτλος και ορισμός του επαγγέλματος».....	14
A.1 Προτεινόμενος γενικός τίτλος του επαγγέλματος.....	14
A.2 Ορισμός του επαγγέλματος.....	15
A.3 Αντιστοίχιση με το ισχύον Σύστημα Ταξινόμησης Επαγγελμάτων και Κλάδων Οικονομίας.....	15
A.4 Ιστορική εξέλιξη του επαγγέλματος.....	16
A.5 Οικονομία και επιχειρηματικό περιβάλλον.....	20
A.6 Εργασία, ανθρώπινο δυναμικό και συνθήκες απασχόλησης.....	29
A.7 Συνδικαλιστικές ή επιστημονικές οργανώσεις σχετικές με το επάγγελμα, έντυπα ή άλλα μέσα ή πηγές πληροφόρηση.....	40
A.8 Θεσμικό πλαίσιο λειτουργίας του επαγγέλματος.....	42
A.9 Τεχνολογίες / τεχνολογικές αλλαγές που επηρεάζουν το επάγγελμα.....	43
A.10 Εξελίξεις αναφορικά με την κλιματική αλλαγή και την περιβαλλοντική προστασία που επηρεάζουν το επάγγελμα.....	46
ΕΝΟΤΗΤΑ Β: «Ανάλυση του επαγγέλματος ή/και ειδικότητας – Προδιαγραφές».....	49
ΕΝΟΤΗΤΑ Γ: «Απαιτούμενες γνώσεις, δεξιότητες και ικανότητες».....	49
ΕΝΟΤΗΤΑ Δ: «Υφιστάμενες και προτεινόμενες διαδρομές για την απόκτηση των απαιτούμενων προσόντων».....	71
ΕΝΟΤΗΤΑ Ε «Ενδεικτικοί τρόποι αξιολόγησης των απαιτούμενων γνώσεων και δεξιοτήτων».....	73
Κατάλογος συντομογραφιών.....	75
Βιβλιογραφία.....	76
ΠΑΡΑΡΤΗΜΑ. Πλαίσιο εκπαιδευτικών προδιαγραφών προγραμμάτων επαγγελματικής εκπαίδευσης/κατάρτισης.....	83

ΠΕΡΙΛΗΨΗ

Η παρούσα μελέτη αφορά στο επαγγελματικό περίγραμμα του/της Διακοσμητή/ Διακοσμήτριας.

Ο σχεδιασμός εσωτερικών χώρων/διακόσμηση, ως ένα είδος επιστήμης και τέχνης, στοχεύει στην αισθητική αναβάθμιση και λειτουργική βελτίωση του περιβάλλοντος ενός εσωτερικού χώρου. Οι διακοσμητές εκπαιδεύονται κατάλληλα για να ερευνούν, να σχεδιάζουν, να συντονίζουν και να εκτελούν διακοσμητικά έργα με βάση συγκεκριμένους πρακτικούς στόχους. Μολονότι το επάγγελμα αυτό καθαυτό ποικίλλει αρκετά, τα θεμελιώδη στοιχεία που το καθορίζουν παραμένουν αμετάβλητα.

Για την ανάπτυξη του Επαγγελματικού περιγράμματος, αντλήθηκαν πληροφορίες με την μέθοδο της βιβλιογραφικής διερεύνησης και ανάλυσης, και με την συγκομιδή και ανάλυση απαντήσεων, από δύο σχετικά ερωτηματολόγια (*ερωτ.ΙΕΚ,2023*),(*ερωτ.ΔΙΑΚΟΣΜ,2023*) που συντάχθηκαν στην υπηρεσία Google Forms, και στάλθηκαν προς Διακοσμητές τόσο από ΙΕΚ όσο και Διακοσμητές κολεγίων και τριτοβάθμιας εκπαίδευσης.¹

Για την διαμόρφωση του τελικού περιεχομένου του περιγράμματος ζητήθηκε η κατά το δυνατόν, σύμπραξη και συναίνεση, ομάδας εκπροσώπων του επαγγέλματος, των εργαζομένων και των εργοδοτών, της χώρας (*Λιτσαρδάκης,Σταμπουλής, 2013*).

¹ Όπου στο κείμενο του επαγγελματικού περιγράμματος αναφέρεται ο όρος «Ινστιτούτα Επαγγελματικής Κατάρτισης» ή το αρκτικόλεξο «Ι.Ε.Κ.», νοούνται οι Σχολές Ανώτερης Επαγγελματικής Κατάρτισης ή το αρκτικόλεξο «Σ.Α.Ε.Κ.», αντίστοιχα. Σχετ. παρ.2, άρθρο 3 του ν. 5082/2024 (Α'9)

ABSTRACT

The present study concerns the occupational profile of the “Interior Designer.”

Interior design, as a sector combining science and art, aims at the aesthetic upgrade and functional improvement of interior spaces. Interior designers are trained so as to research, design, coordinate and implement interior design projects according to specific practical goals. Despite the fact that the profession of Interior Designer shows a wide variation, the main elements that define it remain invariable.

For the development of the occupational Profile, information was obtained by the method of literature exploration and analysis, and by collecting and analyzing responses, from two relevant questionnaires prepared in Google Forms, and sent to Designers from Vocational Training Institutes (post-secondary education), college and higher education. The sample consisted of professionals with at least two years of experience, from all geographical regions of the country.

In formulating the final content of occupational profile, a group of representatives across the country, from the profession, employees, and employers, were asked for their input and consensus, to the greatest extent possible.

Η παρούσα μελέτη περιλαμβάνει το επαγγελματικό περίγραμμα και το πλαίσιο εκπαιδευτικών προδιαγραφών προγραμμάτων επαγγελματικής εκπαίδευσης και κατάρτισης για το επάγγελμα του/της «Διακοσμητή/ Διακοσμήτριας».

Το επαγγελματικό περίγραμμα συνιστά μια κωδικοποιημένη αποτύπωση του περιεχομένου του επαγγέλματος, καθώς και των απαιτούμενων για την άσκησή του προσόντων, όπως ορίζονται στην υπ αριθμ. 110988 ΚΥΑ (ΦΕΚ 566/8.5.06) με περιεχόμενο «Πιστοποίηση Επαγγελματικών Περιγραμμάτων». Αντίστοιχα, το πλαίσιο εκπαιδευτικών προδιαγραφών προγραμμάτων επαγγελματικής εκπαίδευσης και κατάρτισης αξιοποιεί στο ακέραιο την «πρώτη ύλη» του επαγγελματικού περιγράμματος και διατυπώνει τις ελάχιστες βασικές προδιαγραφές που προηγούνται του κάθε εκπαιδευτικού σχεδιασμού, ανεξάρτητα από τα ιδιαίτερα θεσμικά του χαρακτηριστικά.

Η δομή, το περιεχόμενο και ο τρόπος παρουσίασης της μελέτης, δίνει τη δυνατότητα αξιοποίησής της από πολλαπλές ομάδες απεύθυνσης, εξυπηρετώντας διαφορετικούς κάθε φορά σκοπούς.

Ειδικότερα, μπορεί να αξιοποιηθεί από:

- εργαζόμενους ή ανέργους, ως εργαλείο πληροφόρησης για το επάγγελμα ή περιγραφής και τεκμηρίωσης των γνώσεων/δεξιοτήτων/ικανοτήτων τους,
- υπηρεσίες απασχόλησης και συμβουλευτικής σταδιοδρομίας, κατά τη παροχή των υπηρεσιών τους
- φορείς εκπαίδευσης/κατάρτισης, για να προσαρμόσουν τα προγράμματά τους,
- επιχειρήσεις, για να περιγράψουν με μεγαλύτερη ακρίβεια τις δεξιότητες και τα προσόντα των εργαζομένων στις σχετικές θέσεις εργασίας.

Η μελέτη ακολουθεί ένα δομημένο πρότυπο με συγκεκριμένες μεθοδολογικές προδιαγραφές που ορίζονται στις *Προδιαγραφές Εκσυγχρονισμένης Μεθοδολογίας, Προτύπων και Εργαλείων Εκπόνησης Επαγγελματικών Περιγραμμάτων και Πλαισίων Προδιαγραφών Προγραμμάτων*³, οι οποίες εγκρίθηκαν με την υπ' αριθμ. ΓΔ/12832/15-04-21 Απόφαση της υπ' αριθμ. 443ης/14-04-21 Συνεδρίασης του Δ.Σ. του Ε.Ο.Π.Π.Ε.Π.

Συγκεκριμένα, η μελέτη εμπεριέχει: i) την εισαγωγή, ii) τη σύνοψη του επαγγελματικού περιγράμματος, iii) την ανάλυση του επαγγελματικού περιγράμματος, iv) τη βιβλιογραφία και v) το Πλαίσιο Εκπαιδευτικών Προδιαγραφών Προγραμμάτων.

i) Η **εισαγωγή** προσδιορίζει αδρά το περιεχόμενο της μελέτης και τον τρόπο αξιοποίησής της.

ii) Η **σύνοψη** του επαγγελματικού περιγράμματος, παρουσιάζει περιληπτικά τις βασικές πληροφορίες της ανάλυσης του επαγγέλματος.

iii) Η **ανάλυση του επαγγελματικού περιγράμματος** περιλαμβάνει τις παρακάτω ενότητες:

- Ενότητα Α: Τίτλος και ορισμός του επαγγέλματος / ειδικότητας.
- Ενότητα Β: Ανάλυση του επαγγέλματος / ειδικότητας – «προδιαγραφές».

² «Όπου στο κείμενο του επαγγελματικού περιγράμματος αναφέρεται ο όρος «Ινστιτούτα Επαγγελματικής Κατάρτισης» ή το αρκτικόλεξο «Ι.Ε.Κ.», νοούνται οι Σχολές Ανώτερης Επαγγελματικής Κατάρτισης ή το αρκτικόλεξο «Σ.Α.Ε.Κ.», αντίστοιχα. Σχετ. παρ.2, άρθρο 3 του ν. 5082/2024 (Α'9)»

³Καραλής, Θ., Μαρκίδης, Κ., Βαρβιτσιώτη, Ρ., Νάτσης, Π., Καρατράσογλου, Ι., Παπαευσταθίου, Κ., Γούλας, Χ., & Λιντζέρης, Π. (2021) *Μεθοδολογικές προσεγγίσεις ανάπτυξης επαγγελματικών περιγραμμάτων και πλαισίων εκπαιδευτικών προδιαγραφών προγραμμάτων*, Αθήνα: ΙΝΕ ΓΣΕΕ.

- Ενότητα Γ: Απαραίτητες γνώσεις, δεξιότητες και ικανότητες για την άσκηση του επαγγέλματος / ειδικότητας.
- Ενότητα Δ: Προτεινόμενες διαδρομές για την απόκτηση των απαιτούμενων προσόντων.
- Ενότητα Ε: Ενδεικτικοί τρόποι αξιολόγησης των απαιτούμενων γνώσεων, δεξιοτήτων και ικανοτήτων.

Στην Ενότητα Α καταγράφονται οι γενικότερες συνθήκες άσκησης του επαγγέλματος, οι τεχνολογικές και άλλες αλλαγές που το επηρεάζουν, οι προοπτικές του επαγγέλματος στην αγορά εργασίας και των κλάδων δραστηριότητας στους οποίους ασκείται, καθώς και οι ρυθμίσεις που ισχύουν σχετικά με την άσκησή του.

Στην Ενότητα Β αποτυπώνεται το περιεχόμενο του επαγγέλματος. Αναλύεται σε Κύριες Επαγγελματικές Λειτουργίες (ΚΕΛ₁ έως ΚΕΛ_n), κάθε ΚΕΛ αναλύεται σε Επιμέρους Επαγγελματικές Λειτουργίες (ΕΕΛ) και κάθε ΕΕΛ σε Επαγγελματικές Εργασίες (ΕΕ). Για κάθε ΕΕΛ προσδιορίζονται τα Κριτήρια Επαγγελματικής Ανταπόκρισης (ΚΕΑ) και το Εύρος Εφαρμογής (ΕυΕ) της.

Στην Ενότητα Γ αναλύονται οι απαιτούμενες γνώσεις, δεξιότητες και ικανότητες που είναι απαραίτητες για την αποτελεσματική εκτέλεση κάθε ΕΕΛ.

Στην Ενότητα Δ καταγράφονται οι διαδρομές για την απόκτηση των απαιτούμενων προσόντων.

Στην Ενότητα Ε οι ενδεικτικοί τρόποι αξιολόγησης των απαιτούμενων γνώσεων και δεξιοτήτων.

iv) Στη βιβλιογραφία παρατίθενται βιβλία, άρθρα κ.λπ. πάνω στα οποία στηρίζεται η συγγραφή των ενοτήτων του επαγγελματικού περιγράμματος ενώ, παράλληλα, συνιστούν προτάσεις για περαιτέρω μελέτη και εμβάθυνση στο αντικείμενο ή στο επάγγελμα.

Για την ανάπτυξη της παρούσας μελέτης συστάθηκε ομάδα εργασίας στην οποία συμμετείχαν η Χρυσούλα Βαρλάμου (συγγραφέας), η Ευαγγελία Διάγκου (εμπειρογνώμονας εκπρόσωπος στο υπό εξέταση επάγγελμα) και οι Χριστίνα Δίκου, Γεώργιος Σίνας (εμπειρογνώμονες επαγγέλματος).

Η τελική σύνθεση του Επαγγελματικού Περιγράμματος πραγματοποιήθηκε από τον/την συγγραφέα, υπό την επιστημονική εποπτεία και τον συντονισμό των επιστημονικών στελεχών του ΚΑΕΛΕ Δημήτρη Πρίφτη, Χρήστου Συρομάχου και Μαρίας Περγιουδάκη.

ΔΙΑΚΟΣΜΗΤΗΣ

ΠΕΡΙΓΡΑΦΗ ΕΠΑΓΓΕΛΜΑΤΟΣ

«Ο σχεδιασμός εσωτερικών χώρων ορίζεται ως η επαγγελματική και ολοκληρωμένη πρακτική της δημιουργίας ενός εσωτερικού περιβάλλοντος που απευθύνεται, προστατεύει και ανταποκρίνεται στις ανθρώπινες ανάγκες. Είναι η τέχνη, η επιστήμη και ο επιχειρηματικός σχεδιασμός μιας δημιουργικής, τεχνικής, βιώσιμης και λειτουργικής εσωτερικής πρότασης που εναρμονίζεται με την αρχιτεκτονική δομή ενός χώρου, συνδυάζοντας διαδικασία και στρατηγική, με αποστολή την ευημερία, την ασφάλεια και την υγεία, με τεκμηριωμένη λήψη αποφάσεων σχετικά με το στυλ και την αισθητική».(IIDA).

ΠΕΡΙΒΑΛΛΟΝ ΕΝΑΣΧΟΛΗΣΗΣ

Γραφεία μελετών εσωτερικών χώρων, αρχιτεκτονικά γραφεία, τεχνικές εταιρείες, ιδιωτικές εταιρείες σχεδιασμού ή εφαρμογής μεταβλητών κατασκευών, Χώροι καλλιτεχνικών και αθλητικών εκδηλώσεων, εμπορικές επιχειρήσεις υλικών ή κατασκευών, βιομηχανίες κατασκευής διακοσμητικών & χρηστικών αντικειμένων, δημόσιες ή ιδιωτικές επιχειρήσεις πολιτιστικών εκδηλώσεων και παραγωγών, δημόσιες υπηρεσίες προβολών και εκθέσεων των υπουργείων Πολιτισμού - Τουρισμού και άλλων δημόσιων οργανισμών, εταιρείες παραγωγής ταινιών και τηλεοπτικών εκπομπών, διαφημιστικές εταιρείες, θέατρα, δημόσια ή ιδιωτικά μέσα μαζικής επικοινωνίας.

ΠΡΟΫΠΟΘΕΣΕΙΣ ΑΣΚΗΣΗΣ ΕΠΑΓΓΕΛΜΑΤΟΣ

Το επάγγελμα του Διακοσμητή γενικά, δεν είναι πλέον θεσμοθετημένο με επαγγελματικά δικαιώματα στην Ελλάδα, μετά την αποκοπή τους από την ειδικότητα το 2013, με επέμβαση του επιμελητηρίου των μηχανικών.

Όμως, βάσει του εύρους των γνώσεων και επιστημονικών εξειδικεύσεων πρωτίστως, όπως προκύπτουν από τον πυρήνα του αντικειμένου σπουδών και η αντιστοίχισή τους με το Ευρωπαϊκό Πλαίσιο Προσόντων, και δευτερευόντως, από την ποιότητα και το εύρος της αποδεδειγμένης επαγγελματικής εμπειρίας (η οποία προκύπτει από τις γνώσεις και το εύρος των εργασιών που κάθε διακοσμητής μπορεί και ηθικά του επιτρέπεται να αναλάβει), επιβάλλεται να τηρείται η σχετική ιεραρχία σε ένα γραφείο ή εταιρεία μελετών. Η άτυπη αλλά ουσιαστική ως προς το περιεχόμενό της ιεραρχία εξυπηρετεί α) στην οργάνωση και τον καταμερισμό ευθυνών στα στάδια μελέτης και υλοποίησης ενός έργου, β) την διασφάλιση ήρεμου εργασιακού περιβάλλοντος και αρμονικής/επικοινωνιακής συνεργασίας μεταξύ συναδέλφων, γ) την επιτυχή παροχή και απρόσκοπτη υλοποίηση των προδιαγραφών του έργου και των προσδοκιών των πελατών, δ) την εξασφάλιση υγείας, ασφάλειας και λειτουργικότητας του υλοποιημένου περιβάλλοντος, σύμφωνα με τις αρχές της τέχνης και της επιστήμης.

Το επάγγελμα του Διακοσμητή δεν χρειάζεται ειδική άδεια για την εξάσκηση του επαγγέλματος.

Δεν χρειάζεται ειδική άδεια για να εργαστεί ως μισθωτός σε κάποιο γραφείο μελετών ή τεχνική εταιρεία, ούτε για να ανοίξει δική του επιχείρηση. Όμως, ο απόφοιτος ΙΕΚ θα πρέπει πρώτα να έχει λάβει το Δίπλωμα Επαγγελματικής Ειδικότητας Εκπαίδευσης και Κατάρτισης μετά από επιτυχή συμμετοχή στις κρατικές εξετάσεις πιστοποίησης του ΕΟΠΠΕΠ.

Επίσης, το Δίπλωμα Επαγγελματικής Κατάρτισης του Ο.Ε.Ε.Κ. αναγνωρίζεται για διορισμό στο Δημόσιο, ως τυπικό προσόν (Π.Δ. 50/2001, ΦΕΚ 39/Α'/5-3-2001 «Καθορισμός των προσόντων διορισμού σε θέσεις φορέων του δημόσιου τομέα»).

ΥΦΙΣΤΑΜΕΝΕΣ ΚΑΙ ΠΡΟΤΕΙΝΟΜΕΝΕΣ ΔΙΑΔΡΟΜΕΣ ΑΠΟΚΤΗΣΗΣ ΤΩΝ ΑΠΑΙΤΟΥΜΕΝΩΝ ΠΡΟΣΟΝΤΩΝ

Διακοσμητής/τρια - Προτεινόμενες διαδρομές	
1 ^η Διαδρομή	Δίπλωμα Ινστιτούτου Επαγγελματικής Κατάρτισης (ΙΕΚ) επιπέδου 5 του Εθνικού Πλαισίου Προσόντων (ΕΠΠ) της ειδικότητας «ΤΕΧΝΙΚΟΣ ΔΙΑΚΟΣΜΗΣΗΣ» (του Ν. Ν2009/1992, παλαιές ειδικότητες).

2 ^η Διαδρομή	Δίπλωμα Ινστιτούτου Επαγγελματικής Κατάρτισης -ΙΕΚ (στο εξής Δίπλωμα επιπέδου 5 του Εθνικού Πλαισίου Προσόντων (ΕΠΠ) Σχολών Ανώτερης Επαγγελματικής Κατάρτισης ΣΑΕΚ) της ειδικότητας «ΕΣΩΤΕΡΙΚΗ ΑΡΧΙΤΕΚΤΟΝΙΚΗ, ΔΙΑΚΟΣΜΗΣΗ ΚΑΙ ΣΧΕΔΙΑΣΜΟΣ ΑΝΤΙΚΕΙΜΕΝΩΝ» της ομάδας προσανατολισμού Εφαρμοσμένων Τεχνών και Καλλιτεχνικών Σπουδών (του Ν. 4186/2013, νέες ειδικότητες)
3 ^η Διαδρομή	Πτυχίο ΕΠΑΛ επιπέδου 4 του ΕΠΠ της ειδικότητας «ΣΧΕΔΙΑΣΜΟΥ - ΔΙΑΚΟΣΜΗΣΗΣ ΕΣΩΤΕΡΙΚΩΝ ΧΩΡΩΝ» του τομέα Εφαρμοσμένων Τεχνών + δύο (2) έτη συναφούς επαγγελματικής εμπειρίας + Συνεχιζόμενη Επαγγελματική Κατάρτιση (θεωρία) στο σύνολο των ΚΕΛ.
4 ^η Διαδρομή	Πτυχίο (ΕΠΑΣ) Μαθητείας του ΟΑΕΔ του ν. 3475/2006 επιπέδου 4 του ΕΠΠ της ειδικότητας "ΣΧΕΔΙΑΣΜΟΥ ΕΣΩΤΕΡΙΚΩΝ ΧΩΡΩΝ" + τρία (3) έτη συναφούς επαγγελματικής εμπειρίας + Συνεχιζόμενη Επαγγελματική Κατάρτιση (θεωρία) στο σύνολο των ΚΕΛ. <i>(σημείωση: Η ειδικότητα έχει καταργηθεί από τα ΕΠΑΣ προ 10ετίας).</i>

ΕΠΑΓΓΕΛΜΑΤΙΚΕΣ ΟΡΓΑΝΩΣΕΙΣ

- Ένωση Διακοσμητών Ελλάδας (ΕΔΙΕ)
- Διεθνής Ένωση Διακοσμητών (ΙΙΔΑ)
- Διεθνής Ομοσπονδία Εσωτερικής Αρχιτεκτονικής, Διακόσμησης και Σχεδιασμού Εσωτερικών χώρων, (IFI)
- Γραφείο Ευρωπαϊκών Ενώσεων Σχεδιαστών (BEDA)
- Διεθνής Κοινότητα Σχεδιαστών Επίπλων (ISFD)
- Διεθνής κοινότητα Σχεδιαστών (DESIGNSOCIETY)

ΑΡΜΟΔΙΟΤΗΤΕΣ

- ΣΥΛΛΕΓΕΙ ΚΑΙ ΑΞΙΟΛΟΓΕΙ ΠΛΗΡΟΦΟΡΙΕΣ ΓΙΑ ΤΟ ΕΡΓΟ
- ΑΝΑΠΤΥΣΣΕΙ ΤΗΝ ΑΡΧΙΚΗ ΠΡΟΤΑΣΗ ΣΧΕΔΙΑΣΜΟΥ
- ΟΡΙΣΤΙΚΟΠΟΙΕΙ ΤΗΝ ΣΧΕΔΙΑΣΤΙΚΗ ΜΕΛΕΤΗ
- ΕΚΠΟΝΕΙ ΕΡΕΥΝΑ ΑΓΟΡΑΣ ΥΛΙΚΩΝ ΚΑΙ ΑΝΤΙΚΕΙΜΕΝΩΝ ΓΙΑ ΤΟ ΕΡΓΟ
- ΣΥΝΤΟΝΙΖΕΙ ΤΙΣ ΕΡΓΑΣΙΕΣ ΕΦΑΡΜΟΓΗΣ ΤΗΣ ΜΕΛΕΤΗΣ
- ΟΛΟΚΛΗΡΩΝΕΙ ΤΟ ΕΡΓΟ
- ΔΙΕΚΠΕΡΑΙΩΝΕΙ ΚΑΘΗΜΕΡΙΝΕΣ ΥΠΟΣΤΗΡΙΚΤΙΚΕΣ ΔΡΑΣΤΗΡΙΟΤΗΤΕΣ ΤΟΥ ΓΡΑΦΕΙΟΥ ΓΙΑ ΤΑ ΕΡΓΑ
- ΑΞΙΟΛΟΓΕΙ ΤΙΣ ΥΛΟΠΟΙΗΜΕΝΕΣ ΜΕΛΕΤΕΣ

ΕΠΑΓΓΕΛΜΑΤΙΚΕΣ ΓΝΩΣΕΙΣ

- Βασικές γνώσεις λογισμικού επεξεργασίας κειμένου.
- Βασικές γνώσεις λογισμικού πλοήγησης στο διαδίκτυο.
- Βασικές γνώσεις λογισμικού λογιστικών φύλλων (Excel, διάγραμμα GANTT, κ.ά.).
- Υποβολή εκθέσεων και αναφορών
- Βασικές αρχές μέτρησης, και αποτύπωσης χώρων και αντικειμένων (με αναλογικά ή ψηφιακά εργαλεία).
- Βασικές αρχές αξιολόγησης δομικών και κατασκευαστικών στοιχείων στον χώρο.
- Μεθοδολογία και εφαρμογές του τεχνικού σχεδιασμού ορθών προβολών σύμφωνα με τους κανόνες τοποθέτησής τους στο φύλο, εσωτερικών και εξωτερικών χώρων, κτιρίων επίπλων, κατασκευών, υπό κλίμακα (κατόψεις, τομές, όψεις, κατασκευαστικά σχέδια, υπό κλίμακα).
- Εργαλεία ψηφιακού σχεδιασμού με λογισμικά Computer Aided Design (CAD), τρισδιάστατα ηλεκτρονικά γραφικά (rendering).
- Μέθοδοι αναλογικής και ψηφιακής επεξεργασίας εικόνας.
- Μεθοδολογία και τεχνικές δημιουργίας ψυχολογικού προφίλ πελάτη και χρηστών.
- Τεχνικές κριτικής ανάλυσης και επεξεργασίας εννοιών.
- Ιστορία τέχνης και πολιτισμών (διακοσμητικών κινημάτων, τάσεις εικαστικών και εφαρμοσμένων τεχνών, αρχιτεκτονικής).
- Βασικό σχέδιο.
- Βασικές αρχές σύνθεσης στο τρισδιάστατο χώρο.
- Βασικές αρχές ελεύθερου σχεδίου και δημιουργίας προοπτικών σχεδίων με μέτρηση δια χειρός.

- Αρχές Χρωματολογίας και εφαρμογή τους στα τεχνικά και καλλιτεχνικά σχέδια, δισδιάστατης ή τρισδιάστατης απεικόνισης, σε χειροποίητη ή ψηφιακή μορφή.
- Αρχές εργονομίας – ανθρωπομετρίας σε έπιπλα και εσωτερικούς χώρους.
- Αρχές του σχεδιαστικού μοντέλου «προσβασιμότητα για όλους».
- Μεθοδολογία μελέτης εσωτερικών χώρων.
- Μεθοδολογία σχεδιασμού επίπλων και αντικειμένων.
- Μεθοδολογία σχεδίασης μεταβλητών διακοσμητικών κατασκευών
- Βασικές γνώσεις αξιολόγησης ποιότητας επίπλων.
- Τεχνικές διαμόρφωσης αναλογικού ή ψηφιακού επαγγελματικού φακέλου.
- Τεχνικές για την οπτική προβολή ανάδειξη και προώθηση μηνυμάτων, προϊόντων ή υπηρεσιών (visual merchandising).
- Τεχνικές διακοσμητικής απόδοσης της υφής των υλικών.
- Τεχνικές κατασκευής φυσικών και ψηφιακών τρισδιάστατων προπλασμάτων και δειγμάτων.
- Διαδικασίες σύνταξης προϋπολογισμού (διακοσμητικών εργασιών, υλικών και υπηρεσιών).
- Μέθοδοι υπολογισμού χρονοδιαγραμμάτων εργασιών.
- Διαδικασίες συντονισμού εργασιών και συνεργείων, εσωτερικών χώρων.
- Βασικό πλαίσιο κανόνων επαγγελματικής συμπεριφοράς.
- Θεσμικό πλαίσιο υγιεινής και ασφάλειας χώρων εργασίας.

ΔΕΞΙΟΤΗΤΕΣ

- Καταγραφή των τεχνικών πληροφοριών και μορφολογικών χαρακτηριστικών του χώρου.
- Χρήση μεθόδων και εργαλείων για την έρευνα αγοράς υλικών και αντικειμένων με συμβατικές και ψηφιακές μεθόδους.
- Ανάπτυξη μεθόδων αποκωδικοποίησης καλλιτεχνικών τάσεων.
- Ανάπτυξη μεθόδων και τεχνικών για τον εντοπισμό προβλημάτων, την αξιολόγηση επιλογών και την εφαρμογή λύσεων στο υλοποιημένο έργο.
- Ανάγνωση και ερμηνεία τεχνικών σχεδίων.
- Διαχείριση και πειραματισμός σε όγκους, φόρμες, σχήματα.
- Χρήση λογισμικού επεξεργασίας κειμένου.
- Χρήση εξειδικευμένου λογισμικού υπολογιστικών φύλων και διαγραμμάτων,
- Χρήση λογισμικού πλοήγησης στο διαδίκτυο.
- Χρήση εξειδικευμένου λογισμικού σχεδιασμού
- Χρήση εξειδικευμένου λογισμικού παρουσιάσεων.
- Χρήση μέσων κοινωνικής δικτύωσης.
- Εκτέλεση και οργάνωση σχεδίων με συμβατικά ή ψηφιακά μέσα, με ενσωμάτωση πληροφοριών σύμφωνα με το τυπικό σύνταξης φύλλων σχεδίων.
- Κατασκευή τρισδιάστατων προπλασμάτων με συμβατικά ή ψηφιακά μέσα.
- Σύνταξη προϋπολογισμού εφαρμογής έργου.
- Σύνταξη χρονοδιαγράμματος υλοποίησης έργου.
- Παρακολούθηση της πρόδου των εργασιών των συνεργείων και των καλλιτεχνικών εργασιών.
- Επαλήθευση εφαρμογής των ποιοτικών και ποσοτικών προδιαγραφών του έργου.
- Οργάνωση εργασιών εφαρμογής κινούμενων λειτουργικών, διακοσμητικών και επεξηγηματικών στοιχείων και λεπτομερειών.
- Οργάνωση ομαλής λειτουργίας υποστηρικτικών διοικητικών λειτουργιών και εργασιών γραφείου, για ένα έργο.
- Ανάπτυξη στρατηγικής εμπλουτισμού του χαρτοφυλακίου του γραφείου.
- Εκπόνηση σχεδιασμού τρόπων επικαιροποίησης γνώσεων.

ΕΠΙΠΛΕΟΝ ΠΛΗΡΟΦΟΡΙΕΣ

ΕΝΟΤΗΤΑ Α
ΤΙΤΛΟΣ ΚΑΙ ΟΡΙΣΜΟΣ ΕΠΑΓΓΕΛΜΑΤΟΣ

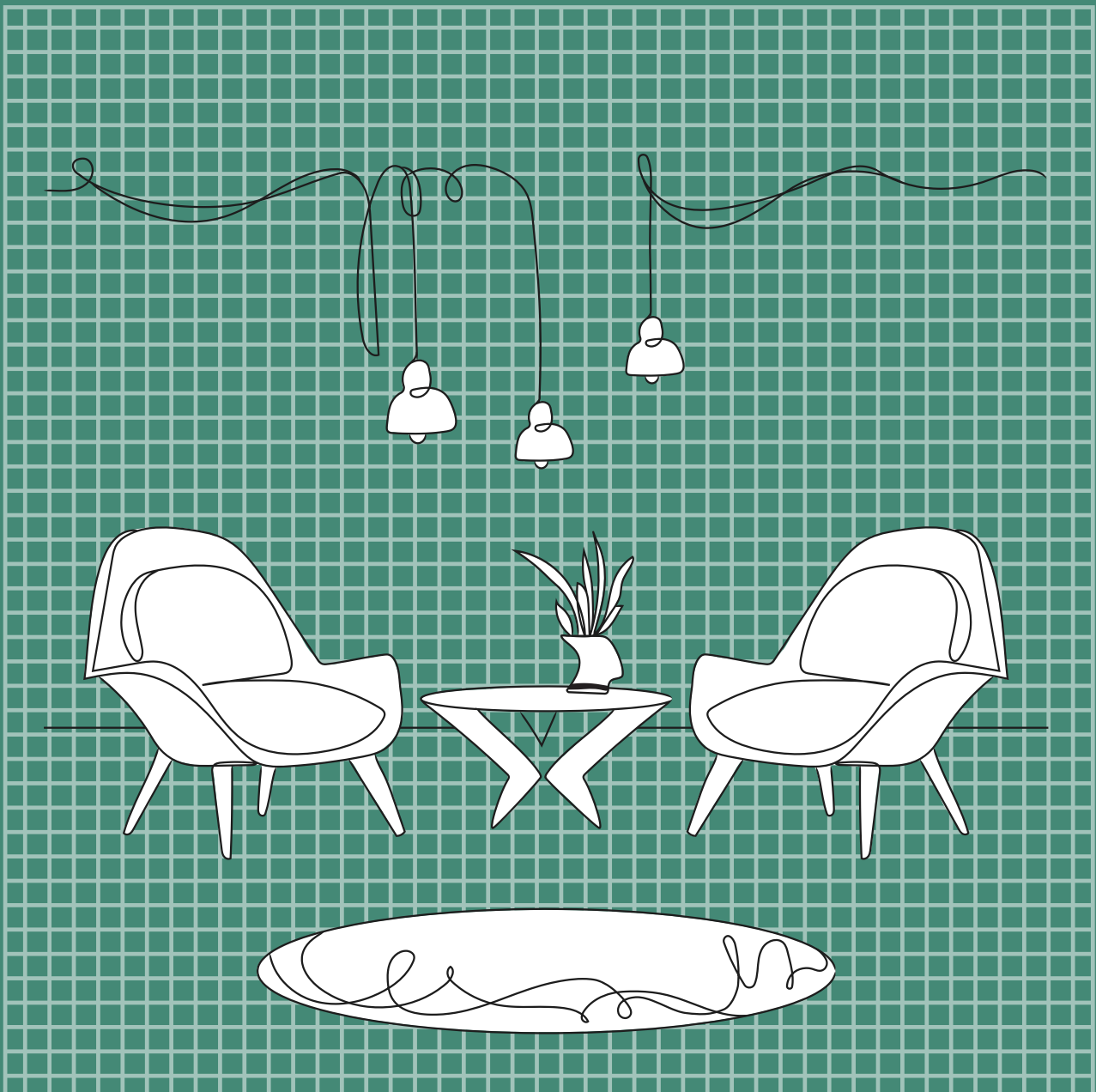

A.1 Προτεινόμενος γενικός τίτλος του επαγγέλματος

Γενικότερα στην αγορά εργασίας, πέρα από τις διαφοροποιήσεις των ουσιαστικών τυπικών ακαδημαϊκών προσόντων, συνηθίζεται ο όρος Διακοσμητής/-σμήτρια για τον μελετητή/διαμορφωτή εσωτερικών χώρων, έχοντας βέβαια πλήρη γνώση των άτυπων ορίων ανάληψης ευθυνών σε ένα έργο από κάθε κατηγορία επαγγελματιών, σύμφωνα με τους κανόνες της τέχνης και της επιστήμης.

ΔΙΑΦΟΡΟΠΟΙΗΣΕΙΣ ΤΙΤΛΩΝ

1. Σύμφωνα με το Διεθνή Πρότυπο Ταξινόμησης Επαγγελμάτων – International Standard Classification of Occupations (ISCO), ως μέρος της διεθνούς οικογένειας οικονομικών και κοινωνικών ταξινομήσεων των Ηνωμένων Εθνών, ο πλήρης διεθνής ορισμός του επαγγέλματος ανεξαρτήτου γνωσιακού επιπέδου είναι ο **Διακοσμητές και σχεδιαστές εσωτερικών χώρων** με κωδικό **3432** στον οποίο ανήκουν οι ακόλουθες πιθανές εξειδικεύσεις, διαφοροποιημένων γνωσιακών επιπέδων, κατά ESCO (Ευρωπαϊκή ταξινόμηση επαγγελμάτων): Decorator/display, Decorator/Interior, Designer/decoration, Designer/display, Designer/Interior, Designer/set, Dresser/Window, Merchandiser/visual.
2. Στο Δίκτυο Επαγγελματικών Πληροφοριών (O*NET), μια δωρεάν ηλεκτρονική βάση δεδομένων που περιέχει εκατοντάδες ορισμούς επαγγελμάτων στον σημερινό κόσμο της εργασίας στις Ηνωμένες Πολιτείες, υπάρχουν τρία αλληλεπικαλυπτόμενα επαγγέλματα συναφή μεν αλλά ο κύριος κορμός επαγγελματικής εφαρμογής για το κάθε ένα, αρκετά ξεκάθαρος και διακριτός: Σχεδιαστές Εσωτερικών Χώρων (Interior Designer), Επαγγελματίες Προβολής Εμπορευμάτων και Διακοσμητές Βιτρινών (Merchandise Displayers and Window Trimmers), Σχεδιαστές Σκηνικών Και Εκθεμάτων (Set and Exhibit Designer).
3. Στην Ελλάδα, γενικά υπήρχε ο δόκιμος όρος **Διακοσμητής (χώρου και βιτρίνας)**, που λόγω «κακομεταχείρισης» από επαγγελματίες του ευρύτερου χώρου των κατασκευών και αθέμιτου ανταγωνισμού από επαγγελματίες άλλων επιστημονικών ειδικοτήτων, υποβιβάστηκε η επαγγελματική του αξία για μεγάλο διάστημα. Με την ίδρυση τμημάτων τριτοβάθμιας εκπαίδευσης (ISCED 6) που παρέχουν ουσιαστικές επιστημονικές γνώσεις και πολύ καλά κατηρητισμένους επαγγελματίες, αλλά και την επαγγελματική καταξίωση και αποδοχή των επαγγελματιών στο εξωτερικό, ο όρος απολαμβάνει αποδοχής, σεβασμού και καταξίωσης στον τεχνικό, καλλιτεχνικό επαγγελματικό στίβο και στην Ελλάδα.

Σε επίπεδο ΙΕΚ, λειτούργησαν προγράμματα κατάρτισης στην ειδικότητα με τίτλο «Τεχνικός Διακόσμησης» από τα οποία προέκυψαν απόφοιτοι και κάτοχοι σχετικού διπλώματος., Αργότερα, με προσαρμογή στο τίτλο πτυχίου της τριτοβάθμιας εκπαίδευσης της εποχής, η ειδικότητα των ΙΕΚ μετονομάστηκε σε «Εσωτερική αρχιτεκτονική, διακόσμηση και σχεδιασμός αντικειμένων».

Στην τριτοβάθμια εκπαίδευση, ο τίτλος του πτυχίου, από "Διακοσμητική", άλλαξε σε «Εσωτερική Αρχιτεκτονική, Διακόσμηση και Σχεδιασμός Αντικειμένων» ενώ σήμερα μετατράπηκε σε «Εσωτερική Αρχιτεκτονική».
4. Ο όρος "Interior Designer" επινοήθηκε τη δεκαετία του 1930, από ένα περιοδικό με τίτλο "Interior Design and Decoration". Το εν λόγω περιοδικό δεν τυπώθηκε μεταξύ 1943 και 1952, αλλά ένα ανταγωνιστικό περιοδικό, το "Interiors", επέμενε να χρησιμοποιεί μόνο τον όρο "Interior Designer" και όχι "decorator". Εκείνη την εποχή οι σχολές σχεδιασμού αναγνώριζαν επίσης το έργο όχι μόνο των σχεδιαστών αλλά και των αρχιτεκτόνων και των μηχανικών. Το "Interiors" δημοσίευε περισσότερες εργασίες ανάθεσης επαγγελματικών συμβολαίων από ό,τι εργασίες για οικιστικές χρήσεις. Όταν το περιοδικό "Interior Design and Decoration" επανέλαβε την έκδοσή του, απέσυρε τον όρο "και διακόσμηση" από το όνομά του.
5. Ο όρος "Interior Decorator" ήταν ο γενικός όρος περιγραφής της εργασίας διακόσμησης των εσωτερικών χώρων έως τις πρώτες δεκαετίες του 20^{ου} αι. Ο όρος "Interior Designer" αναφέρθηκε το 1930 στο περιοδικό "Interior Design and Decoration". Μέχρι το 1952, ωστόσο, το ανταγωνιστικό περιοδικό "Interior" επέμενε να χρησιμοποιεί μόνο τον όρο "interior designer" και όχι "decorator. Επίσης, οι σχολές σχεδιασμού έχουν πλέον αναγνωρίσει το έργο όχι μόνο των σχεδιαστών αλλά και των αρχιτεκτόνων και των μηχανικών. Όταν

το περιοδικό "Interior Design and Decoration" ανανέωσε την έκδοσή του, αφαίρεσε τον όρο "διακοσμητής" από τον τίτλο του. Το επάγγελμα του διαμορφωτή εσωτερικών χώρων έχει διαχωριστεί από τον ρόλο του διακοσμητή εσωτερικών χώρων. Το επάγγελμα του διακοσμητή εσωτερικών χώρων καθιερώθηκε περισσότερο μετά τον Δεύτερο Παγκόσμιο Πόλεμο.

A.2 Ορισμός του επαγγέλματος

«Ο σχεδιασμός εσωτερικών χώρων ορίζεται ως η επαγγελματική και ολοκληρωμένη πρακτική της δημιουργίας ενός εσωτερικού περιβάλλοντος που απευθύνεται, προστατεύει και ανταποκρίνεται στις ανθρώπινες ανάγκες. Είναι η τέχνη, η επιστήμη και ο επιχειρηματικός σχεδιασμός μιας δημιουργικής, τεχνικής, βιώσιμης και λειτουργικής εσωτερικής πρότασης που εναρμονίζεται με την αρχιτεκτονική δομή ενός χώρου, συνδυάζοντας διαδικασία και στρατηγική, με αποστολή για την ευημερία, την ασφάλεια και την υγεία, με τεκμηριωμένη λήψη αποφάσεων σχετικά με το στυλ και την αισθητική». (IIDA).

Ο σχεδιασμός εσωτερικών χώρων/διακόσμηση, ως ένα είδος επιστήμης και τέχνης, στοχεύει στην αισθητική αναβάθμιση και λειτουργική βελτίωση του περιβάλλοντος ενός εσωτερικού χώρου. Οι διακοσμητές εκπαιδεύονται κατάλληλα για να ερευνούν, να σχεδιάζουν, να συντονίζουν και να εκτελούν διακοσμητικά έργα με βάση συγκεκριμένους πρακτικούς στόχους. Μολονότι το επάγγελμα αυτό καθαυτό ποικίλλει αρκετά, τα θεμελιώδη στοιχεία που το καθορίζουν παραμένουν αμετάβλητα.

Ο/Η Διακοσμητής που περιγράφεται στην παρούσα μελέτη αναφέρεται σε τίτλο/προσόν έως το επίπεδο 5 του Εθνικού Πλαισίου Προσόντων, είναι ο/η επαγγελματίας που

1. ως ελεύθερος επαγγελματίας, μπορεί – σύμφωνα με τις γνώσεις του - να αναλάβει μελέτες εσωτερικών χώρων, όπως μεταβλητές/μη δομικές κατασκευές (σκηνικά τηλεοπτικών εκπομπών, μικροί εκθεσιακοί χώροι), έργα ανάδειξης και προβολής καταναλωτικών ειδών (βιτρίνες εσωτερικές και εξωτερικές, προθήκες), ιδιωτικούς χώρους κατοικιών και εργασιακού χώρου. Σε έργα μικρής κλίμακας μπορεί να εργαστεί αυτόνομα, ενώ σε έργα μεγαλύτερης κλίμακας εργάζεται με τη συνδρομή εξειδικευμένων επαγγελματιών.

Οι μελέτες εμπεριέχουν θέματα: εργονομίας χώρων και επίπλων βασικής μορφολογικής χωροθέτησης (κατοικίες), την εννοιολογική ανάπτυξη, επιλογή διακοσμητικού/καλλιτεχνικού κινήματος προς εφαρμογή στο χώρο, την προβολή καταναλωτικών αγαθών, κατασκευαστικών λεπτομερειών μεταβλητών/μη δομικών κατασκευών εσωτερικών χώρων, σύνθεση μικρής εμβέλειας, επιλογή των κατάλληλων υλικών, χρωμάτων, υφών, επιτόπιες επιθεωρήσεις, τον προγραμματισμό, την έρευνα, την επικοινωνία με τους πελάτες, τον προσδιορισμό χρονοδιαγραμμάτων και προϋπολογισμού υλικών και εργασιών και φυσικά την εκτέλεση του επιθυμητού σχεδίου (IIDA,2023).

2. Ως μέλος μιας ευρύτερης ομάδας μελέτης, σχεδιασμού-μορφολογικής και διακοσμητικής διαμόρφωσης εσωτερικών χώρων και αντικειμένων, που απαρτίζεται από διάφορες επιστημονικές ειδικότητες, δύναται να εκπονήσει τις φάσεις μιας μελέτης εσωτερικών χώρων, να αναλάβει πρωτοβουλίες σε τομείς του επαγγέλματος, σε άψογη και πλήρη συνεργασία με τους συναδέλφους και τους ανωτέρους του, με σεβασμό στην τυπική ή άτυπη ιεραρχία της ειδικότητας και των χώρων εργασίας.

Προτεραιότητα του επαγγελματία, έχοντας επίγνωση των ορίων των γνώσεών του, αποτελεί η τελέσφορος εκπλήρωση των λειτουργικών και αισθητικών/διακοσμητικών απαιτήσεων κάθε εσωτερικού χώρου, σύμφωνα με τις ανάγκες και προσδοκίες του χρήστη, συνδυαστικά με την εξασφάλιση υγείας και ασφάλειας του περιβάλλοντος.

A.3 Αντιστοίχιση με το ισχύον Σύστημα Ταξινόμησης Επαγγελμάτων και Κλάδων Οικονομίας.

- 1) Το επάγγελμα του Σχεδιαστή Διακοσμητή, με το ισχύον Σύστημα Ταξινόμησης Επαγγελμάτων, κατά ISCO 08 στην Ελληνική, χαρακτηρίζεται ως
 - **Διακοσμητές και σχεδιαστές εσωτερικών χώρων** με κωδικό 3432, ως περιεκτικός όρος υψηλών προσόντων, όπου περιλαμβάνονται συμπυκνωμένες πολλές εξειδικεύσεις του κλάδου
- 2) Με βάση το νέο ευρωπαϊκό σύστημα ταξινόμησης δεξιοτήτων, ικανοτήτων, προσόντων και επαγγελμάτων (ESCO), κάθε επάγγελμα αντιστοιχεί ακριβώς σε έναν κωδικό ISCO-08 που χρησιμοποιείται ως ιεραρχική δομή για τον πυλώνα των επαγγελμάτων. Ο ISCO-08 παρέχει τα πρώτα τέσσερα επίπεδα

του πυλώνα των επαγγέλματων. Τα επαγγέλματα της ταξινόμησης ESCO εντοπίζονται στο επίπεδο 5 και χαμηλότερα. Κάθε χώρα διαφοροποιείται ως προς το επίπεδο, τα απαιτούμενα προσόντα και την επαγγελματική κατοχύρωση:

Επάγγελμα	Κωδικός
Διακοσμητές και σχεδιαστές εσωτερικών χώρων Interior Designers and Decorators	ISCO-08 3432

- 3) Στο **Αλφαβητικό ευρετήριο της Στατιστικής ταξινόμησης οικονομικών δραστηριοτήτων 2008(ΣΤΑΚΟΔ 2008)**, βρίσκουμε:

ΠΕΡΙΓΡΑΦΗ ΔΡΑΣΤΗΡΙΟΤΗΤΑΣ	Κωδικός ΣΤΑΚΟΔ-08
Δραστηριότητες ειδικευμένου σχεδίου	74.10
Διακοσμητών εσωτερικών χώρων, υπηρεσίες	
Ντεκορατέρ, υπηρεσίες	
Σχεδιασμού εσωτερικών χώρων, υπηρεσίες	
Σχεδιαστών επίπλων, υπηρεσίες	
Σχεδίων πρωτότυπων, παραγωγή	
Άλλες επαγγελματικές, επιστημονικές και τεχνικές δραστηριότητες π.δ.κ.α.	74.90
Καλλιτεχνική δημιουργία, υπηρεσίες	90.03

- 4) Σύμφωνα με την **Ευρωπαϊκή Στατιστική ταξινόμηση οικονομικών δραστηριοτήτων** στην Ευρωπαϊκή Ένωση, αναθ.2 (**NACE rev.2**) - **NACE rev.2**

ΤΟΜΕΑΣ	ΔΡΑΣΤΗΡΙΟΤΗΤΑ	Κωδικός κατά NACE Rev 2
ΤΟΜΕΑΣ Μ - ΕΠΑΓΓΕΛΜΑΤΙΚΕΣ, ΕΠΙΣΤΗΜΟΝΙΚΕΣ ΚΑΙ ΤΕΧΝΙΚΕΣ ΔΡΑΣΤΗΡΙΟΤΗΤΕΣ	Διαφήμιση - Διαφημιστικά γραφεία διακοσμήσεις βιτρινών, δημιουργία εκθεσιακών περιπτέρων και άλλων κατασκευών παρουσίασης προϊόντων και εκθεσιακών χώρων	73.11
ΕΠΑΓΓΕΛΜΑΤΙΚΕΣ, ΕΠΙΣΤΗΜΟΝΙΚΕΣ ΚΑΙ ΤΕΧΝΙΚΕΣ ΔΡΑΣΤΗΡΙΟΤΗΤΕΣ	Δραστηριότητες ειδικευμένου σχεδίου Σχεδιασμός σχετικά με έπιπλα και άλλα είδη εσωτερικής διακόσμησης, οικιακά είδη, δραστηριότητες διακοσμητών εσωτερικών χώρων.	74.10
ΤΕΧΝΕΣ, ΔΙΑΣΚΕΔΑΣΗ ΚΑΙ ΨΥΧΑΓΩΓΙΑ	Υποστηρικτικές δραστηριότητες για τις τέχνες του θεάματος δραστηριότητες σκηνογράφων (σχεδιαστών σκηνικών)	90.02
	Καλλιτεχνική δημιουργία δραστηριότητες μεμονωμένων καλλιτεχνών	90.03

A.4 Ιστορική εξέλιξη του επαγγέλματος

A.4.1 ΓΕΝΙΚΑ

Η τέχνη, στις πολλές μορφές της, εφαρμόζεται από όλους τους ανθρώπινους πολιτισμούς ως ένα από τα καθοριστικά χαρακτηριστικά του ανθρώπινου είδους(Edwards,2014) (D.o.D.,2013).Ο σχεδιασμός εσωτερικών

χώρων, είτε είναι επαγγελματικός είτε όχι, είναι μια πτυχή της ζωής από την οποία είναι αδύνατο να ξεφύγουμε. Χώροι σπιτιών, γραφείων, καταστημάτων, εστιατορίων, σχολείων, νοσοκομείων, μεταφορικά μέσα και κάθε άλλο είδος χώρου συνθέτουν τον κόσμο όπως τον ξέρουμε (Pile&Gura 2014).

A.4.2 ΕΞΕΛΙΚΤΙΚΕΣ ΠΕΡΙΟΔΟΙ ΤΡΟΠΟΙ ΑΣΚΗΣΗΣ ΤΟΥ ΕΠΑΓΓΕΛΜΑΤΟΣ

Η διακόσμηση, όπως και η αρχιτεκτονική, υπάρχει εδώ και χιλιάδες χρόνια, σχεδιάζονταν ενστικτωδώς και προσαρμοζόταν στην αρχιτεκτονική των υφιστάμενων κτιρίων(Edwards,2014). Τα πρώτα στοιχεία διακόσμησης εμφανίστηκαν μαζί με τις πρώτες κοινότητες των προϊστορικών ανθρώπων στις καλύβες/κατοικίες, με σχέδια στους τοίχους (Lesse,2013). Στη Νεολιθική εποχή με την έντονη γεωμετρική αίσθηση στο σχεδιασμό, τα χειροποίητα εργαλεία και αντικείμενα καθημερινής χρήσης, είχαν πρακτικό και διακοσμητικό ρόλο. «Διακοσμητές» ήταν οι κυνηγοί και οι οικογένειές τους.

Στην αρχαία Αίγυπτο, ανέθεται σε αρχιτέκτονες κατασκευαστές που κατείχαν τιμητική θέση στη κοινωνία με προνόμια, και εκείνοι σε εικαστικούς της εποχής, συνεπικουρούμενοι από σκλάβους (Pile&Gura 2014). Ήταν γνωστοί για τις περίτεχνες τοιχογραφίες τους, οι οποίες ωσάν όμορφα «κείμενα» περιέγραφαν λεπτομερώς τις πεποιθήσεις, την ιστορία και τον τρόπο ζωής τους(Lesse,2013). Στην μέση ανατολή, οι λαοί της Μεσοποταμίας με ταλαντούχους μηχανικούς/κατασκευαστές και τη βοήθεια καλλιτεχνών και τεχνιτών διακοσμούσαν τις επιφάνειες των κτιρίων τους με ποικιλία τεχνικών, ως σύμβολο κύρους(DsignDpo,2013),(Füger&Gries,2020).

Οι αρχαίοι Έλληνες όριζαν τον υπεύθυνο αρχιτέκτονα ο οποίος επέλεγε τους συνεργάτες (γλύπτες, ζωγράφους, τεχνίτες υλικών) για όποια επένδυση, κατασκευή ή διάκοσμο, εξωτερικά ή εσωτερικά ενός κτιρίου (περίτεχνα ψηφιδωτά και πλούσιες τοιχογραφίες Ελλήνων τεχνιτών κοσμούσαν τα εύπορα σπίτια ανά την Μεσόγειο)(newyorkspaces2023),(D.o.D.,2013),(DsignDpo,2013).Στη Ρωμαϊκή περίοδο, υιοθέτησαν τον διάκοσμο των Ελλήνων στην υπερβολή του, για να επιδείξουν τον πλούτο και την κοινωνικοπολιτική τους θέση(Vinci,2021).Στην αρχαία Ινδία, ίσως ήταν οι πρώτοι αρχιτέκτονες που επιμελούντο οι ίδιοι με λεπτομέρεια τον εσωτερικό σχεδιασμό και διάκοσμο εσωτερικά των κτιρίων τους, σύμφωνα με τις αναφορές του αρχιτέκτονα Βισβακάρμα (NewYorkspacew,2023)..

Στον Μεσαίωνα, στην Ευρώπη, η διακόσμηση παρήκμασε. Αργότερα, άνθισαν αρχιτεκτονικά στυλ, κυρίως το Γοτθικό με έμφαση στις μεγάλων κλίμακες κατασκευές και γλυπτικές διακοσμήσεις αλλά και περίτεχνα εσωτερικά με εξαιρετικά χρώματα και διακοσμητικές λεπτομέρειες (Lesse,2013) (iconwallstickers,2023).Στο Βυζάντιο, ο ελληνικός πολιτισμός εξέλιξε την αρχιτεκτονική κυρίως των εκκλησιών, με πιο εντυπωσιακή συμβολή την κατασκευή τρούλων. Οι εξεζητημένες διακοσμήσεις(χρυσά ψηφιδωτά, αιογραφίες) διεκπεραιώνονταν από καλλιτέχνες και γλύπτες της επικράτειας(iconwallstickers,2014),(Vinci,2021), (DsignDpo,2013).

Ακολουθούν περίοδοι πλούσιων αρχιτεκτονικών στυλ και διακοσμήσεων. Το έργο της διακόσμησης αναλάμβαναν καλλιτέχνες και τεχνίτες διαφόρων ειδικοτήτων με ανάθεση από τους αρχιτέκτονες ή από τους ιδιοκτήτες των κτιρίων. Πρώτη φορά συστάθηκαν συντεχνίες επαγγελματιών για την προάσπιση βασικών συνθηκών εργασιακής υγιεινής και απολαβή ικανοποιητικών αμοιβών. Συμμετρία και τάξη στις κατασκευές, αισθησιακή ομορφιά: καλαισθησία και λειτουργικότητα, τέχνη και δημιουργικότητα, συνέθεταν τον πυρήνα της εσωτερικής διακόσμησης της Αναγέννησης, την (Pile&Gura 2014) (Vinci,2021). Επόμενη στάση, η επιδεικτικότητα, επιβλητικότητα και η καλλιτεχνική υπερβολή του Μπαρόκ (Vinci,2021). Σταδιακά οι καλλιτέχνες που επιμελούντο και διαμόρφωναν το καλλιτεχνικό ύφος των εσωτερικών χώρων, απέκτησαν ισχύ και επιρροή στο γυναικείο πληθυσμό, δεδομένου πως οι άντρες επικεντρώνονταν στις εξερευνησεις νέων χωρών και πολιτισμών. Τέλη 18^{ου} αι., εμφανίζονται εσωτερικοί χώροι κομψοί, με οπτική ελαφρότητα και πολυτέλεια: στυλ Rococo. Οι εργασίες εκτελούντο με απευθείας αναθέσεις σε ζωγράφους, γλύπτες τεχνίτες, επιπλαποιοίους (Vinci,2021) (iconwallstickers,2023).

Μέσα 18^{ου} αι., η απαρχή της βιομηχανικής επανάστασης και πολλών νεωτεριστικών αλλαγών. Η αυξανόμενη προσβασιμότητα στα είδη πολυτελείας, η σχετική βελτίωση του βιοτικού επιπέδου μαζικού πληθυσμού στην Ευρώπη και Αμερική, συνδυαστικά με τη βελτίωση τεχνικών εκτύπωσης βιβλίων(Lees-Maffei,2008)που διέδωσε έντυπα μόδας, πρότυπα χώρων και εικόνες ανεπτυγμένου τρόπου ζωής, προώθησαν την έννοια του στυλ στο ευρύ κοινό. Ήδη από τον 17^ο αι., επαγγελματίες που εξασκούσαν πέραν της μίας τέχνης, εμπλέκονταν στις εργασίες της εσωτερικής διακόσμησης, με ευρύ φάσμα προσφερόμενων εναρμονισμένων υπηρεσιών: αρχιτέκτονες κατασκευαστές επίπλων τεχνίτες ειδικών διακοσμητικών κατασκευών. Τέλη 19ου αιώνα, υπήρξε μια εκθετική αύξηση της αναγνωρισιμότητας και της αποδοχής της διακόσμησης ως εργασία. Οι μεσαιές τάξεις αντιλαμβάνονταν πως ο εσωτερικός σχεδιασμός θα επηρέαζε την ποιότητα της ζωής τους(Friedmann,2023), (NewYorkspaces,2023). Έως το πρώτο μισό του 20^{ου} αι., στην Ευρώπη και τις Ηνωμένες Πολιτείες, κινήματα εμφανίζονταν και έφευγαν από τη μόδα συχνότερα, όπως τα στυλ Arts and Crafts, Victorian και Art Nouveau τα

οποία διακρίθηκαν κυρίως για το διακοσμητικό χαρακτήρα και την επιρροή τους στις εφαρμοσμένες τέχνες) (*NewYorkspaces,2023*). Εφαρμογές διακοσμητικών επεμβάσεων εκτείνονται σε θέατρα, κινηματογραφικές παραγωγές, κρουαζιερόπλοια, σιδηροδρομικά βαγόνια, πολυτελείς κατοικίες (*Pile&Gura 2014*).

Στην Αμερική με τους πρωτοεμφανιζόμενους ουρανοξύστες, και κτίρια με μεγαλειώδεις δομές και παντελή έλλειψη διακοσμητικών στοιχείων εσωτερικά, αναδύθηκε η ανάγκη συνεργασιών όχι μόνο με διακοσμητές/decorators που γνώριζαν πολύ καλά την διαδικασία του εσωτερικού σχεδιασμού (*Pile&Gura 2014*) και ως έμποροι, μεταπωλούσαν στους πελάτες έπιπλα και διακοσμητικά αξεσουάρ, αλλά πλέον με διακοσμητές/designers που, αφιερώθηκαν επαγγελματικά μόνο με την χωρική διαμόρφωση του εσωτερικού κατοικιών και επαγγελματικών χώρων. Το περιοδικό "Interior Design and Decoration" χρησιμοποίησε για πρώτη φορά τον όρο "Interior design" τη δεκαετία του 1930. Η ηθοποιός Elsie De Wolfe (1859-1950), εμπειρική, με εξαιρετική αίσθηση αρμονίας και αισθητικής, θεωρείται ως η πρώτη επαγγελματίας interior designer με αναθέσεις έργων μέσω συμβολαίων (*IDLNY,2023*), (*Munhall,1999*), (*Paranick,2018*), (*Friedmann,2023*). Όμως υπήρξαν ήδη άλλοι πρωτοπόροι όπως η Dorothy Draper ως πρώτη καταγεγραμμένη διακοσμήτρια εσωτερικών χώρων εμπορικής χρήσης, με δική της εταιρεία σχεδιασμού το 1923, (*NewYorkspaces,2023*), ο Louis Comfort Tiffany (1848-1933) που υλοποιούσε μελέτες διακόσμησης και ανακαινίσεων (Λευκός Οίκος, 1882) (*Frelinghuysen,2023*). Μέσα του 20^{ου} αι., η σχολή των Τεχνών στην Νέα Υόρκη (New York School of Art,1896) μετονομάστηκε σε σχολή των Εφαρμοσμένων τεχνών (New York School of Fine and Applied Arts) και με πρωτοβουλία του διευθυντή της Parson, τα πρώτα προγράμματα σχεδιασμού εσωτερικών χώρων (interior design), κοστούμιών και διαφημιστικού (γραφιστικού) σχεδιασμού εντάχθηκαν σε επίσημο πλαίσιο τριτοβάθμιας εκπαίδευσης. Σήμερα είναι γνωστή ως σχολή των τεχνών Parsons (Parson's School of Design, 1941) (*NewSchool,2023*), (*Rottman,2019*).

Στην Αγγλία ο Christopher Dresser (1834-1904) ήταν από τους πρώτους επαγγελματίες διακοσμητές/designers με σχετικές σπουδές στην σχολή School of Design (The Government School of Design, 1837), αφετηρία πολλών σχολών σχεδιασμού ανά την επικράτεια της Μεγάλης Βρετανίας. Το 1899 το περιοδικό «The Studio of Design» ανέδειξε το βιβλίο του «Principles» ως τον οδηγό κάθε μέλους της Ένωσης Τεχνών και Χειροτεχνίας, με οδηγίες και παραδείγματα για τους σπουδαστές, τους σχεδιαστές και τους μη ειδικούς, σε θέματα όπως τη θεωρία των χρωμάτων και τη διακόσμηση εσωτερικών χώρων (*Oshinsky,2006*). Μόλις το 1916, ο κατάλογος του Λονδίνου περιλάμβανε περίπου 127 επαγγελματίες διακοσμητές/designers, μεταξύ αυτών οι Agnes και Rhoda Garrett από τις πρώτες γυναίκες που εκπαιδεύτηκαν επαγγελματικά στην μορφολογική διακόσμηση σπιτιών (1874) (*NewYorkspaces,2023*).

Πρωτοπόρος σχολή με υψηλών προδιαγραφών σπουδές στο σχέδιο, τη ζωγραφική, τη γλυπτική, τη χαρακτική, αλλά κυρίως την αρχιτεκτονική και άλλους καλλιτεχνικούς τομείς ήταν και είναι, η Academie des Beaux-Arts στο Παρίσι, Γαλλία, από το 1648, που μετονομάστηκε σε École Nationale supérieure des Beaux-Arts, απόφοιτοι της οποίας ήταν περιζήτητοι λόγω της εκπαιδευτικής μεθοδολογίας, της ευρύτητας και σφαιρικότητας των προσφερόμενων γνώσεων που κάλυπταν πολλούς τομείς.

Σταθμός παράλληλος στο πρώτο μισό του 20^{ου} αι., αποτέλεσε το κίνημα του Μοντερνισμού, ενός κόσμου προηγμένης τεχνολογίας, νέων πρότυπων ζωής, με έλλειψη διάκοσμου, χρήση καθαρών γραμμών, λείων επιφανειών, γεωμετρικών σχημάτων, σαφήνεια στη φόρμα, "σύγχρονα" υλικά (σκυρόδεμα, ασφάλι, αλουμίνιο και γυαλί), έμφαση στη λειτουργικότητα. Πρόδρομα ή και επακόλουθα στυλ είναι τα Art Deco, De Stijl, Bauhaus ή Διεθνές στυλ κατά κάποιους (Internationalism)), (*Pile&Gura 2014*), κάποια με επιρροές από το Γιαπωνέζικο σχεδιασμό. Τους εσωτερικούς χώρους διακοσμούσε και μελετούσε ομάδα καλλιτεχνών: εικαστικοί, αρχιτέκτονες, σχεδιαστές επίπλων και αντικειμένων. Στο μεσοπόλεμο ιδρύθηκε η πρωτοποριακή σχολή Bauhaus (1919-1933) στην Βαϊμάρη της Γερμανίας, με ανάθεση σε επαγγελματίες από όλες τις τέχνες (καλές τέχνες, αρχιτεκτονική, πολεοδομία, διαφήμιση, σχεδιασμό, σκηνογραφία, φωτογραφία, κινηματογράφο, σχεδιασμό αντικειμένων, κλωστοϋφαντουργικά προϊόντα). Οι αρχές σχεδιασμού οργανώθηκαν σε μαθησιακές ενότητες και έδωσαν τις βάσεις των επόμενων γενιών των εκπαιδευτικών συστημάτων, ενισχύθηκε η μαζική παραγωγή προϊόντων προσιτή στο ευρύ κοινό, με εφαρμογή της αρχής σχεδιασμού «η φόρμα ακολουθεί τη λειτουργικότητα» (form follows function), στοιχεία που καθόρισαν τη συνέχεια του σχεδιασμού, έως σήμερα (*Powers ,2022*), (*Pile&Gura 2014*), (*Griffith Winton,2016*). Καθιερώθηκε η έννοια του "σχεδιασμού κεντρικής ιδέας" (concept design), όμως τον εσωτερικό χώρο τον χειριζόταν ως «χώρο εφαρμογής και τοποθέτησης των χειροποίητων κατασκευών» (*Kaptan,2014*).

Ο κλάδος απογειώθηκε μετά τον Β' Παγκόσμιο Πόλεμο, επειδή η λειτουργική και η αισθητική διαμόρφωση των κατοικιών αποτέλεσαν πλέον σημαντικούς παράγοντες για το ευ ζην. Στη δεκαετία του 1950, καθιερώθηκαν

μαθήματα εσωτερικού σχεδιασμού (interior design), οι διακοσμητές εξειδικεύονται σε τομείς χρήσης, όπως εκπαιδευτικούς, φιλοξενίας, γραφείων, κ.ά. και εκδόθηκαν σχετικά βιβλία ως πηγές αναφοράς (Friedmann, 2023).

Στη σύγχρονη εποχή, οι προηγμένες τεχνολογίες «καθοδηγούν» σε ιδιαίτερες ποιότητες σχεδιασμού, ακατάληπτων έως σήμερα, που με τη σειρά τους βασίζονται στη κατασκευή ακριβών τρισδιάστατων υπολογιστικών μοντέλων, οδηγούν σε συνεργασίες από πολύ μακρινούς τόπους, χωρίς κάποια σωματική μετακίνηση σε άλλο τόπο. Οι διακοσμητές (interior designers) πλέον οφείλουν να είναι πολυτάλαντοι για να είναι αξιοσέβαστοι και να συνεργάζονται με επαγγελματίες πολλών ειδικοτήτων (Pile&Gura 2014),(Griffith Winton,2016).

A.4.3. ΑΛΛΟΙ ΤΡΟΠΟΙ ΠΡΩΩΘΗΣΗΣ ΤΟΥ ΚΛΑΔΟΥ

Καθοριστικό ρόλο στην καθολική αποδοχή όλων των εφαρμοσμένων τεχνών, αποτέλεσαν οι Διεθνείς εκθέσεις που ξεκίνησαν σε μεγάλα αστικά κέντρα κάθε εποχής με τη συμμετοχή πολλών κρατών, στοχεύοντας στην ανάδειξη του πολιτισμού και των επιστημονικών επιτευγμάτων της εποχής. Πρώτη η έκθεση του Λονδίνου (1851), ακολούθησε στο Παρίσι (1855) με εξαιρετικές αρχιτεκτονικές δημιουργίες περιπτέρων (Το Μεγάλο Μέγαρο Καλών Τεχνών και Διακοσμητικών Τεχνών/Grand Palais des beaux-arts et des Arts Décoratifs,) και άλλες. Η Διεθνής το 1900 στο Παρίσι επηρέασε πολύ την ανάδειξη της Art Nouveau με τις μνημειακές σιδηροκατασκευές, τη συμμετοχή ομάδας πολλών καταξιωμένων καλλιτεχνών, γνωστή έκτοτε ως Κοινότητα καλλιτεχνών καλών και εφαρμοσμένων τεχνών (La Société des artistes décorateurs, 1901)(Oxford reference (2023),(Wikipedia,2023). Μετά τον πρώτο παγκόσμιο πόλεμο, η Διεθνής Έκθεση Σύγχρονων Βιομηχανικών και Διακοσμητικών Τεχνών (Exposition International des Arts Décoratifs et Industriels Modernes, 1925), έκθεση-ορόσημο που γέννησε ένα νέο διεθνές στυλ, το Art Ντεκό και ανέδειξε τη χρήση νέων μεθόδων και υλικών για τη μαζική παραγωγή επίπλων (φορμάκια, κόντρα πλακέ, αλουμίνιο, χάλυβας, διακοσμητικά υφάσματα και κεραμικά)(Fiederer L, (Wikipedia,2023).

A.4.4. ΔΗΜΙΟΥΡΓΙΑ ΚΛΑΔΙΚΩΝ ΣΥΛΛΟΓΙΚΟΤΗΤΩΝ

Η "επαγγελματοποίηση" αφορά διαδικασία ανάπτυξης δραστηριοτήτων σε ένα γενικά αναγνωρισμένο επάγγελμα, μέσω επαγγελματικών οργανώσεων, τη διατύπωση και την παρακολούθηση προτύπων και κωδικών εργασίας, τη θεσμοθέτηση σαφών εκπαιδευτικών διαδρομών, μέσων αξιολόγησης, διεπαγγελματικών-διεπιστημονικών συνεργασιών και επαγγελματικών δικαιωμάτων. (Lees-Maffei,2008).

Επίσης, ο σχεδιασμός εσωτερικών χώρων καθιερώθηκε επαγγελματικά στην Αμερική, από το 1870 έως το 1970. Ιδρύθηκαν οργανισμοί που ρύθμιζαν την εκπαίδευση και τα προσόντα, καθώς και τα πρότυπα και τις πρακτικές του κλάδου. Βέβαια, η πραγματικότητα ήταν πολύ πιο περίπλοκη, υπήρχε ένα σχίσμα μεταξύ του σχεδιασμού των αρχιτεκτονικών κελυφών και του εσωτερικού χώρου, το οποίο ακόμη και σήμερα δεν έχει επιλυθεί. (Edwards,2019).

Στις Ηνωμένες Πολιτείες, σε μια προσπάθεια προώθησης του σύγχρονου αμερικανικού ντιζάιν και των διακοσμητικών τεχνών, με πρότυπο ευρωπαϊκά προηγούμενα, όπως η Société des Artistes Décorateurs στη Γαλλία, ιδρύθηκε η Αμερικανική Ένωση Καλλιτεχνών και Χειροτεχνών Διακόσμησης AUDAC, που λόγω οικονομικής ύφεσης έκλεισε το 1931(Oxford reference (2023). Το ίδιο έτος, ιδρύθηκε η επαγγελματική οργάνωση American Institute of Decorators (AID), το 1936 μετονομάζεται σε American Institute of Interior Designers (AIID) που αφορούσε αποκλειστικά διακοσμητές/σχεδιαστές/μορφολόγους εσωτερικών χώρων. Το 1957 ιδρύεται η Εθνική Κοινότητα Μελετητών/Σχεδιαστών Εσωτερικών Χώρων (NSID). Το 1975, επιτεύχθηκε η συγχώνευση των δύο οργανισμών στην Αμερικανική Εταιρεία Επαγγελματιών Σχεδιαστών Εσωτερικών Χώρων (ASID) (Sirabella,2023), (ASID,2023). Το 1982 κατοχυρώνεται επίσημα το επάγγελμα.

Στην Αγγλία, πρωτοπόρος του κλάδου στην Ευρώπη, υπάρχουν ισχυρά σωματεία. Το Βρετανικό Ινστιτούτο Σχεδιασμού Εσωτερικών Χώρων **BIID** (1965), αρχικά ως Ένωση Διακοσμητών και Σχεδιαστών Εσωτερικών Χώρων (IDDA), το 2001, συγχωνεύθηκε με την International Interior Design Association(IIDA - υποκατάστημα Αγγλίας) στην British Interior Design Association (BIDA). Το 2009 αναγνωρίστηκε υπό τη μορφή του Ινστιτούτου που εκπροσωπεί αποκλειστικά τους σχεδιαστές εσωτερικών χώρων., Για την εγγραφή μελών απαιτείται συνολικά 6 χρόνια συνδυασμένης εκπαίδευσης με επικυρωμένα πτυχία (διετή, 3ετή, μεταπτυχιακά, κ.ά.) σε θέματα εσωτερικού σχεδιασμού/αρχιτεκτονικής και εργασιακής εμπειρίας και να έχουν ολοκληρώσει την επαγγελματική αξιολόγηση των 8 βασικών ικανοτήτων(BIID,2023).Ακόμα ένας οργανισμός, η Κοινότητα Βρετανών Σχεδιαστών Εσωτερικών Χώρων (Society of British Interior Designers **SBID**) συγκροτήθηκε το 2009 εκπροσωπώντας μόνο πτυχιούχους, σε μια προσπάθεια προστασίας των καταναλωτών από ερασιτέχνες διακοσμητές. Καθιέρωσαν πρότυπα για την εμπειρία και τις γνώσεις που απαιτούνται στον κλάδο, διαμόρφωσαν έναν εγκεκριμένο εθνικό κατάλογο ικανών εταιρειών και αξιόπιστων συνεργειών, επαγγελματικοποίησαν τις μεθόδους σχεδιασμού εσωτερικών χώρων, προσφέρουν συνεχή επαγγελματική ανάπτυξη μέσω πιστοποιημένων προγραμμάτων (CPD), (SBID,2023),(CPD,2023).

Στην υπόλοιπη Ευρώπη, υπάρχουν εξαιρετικοί σύλλογοι, δραστήριοι, υπεράνω πολιτικών και συντεχνιακών σκοπιμοτήτων, που εργάζονται για τα δικαιώματα όλων των επαγγελματιών σχεδιασμού, καθιερώνοντας κώδικες δεοντολογίας και υποχρεώσεων για όλους τους κλάδους, με σεβασμό στον πελάτη και το περιβάλλον). Ιδιαίτερη περίπτωση, η Alliance France design AFD (2003) διεπιστημονική συνδικαλιστική ένωση ιδιοκτητών επιχειρήσεων, εργαζομένων σχεδιαστών όλων των κλάδων στη Γαλλία, που κατάφερε να συγχωνεύσει σε 20 χρόνια τις πέντε κύριες ενώσεις σχεδιαστών σε μία. Όλοι στην Ευρώπη, είναι μέλη της κεντρικής **BEDA** (Bureau of European Design Associations, 1969) με έδρα τις Βρυξέλλες, με 50+ μέλη σε 28 ευρωπαϊκές χώρες (δημόσιοι χρηματοδοτούμενοι οργανισμοί σχεδιασμού, επαγγελματικές και εμπορικές ενώσεις. Επικεντρώνεται σε τρεις βασικές θεματικές ενότητες: "κλιματική αλλαγή και βιωσιμότητα», ψηφιοποίηση του μέλλοντος" και "σχεδιασμός για ανάπτυξη και ευημερία στην Ευρώπη", αναγνωρίζει την δυνατότητα του σχεδιασμού να προσφέρει λύσεις απέναντι σε ορισμένες από τις πιο ακραίες προκλήσεις του κόσμου, οραματίζεται την συνεργασία των μελών της, την αξιοποίηση πολύτιμων πόρων, την εξερεύνηση του διαρκώς μεταβαλλόμενου περιβάλλοντος, από κοινού, με και για την κοινότητα του σχεδιασμού.

Το 1994 ιδρύθηκε ο **IIDA** International Interior Design Association, σύλλογος Διακοσμητών εμπορικών χώρων, με συγχώνευση του Ινστιτούτου Επιχειρηματιών Σχεδιαστών (IBD), της Διεθνούς Εταιρείας Σχεδιαστών Εσωτερικών Χώρων (ISID) και του Συμβουλίου Ομοσπονδιακών Σχεδιαστών Εσωτερικών Χώρων (CFID). Σκοπός είναι να συσπειρώσει τις κοινότητες Σχεδιαστών Εσωτερικών Χώρων από διάφορες χώρες και ειδικεύσεις, εκπροσωπώντας τα συμφέροντά τους, να υπερασπίζεται τα μέλη του και το επάγγελμα, ώστε οι επαγγελματίες να ασκούν τις δραστηριότητές τους στο έπακρο(IIDA,2023).

Η Διεθνής Ομοσπονδία Εσωτερικών Αρχιτεκτόνων/Σχεδιαστών (**IFI**) ιδρύθηκε στη Δανία το 1963 από Ευρωπαϊκές ενώσεις με στόχο την επέκταση στην παγκόσμια κοινότητα. Αποστολή της, να διευρύνει διεθνώς τη συμβολή του επαγγέλματος του Εσωτερικού Αρχιτέκτονα/Σχεδιαστή Εσωτερικών Χώρων, στην κοινωνία μέσω της αμοιβαίας ανταλλαγής και ανάπτυξης γνώσεων και εμπειριών στην εκπαίδευση, την πρακτική και τη συναδελφικότητα. Συνεργάζεται με την UNESCO και εντάσσεται στον χάρτη των διεθνών μη κυβερνητικών οργανισμών(IFI,2023).

Στην Ελλάδα, υπάρχει η Ένωση Διακοσμητών Ελλάδας **ΕΔΙΕ** (2013) το τρέχων χρονικό διάστημα. Δημιουργήθηκε από τη συνένωση άλλων περιφερειακών ενώσεων, ενώ ως μέλη της δέχεται επαγγελματίες σχεδιαστές όλων των κλάδων, ανεξαρτήτως πτυχίου. Έως πριν μια δεκαετία περίπου, υπήρχε και ο Σύλλογος Διπλωματούχων Διακοσμητών Ελλάδας (ΣΥΔΔΕ).

A.4.5. ΕΠΙΛΟΓΟΣ

Σε κάθε περίπτωση είναι σαφές ότι το επάγγελμα του/της Διακοσμητή/Σχεδιαστή εσωτερικών χώρων (interior designer) υπάρχει ως ένα ευρέως αποδεκτό επάγγελμα ανά την υφήλιο. Η απρόσκοπτη εφαρμογή του, για να μην καταστρατηγείται, εξαρτάται και από τη νομοθεσία κάθε χώρας, την ισχύ των συνδικαλιστικών οργανώσεων κάθε επαγγέλματος και τις πολιτικές σκοπιμότητες της εποχής. Διεθνώς, εκπονείται και από άλλους επαγγελματίες (αρχιτέκτονες, σχεδιαστές επίπλων, κ.ά.), το εύρος των οποίων εξαρτάται των προσόντων κάθε επαγγελματία (έτη σπουδών, προϋπηρεσία, δεξιότητες) εφόσον διαθέτουν σχετική εξειδίκευση. Στην εγχώρια αγορά, πολλά τα συμφέροντα, με τα επαγγελματικά δικαιώματα του διακοσμητή επαγγελματία να αλλάζουν χέρια ανά δεκαετίες και δύναμη επιρροής, δυστυχώς χωρίς την απαραίτητη σχετική εξειδίκευση ή πιστοποίηση γνώσεων και δεξιοτήτων όλων των επαγγελματικών κλάδων, ιδίων και συγγενών, που εργάζονται στον τομέα, όπως ισχύει στις ανεπτυγμένες χώρες παγκοσμίως.

A.5 Οικονομία και επιχειρηματικό περιβάλλον

A.5.1. ΓΕΩΓΡΑΦΙΚΗ ΚΑΤΑΝΟΜΗ ΚΑΙ ΑΡΙΘΜΟΣ ΕΠΙΧΕΙΡΗΣΕΩΝ.

ΕΓΧΩΡΙΑ ΔΕΔΟΜΕΝΑ

Σύμφωνα με τη Λίστα δραστηριοτήτων κατά ΚΑΔ 2008, των Επαγγελματιών επιμελητηρίων της Ελλάδας (Επιμελητήρια,2023), έχουμε τις ακόλουθες καταγραφές αριθμού επιχειρήσεων που απασχολούν Διακοσμητές:

Αθηνών,

ΚΑΔ 43 Εξειδικευμένες κατασκευαστικές δραστηριότητες

4339 Άλλες κατασκευαστικές εργασίες ολοκλήρωσης και τελειώματος

– 433911 Εργασίες κατασκευών διακόσμησης αριθ. 65

ΚΑΔ 70 Δραστηριότητες κεντρικών γραφείων· δραστηριότητες παροχής συμβουλών διαχείρισης

70223001 Υπηρεσίες διακοσμητή καταστημάτων και άλλων επαγγελματικών χώρων (decorateur) αριθ. 126

70223003 Υπηρεσίες εσωτερικής διαμόρφωσης και διακόσμησης επαγγελματικών χώρων αριθ. 161

ΚΑΔ 74 Άλλες επαγγελματικές, επιστημονικές και τεχνικές δραστηριότητες

749000 Άλλες επαγγελματικές, επιστημονικές και τεχνικές δραστηριότητες π.δ.κ.α..... αριθ. 46

741000 Δραστηριότητες ειδικευμένου σχεδίου

– 74101000 Υπηρεσίες σχεδιασμού εσωτερικών χώρων, βιομηχανικής σχεδίασης και άλλες υπηρεσίες εξειδικευμένου σχεδιασμού αριθ. 47

– 74101101 Υπηρεσίες ντεκορατέρ αριθ. 34

– 74101100 Υπηρεσίες σχεδιασμού εσωτερικών χώρων αριθ. 67

741019 Άλλες υπηρεσίες εξειδικευμένου σχεδιασμού

– 74101901 Υπηρεσίες αισθητικού σχεδιασμού προϊόντων αριθ.35

– 74101902 Υπηρεσίες σχεδιασμού επίπλων αριθ. 39

– 74101904 Υπηρεσίες σχεδιασμού υφασμάτων αριθ. 23

– 74101901 Υπηρεσίες αισθητικού σχεδιασμού προϊόντων..... αριθ. 35

74101900 Άλλες υπηρεσίες εξειδικευμένου σχεδιασμού αριθ. 44

ΚΑΔ 90 Δημιουργικές δραστηριότητες, τέχνες και διασκέδαση

90021200 Υπηρεσίες προβολής και διοργάνωσης καλλιτεχνικών εκδηλώσεων αριθ. 436

90020000 Υποστηρικτικές δραστηριότητες για τις τέχνες του θεάματος αριθ. 64

90021904 Επικουρικές υπηρεσίες του θεάματος (σκηνικών, φωτισμού, ηχητικού εξοπλισμού κ.ά.) αριθ. 85

90021909 Υπηρεσίες σκηνογράφου (επί βιτρινών και εκθεσιακών χώρων) αριθ. 37

900300 Καλλιτεχνική δημιουργία αριθ. 41

90031115 Υπηρεσίες τοιχογραφίας αριθ. 13

ΚΑΔ 96 Άλλες δραστηριότητες παροχής προσωπικών υπηρεσιών

96091910 Υπηρεσίες διακοσμητή κατοικιών αριθ. 97

σύνολο 1.495

Αντιστοίχως σε ενδεικτικά περιφερειακά επιμελητήρια ο συνολικός αριθμός των ανωτέρω επιχειρήσεων ανέρχεται σε:

Επιμελητήριο Αιτωλοακαρνανίας114

Επιμελητήριο Αργολίδας 37

Επιμελητήριο Αρκαδίας 47

Επιμελητήριο Βοιωτίας 96

Επιμελητήριο Δωδεκανήσου 95

Επιμελητήριο Έβρου 64

Επιμελητήριο Εύβοιας 125

Επιμελητήριο Ηρακλείου 285

Επιμελητήριο Θεσπρωτίας 29

Επιμελητήριο Θεσσαλονίκης 97

Επιμελητήριο Ιωαννίνων77

Επιμελητήριο Καβάλας 28

Επιμελητήριο Καρδίτσας 36

Επιμελητήριο Λάρισας153

Επιμελητήριο Μεσσηνίας 150

Επιμελητήριο Ξάνθης 19

Επιπλέον όσων επιχειρήσεων αναφέρθηκαν, υπάρχουν κατηγορίες που απασχολούν Διακοσμητές αλλά ανήκουν σε γενικούς ΚΑΔ που δεν προΐδεάζουν από τον γενικό τίτλο τους για πιθανές εστίες απασχόλησης και δεν καταμετρήθηκαν στην παρούσα έρευνα, όπως οι:

- 46493910 Χονδρικό εμπόριο ειδών διακόσμησης εσωτερικών χώρων,
- 4759 Λιανικό εμπόριο επίπλων, φωτιστικών και άλλων ειδών οικιακής χρήσης σε εξειδικευμένα καταστήματα,
- 47915500 Λιανικό εμπόριο επίπλων, με αλληλογραφία ή μέσω διαδικτύου,
- 70210000 Δραστηριότητες δημοσίων σχέσεων και επικοινωνίας.

ΕΥΡΩΠΗ

Στην Ευρωπαϊκή Ένωση δραστηριοποιούνται 222.390 εταιρείες στον τομέα του σχεδιασμού και το υψηλότερο ποσοστό αυτών βρίσκεται στην Ιταλία: είναι το 16,2% του συνόλου - το ίδιο ποσοστό με αυτό της Γαλλίας. Τα τελευταία χρόνια, ο αριθμός των γαλλικών εταιρειών σχεδιασμού αυξήθηκε ελαφρώς περισσότερο από τον αριθμό των εταιρειών στην Ιταλία (+8,3% έναντι +6,5%), αλλά ενώ η Γαλλία παράγει το 10,7% του συνολικού κύκλου εργασιών του τομέα στην Ευρώπη, η Ιταλία παράγει το 19,9%. Επιπλέον, οι εταιρείες σχεδιασμού στην Ιταλία απασχολούν ακόμη και το 19,1% του εργατικού δυναμικού. Στην Ισπανία φαίνεται να υπάρχει αξιοσημείωτη αύξηση των θέσεων εργασίας στον τομέα, καθώς μεταξύ 2019 και 2020 η μεταβολή ήταν θετική με αύξηση 16,4%. (ALPi,1969).

• ΠΟΙΟΤΙΚΑ ΣΤΟΙΧΕΙΑ ΤΩΝ ΕΠΙΧΕΙΡΗΣΕΩΝ ΠΟΥ ΔΡΑΣΤΗΡΙΟΠΟΙΟΥΝΤΑΙ ΣΤΟ ΕΠΑΓΓΕΛΜΑ

Οι τύποι των επιχειρήσεων που απασχολούν Διακοσμητές, γενικά, ποικίλλουν, όπως

- Ατομικές επιχειρήσεις,
- Ετερόρρυθμες ή Ομόρρυθμες εταιρείες,
- Μονοπρόσωπες ΕΠΕ,
- Μονοπρόσωπες ΙΚΕ,
- Ιδιωτικές Κεφαλαιουχικές Εταιρείες ΙΚΕ

Οι κατηγορίες επιχειρήσεων που προσλαμβάνουν Διακοσμητές είναι:

- Γραφεία μελετών εσωτερικών χώρων,
- Υπηρεσίες σχεδιασμού επίπλων και διακοσμητικών αντικειμένων,
- Αρχιτεκτονικά γραφεία μελετών,
- Τεχνικές εταιρείες,
- Ιδιωτικές εταιρείες σχεδιασμού ή εφαρμογής μεταβλητών κατασκευών,
- Υπηρεσίες σχεδιασμού, υποστήριξης και ολοκλήρωσης λογισμικών / ψηφιακών συστημάτων,
- Χώρους καλλιτεχνικών και αθλητικών εκδηλώσεων,
- Επιχειρήσεις καλλιτεχνικών εφαρμογών
- Εμπορικές επιχειρήσεις υλικών ή κατασκευών,
- Λιανικό εμπόριο από επιχειρήσεις πωλήσεων με αλληλογραφία ή μέσω διαδικτύου,
- Βιομηχανίες κατασκευής διακοσμητικών & χρηστικών αντικειμένων,
- Δημόσιες ή ιδιωτικές επιχειρήσεις πολιτιστικών εκδηλώσεων και παραγωγών,
- Δημόσιες υπηρεσίες προβολών και εκθέσεων των υπουργείων Πολιτισμού - Τουρισμού και άλλων δημόσιων οργανισμών,
- Εταιρείες παραγωγής ταινιών και τηλεοπτικών εκπομπών,
- Δραστηριότητες παροχής επιχειρηματικών συμβουλών και άλλων συμβουλών

- Υπηρεσίες δημοσίων σχέσεων και επικοινωνίας,
- Διαφημιστικές εταιρείες,
- Θέατρα,
- Δημόσια ή Ιδιωτικά μέσα μαζικής επικοινωνίας.
- Υπηρεσίες εκπαίδευσης.

Στην ερώτηση του ερωτηματολογίου «Ποιες οι κατηγορίες των επιχειρήσεων που έχετε απασχοληθεί, στο σύνολο, που να είχαν σχέση με το επάγγελμα του Διακοσμητή;» οι απαντήσεις έχουν ως ακολούθως:

– Διακοσμητές από ΙΕΚ:

- Ως μισθωτοί, περίπου 17% σε εταιρείες σχεδιασμού (τεχνικές εταιρείες, ιδιωτικά γραφεία μελετών και ανακαινίσεων διακοσμητών και μηχανικών, σχεδιασμού και κατασκευής εκθεσιακών χώρων, προβολής εμπορευμάτων),
- σε επιχειρήσεις σχεδιασμού και κατασκευής επίπλων, ειδικών κατασκευών, αντικειμένων, κατά 10%,
- σε εμπορικών δραστηριοτήτων (καταστήματα επίπλων, διακοσμητικών αντικειμένων, κουζίνες, μπάνια) σχεδόν το 7%,
- σε λοιπές επιχειρήσεις με συμπληρωματικές καλλιτεχνικές/διακοσμητικές δραστηριότητες (τουριστικές, διαφημιστικές) κοντά στο 3,5%.

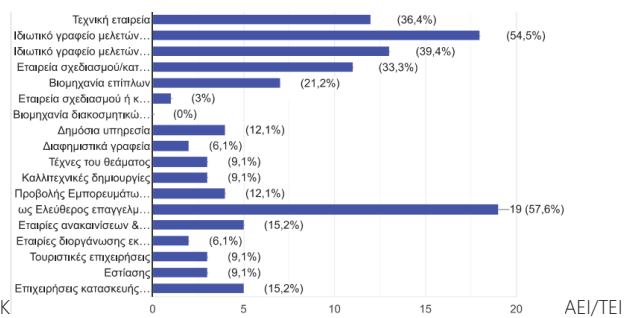
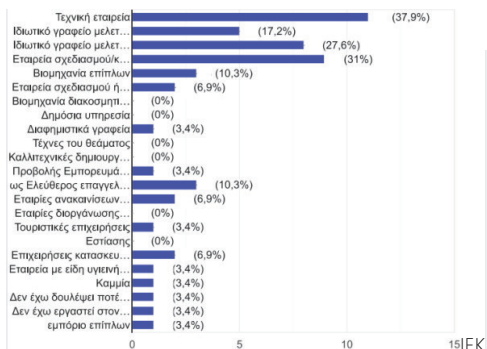

– Διακοσμητές από Τριτοβάθμια εκπαίδευση: εκτός της αυτοαπασχόλησης που επικρατεί, απασχολήθηκαν

- σε εταιρείες σχεδιασμού περίπου το 30%,
- σε εταιρείες σχεδιασμού και κατασκευής επίπλων-ειδικών κατασκευών-αντικειμένων λίγο πάνω από 18%,
- σε εμπορικές επιχειρήσεις περίπου 13%, σε επιχειρήσεις με συμπληρωματικές καλλιτεχνικές/διακοσμητικές δραστηριότητες λίγο πάνω από 8,5% και τέλος
- ένα 12,1% στον δημόσιο τομέα.

Ως προς το δυναμικό των επιχειρήσεων, σύμφωνα με τις απαντήσεις σχετικά με τον αριθμό απασχολούμενων, για όλες τις κατηγορίες των Διακοσμητών,

- πρώτα με 52% έρχονται τα μικρά γραφεία με 1-5 υπαλλήλους,
- με 6-20 προσωπικό ήταν 16,3%,
- των 21-40 υπαλλήλων υπολογίζονται σε 5,2%,
- οι εταιρείες με άνω των 51 απασχολούμενους δηλώθηκε με λίγο πάνω από 3%,
- ενώ ένα σημαντικό ποσοστό των ερωτηθέντων δεν ήξερε να απαντήσει.

Στον Ευρωπαϊκό χώρο, οι απασχολούμενοι κυμαίνονται από 1-15 υπαλλήλους με την πλειοψηφία να βρίσκεται στους 3-7 εργαζόμενους (BEDA,2023).

- ΤΑΣΕΙΣ ΤΗΣ ΕΛΛΗΝΙΚΗΣ, ΕΥΡΩΠΑΪΚΗΣ ΚΑΙ ΔΙΕΘΝΟΥΣ ΑΓΟΡΑΣ ΣΧΕΤΙΚΑ ΜΕ ΤΟ ΕΠΑΓΓΕΛΜΑ

Η έρευνα «διαχρονική αύξηση απασχόλησης ανά επάγγελμα και ηλικία» το διάστημα 2018-2022, του καλλιτεχνικού/πολιτιστικού/μαγειρικής τομέα (343), δείχνει μείωση των επαγγελματιών κατά 65,92% στις ηλικίες 35-39 (ΕΛΣΤΑΤ δε2),

Ο Αγκυρόπουλος στην έκθεση-πρόβλεψη που συνέταξε αναφέρει «Οι Βοηθί. Επαγγελματιών του νομικού, κοινωνικού και πολιτιστικού αναμένεται να κυμανθούν μεταξύ 34 και 32 χιλιάδων, παρουσιάζοντας μείωση στο Μετριοπαθές σενάριο»(Αγκυρόπουλος,2020), θυμίζοντας πως ο κωδικός 343 αφορά την κατηγορία επαγγελματιών, που εντάσσονται οι Διακοσμητές. Αυτό αποτελεί μόνο πρόβλεψη και όχι βεβαιότητα. Συγχρόνως, σε θετική αντίφαση, ο ίδιος εκτιμά πως « ... οι απασχολούμενοι που κατέχουν μεταδευτεροβάθμια επαγγελματική κατάρτιση όπου προβλέπονται ελάχιστες αυξήσεις αλλά και μειώσεις στα περισσότερα επαγγέλματα, αναμένεται αύξηση απασχόλησης στα επαγγέλματα Υπάλληλοι γραφείου, Τεχνικοί και ασκούντες συναφή επαγγέλματα,» το οποίο μεταφράζεται σε αύξηση απασχόλησης των αποφοίτων Διακόσμησης από ΙΕΚ. Όσο για τους Διακοσμητές τριτοβάθμιας εκπαίδευσης η πρόβλεψη είναι πολύ θετική για υψηλά ποσοστά αύξησης της επαγγελματικής απορρόφησης, δεν συμβαίνει το ίδιο όμως για τους έχοντες μεταπτυχιακό τίτλο (Αγκυρόπουλος,2020, πίνακας2.6). Υπάρχουν και άλλοι παράγοντες που θα καθορίσουν την εξέλιξη του επαγγέλματος(ASID,2023).

- Δημογραφικές αλλαγές που οδηγούν σε νέες ανάγκες και εξελίξεις του τρόπου ζωής.
- Η προστασία της υγείας και της καλής διαβίωσης συνεχίζουν να κυριαρχούν τόσο στον οικιακό όσο και στον εμπορικό σχεδιασμό λόγω των διαρκών επιπτώσεων της πανδημίας διότι πολλοί βίωσαν κάποια μορφή ψυχικής ασθένειας το 2020. Έτσι οι ιδιοκτήτες σπιτιού αποζητούν απλούστερα, και μη πολύπλοκα σχέδια με λίγες απαιτήσεις φροντίδας. Επιπλέον, προσανατολίζονται σε πολύωρη διαβίωση σε υπαίθριους χώρους και μέρη χαλάρωσης και ξεκούρασης από το αυξημένο άγχος της καθημερινότητας.
- Η καλή ποιότητα εργασιακού περιβάλλοντος είναι απαραίτητη. Σχεδόν το ένα τρίτο των εργαζομένων πλήρους απασχόλησης που εργάζονται σήμερα από το σπίτι δηλώνουν ότι δεν θα επέστρεφαν στο γραφείο. Για να προσελκύσουν τους εργαζόμενους πίσω στον χώρο εργασίας, εργοδότες και σχεδιαστές επανεξετάζουν τον σχεδιασμό των γραφείων, όπως να επιτρέπεται μεγαλύτερη ελευθερία και ευελιξία στους εργαζόμενους να σχεδιάζουν τους δικούς τους χώρους, η επιστροφή του ιδιωτικού γραφείου, η παροχή περισσότερων χώρων για ομαδικές και διαδραστικές δραστηριότητες, περιβάλλοντα σχολαστικά καθαρά και ασφαλή, λιγότερο αγχωτικά.
- Περιβάλλοντα βασισμένα στην εμπειρία α) με περισσότερες οπτικές και αισθητηριακές πληροφορίες ώστε να παρέχουν στοιχεία για τον σχεδιασμό χώρων με ηχητικά, οπτικά, κιναισθητικά και απτικά χαρακτηριστικά για άτομα με αισθητηριακές ευαισθησίες, β) με λύσεις, που να ταιριάζουν σε διάφορες ανάγκες για άτομα που αντιμετωπίζουν προβλήματα συμπεριφοράς, να ανασυγκροτούνται και να βρίσκουν ισορροπία.
- Η αυξανόμενη ζήτηση προσωπικού υψηλών προσόντων άρα και υψηλών αμοιβών, συναρτήσει με την συρρίκνωση των διαθέσιμων εργαζομένων, προϋποθέτει τα αντιστοίχως προσεγμένα περιβάλλοντα που θα προσελκύσουν υποψήφιους.
- Χώροι φιλοξενίας ανανεωμένοι αισθητικά, με πολλές τεχνολογικές διευκολύνσεις, οπτική απλότητα αλλά και επιστροφή στην παράδοση. Αντικατάσταση συνθετικών υλικών από φυσικά και βιώσιμα, επανεξέταση της αποτελεσματικής εργονομίας χώρων και αντικειμένων, έλεγχος του φωτός και της θερμοκρασίας περιβάλλοντος, δυνατότητες βιοτουρισμού.
- Η επίδειξη των πιστοποιήσεων υγιεινής και ασφάλειας από σχετικούς επίσημους φορείς, σε χώρους αισθητικής εξυπηρέτησης και ευεξίας οι οποίοι πολλαπλασιάζονται συνέχεια, αυξάνεται συνέχεια.

- Η μείωση των γηγενών πληθυσμών χωρών, εξαιρουμένων των μεταναστών, αποτελεί μέρος μιας μακροπρόθεσμης κρίσης που συνδέεται με τη γήρανση του πληθυσμού, άρα πιο ευέλικτοι σε χρήση και ευκολίες χώροι είναι απαραίτητοι.
- Η τεχνολογία έξυπνου σπιτιού εισέρχεται στην ευρύτερη αγορά. Τα έξυπνα και σταδιακά, τα ευφυή προϊόντα, όπως τα συστήματα φωτισμού, οι ανιχνευτές μονοξειδίου του άνθρακα και οι ψηφιακοί θερμοστάτες έχουν αυξηθεί σε δημοτικότητα καθώς γίνονται πιο απλά στη χρήση (π.χ. οι συσκευές με φωνητική ενεργοποίηση αποδεικνύονται εξαιρετικά εύχρηστες). Τα περισσότερα σπίτια διαθέτουν πλέον τουλάχιστον ένα ή δύο έξυπνα αντικείμενα και προβλέπεται η ραγδαία αύξησή τους.

Οι Διακοσμητές/σχεδιαστές εσωτερικών χώρων βρίσκονται σε κομβική στιγμή της πορείας του επαγγέλματος, όπου παρατηρούνται σημαντικές αλλαγές μετά την εποχή της πανδημίας που τόσο επίδρασε σε πολλές φάσεις της ζωής, προς μια νέα εποχή του εσωτερικού σχεδιασμού. Εφόσον οι καιροί το επιτάσσουν, οφείλουν να επενδύσουν σε περαιτέρω εκπαίδευση, σε όποιο επίπεδο δύνανται, από όποιον φορέα θα είναι οικονομικά «προσβάσιμος», κυρίως στις νέες τεχνολογίες που θα διευρύνουν τον κύκλο εφαρμογής του επαγγέλματος και τις εν δυνάμει συνεργασίες. Η ελαφρώς αρνητική πρόβλεψη ως αποτελέσει εφαλτήριο εγρήγορης για ανάκαμψη της επαγγελματικής απασχόλησης του κλάδου. Άλλωστε, έκαστος διαμορφώνει με τον όποιο τρόπο και μέθοδο μπορεί τον δρόμο για ένα καλλίτερο μέλλον.

- **ΤΕΧΝΟΛΟΓΙΚΕΣ ΑΛΛΑΓΕΣ ΠΟΥ ΕΠΗΡΕΑΖΟΥΝ ΤΟ ΕΠΑΓΓΕΛΜΑ.**

Οι εξελίξεις στη τεχνολογία της πληροφορίας, στην παροχή και διάδοση πληροφοριών, στα συστήματα του κατασκευαστικού κλάδου, παράλληλα με τις υπόλοιπες επιστήμες, ήταν ραγδαίες τους τελευταίους τρεις αιώνες της Βιομηχανικής Επανάστασης (ΒΕ). Ο τεχνολογικός μετασχηματισμός της εποχής που διανύουμε (ΒΕ4) αναδεικνύει μορφές καινοτόμων και ευφυών συστημάτων και προϊόντων με άξονα τις εκάστοτε λειτουργίες, δραστηριότητες και υπηρεσίες των επιχειρήσεων.

Αυτό προϋποθέτει καταναμημένα υπολογιστικά συστήματα με άμεση αυτόνομη σύνδεση με άλλες συσκευές για ανταλλαγή πληροφοριών σε πραγματικό χρόνο^{5,27} και αλληλοδιορθώσεις²⁷, τον «προγεννητικό» έλεγχο των προϊόντων ή τη πρόβλεψη μελλοντικών προβλημάτων για μείωση σφαλμάτων μέσω εικονικών μορφών με αυτόματο έλεγχο (UstundagCevikan,2018), Ταχύτητα, απειριορίστη εμβέλεια, διαδικτύωση, αλληλεπίδραση.

Ο σχεδιασμός χώρων και αντικειμένων δεν μένει ανεπηρέαστος. Η χρήση ψηφιακών τεχνολογιών με τεχνητή νοημοσύνη (AI) θα επηρεάσει το επάγγελμα στους τομείς: «σχεδίαση, μοντελοποίηση, παρουσίαση», «αναλυτικές μέθοδοι πρόβλεψης, βελτίωση της επικοινωνιακής διαδικασίας και της διαχείρισης έργων». Επίσης, έξυπνα υλικά και υπολογιστικά συστήματα θα εξοπλίζουν έναν χώρο με δυνατότητες επεξεργασίας δεδομένων, σχετικά με τη συμπεριφορά των χρηστών. Άλλωστε, η ετήσια έκθεση του ΕΙΕΑΔ «εργασία και απασχόληση 2020», στην «Εξέλιξη θέσεων εργασίας αναπτυσσόμενων ψηφιακών επαγγελμάτων» ανέδειξε την κατηγορία των σχεδιαστών (συμπεριλαμβανομένων των Διακοσμητών) κατά 28,79% εξελισσόμενη το διάστημα 2015-2019 (Γαβρόγλου,2020). Έως σήμερα, το επάγγελμα του Διακοσμητή, ως αμάλγαμα των κλάδων Καλλιτεχνικών Δράσεων, Παροχής Υπηρεσιών, Κατασκευών, και Τεχνικών δραστηριοτήτων, η ψηφιακή επάρκεια ανθρώπινου δυναμικού στις επιχειρήσεις κυμαίνεται από 6,09 έως 7,02, με υψηλότερη επίδοση το 10 σύμφωνα με έκθεση της ΔΥΠΑ, (ΔΥΠΑ,2022,εικ.23). Διαφαίνεται λοιπόν πως τα σχετικά επαγγέλματα έχουν ήδη προσαρμοστεί στο πνεύμα του εκσυγχρονισμού ψηφιακών δεξιοτήτων, όμως υπάρχουν πολλά περιθώρια βελτίωσης.

Ωστόσο, τέτοια πολύπλοκα συστήματα δημιουργούν μεγάλο όγκο δεδομένων, ως εκ τούτου, η ασφάλεια των πληροφοριών και η ακεραιότητά τους αποτελούν μεγάλη πρόκληση¹. Επίσης, υπάρχει ο φόβος «..του

παραγκωνισμού του ανθρώπου από τη διαδικασία της παραγωγής και της παροχής υπηρεσιών, υποτάσσοντας την αγορά εργασίας στον δεσποτισμό του αυτοματισμού και των ρομπότ» (ΕΙΕΑΔ,Γαβρόγλου,2020).

Η βιομηχανική εξελικτική ιστορία της ανθρώπινης δραστηριότητας είναι αξιοζήλευτη. Όμως η ιστορία έδειξε πως κάθε επίτευγμα έγινε αντικείμενο κακόβουλης χρήσης του ανθρώπου εναντίων συνανθρώπων. Δυστυχώς η άμετρη φιλοδοξία υπερκεράζει την ευεργετική πρόθεση, και αυτό ανησυχεί και προβληματίζει.

- **ΕΞΕΛΙΞΕΙΣ ΑΝΑΦΟΡΙΚΑ ΜΕ ΤΗΝ ΚΛΙΜΑΤΙΚΗ ΑΛΛΑΓΗ ΚΑΙ ΤΗΝ ΠΕΡΙΒΑΛΛΟΝΤΙΚΗ ΠΡΟΣΤΑΣΙΑ ΠΟΥ ΕΠΗΡΕΑΖΟΥΝ ΤΟ ΕΠΑΓΓΕΛΜΑ.**

Ο σχεδιασμός διαδραματίζει σημαντικό ρόλο στη διαμόρφωση της οικονομίας, του πολιτισμού και της κοινωνίας των πολιτών. Η διαμόρφωση και η διακόσμηση των εσωτερικών χώρων οφείλουν να διακρίνονται για μια ολοκληρωμένη και σφαιρική προσέγγιση μιας μελέτης, να ενώνουν την αισθητική με τη λειτουργικότητα, επιδιώκοντας βιώσιμες λύσεις σε κοινωνικά και περιβαλλοντικά ζητήματα που αποτελούν μέρος των προδιαγραφών των πελατών τους. Ο/η διακοσμητής/-μήτρια συμβάλλει με τις δεξιότητές του/της στη βελτίωση της ζωής, της εργασίας, των συνθηκών διαβίωσης, της υγείας και του εσωτερικού περιβάλλοντος των ανθρώπων. Άλλωστε, πολλοί επαγγελματίες εξειδικεύονται στον οικολογικό σχεδιασμό, ασχέτως αντικειμένου απασχόλησης, δηλαδή όσοι μελετούν χώρους εστιάζουν σε βιώσιμες επιλογές υλικών ή επανάχρησής τους, όσοι σχεδιάζουν έπιπλα προσανατολίζονται σε οικολογικά ή ανακυκλώσιμα υλικά, κ.ά..

Η έρευνα της Δ.ΥΠ.Α κατατάσσει το επάγγελμα του Διακοσμητή/Σχεδιαστή εσωτερικών χώρων και λοιπών μελετητών, στην κατηγορία των σύνθετων γνωσιακών δεξιοτήτων με πυρήνα τις «Τεχνολογίες Πληροφοριών και Επικοινωνίας» (ΔΥΠΑ,2023,πίνακας1), υπό την προϋπόθεση βέβαια πως η χαμηλότερη κατηγορία «γνώσεων ικανοτήτων και δεξιοτήτων που συσχετίζονται με τις ανανεώσιμες πηγές ενέργειας, τις επισκευές, την επανάχρηση υλικών και την οικονομία διαμοιρασμού» αποτελούν εφιαλτήριο για κάθε νέο επαγγελματία.

- **Η ΕΠΙΧΕΙΡΗΜΑΤΙΚΗ ΠΡΟΟΠΤΙΚΗ ΤΟΥ ΕΠΑΓΓΕΛΜΑΤΟΣ (ΙΔΙΑΙΤΕΡΟΤΗΤΕΣ, ΕΥΚΑΙΡΙΕΣ, ΕΜΠΟΔΙΑ).**

Το επάγγελμα του Διακοσμητή/Σχεδιαστή εσωτερικών χώρων, αποτελεί συγκερασμό ειδικοτήτων του κατασκευαστικού και καλλιτεχνικού κλάδου. Επηρεάζεται εξαιρετικά από την οικοδομική δραστηριότητα, την άνθιση πολιτιστικών εκδηλώσεων, την πιστοληπτική ικανότητα πολιτών και επιχειρήσεων, την υγιή και ανθηρή οικονομία.

Στην Ετήσια Έκθεση Ελληνικού Εμπορίου 2022 (ΕΕΕΕ2022), παρατηρείται μια ασταθής ικανότητα ιδιωτικής κατανάλωσης την περίοδο 2011-2021, δεκαετία κρίσης, με κάποια ανάκαμψη το 2020 (Μανιούδης2022,διάγραμμα 1.11) μόνο λόγω πανδημίας, σε εξειδικευμένα είδη. Τα έτη πριν και μετά, βρίσκουν τους καταναλωτές σε δυσμενή οικονομική θέση. Οι κατασκευαστικές δραστηριότητες μειώθηκαν κατά 47% έως το 2018, και από το 2007 η αξία παραγωγής των κατασκευών υποχώρησε κατά 79,1%. Συνεχίζοντας την πτωτική πορεία, αναδύθηκε ένας οξύς ανταγωνισμός στον κλαδωτών κατασκευών (ΙΟΒΕ,2021). Το 2018 οι αρχιτεκτονικές μελέτες ανάκαμψαν λίγο έως το 2020. Μελέτες ανακαινίσεων σε κατοικίες και καταστήματα ξεκίνησαν λίγο μετά (σύνολο πανελλαδικά Οκτ.2022: νέες οικοδομές > 2.500,βελτιώσεις δωματίων κατοικιών > 2.500, νέα καταστήματα 336) (ΕΛΣΤΑΤ,2023),οι ανακαινίσεις καταστημάτων δεν συμπεριλήφθηκαν, ενώ την τελευταία διετία 2021-22 παρατηρείται αναζωογόνηση των μελετών και ανακαινίσεων τουριστικών καταλυμάτων(Μανιούδης,2023).Δυστυχώς η αναζωογόνηση των εργασιών διαδραματίζεται με ηχηρή απουσία των Διακοσμητών, ακόμα και ως μέλη ομάδας, με ελάχιστες εξαιρέσεις.

Ένα πρώτο βήμα διαχωρισμού αρμοδιοτήτων σε ευρωπαϊκό επίπεδο θα μπορούσε να είναι η ευθυγράμμιση της ορολογίας και η χρήση κωδικών NACE σε όλες τις ευρωπαϊκές χώρες με την εισαγωγή των ίδιων υποκατηγοριών

με το ίδιο όνομα για τους διάφορους κλάδους. Έτσι, ο κωδικός NACE 74.10 "Εξειδικευμένες δραστηριότητες σχεδιασμού": με υποκατηγορίες (παρουσιάστηκαν πιο πάνω)- μέχρι τώρα χρησιμοποιείται μόνο σε 17 (από τις 37) χώρες - οι οποίες επιτρέπουν ακριβέστερες μετρήσεις, και συγκριτική αξιολόγηση, ενώ 11 ευρωπαϊκές χώρες εφαρμόζουν εθνική πολιτική/στρατηγική σχεδιασμού!(BEDA,2023).

Το 90% των ερωτηθέντων Διακοσμητών διαπίστωσαν τα ακόλουθα εμπόδια στην επαγγελματική τους πορεία.

- ο Η συντριπτική πλειοψηφία 71,4% ανέφερε ως πρώτο εμπόδιο την «Έλλειψη επαγγελματικών δικαιωμάτων» και ακολουθούν κατά σειρά.
- ο «Απουσία ισχυρού συνδικαλιστικού επαγγελματικού οργάνου» 64,3%,
- ο «Ανταγωνισμός από άλλα επαγγέλματα» 57,1%,
- ο «Απουσία νομικής κάλυψης από επίσημους θεσμούς (συνλόγους, επαγγελματικές οργανώσεις)» και «Άγνοια επί των δυνατοτήτων του επαγγέλματος από τη κοινωνία» με 53%.
- ο Παραδόξως ο «τίτλος του επαγγέλματος» θεωρήθηκε εμπόδιο με 46,4%, ίσως διότι στο παρελθόν, όπως έχουμε αναφέρει ξανά, ο όρος Διακοσμητής αποτέλεσε πρόσχημα για κακές επαγγελματικές πρακτικές από ανειδίκευτους επαγγελματίες τεχνίτες.
- ο Στη συνέχεια εμφανίζονται «Απουσία θέσεων εργασίας στον δημόσιο τομέα» και «Υποβαθμισμένη εικόνα του επαγγέλματος από τη κοινωνία» με 42,9%, λογικό ως προέκταση της προηγούμενης μέτρησης,
- ο «Αθέμιτος ανταγωνισμός από συναδέλφους» και «Χαμηλοί μισθοί» όπως όντως αποδεικνύεται σε επόμενο κεφάλαιο, με 35,7%,
- ο Η «Ανασφάλεια για ανάπτυξη του επαγγέλματος σε προοδευτικά σταθερή βάση» με 32,1% σχετίζεται άμεσα με την πρώτη και δεύτερη επιλογή,
- ο Ακολουθούν τρεις αιτίες ισόποσες «Έλλειψη δικαιώματος σύστασης ομάδας για συμμετοχή σε διαγωνισμούς μελέτης εσωτερικών χώρων», «Ανεπαρκείς επιλογές σοβαρών επιμορφωτικών δράσεων» και «Αδυναμία συμμετοχής σε ομάδες μελέτης σε διαγωνισμούς λόγω έλλειψης θεσμικής κατοχύρωσης του επαγγέλματος» με 28,6%, εξαιρετικά σοβαρά εμπόδια σε κάθε επαγγελματία,
- ο «Περιορισμένες θέσεις εργασίας επιπέδου ΑΕΙ/ΤΕΙ στην ειδικότητά μας σε ιδιωτικές επιχειρήσεις» και «Περιορισμένες δραστηριότητες στην επαρχία» με 21,4%,
- ο «Έλλειψη απαραίτητων γνώσεων» με 17,9%, εδώ διαφαίνεται η ανάγκη επιμορφώσεων και επανεκπαίδευσης,
- ο Τέλος,, το χαμηλότερο ποσοστό έδωσαν τα «Περιορισμένη πελατεία στον τόπο διαμονής μου» και «Περιορισμένες δραστηριότητες στον αστικό ιστό».

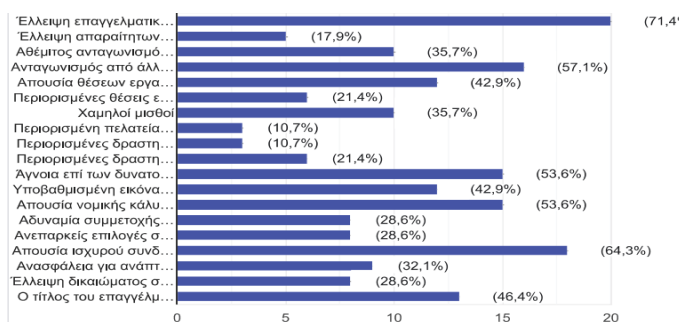

Με μεγάλη διαφορά στα ποσοστά, οι δύο κατηγορίες ανέφεραν κάποιες προσδοκίες ως προς τη θέση εργασίας / τον τομέα απασχόλησης / την επιχείρηση που εργάζονται, όπως:

- «βελτίωση μισθού» 55%,
- «περισσότερες πρωτοβουλίες» 41,4%,
- «πληρωμή των υπερωριών» 23%,

- ισόποσα στα «άδεια, που δύσκολα δίνεται-επιπλέον αρμοδιότητες- καλλίτερη συμπεριφορά από συναδέλφους» 21%,
- «μείωση των πολλών υπερωριών» 15%,
- «αλλαγή τομέα / αντικειμένου - αλλαγή ομάδας εργασίας λόγω δυσκολιών συνεννόησης με κάποια μέλη» 13%, και
- «ένταξη σε ομάδα εργασίας 9%.

Παράλληλα, για την προσωπική τους εξέλιξη προτείνουν τα ακόλουθα βασικά βήματα:

- «επιμορφώσεις εξειδίκευσης (γνώσεων ή δεξιοτήτων)» 70%,
- «απόκτηση εμπειρίας σε συναφή επαγγελματικό τομέα, που δεν εργάστηκαν έως σήμερα (πχ. κατοικίες, ή καταστήματα, ή εστίαση, ή επιβλέψεις, κ.ά.)» 43%,
- «ανώτερες σπουδές από ό,τι κατέχουν» 39,4%,
- «επένδυση σε ξένες γλώσσες» 20%,
- «σπουδές σε άλλη ειδικότητα, συμπληρωματική του διακοσμητή (πχ. γραφίστα, σχεδιαστή δομικών έργων, Web Designer, κ.ά.)» 33,3%,
- «εξετάσεις για πανεπιστήμιο» 22%,
- «αλλαγή εργοδότη» και «σπουδές στο εξωτερικό» 15% μέσος όρος.

• **ΗΘΙΚΕΣ ΑΞΙΕΣ, ΠΡΟΤΥΠΑ ΠΟΙΟΤΗΤΑΣ, ΠΙΣΤΟΠΟΙΗΣΕΙΣ ΚΑΙ ΔΙΑΠΙΣΤΕΥΣΕΙΣ.**

Κάθε επαγγελματίας Διακοσμητής, από οιοδήποτε επίπεδο γνώσεων και εφαρμογής, οφείλει να ακολουθεί τον αναλυτικό κώδικα δεοντολογίας, όπως συντάξε και περιγράφει ο πανελλήνιος σύλλογος διακοσμητών ΕΔΙΕ σε μία λίστα προδιαγραφών άσκησης του επαγγέλματος <https://www.edie-hida.org.gr/images/files/kodikas-deontologias-EDIE.pdf>, συγκεράζοντας τους κώδικες δεοντολογίας όπως τέθηκαν από τους διεθνείς συλλόγους του κλάδου ((IFI-IIDA-BEDA). Συνοπτικά αναφέρουν::

- Να συμμορφώνεται με τους ήδη υπάρχοντες νόμους και κανονισμούς, ρυθμίζοντας τις διαδικασίες της επιχείρησης του και την άσκηση της Διακόσμησης εσωτερικού χώρου σε κάθε διαμέρισμα της χώρας, όπου εξασκεί το επάγγελμα σύμφωνα με αυτόν τον κώδικα.
- Να σέβεται το απόρρητο (να είναι εχέμυθοι) πληροφοριών που αφορούν το πελάτη του ή το έργο που αναλαμβάνει & να ενεργούν προς όφελός του
- Να επιδεικνύει σοβαρότητα, επαγγελματισμό στην επικοινωνία του με πελάτες, εργοδότες, συναδέλφους, συνεργεία,
- Να είναι αξιόπιστοι & ξεκάθαροι στις υπηρεσίες που προσφέρουν ή ζητούν από το πελάτη & τα συνεργαζόμενα συνεργεία,
- Να επιδιώκουν την αναβάθμιση & επικαιροποίηση γνώσεων & δεξιοτήτων τους,
- Να απορρίπτουν ανάληψη καθηκόντων & εργασιών που νομικά δεν εμπίπτουν στις αρμοδιότητές τους, διαφορετικά εγείρονται θέματα ασφάλειας, εκτός εάν είναι εκπαιδευμένοι & κατηρτισμένοι & με εμπειρία στα ανακύπτοντα θέματα,
- Να διασφαλίζουν την αξιοπιστία του επαγγέλματος στο εγγύς ή ευρύτερο κοινωνικό πλαίσιο, σε κάθε τους ενέργεια.

HIDA έχει συντάξει την ακόλουθη Διακήρυξη για τον κλάδο:

"Ο σχεδιασμός είναι καθαρά ανθρώπινος. όχι πολιτικός. Ο σχεδιασμός αποδίδει αξιοπρέπεια. Δεν κάνει διακρίσεις. Ο σχεδιασμός παρέχει και προκαλεί. Δεν προδικάζει. Ο σχεδιασμός επουλώνει την καρδιά, γεμίζει την ψυχή, αναζωπυρώνει το μυαλό. Ο σχεδιασμός εκπολιτίζει, δεν δαιμονοποιεί. Ο σχεδιασμός διεγείρει και εξυψώνει. ποτέ δεν αποκλείει. Το design εκπαιδεύει. Δεν αποκηρύσσει. Το design ενστερνίζεται, δεν αποστρέφεται. Το design είναι

πολιτισμός. Το design είναι τέχνη. Ο σχεδιασμός είναι τέχνη. Ο σχεδιασμός είναι επιστήμη. Ο σχεδιασμός είναι ιστορία. Το design είναι αγάπη. Το design εκφράζει. Το design ακροάται. Το design είναι παντού. Είμαστε το design."

Το 1970 δημιουργήθηκαν το Ίδρυμα Εκπαιδευτικής Έρευνας για το Σχεδιασμό Εσωτερικών Χώρων (FIDER) που στον παρόντα χρόνο λέγεται Συμβούλιο Διαπίστευσης του Σχεδιασμού Εσωτερικών Χώρων (CIDA) και το Εθνικό Συμβούλιο Προσόντων Σχεδιασμού Εσωτερικών Χώρων (NCIDQ) με σκοπό να καθιερώσουν, να διατηρήσουν και να ρυθμίσουν τα πρότυπα για την εκπαίδευση και την εξέταση των επαγγελματιών του τομέα (διακοσμητές, βιομηχανικούς σχεδιαστές, αρχιτέκτονες, σκηνογράφους, εκπαιδευτικούς, επικεφαλής μουσείων, μηχανικούς φωτισμού, συμβούλους χρωμάτων και σχεδιασμού και αρχιτέκτονες τοπίου) με στοχοπροσήλωση την αδειοδότηση των επαγγελματιών. Αξίζει να αναφερθεί πως όλοι οι επαγγελματίες του χώρου (μελετητές/διακοσμητές επιπέδων 7,6,5 και αρχιτέκτονες επιπέδων 6,7) στην Αμερική και σε πολλές χώρες της Ευρώπης, για να αδειοδοτηθούν ή να επικυρώσουν τις γνώσεις τους για επαγγελματική αξιοπιστία, πρέπει να περνούν από τις εξετάσεις του NCIDQ, με υποχρεωτική επαγγελματική εμπειρία σε ώρες, με σειρά αύξουσα, από τους διακοσμητές επιπέδου 7 σε αρχιτέκτονες επιπέδου 7 (NCIDQ,2023),(IDLNY,2023).

Παράλληλα, υπάρχουν οργανώσεις που προωθούν τη συμπερίληψη στο επάγγελμα (United in Design) και στην εκπαίδευση (Interior Educators) καθώς και σύλλογοι εκπαιδευτών του κλάδου για την εξασφάλιση υψηλών εκπαιδευτικών προδιαγραφών στο αντικείμενο (Interior Design Educators Council), (Interior Design / Interior Architecture Educators Association). (U.D,2023),(I.E.,2023).

A.6 Εργασία, ανθρώπινο δυναμικό και συνθήκες απασχόλησης

Είναι ουσιάδες να συνυπολογίσουμε στις ακόλουθες στατιστικές, την αφαίρεση των επαγγελματιών δικαιωμάτων από τους Διακοσμητές Τριτοβάθμιας εκπαίδευσης το 2013, μετά από αίτημα του σωματείου των μηχανικών. Επίσης, αρνητικός παράγοντας αποτελεί ο σταδιακός αποχαρακτηρισμός του τμήματος των ΤΕΙ/ΑΕΙ από τον όρο «Διακόσμηση». Έτσι, η μόνη διέξοδος, σπουδών διακόσμησης σε δημόσιες δομές, αποτελούν τα ΙΕΚ.

• ΑΡΙΘΜΟΣ ΑΠΑΣΧΟΛΟΥΜΕΝΩΝ ΚΑΙ ΚΑΘΕΣΤΩΣ ΑΠΑΣΧΟΛΗΣΗΣ ΣΤΟ ΕΠΑΓΓΕΛΜΑ

ΕΓΧΩΡΙΑ ΑΓΟΡΑ

Ακριβής καταγραφή των εν ενεργεία Διακοσμητών δεν υπάρχει από κάποιον εγχώριο φορέα. Η έκθεση BEDA 2018, δείχνει πως απασχολούνται συνολικά 10.000 σχεδιαστές, μισοί εκ των οποίων είναι ελεύθεροι επαγγελματίες, λίγο αβέβαιη η εγκυρότητα του αποτελέσματος όμως, δεδομένου πως η Ελλάδα δεν έχει επίσημο κρατικό φορέα ως μέλος της BEDA ώστε να συμμετέχει σε επίσημες έρευνες.

Σύμφωνα με έρευνα που διεξήχθη «Η αγορά εργασίας στην Ελλάδα 2015-2022», (ΜΔΑΑΕ,2023), η ΕΛΣΤΑΤ στην έρευνα του εργατικού δυναμικού 2011-2022(ΕΛΣΤΑΤ Ε4), αναφέρει πως στον κωδικό 343 όπου η υπηρεσία εντάσσει τους Διακοσμητές, οι εργαζόμενοι με απολυτήριο μέσης εκπαίδευσης είναι 3.148, από την μεταδευτεροβάθμια επαγγελματική κατάρτιση 4.816, με πτυχίο τριτοβάθμιας εκπαίδευσης 4.227.

Στον «Οδηγό Επαγγελματιών»(ΜΔΑΑΕ,2023),στον ίδιο κωδικό, ο δυναμισμός των επαγγελματιών χαρακτηρίζεται χαμηλός συγκριτικά με άλλες κατηγορίες, με τους άντρες να υπερτερούν έναντι των γυναικών με ποσοστά 71,9% και 28,1% αντίστοιχα. Σε αυτό το σημείο θα πρέπει να τονιστεί πως επειδή στον κωδικό 343 συμπεριλαμβάνονται ειδικότητες που επιλέγει το αντρικό φύλο περισσότερο ως επάγγελμα από τις γυναίκες (μαγειρική), τα προαναφερθέντα ποσοστά δεν αντικατοπτρίζουν την πραγματικότητα όταν στο επάγγελμα του Διακοσμητή τείνουν περισσότερες γυναίκες να δραστηριοποιούνται. Στα ερωτηματολόγια που στάλθηκαν πανελλαδικά, η κατανομή ανά βιολογικό φύλο είναι: γυναίκες 82,26%, άντρες 17,74%, άλλωστε από τα πρώτα «βήματα» του

επαγγέλματος οι γυναίκες συνέβαλαν στην ανάδειξή του με ισχυρή πλειοψηφία επαγγελματιών έναντι των αντρών.

Στην «Απασχόληση ανά επάγγελμα και κλάδο» (ΕΛΣΤΑΤ,ΕΚ), (κωδικός 343) για το 2022, οι κύριοι τομείς όπου διακοσμητές προσλαμβάνονται δείχνουν: «Χονδρικό και Λιανικό εμπόριο» 289 απασχολούμενους, «Μεταποίηση» 98, «Δημόσια διοίκηση» 222, «Επαγγελματικές/Επιστημονικές/Τεχνικές δραστηριότητες» 7.494, «Κατασκευές» 83, «Ενημέρωση και επικοινωνία» 304, «Λοιπές παροχής υπηρεσιών» 419, «Τέχνες και ψυχαγωγία» 1.040.

Οι Γαβρόγλου, Βάιος, παραθέτουν πίνακα «Νέες θέσεις μισθωτής εργασίας ανά κλάδο και επάγγελμα, 2019-2020», δηλαδή εποχή της πανδημίας. Στους κλάδους που οι Διακοσμητές απασχολούνται, καταγράφηκε διπλασιασμός θέσεων στον κατασκευαστικό κλάδο, όμως στις «τέχνες και ψυχαγωγία» οι θέσεις είχαν αρνητικό πρόσημο, λογικό. Τα τελευταία στοιχεία από την έρευνα απασχόλησης της ΕΛΣΤΑΤ για το Α' τρίμηνο 2023, η μεγάλη γενική κατηγορία που συμπεριλαμβάνει τους Διακοσμητές «Τεχνικοί και ασκούντες συναφή επαγγέλματα» παρουσίασε μια ελάχιστη μείωση απασχολούμενων κατά 3,33% συγκριτικά με το Α' τρίμηνο 2022, ενώ στον πίνακα «Απασχολούμενοι κατά κλάδο οικονομικής δραστηριότητας», για το ίδιο χρονικό διάστημα, στις Κατασκευές παρατηρείται ποσοστό αύξησης εργαζομένων 6,4%, ενώ στον κλάδο «Επαγγελματικές, επιστημονικές και τεχνικές δραστηριότητες» αμελητέα μείωση της τάξης του 0,2% (ΕΛΣΤΑΤ2, 2023).

Στην έρευνα «Η απασχόληση ανά επάγγελμα και θέση» 2015-2022 (ΕΛΣΤΑΤ Ε7), (κωδ. 343), για το 2022, οι θέσεις απασχόλησης καταγράφηκαν ως εξής: οι «Μισθωτοί» είναι 6.059 με καλλίτερο έτος το 2019 (7.336), οι «Αυτοαπασχολούμενοι χωρίς προσωπικό» 5.827 με καλλίτερο έτος το 2021 (6.387), οι «Αυτοαπασχολούμενοι με προσωπικό» 637 με βέλτιστη απασχόληση το 2021 (1.511), «Βοηθοί στην οικογενειακή επιχείρηση» μόλις 49, με κορύφωση το 2020 (365), κάτι που αιτιολογείται λόγω πανδημίας. Στο σύνολο των μισθωτών, «Μόνιμη εργασία» έχουν 4.642 με κορύφωση το 2021 κατά 30,4%, ενώ με «Προσωρινή εργασία» απασχολούνται 1.418, 74,68% περισσότεροι από το 2021 και κατά 65,78% από την περασμένη 7ετία (ΕΛΣΤΑΤ Ε8).

Παράλληλα, οι Διακοσμητές που αποκρίθηκαν στα ερωτηματολόγια, δήλωσαν:

- Ως απόφοιτοι ΙΕΚ,
 - ποσοστό 51,7% είναι «μισθωτοί πλήρους απασχόλησης»,
 - 6,9% εργάζονται με «μερική απασχόληση»,
 - 10,3% είναι «εργαζόμενοι από το σπίτι»,
 - σε 6,9% ανέρχονται οι «συμβασιούχοι έργου» και οι ελεύθεροι επαγγελματίες,
 - με τους ανέργους να ανέρχονται στο 17,2%.

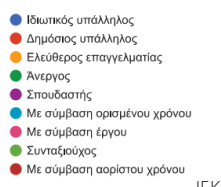
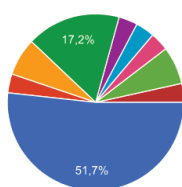

IEK

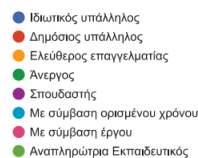

Γ'βάθμια

- Οι Διακοσμητές ΑΕΙ/ΤΕΙ εργάζονται στην πλειοψηφία ως «ελεύθεροι επαγγελματίες»
 - 63,6%, «μισθωτοί» 18,2%,
 - με 60% «πλήρους ωραρίου»,
 - 3% «μερικής απασχόλησης»,
 - 9,1% εργάζονται «από το σπίτι»,
 - ενώ 6,1% είναι με «σύμβαση έργου».
 - Δημόσιοι υπάλληλοι δήλωσαν 9,1%, και
 - 3% απασχολούνται στην εκπαίδευση.

ΕΥΡΩΠΗ

Στην Ευρωπαϊκή αγορά, εντυπωσιακός αριθμός σχεδιαστών εργάζεται στην Μεγάλη Βρετανία, 1.693,200 συνολικά, με ποσοστό 22% στο επάγγελμα του Διακοσμητή/Περιβαλλοντικού σχεδιασμού, ενώ στις υπόλοιπες 37 χώρες, στον ευρύτερο χώρο της Διακόσμησης (interior/special/environmental design) ο μέσος όρος των αυτοαπασχολούμενων υπολογίζονται στους 12.000, και οι μισθωτοί σε εταιρείες (ιδιωτικές ή δημόσιες) περίπου 13.000. Στον ευρύτερο χώρο του σχεδιασμού, αποφοιτούν περίπου 98.000-100.000 σχεδιαστές κάθε χρόνο, από συνολικά 1.050 σχολές σχεδιασμού (πανεπιστήμια, κολλέγια, μεταδευτεροβάθμιας, βιββάθμιας). Στην Αγγλία μόνο, υπάρχουν 232 σχολές και περίπου 167.000 απόφοιτοι!(BEDA,2018).

- **ΓΕΩΓΡΑΦΙΚΗ ΚΑΤΑΝΟΜΗ ΤΩΝ ΑΠΑΣΧΟΛΟΥΜΕΝΩΝ ΣΤΗΝ ΧΩΡΑ**

Η ίδια έρευνα «Η απασχόληση ανά επάγγελμα και Περιφέρεια» (ΕΛΣΤΑΤ,Ε1), παρουσιάζει ανοδική πορεία στη γενική εικόνα απασχόλησης ανά έτος, με μια κάμψη εργαζομένων το 2020 κυρίως λόγω πανδημίας. Ο αριθμός των εργαζομένων όπου εντάσσονται τα τεχνικά επαγγέλματα (κωδ.343), συμπεριλαμβανομένου του Διακοσμητή, κορυφώνεται το 2019 σε 330.654 αλλά με εργασιακές διακυμάνσεις ανά περιφέρεια και μεταβολές απασχολούμενων ανά έτος. Το 2022, η πλειοψηφία των εργαζομένων εντοπίζεται κυρίως στις περιφέρειες με μεγαλουπόλεις ή περιοχές ραγδαίας τουριστικής ανάπτυξης, με πρώτη την Αττική (7.138), ακολουθούν Κρήτη (1,166), Νότιο Αιγαίο (1,156), Κεντρική Μακεδονία (1,097), Θεσσαλία (996), Δυτική Ελλάδα (383), Ιόνιο (181), Ήπειρος (173), Βόρειο Αιγαίο (125), Αν. Μακεδονία-Θράκη (69), Στερεά (54) και Πελοπόννησος (34), με την Δυτική Μακεδονία να μην παρουσιάζει κάποιο δυναμικό. Οι καλλίτερες εργασιακές εποχές των τεχνικών επαγγελμάτων ανά περιφέρεια ήταν, Αττική 2021 (8,233), Ιόνιο 2017 (7,019), Κεντρική Μακεδονία 2020 (3,491), Νότιο Αιγαίο 2021 (1,882), Βόρειο Αιγαίο 2012 (1,424), Κρήτη 2016 (1,059), Θεσσαλία 2015 (1,046), Δυτική Ελλάδα 2021 (1,036), Πελοπόννησος 2012 (897), Ήπειρος 2020 (648), Στερεά Ελλάδα 2020 (633), Αν. Μακεδονία-Θράκη 2017 (535), και Δυτική Μακεδονία 2017 (336).

Στο σύνολο των απαντήσεων των ερωτηματολογίων, στην Αττική παρουσιάζεται το 50,95% των εργαζομένων, ακολουθεί η Κεντρική Μακεδονία 12,1%, Ιόνιοι νήσοι 10,1%, Νότιο Αιγαίο 7,75%, Πελοπόννησος 7,5%, Κρήτη 4,95%, Δυτική Ελλάδα και Αν. Μακεδονία/Θράκη 3,05%, Θεσσαλία 1,7%, και Ήπειρος 0,5%.

- **ΔΥΝΑΜΙΣΜΟΣ ΤΟΥ ΕΠΑΓΓΕΛΜΑΤΟΣ ΚΑΙ ΠΟΙΟΤΙΚΑ ΔΕΔΟΜΕΝΑ ΣΧΕΤΙΚΑ ΜΕ ΤΗΝ ΑΠΑΣΧΟΛΗΣΗ**

Στην έρευνα «Η απασχόληση ανά επάγγελμα και ηλικία» για τα έτη 2015-2022 (ΕΛΣΤΑΤ Ε2), στον κωδικό 343, για το 2022 ο μεγαλύτερος αριθμός εργαζομένων είναι ηλικίας 25-29 και 50-54 με 4.673. Ακολουθούν 40-44 και 30-34 ετών με 3.210, σχεδόν ισόποσα οι ηλικίες 35-39, 45-49, 60-64 με 3.766, και οι 55-59, 20-24 ετών με 921. Οι ηλικίες που επηρεάστηκαν περισσότερο την τελευταία επταετία, αρνητικά, ως εργατικό δυναμικό, ήταν οι 30-44 που μειώθηκαν περίπου 78%, ενώ αυξήθηκε το ποσοστό στις υπόλοιπες ηλικίες. Οι Διακοσμητές που απάντησαν στα ερωτηματολόγια, όσοι ήταν απόφοιτοι ΙΕΚ υπερτερούσαν στις νεότερες ηλικίες 18-25, ακολουθούσε η 36-45. Οι Διακοσμητές λοιπών σπουδών (τριτοβάθμιας εκπαίδευσης, κολλέγια) υπερτερούσαν στις μεγαλύτερες ηλικίες, λογικό δεδομένου πως έως το 2018 υπήρξαν απόφοιτοι Διακοσμητικής από τα ΑΤΕΙ και είχαν πολλών ετών εμπειρία κυρίως ως ελεύθεροι επαγγελματίες.

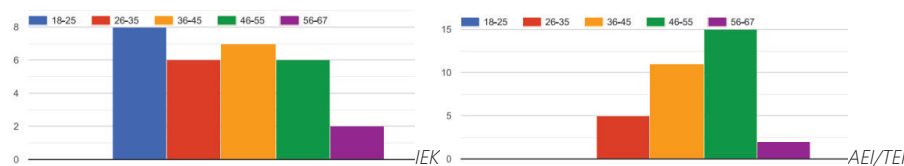

Στις «τάσεις αγοράς εργασίας: «Δυναμισμός επαγγελματιών ανά επίπεδο δεξιοτήτων και εκπαιδευτικό Επίπεδο» (ΕΛΣΤΑΤ,ΔΕ4), στην Μεταδευτεροβάθμια επαγγελματική κατάρτιση όπου ανήκουν τα ΙΕΚ, (κωδ. 343) με Υψηλό

Επίπεδο δεξιοτήτων, στη 44^η θέση επί συνόλου 49, βρίσκονται οι «Διακοσμητές και Σχεδιαστές εσωτερικών χώρων», με κωδικό 3432 (4^ο επίπεδο ανάλυσης).

Στον «Οδηγό Επαγγελμάτων», τα ποσοστά «δραστηριότητας ανά εκπαιδευτικό επίπεδο» περιγράφονται ως εξής: Μέση εκπαίδευση 38,7%, Μεταδευτεροβάθμια επαγγελματική κατάρτιση 42,4%, Τριτοβάθμια εκπαίδευση 11,3%. Συγχρόνως. Για τους με απολυτήριο Μέσης εκπαίδευσης και κάτω, προοδευτικά η ανεργία μειώθηκε έως μηδενίστηκε το 2022. Όσοι προέρχονται από Μεταδευτεροβάθμια επαγγελματική κατάρτιση παρουσιάζουν μείωση ανεργίας κατά 27,22%. Αντιθέτως οι άνεργοι πτυχιούχοι Τριτοβάθμιας εκπαίδευσης αυξήθηκαν 20,92%, ενώ οι έχοντες μεταπτυχιακό δεν καταγράφουν ανεργία.

Σε μισθολογικό επίπεδο, από την ΕΛΣΤΑΤ (Ε10), παρουσιάζεται σημαντική αύξηση των αποδοχών το 2022, τόσο στην πλήρη απασχόληση (1.099€) όσο και στην μερική (733,8€) συγκριτικά με το 2015 (800€) και (480€) αντίστοιχα, όχι όμως σε σύγκριση με το 2011 όταν στην πλήρη απασχόληση ο μισθός των 1.050€ είχε μεγαλύτερη οικονομική αξία με φθηνότερη ζωή.

Από όσους απάντησαν στα ερωτηματολόγια,

- οι επαγγελματίες από ΙΕΚ, δήλωσαν
 - αποδοχές 400-650€ σε ποσοστό 27,6%,
 - 651-750€ και 851-999€ σε ίδιο ποσοστό 17,2%,
 - κάπου ενδιάμεσα 751-850€ το 10,3%,
 - οι υπόλοιποι χαμηλότερα.
- Οι λοιποί Διακοσμητές (κυρίως τριτοβάθμιας),
 - το 18,2% κέρδιζαν 851-999€ και 1.000-1.200€.
 - Το 15,2% αμειβόταν 1.201-1.500€,
 - το 12,1% 400-650€,
 - ένα μικρότερο ποσοστό 9,1% κέρδιζαν 751-850€,
 - το 2% με αποδοχές 651-750€, τέλος
 - από ένα 3% κέρδιζε είτε 1500-2000€, είτε περισσότερο από 2001€, είτε πληρωνόταν με κατ' αποκοπή συμφωνία ή τα μισά «μαύρα».

Η BEDA βέβαια αναφέρει ετήσιο εισόδημα 12.000€ για το 2018, ποσό που δεν συνάδει με την έρευνα της ΕΛΣΤΑΤ, ούτε συμβαδίζει με την πραγματικότητα.

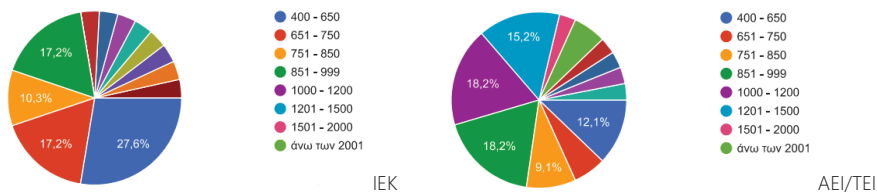

Στην Ευρώπη, σύμφωνα με την έκθεση BEDA, το ετήσιο εισόδημα ενός επαγγελματία σχεδιαστή κυμαίνεται από 5.000-6.000€ (Αλβανία, Βοσνία/Ερζεγοβίνη) έως 130.600-160.000 (Γερμανία, Ελβετία), ενώ μόνο στην Γαλλία κυμαίνεται από 106.000-242.000€. φυσικά, στην εκτίμηση του πραγματικού ετήσιου εισοδήματος πρέπει να ληφθούν υπ' όψιν οι φόροι κατά κεφαλήν που είναι πολύ υψηλός σε κάποιες χώρες, ή το κόστος ζωής ανά μήνα που σε κάποιες των περιπτώσεων είναι υπερβολικά υψηλό (Ελβετία, Νορβηγία) συγκριτικά με την Ελλάδα.

Για την Αμερική και Καναδά, ιδρύθηκε υπηρεσία παροχής συμβουλών για μισθολογικές απαιτήσεις, προς εργοδότες και εργαζόμενους. Στον χώρο των Διακοσμητών (interior design) υπάρχουν 13 διαφορετικά επίπεδα επαγγελματικής απασχόλησης, ασχέτως ειδικευσης, για τις οποίες προαπαιτούμενο είναι η κατοχή πτυχίου

τριτοβάθμιας εκπαίδευσης (bachelor degree). Οι αποδοχές ποικίλουν αναλόγως της εμπειρίας που κάθε επαγγελματίας διαθέτει. Ξεκινώντας

- από το χαμηλότερο επίπεδο Interior designer, οι μηνιαίες αποδοχές κυμαίνονται από 2.323€ (2.560\$) έως 4.553€ (5.018\$).
- Το ανώτερο επίπεδο επαγγελματία Διακοσμητή (Expert principal interior designer) ξεκινά από 4.315€ (4.756\$) φτάνοντας στα 9.125€ (10.058\$), μηνιαίως.
- Εξάιρεση αποτελούν οι «Σχεδιαστές/Σχεδιάστριες σκηνικών» (set designers) οι οποίοι είτε έχουν διετές πτυχίο μεταδευτεροβάθμιας εκπαίδευσης, είτε χαμηλότερου επιπέδου με 2-4 χρόνια σχετικής με την ειδικότητα εμπειρία. Οι αμοιβές τους ποικίλουν από 2.720€ (2.998\$) έως 5.813€ (6.407\$), αναλόγως της εμπειρίας που έκαστος θα διαθέτει (*salary.com,2023*).

Φυσικά, το κόστος ζωής σε Ελλάδα και Αμερική δεν είναι το ίδιο. Σύμφωνα με τον οργανισμό Take-profit, η συγκριτική κατάταξη Αμερικής και Ελλάδας για το κόστος ζωής είναι 72.95 με 63.15, αντίστοιχα, με όλα τα υπέρ και κατά του να ζεις σε κάθε χώρα.

Ο ισότοπος Paylab, παραθέτει συγκριτικό πίνακα (1) για το σχετικό ύψος των μισθών ανά επίπεδο μόρφωσης, παράλληλα διαθέτει καταγραφές για επαγγέλματα σε χώρες παγκοσμίως, αναλόγως το επίπεδο σπουδών την εμπειρία, και άλλες παραμέτρους. Στον πίνακα 2 καταγράφονται οι ελάχιστες και μέγιστες αμοιβές μηνιαίως, σε επίπεδο κολλεγίου (2ετή) για δύο επαγγέλματα τον Διακοσμητή εσωτερικών χώρων (interior designer) και τους Διακοσμητές Βιτρίνας/Σύμβουλους διακόσμησης (Window displayer/decorator), (τα επίπεδα είναι: απόφοιτοι σχολείου, κολλεγίου, πανεπιστημίου). Περισσότερες πληροφορίες για όλες τις χώρες βρίσκονται στον ισότοπο Paylab..Αμφότερες ειδικεύσεις αφορούν τον Διακοσμητή επιπέδου Μεταλυκειακής εκπαίδευσης (IEK). Σε κάθε περίπτωση, τα ποσά μπορεί να έχουν απόκλιση από την καθημερινή πραγματικότητα, ενώ για να συγκριθούν οι πραγματικές απολαβές, θα χρειαστεί να υπάρξει αντιπαράθεση με τους Δείκτες τρέχοντος κόστους διαβίωσης κάθε χώρας (*Eurostat,2021*), (*Numbeo,2023*), (*Take-profit, 2023*).

Salaries by education

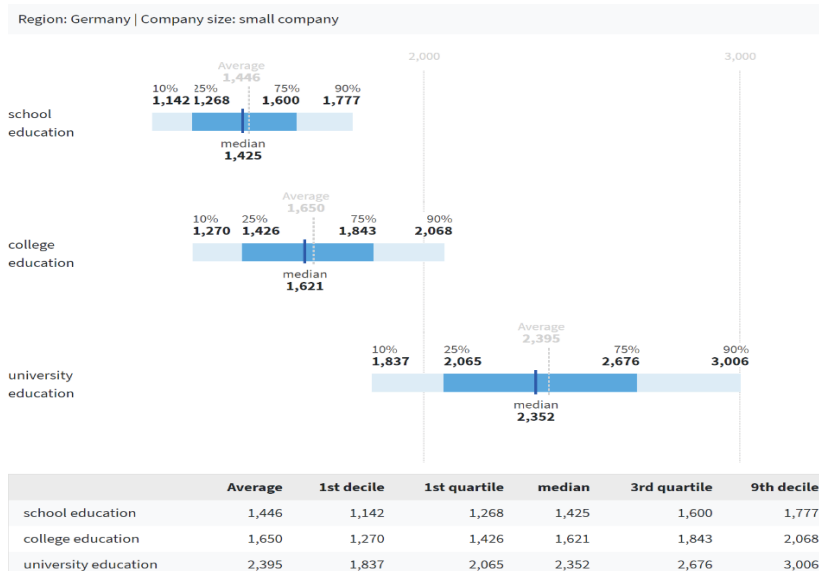

Salaries by company size

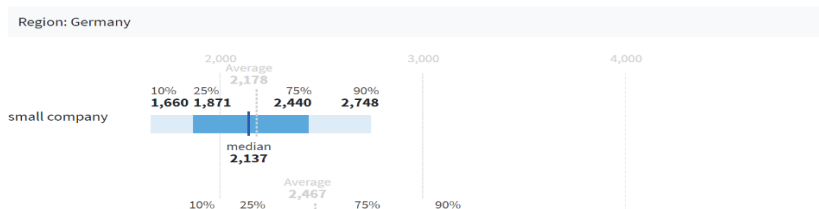

πίνακας 1, Paylab

ΧΩΡΕΣ <i>ενδεικτικές</i>	ΕΠΑΓΓΕΛΜΑ			
	ΔΙΑΚΟΣΜΗΤΕΣ ΕΣΩΤΕΡΙΚΩΝ ΧΩΡΩΝ		ΔΙΑΚΟΣΜΗΤΕΣ ΒΙΤΡΙΝΑΣ/ ΣΥΜΒΟΥΛΟΙ ΔΙΑΚΟΣΜΗΣΗΣ	
	Χαμηλότερη αμοιβή €	Υψηλότερη αμοιβή €	Χαμηλότερη αμοιβή €	Υψηλότερη αμοιβή €
ΕΛΛΑΔΑ	940	2.200	721	2.128
ΚΥΠΡΟΣ	858	2.239	697	1.801
ΙΣΠΑΝΙΑ	940	2.7090	1.100	2.255
ΙΤΑΛΙΑ	905	3.204	942	2.602
ΓΑΛΛΙΑ	1.602	3.912	1.602	3.375
ΙΡΛΑΝΔΙΑ	1.877	4.279	1.439	3.691
ΣΟΥΗΔΙΑ	1.991	4.377	1.991	3.611
ΔΑΝΙΑ	2.851	6.157	2.102	5.755
ΓΕΡΜΑΝΙΑ	1.500	4.253	1.520	4.077
ΡΩΣΙΑ	213	525	172	448
ΣΕΡΒΙΑ	334	1.076	333	823
ΟΥΓΓΑΡΙΑ	670	1.991	605	1.347
ΤΣΕΧΙΑ	991	2.281	720	1.566
ΗΝΩΜΕΝΕΣ ΠΟΛΙΤΕΙΕΣ	1.899	5.785	1.856	5.271

Πίνακας 2, Paylab

- *ΕΙΔΙΚΕΥΣΕΙΣ, ΚΑΤΕΥΘΥΝΣΕΙΣ, ΔΙΑΚΡΙΣΕΙΣ ΤΟΥ ΕΠΑΓΓΕΛΜΑΤΟΣ*

Δεν ισχύουν θεσμοθετημένες ειδικεύσεις ή κατευθύνσεις στο επάγγελμα. Ωστόσο στην αγορά οι Διακοσμητές/Διακοσμήτριες συχνά επιλέγουν να εξειδικεύονται

- σε έναν συγκεκριμένο τύπο εσωτερικού χώρου

- ο ιδιωτικές κατοικίες, σκάφη, κ.ά.
 - ο δημόσιας χρήσης εμπορικούς, εργασίας, φιλοξενίας, εστίασης, εκπαίδευσης, υγείας, αναψυχής, πολιτισμού, κ.ά..
- στο σχεδιασμό επίπλων και αντικειμένων,

Είναι σύνηθες οι Διακοσμητές να επικεντρώνονται

- σε ένα διακοσμητικό στυλ, όπως έκαναν σχεδιαστές διεθνούς κύρους (Albert Hadley Juan Montoya, κ.ά.), ή
- σε συγκεκριμένους λειτουργικούς χώρους με τις αντίστοιχες κατασκευές/έπιπλα (για άτομα με ειδικές ανάγκες, κουζίνες και μπάνια, παιδικά δωμάτια, οικιακή ψυχαγωγία, κ.ά.); ή
- σε τομείς καλλιτεχνικού προσανατολισμού όπως σχεδιασμό υφασμάτων, πλακιδίων, κ.ά..

Βέβαια, οι μεγάλης κλίμακας χώροι προϋποθέτουν περαιτέρω τη συνδρομή εξειδικευμένων επαγγελματιών και επαρκή επαγγελματική εμπειρία,

Παράλληλα, στην αγορά συναντάμε και άλλους τίτλους που υποδηλώνουν μια είδους εξειδίκευση όπως (*esco*, 2023)

- οι «σύμβουλοι διακόσμησης εσωτερικών χώρων» (Interior Decorator) που διαθέτουν γνώσεις αισθητικής και καλλιτεχνικών κινημάτων, χωρίς να εκπονούν σχέδια, συμβουλεύουν πελάτες για τις επιλογές ύφους του χώρου, χρωμάτων, υλικών, επίπλων, κ.ά..
- οι «Διακοσμητές/Διακοσμήτριες Βιτρίνας και Οπτικής ανάδειξης/παρουσίασης εμπορευμάτων» (Visual merchandiser), με γνώσεις βασικών αρχών σύνθεσης, καλλιτεχνικών κινημάτων, ελεύθερο σχέδιο, ψυχολογία, κ.ά..
- Οι «Στυλίστες/Στυλίστριες εσωτερικού χώρου» είναι ο/η επαγγελματίας marketing που θα δημιουργήσουν «όμορφες γωνιές» εσωτερικών χώρων με σκοπό να τις φωτογραφήσει για ένα περιοδικό, μια διαφήμιση, δεν ενδιαφέρεται για τη λειτουργικότητα διότι δεν μελετά τον χώρο (*iELFS*, 2023).

Στη σύγχρονη εποχή, προκλήσεις όπως ο ραγδαία αυξανόμενος γερασμένος πληθυσμός, η ανάγκη υιοθέτησης πράσινου σχεδιασμού και οι αυξανόμενες απαιτήσεις χρήσης και ενσωμάτωσης ηλεκτρονικών ειδών και υπολογιστικών συστημάτων στους χώρους (έξυπνος και ευφυής σχεδιασμός), δημιουργούν νέες εξειδικεύσεις όπως του «Καθολικού σχεδιασμού», «Βιοκλιματικού σχεδιασμού», «σχεδιασμού έξυπνων ή ευφυών χώρων» και «Σχεδιασμός αισθητηριακών επιφανειών» (*BEDA*, 2023), καθιστούν την εσωτερική Διακόσμηση ένα πιο διευρυμένο και σύνθετο επάγγελμα από ποτέ στην ιστορία του, με την ανάγκη θέσπισης διεπιστημονικής ομάδας μελέτης και πολύ υψηλό επίπεδο δεξιοτήτων. Αυτό πρέπει να αντικατοπτρίζεται στη θέσπιση της επαγγελματικής αδειοδότησης και της νομοθεσίας, η οποία θα πιστοποιεί τους επαγγελματίες που θα διαχωρίζονται και θα διακρίνονται από τους εμπειρικούς ή και διακοσμητές χωρίς την κατάλληλη εκπαίδευση ή κατάρτιση μαθητείας.

• **ΜΟΡΦΕΣ ΑΣΚΗΣΗΣ ΤΗΣ ΕΡΓΑΣΙΑΣ ΚΑΙ ΣΥΝΘΗΚΕΣ ΑΠΑΣΧΟΛΗΣΗΣ ΣΤΟ ΕΠΑΓΓΕΛΜΑ.**

Οι Διακοσμητές εργάζονται υπό τη μορφή

- ο μισθωτής εργασίας,
- ο με μερική ή πλήρη απασχόληση,
- ο ως ελεύθεροι επαγγελματίες,
- ο με συμβάσεις έργου, όπου καθορίζεται το εύρος των υπηρεσιών που ο μελετητής θα προσφέρει στον πελάτη (πχ. Σχέδια και έρευνα-προμήθεια εξοπλισμού χώρων, χωρίς επίβλεψη, ή να συμπεριλαμβάνεται και κ.ά..)
- ο κατ' αποκοπή για εκτέλεση μέρους ή ολόκληρης της μελέτης ή
- ο με το «κομμάτι» δηλαδή την υλοποίηση μόνο συγκεκριμένων σχεδίων ή μακετών,

Η ΕΛΣΤΑΤ (Ε5), παραθέτει για τον κωδικό 343, 2011-2022, πολλαπλασιασμό της Μερικής απασχόλησης (65,75%) (και μικρή μείωση της πλήρους ωραρίου (-7,69%). Από τις απαντήσεις προκύπτει πως

- Οι απόφοιτοι Διακοσμητές/Διακοσμήτριες της μεταδευτεροβάθμιας εκπαίδευσης, στην πλειοψηφία εργάζονται ως μισθωτοί:
 - Σε ποσοστό 37,9% προσλαμβάνονται ως σχεδιαστές σε γραφεία μελετών,
 - ως Διακοσμητές χώρων ή σχεδιασμού επίπλων ισότιμα σε ποσοστό 27%, ...
 - ορισμένοι συμμετέχουν στην διοικητική υποστήριξη των έργων (24,1%),
 - ένα ισόποσο ποσοστό (6,8-6,9%) εργάζονται ως πωλητές-σχεδιαστές σε επιχειρήσεις πώλησης ειδικών κατασκευών και διακοσμητικών αντικειμένων.
 - Μικρότερα ποσοστά απασχολούνται ως ελεύθεροι επαγγελματίες (6,9%), τέλος,
 - σε μελέτες, καλλιτεχνικές δημιουργίες ή και διακοσμήσεις βιτρινών -διαφημιστικές παραγωγές (3,4%).

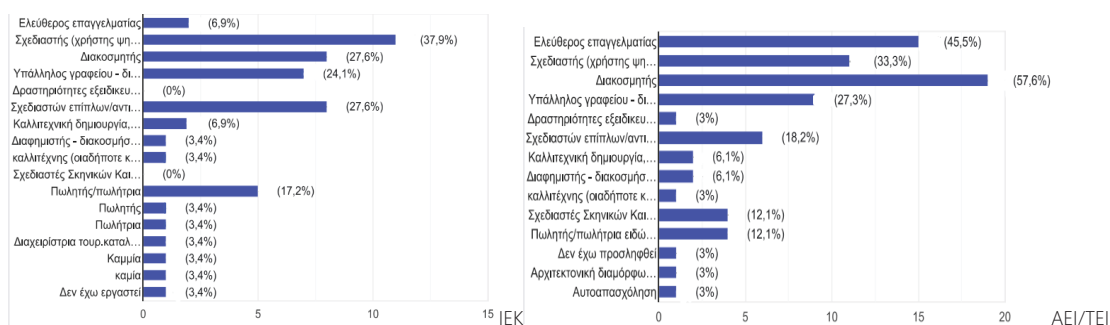

- Οι Διακοσμητές/Διακοσμήτριες τριτοβάθμιας εκπαίδευσης, εργάζονται πρωτίστως ως:
 - ελεύθεροι επαγγελματίες/αυτοαπασχόληση (45,5-70%) σεεργασίες μελετών χώρων, καλλιτεχνικές δημιουργίες, διακοσμήσεις βιτρινών, δραστηριότητες εξειδικευμένου σχεδιασμού.
- Ακολουθεί η ιδιότητα του μισθωτού ως
 - σχεδιαστές/-άστριες 33,3%,
 - με παράλληλη εξυπηρέτηση διοικητικής υποστήριξης έργων (27,3%),
 - για σχεδιασμό επίπλων (18,2%),
 - ως πωλητές σε επιχειρήσεις ειδικών κατασκευών, διακοσμητικών ειδών, επίπλων 12%.

Σε όλες τις υπηρεσίες και επιχειρήσεις, οι μισθωτοί υπάγονται σε κάποια προϊστάμενη αρχή.

Το επάγγελμα του Διακοσμητή εσωτερικών χώρων, διενεργείται τόσο σε εσωτερικούς χώρους γραφείων όσο και σε εξωτερικές εγκαταστάσεις, όπως οι χώροι εκτέλεσης εργασιών, εξωτερικοί χώροι προς διαμόρφωση που υπόκεινται σε καιρικές συνθήκες, σημεία επιμετρήσεων σε χαμηλό ή μεγάλο ύψος, κ.ά.. Σε κάθε περίπτωση, ο επαγγελματίας Διακοσμητής οφείλει να διασφαλίζει τόσο την δική του ασφάλεια όσο και των συνεργατών για τους οποίους φέρει ευθύνη, τηρώντας την σχετική νομοθεσία αλλά και από επαγγελματισμό και πρόληψη, πιθανά ατυχήματα, βάση λογικής και ευσυνειδησίας. Η νομοθεσία παρέχει πλούσιο ενημερωτικό υλικό με συγκεκριμένα βήματα που κάθε εργαζόμενος πρέπει να τηρεί, αλλά και να συμμορφώνεται στις υποδείξεις ασφαλείας των ανωτέρων του ή των ειδικών συνεργατών σε θέματα υγείας και ασφαλείας.

Οι αποκρίσεις των Διακοσμητών στα ερωτηματολόγια, κατέδειξαν πως τα μέτρα ασφαλείας στους χώρους εργασίας ή στα εργοτάξια, τηρούνται κατά το ήμισυ. Ευθύνη δεν φέρει μόνο ο υπεύθυνος έργου αλλά και ο εργαζόμενος κάθε εταιρείας/γραφείου, τηρώντας από μόνος/μόνη τις βασικές προδιαγραφές, και σε περιπτώσεις, υπενθυμίζοντας στους ανωτέρους, με τακτ, πιθανές αστοχίες.

Παράλληλα, από τις απαντήσεις διαφαίνεται ποσοστό 61,6% πως οι εργοδότες παρέχουν πλήρη ιατροφαρμακευτική κάλυψη στους συνεργάτες τους, ένα 15,7% περίπου δηλώνει λίγο πάνω από τους μισούς εργοδότες τους ασφάλιζαν, ενώ 6,1% δεν είχαν κάλυψη υγείας. Οι υπόλοιποι ήταν πάντα ελεύθεροι επαγγελματίες.

- **ΔΙΑΒΑΘΜΙΣΕΙΣ ΚΑΙ ΙΕΡΑΡΧΙΕΣ ΣΤΟ ΕΣΩΤΕΡΙΚΟ ΤΟΥ ΕΠΑΓΓΕΛΜΑΤΟΣ**

Το επάγγελμα του Διακοσμητή γενικά, δεν είναι πλέον θεσμοθετημένο με επαγγελματικά δικαιώματα στην Ελλάδα, από το 2013. Συνεπώς, επίσημα, δεν κατοχυρώνεται η επαγγελματική ιεραρχία. Όμως, βάσει του εύρους των γνώσεων και επιστημονικών εξειδικεύσεων, προωτίστως, όπως προκύπτουν από τον πυρήνα του αντικειμένου σπουδών ανά επίπεδο, και η αντιστοίχσή τους με το Ευρωπαϊκό Πλαίσιο Προσόντων, και δευτερευόντως, από την ποιότητα και το εύρος της αποδεδειγμένης επαγγελματικής εμπειρίας (η οποία προκύπτει από τις γνώσεις και το εύρος των εργασιών που κάθε Διακοσμητής μπορεί και ηθικά του επιτρέπεται να αναλάβει), επιβάλλεται να τηρείται η σχετική ιεραρχία σε ένα γραφείο ή εταιρεία μελετών. Η άτυπη αλλά ουσιαστική ως προς το περιεχόμενο της ιεραρχία εξυπηρετεί α) στην οργάνωση και τον καταμερισμό ευθυνών στα στάδια μελέτης και υλοποίησης ενός έργου, β) την διασφάλιση ήρεμου εργασιακού περιβάλλοντος και αρμονικής/εποικοδομητικής συνεργασίας μεταξύ συναδέλφων, γ) την επιτυχή παροχή και απρόσκοπτη υλοποίηση των προδιαγραφών του έργου και των προσδοκιών των πελατών, δ) την εξασφάλιση υγείας, ασφάλειας και λειτουργικότητας του υλοποιημένου περιβάλλοντος, σύμφωνα με τις αρχές της τέχνης και της επιστήμης.

Στις απαντήσεις των ερωτηματολογίων,

- το 60% των αποφοίτων ΙΕΚ ήταν μέλη σε ομάδα εργασίας, Το 1/3 δήλωσαν την ύπαρξη ιεραρχίας επαγγελματιών, με ειδικότητες προϊσταμένων να είναι: πλειοψηφικά Μηχανικοί, στη συνέχεια εργολάβοι/εμπειρικοί, Διακοσμητές πανεπιστημίου, σχεδιαστές επίπλου πανεπιστημίου, μάνατζερ εταιρειών. Οι ομάδες που συνεργάστηκαν αποτελούντο από τις ειδικότητες: Διακοσμητές ΙΕΚ, Διακοσμητές ΑΕΙ/ΤΕΙ, Μηχανικοί, Φωτογράφοι, Γραφίστες, Τεχνολόγοι/σχεδιαστές επίπλων, Εμπειρικοί/εργολάβοι, Προγραμματιστές.
- Από τους Διακοσμητές ΑΕΙ/ΤΕΙ, οι μισοί ήταν μέλη σε επαγγελματική ομάδα μελέτης, με προϊσταμένους στην πλειοψηφία Μηχανικούς ή Διακοσμητές κυρίως με μεταπτυχιακό, λιγότερο εργολάβους και σε δύο περιπτώσεις Οικονομολόγους. Αρκετοί δήλωσαν απουσία ιεραρχίας διότι εργάζονται ως ελεύθεροι επαγγελματίες, οπότε οι συνεργάτες είχαν ισότιμη ευθύνη. Οι ομάδες εργασίας αποτελούντο από τις ίδιες ειδικότητες με αυτές των αποφοίτων ΙΕΚ, με επιπλέον Μουσειολόγους, Καλών τεχνών, επαγγελματίες μελέτης φωτισμού χώρων.

Στις ΗΠΑ, σύμφωνα με την ένωση ASID, ανάλογα με την πολιτεία στην οποία εργάζεται κάποιος, η εκπαίδευση και οι εξετάσεις παίζουν ρόλο στις απαιτήσεις αδειοδότησης/πιστοποίησης για την άσκηση επαγγέλματος και την υπογραφή σχεδίων. Ορισμένες πολιτείες απαιτούν τη συμμετοχή και την επιτυχία σε εθνικές εξετάσεις πιστοποίησης, γνωστές ως NCIDQ, εξετάσεις που έχουν ισχύ και μεγάλη απήχηση και στην Ευρωπαϊκή αγορά.

- **ΙΔΙΑΙΤΕΡΟΤΗΤΕΣ ΚΑΙ ΕΠΙΘΥΜΗΤΑ ΧΑΡΑΚΤΗΡΙΣΤΙΚΑ ΑΠΟ ΤΟ ΑΝΘΡΩΠΙΝΟ ΔΥΝΑΜΙΚΟ ΓΙΑ ΤΗΝ ΑΣΚΗΣΗ ΤΟΥ ΕΠΑΓΓΕΛΜΑΤΟΣ**

Όπως προέκυψε από το ερωτηματολόγιο ένας στους τέσσερις από τους εν ενεργεία διακοσμητές αποφοίτους συναφών ειδικοτήτων των ΙΕΚ είναι πιστοποιημένοι (*ερωτηματολόγιο ΙΕΚ,2023*). Είναι απόλυτα αναγκαίο να γίνει συνείδηση σε κάθε επαγγελματία που μελετά εσωτερικούς χώρους, πως για να επαρκεί ως επαγγελματίας μελετητής, ώστε να θέλει σοβαρή αντιμετώπιση από λοιπούς επαγγελματίες και να επιζητεί την επαγγελματική αναγνώριση, οφείλει να εκπαιδευτεί αδιάκοπα, να ενημερώνεται για τις τεχνολογικές εξελίξεις, τις νομοθετικές ρυθμίσεις, τις οικοδομικές απαιτήσεις και τους κρατικούς κανονισμούς, μέσω συνεχιζόμενης εκπαίδευσης σε δομές

υψηλού μαθησιακού επιπέδου. Το 2023 ορίστηκε ως το Ευρωπαϊκό Έτος Δεξιοτήτων μια ανάγκη συνεργασίας και αμοιβαίας πληροφόρησης. Οι οργανισμοί και επαγγελματικοί σύλλογοι των σχεδιαστών συμμετέχουν ενεργά για την αναβάθμιση και την επανεκπαίδευση των επαγγελματιών, για μακροπρόθεσμες επενδύσεις στους σχετικούς κλάδους που χρήζουν στρατηγικών αναθεωρήσεων, πέραν του 2023 ώστε να μπορούν να προσαρμοστούν και να ευδοκιμήσουν μέσα από την πράσινη και την ψηφιακή μετάβαση (BEDA,2023).

Ως τεχνικό αλλά και καλλιτεχνικό επάγγελμα, απαιτεί «πόρους» για την επένδυση γνώσεων. Είναι ουσιαστικής σημασίας τόσο η ατομική διερεύνηση χορηγιών ή υποτροφιών όσο και η παροχή ευκαιριών από κρατικούς φορείς, για την συνεχιζόμενη εκπαίδευση και αναβάθμιση γνώσεων στο επάγγελμα. Ο καλλιτεχνικός προσανατολισμός του Διακοσμητή απαιτεί συνεχή ενημέρωση καλλιτεχνικών δρώμενων, εξελίξεων, τάσεων, επιτευγμάτων σχεδιαστών, δηλαδή μια αδιάκοπη εγρήγορση αλλά και οικονομική επένδυση σε επαγγελματικά ταξίδια. Ο εναγκαλισμός με την κατασκευή, απαιτεί γνώσεις νομοθεσίας, ενημέρωση επί τεχνολογικών επιτευγμάτων που μπορεί να υιοθετηθούν σε μια μελέτη. Επίσης, χρειάζεται επιχειρηματικό πνεύμα, γνώσεις μάρκετινγκ και ψυχολογίας, διοικητικές ικανότητες και επικοινωνιακό χάρισμα, μαθηματικό μυαλό και αναλυτική σκέψη, αξιοπιστία, αντοχή στην εργασιακή και ψυχολογική πίεση, διαπραγματευτικές ικανότητες, τιμιότητα, αυτοσυγκράτηση, ενσυναίσθηση. Δεν απαιτείται όλες αυτές οι επαγγελματικές «αρετές» (O*NETonline,2023) να αποκτώνται από την περίοδο των σπουδών, όμως ο άπειρος νεοεισαχθής επαγγελματίας Διακοσμητής στον χώρο, οφείλει σταδιακά να εμπλουτίσει τις δεξιότητές του με όλα τα προαναφερόμενα, μέσω σεμιναρίων και μαθητείας δίπλα σε έμπειρους επαγγελματίες. Πέραν των νοητικών και ψυχικών χαρισμάτων, το επάγγελμα απαιτεί σωματικές αντοχές και ευελιξία χρόνου. Πελάτες που μένουν μακριά, άρα ένα μεταφορικό μέσο ή δίπλωμα οδήγησης είναι απαραίτητα. Μελέτες σε εξωτερικούς χώρους προϋποθέτουν αντοχές σε δύσκολες καιρικές συνθήκες, ή σε αντίξοες χωρικές συνθήκες όπως σκοτεινοί χώροι, υψηλά σημεία για επιμέτρηση, υπομονή και αντοχές σε ξενύχτι ή κουραστικές εργασίες (επίβλεψη εργασιών, στήσιμο περιπτέρων) και πολλά άλλα.

Από τα αποτελέσματα των ερωτηματολογίων φαίνεται πως

- οι Διακοσμητές των ΙΕΚ στην πλειοψηφία τους κατέχουν επιπλέον προσόντα όταν ξεκινούν:
 - ένα ποσοστό 23% ήταν πτυχιούχοι ΑΕΙ/ΤΕΙ ή απόφοιτοι επιπλέον ειδίκευσης ΙΕΚ, ή κάποιοι προέρχονταν από την ομότιτλη ειδίκευση ΕΠΑΛ.
 - Ενώ μόνο το 29,4% τελείωσαν αποκλειστικά την ειδικότητα Διακοσμητών ΙΕΚ.

Όταν ρωτήθηκαν για τυχόν ιδιαιτερότητες που απαιτούνται για την άσκηση του επαγγέλματος, για τους Μεταδευτεροβάθμιας εκπαίδευσης πρωτεύον ήταν η

- «εξειδίκευση σε κάποιο τομέα» κατά 44,8% ενώ
- από 41,4% ζητήθηκαν επιπλέον γνώσεις ή ανάληψη υποχρεώσεων σε εξωτερικές εργασίες.
- Έτσι, για το 37% ζητήθηκε η κατοχή μέσου μεταφοράς – όπως και στους ΑΕΙ/ΤΕΙ – καθώς και
- πολυετής εμπειρία στο ίδιο ποσοστό, ενώ
- αρμοδιότητες εκτός επαγγέλματος ζητήθηκαν από το 10,3%.
- Από το 27% ζητήθηκαν συγκεκριμένες φυσικές ικανότητες.
- Η πολυετής εμπειρία πρωτοστατεί στους πτυχίου ΑΕΙ/ΤΕΙ, ακολουθούν

- ισόποσα με 42% οι απαιτήσεις φυσικών ικανοτήτων και εξειδίκευσης σε κάποιον τομέα,
- λίγο χαμηλότερα βρίσκονται οι επιπλέον γνώσεις και εργασίες εκτός γραφείου με 33,3% και 30,3% αντίστοιχα,
- αρμοδιότητες εκτός επαγγέλματος 15,2%,
- από το 3% να γνωρίζουν σχεδιαστικά προγράμματα

και τέλος κάτι θετικό, διευκολύνσεις σε Αμεα δέχθηκε το 9,1% των ερωτηθέντων.

• ΣΥΜΠΕΡΙΛΗΨΗ ΚΑΙ ΔΥΝΑΤΟΤΗΤΕΣ ΑΠΑΣΧΟΛΗΣΗΣ

Το επάγγελμα του Διακοσμητή, σε οιοδήποτε επίπεδο, αποτελεί εξαιρετική επιλογή για άτομα ΑΜΕΑ ή ορθότερα, εμποδιζόμενα άτομα, τα οποία μπορεί να είναι με κινητικούς περιορισμούς (περιοδικούς ή μόνιμους), με δυσκολία όρασης ή ακοής, ή άτομα με νοητική δυσχέρεια. Οι διευκολύνσεις μπορεί να αφορούν επιλογές α) διαμόρφωσης εργασιακών χώρων, β) εργαλείων για την εκτέλεση της εργασίας ή γ) το είδος εργασίας. Μια βασική κατεύθυνση που ακολουθεί η τεχνολογία στις μέρες μας, είναι αυτή της βελτίωσης της ποιότητας της ζωής των Αμεα.

Στην κοινότητα των μελετητών, η πρόσληψη ατόμων ΑΜΕΑ δεν επηρεάζει την ποιότητα ενός έργου, δεδομένων των ιδιαιτεροτήτων και των δραστηριοτήτων που θα τους ανατεθούν. Βασικό κριτήριο εφαρμογής τέτοιων πρωτοβουλιών η ύπαρξη επιχορηγήσεων και κατάλληλων κρατικών πολιτικών.

Στη φάση μιας μελέτης, (συλλογή πληροφοριών από πελάτη, εκπόνηση σχεδίων), για όσους έχουν κινητικούς περιορισμούς, υπάρχουν πλέον οι οικοδομικοί κανονισμοί, τόσο απλοί και κατανοητοί που παρέχουν τη δυνατότητα μετάβασης και διαβίωσης σε εργασιακούς χώρους, εφόσον βέβαια οι επιχειρήσεις είναι διατεθειμένες για τις ελάχιστες χωρικές προσαρμογές (Χαρμαντζή, 2019). Εναλλακτικά, με την σύγχρονη τακτική εργασίας εξ' αποστάσεως, οι Αμεα εξυπηρετούνται πολύ διότι παραμένουν σε οικείο σε αυτούς περιβάλλον με τις όποιες διευκολύνσεις είναι απαραίτητες.

Οι με δυσκολία ακοής, εφόσον εγκατασταθεί το σχετικό λογισμικό αυτόματης μετατροπής ομιλίας ή/και κειμένου στην Ελληνική Νοηματική Γλώσσα (Μάρτζος, 2017). Κάποια άτομα με ήπιες νοητικές διαταραχές ή ήπιες μαθησιακές δυσκολίες, με εφαρμογές επεξεργασίας κειμένου, συστήματα ανάγνωσης διεπαφής, λογισμικό για την οργάνωση των ιδεών, ειδικό εκπαιδευτικό λογισμικό, εφαρμογές πρόβλεψης των ενεργειών του χρήστη, ομιλούσες αριθμομηχανές, και άλλες διευκολύνσεις, μπορούν να συμμετέχουν στην κατασκευή μακετών, συνοδεία εργαζομένων. Για τους τυφλούς, που η γραμματειακή υποστήριξη ενδείκνυται περισσότερο, παρέχονται α) συσκευές παρουσίασης Braille (Braille display) με τις οποίες ο χρήστης μπορεί να «διαβάσει» τις όποιες πληροφορίες παρέχονται μέσω οθόνης, στην επιφάνεια της συσκευής με τα δάκτυλα, β) συστήματα αναγνώρισης ομιλίας, καθώς και τα ειδικά πληκτρολόγια, με ακίδες Braille, γ) ειδικά μικροκυκλώματα (chips) που δημιουργούν «μηχανική» φωνή η οποία ακούγεται μέσω του συνθέτη φωνής (voice synthesizer), δίνοντας τη δυνατότητα για επικοινωνία, για μάθηση, ή ανάγνωση κειμένων μέσω μετατρεπόμενης φωνής ή εκτύπωσης σε braille ή εμφάνιση σε οθόνη braille (Ε.Σ.Α.μεΑ, 2014).

Διεθνώς, με αφετηρία την Αγγλία, το Πρόγραμμα "Ενωμένοι στο Σχεδιασμό" (United InDesign) έχει ως γνώμονα τη σαφή ανάγκη να προσφέρει ποικιλομορφία και ίσες ευκαιρίες στον τομέα του Σχεδιασμού Εσωτερικών Χώρων/ Interior Design, σε άτομα που προέρχονται από ομάδες Αφρικανών, Ασιατών, εθνικών μειονοτήτων και κοινωνικοοικονομικά αδύναμων ατόμων (U.D.2023). Υποστηρικτές τα μέλη του συλλόγου Interior Educators, ο οποίος συστάθηκε για να προάγει την εκπαίδευση του εσωτερικού σχεδιασμού, και των συναφών κλάδων και ενθαρρύνει την αριστεία στον τομέα (I.E.2023).

A.7 Συνδικαλιστικές ή επιστημονικές οργανώσεις σχετικές με το επάγγελμα, έντυπα ή άλλα μέσα ή πηγές πληροφόρησης

ΣΥΝΔΙΚΑΛΙΣΤΙΚΕΣ ΟΡΓΑΝΩΣΕΙΣ

Οι επαγγελματίες Διακοσμητές, ως μισθωτοί δηλώνονται στη Γενική Συνομοσπονδία Εργατών Ελλάδος (ΓΣΕΕ).

Οι ελεύθεροι επαγγελματίες Διακοσμητές, γενικά, δηλώνονται και ανήκουν στην Ελληνική Συνομοσπονδία Εμπορίου και Επιχειρηματικότητας (ΕΣΕΕ).

ΕΠΑΓΓΕΛΜΑΤΙΚΟΙ ΣΥΛΛΟΓΟΙ / ΕΠΙΣΤΗΜΟΝΙΚΕΣ ΟΡΓΑΝΩΣΕΙΣ

Μέσω των συλλόγων και των επιστημονικών οργανώσεων κλάδων σχεδιασμού, παρέχονται πληροφορίες πεδίων εφαρμογής της ειδικότητας ή συναφών εξειδικεύσεων, νομικές συμβουλές, μεγάλο εύρος καλλιτεχνικών δημιουργιών, ευκαιρίες συμμετοχής σε διαγωνισμούς ή συνέδρια, ανακοινώσεις για ανταλλαγές μεταξύ εκπαιδευτικών ιδρυμάτων, ευκαιρίες για διεύρυνση των επαγγελματικών γνώσεων μέσω σεμιναρίων, ή περαιτέρω σπουδές, καλές επαγγελματικές πρακτικές, στοιχεία επικοινωνίας με εταιρείες, γραφεία ή μονάδες καλλιτεχνών, κ.ά..

Προτείνεται η συχνή επίσκεψη στις ακόλουθες ιστοσελίδες, και όχι μόνο. Πάντα κάτι χρήσιμο και δημιουργικό υπάρχει προς περαιτέρω διερεύνηση, τόσο κατά τη διάρκεια των σπουδών όσο και στη μετέπειτα επαγγελματική ή ακαδημαϊκή εξέλιξη των ενδιαφερομένων.

Βασικοί Σύλλογοι του επαγγέλματος

- Ένωση Διακοσμητών Ελλάδας (ΕΔΙΕ) <https://www.edie-hida.org.gr/>
- Διεθνής Ένωση Διακοσμητών (IIDA) <https://iida.org/>
- Διεθνής Ομοσπονδία Εσωτερικής Αρχιτεκτονικής, Διακόσμησης και Σχεδιασμού Εσωτερικών χώρων, (IFI) <https://ifiworld.org/>
- Γραφείο Ευρωπαϊκών Ενώσεων Σχεδιαστών (BEDA) <https://beda.org/>
- Διεθνής Κοινότητα Σχεδιαστών Επίπλων, ΗΠΑ. <https://isfd.org/>
- Διεθνής κοινότητα Σχεδιαστών <https://www.designsociety.org/>
- Αμερικανική Ένωση Διακοσμητών (ASID) <https://www.asid.org/>

Συλλογικοί κατάλογοι

- Κατάλογος συλλόγων σχεδιασμού (design), διεθνώς, μέσω του ομίλου Α' Βραβεία και Διαγωνισμός Σχεδιασμού, Ιταλία. <https://competition.adesignaward.com/resources.php>
- Κατάλογος συλλόγων σχεδιαστών επίπλου. <https://www.dexigner.com/directory/cat/Furniture-Design/Organizations>
- Συνομοσπονδία ευρωπαϊκών βιομηχανιών παραγωγής επίπλων, ΒΕΛΓΙΟ. <https://www.efic.eu/>

Εξειδικευμένα

- Καθολικός σχεδιασμός, Ιρλανδία. <https://universaldesign.ie/>
- Προσβάσιμος σχεδιασμός, Ιαπωνία. <https://www.kyoyohin.org/en/>
- Σχεδιασμός για Όλους, Ευρώπη, Αυστρία. <https://dfaeurope.eu/>
- Πρεσβευτές βιώσιμου σχεδιασμού εσωτερικών χώρων ναυτιλίας <https://www.sustainablemaritimeinteriors.com/>

Λοιπές οργανώσεις

Ελλάδα

- ΠΑΝΕΛΛΗΝΙΑ ΈΝΩΣΗ ΠΤΥΧΙΟΥΧΩΝ ΤΕΧΝΟΛΟΓΙΑΣ ΓΡΑΦΙΚΩΝ ΤΕΧΝΩΝ http://www.helgramed.gr/en_history.php
- ΕΛΛΗΝΙΚΟ ΙΝΣΤΙΤΟΥΤΟ ΑΡΧΙΤΕΚΤΟΝΙΚΗΣ <https://www.heliarch.gr/>

- ΣΥΛΛΟΓΟΣ ΑΡΧΙΤΕΚΤΟΝΩΝ ΔΙΠΛΩΜΑΤΟΥΧΩΝ ΑΝΩΤΑΤΩΝ ΣΧΟΛΩΝ / ΠΑΝΕΛΛΗΝΙΑ ΕΝΩΣΗ ΑΡΧΙΤΕΚΤΟΝΩΝ (ΣΑΔΑΣ/ΠΕΑ) <https://www.sadas-pea.gr/>
- Σ.Π.Σ.Κ.Τ. Σύλλογος Πτυχιούχων Σχολών Καλών Τεχνών <http://fineartthess.blogspot.com/>
- Σύλλογος Αποφοίτων Τμήματος Θεωρίας και Ιστορίας της Τέχνης <https://sathiste.wordpress.com/>

Ευρώπη

- Βρετανικό Ινστιτούτο Εσωτερικού Σχεδιασμού (BIID) <https://biid.org.uk/file/87976/download?token=95DP06q2>
- Δανίας Ίδρυμα Σχεδιασμού, Δανία, <https://www.dutchdesignfoundation.com/en/>
- Ινστιτούτο Σχεδιαστών Εσωτερικών Χώρων, Μ. Βρετανία <https://www.theinteriordesigninstitute.co.uk/>
- Κοινότητα σχεδιαστών, Μ. ΒΡΕΤΑΝΙΑ (designers) <https://www.csd.org.uk/>
- Σύνδεσμος Βιομηχανικού Σχεδιασμού, Μιλάνο <https://www.adi-design.org/associazione.html>
- Σύλλογος ιταλικού σχεδιασμού (design) <https://www.idadesign.org/>

Διεθνώς

- Κέντρο Σχεδιασμού, Αυστραλία <https://australiandesigncentre.com/>
- Ανεξάρτητος σύλλογος σχεδιαστών, διακοσμητών κατοικιών, ΗΠΑ. <https://interiordesignsociety.org/>
- Διεθνής Οργανισμός Σχεδιασμού Επίπλου, ΗΠΑ. <https://ifda.com/>
- Ιαπωνικό Ινστιτούτο Προώθησης Σχεδιασμού, Ιαπωνία, <https://www.iidp.or.jp/en/>
- Κοινότητα σχεδιαστών, διακοσμητών, ΗΠΑ. <https://www.asid.org/>
- Ο Κόσμος του Επίπλου, ΗΠΑ. <https://furnsoc.org/>
- Σύλλογος Διακοσμητικής Επίπλωσης, ΗΠΑ. <https://www.decorativefurnishingsassociation.com/>
- Σχεδιασμός Χώρου, Ιαπωνία <https://space-design.jp/en/>

Ηλεκτρονικά Έντυπα(ενδεικτική λίστα)

Παρέχεται μεγάλη ποικιλία εντύπων, κυρίως σε ηλεκτρονική μορφή, από τα οποία κάποιος αντλεί ιδέες και εμπνέεται, κατά περίπτωση θέματος, κατά εύρος δημιουργικότητας και επαγγελματικό κλάδο.

- Οδηγός Επαγγελματών Πτυχιούχων Τμήματος ΕΑΔΣΑ http://diasyndesi.teicm.gr/documents/stuff/odigoi/Odigos_Epagel_eadsa.pdf
- +DESIGN MAGAZINE <https://designmag.gr/>
- ΚΤΙΡΙΟ <https://ktirio.gr/el/>(εξαιρετική πηγή ενημέρωσης για υλικά και τις δυνατότητες εφαρμογής τους)
- INTERIOR-DESIGN .GR <https://www.interior-design.gr/>
- Interior Design <https://interiordesign.net/>
- Design History Society <https://www.designhistorysociety.org/>
- Design Diffusion World <https://www.designdiffusion.com/en/>
- LiFO x Design Ambassador/ Archisearch <https://www.lifo.gr/culture/design/lifo-x-design-ambassador-archisearch-ta-konyfaia-entypa-arhitektonikis-kai-design>
- Archisearch.gr <https://www.archisearch.gr/>
- i+D Magazine ASID <https://www.asid.org/idmag>
- Journal of Design History <https://academic.oup.com/jdh>
- Design | Arts | Culture <https://ejournals.epublishing.ekt.gr/index.php/DAC>
- Interior Design Magazines <https://www.interiordesignmagazines.eu/>
- INTERIORS <https://interiorsmagazine.com/>

- Dezeen <https://www.dezeen.com/>
- The Greek Foundation <https://www.thegreekfoundation.com/>
- Design inspiration <https://www.designinspiration.com/>
- Design Week <https://www.designweek.co.uk/>
- Dexioner <https://www.dexioner.com/>
- Global Design News <https://globaldesignnews.com/>
- Interior Furniture Design Magazine <https://ifdm.design/>
- Frame Publishers <https://www.frameweb.com/>

Φορείς επαγγελματικών διαγωνισμών

Είτε μέσω φορέων εκπαίδευσης ή εργοδοτικών μονάδων, είτε κατά μονάδες αυτόνομες, είναι εξαιρετικά ωφέλιμη η συμμετοχή σε, ή απλά η ενημέρωση από, διάφορους διαγωνισμούς σχεδιασμού, σε ποικίλους τομείς. Προσφέρουν γνώση, οπτική εμπειρία, διευρύνουν την αισθητική αντίληψη, έστω και από μακριά, πόσο μάλλον εάν υπάρχει συμμετοχή σε οιοδήποτε συναφή δημιουργικό κλάδο. Μέλημα της εκπαιδευτικής κοινότητας είναι να προωθηί συμμετοχές σπουδαστών διότι η γνώση και οι εμπειρίες που αποκτώνται μέσω των διαγωνισμών, μπορεί να προάγουν τη μελλοντική εξέλιξη των υποψηφίων.

- Βραβεία Σχεδιασμού SKY, Ιαπωνία. <https://www.skydesignawards.com/supporting-organization>
- Γενικός κατάλογος διαγωνισμών Σχεδιασμού Εσωτερικών Χώρων. <https://www.re-thinkingthefuture.com/interior-design/a3688-list-of-interior-design-awards/>
- Διαγωνισμός Εσωτερικού Σχεδιασμού. <https://www.interiorsawards.gr/>
- Διεθνή Βραβεία Σχεδιασμού, ΗΠΑ. <https://www.idesignawards.com/>
- Ετήσιος θεσμός διαγωνισμού όλων των πεδίων εφαρμογής σχεδιασμού. <https://www.dezeen.com/awards/>
- Ευρωπαϊκά Βραβεία Σχεδιασμού. <https://europeandesign.org/>
- Βραβεία Σχεδιασμού GoodDesign <https://www.good-designawards.com/#>
- Σχεδιασμός Αντικειμένου (σχεδιαστές, διαγωνισμοί, επιχειρήσεις). <https://www.red-dot.org/>

A.8 Θεσμικό πλαίσιο λειτουργίας του επαγγέλματος

ΑΔΕΙΑ ΕΞΑΣΚΗΣΗΣ ΤΟΥ ΕΠΑΓΓΕΛΜΑΤΟΣ

Το επάγγελμα του Διακοσμητή δεν χρειάζεται ειδική άδεια για την εξάσκηση του επαγγέλματος.

Δεν χρειάζεται ειδική άδεια για να εργαστεί ως μισθωτός σε κάποιο γραφείο μελετών ή τεχνική εταιρεία, ούτε για να ανοίξει δική του επιχείρηση. Όμως, ο απόφοιτος ΙΕΚ θα πρέπει πρώτα να έχει λάβει το Δίπλωμα Επαγγελματικής Ειδικότητας Εκπαίδευσης και Κατάρτισης μετά από επιτυχή συμμετοχή στις κρατικές εξετάσεις πιστοποίησης του ΕΟΠΠΕΠ.

Το θεσμικό Εθνικό Πλαίσιο Προσόντων που καθορίζει τις προοπτικές απασχόλησης αποφοίτων από τις εκπαιδευτικές δομές της χώρας, εναρμονίζεται με το Ευρωπαϊκό Πλαίσιο Προσόντων, σύμφωνα με το οποίο οι απόφοιτοι των ΙΕΚ ανήκουν στο επίπεδο πέντε (5) εκ των συνολικά οκτώ (8) επιπέδων τίτλων σπουδών. Αποκτούν Δίπλωμα το οποίο δίνεται μετά από επιτυχημένη συμμετοχή στις εξετάσεις πιστοποίησης στον ΕΟΠΠΕΠ.

Τα οκτώ επίπεδα του Εθνικού Πλαισίου Προσόντων παρουσιάζονται αναλυτικά στην ιστοσελίδα του ΕΟΠΠΕΠ <https://www.eoppep.gr/index.php/el/qualification-certificate/national-qualification-framework> .

A.9 Τεχνολογίες / τεχνολογικές αλλαγές που επηρεάζουν το επάγγελμα.

Ο άνθρωπος από τα πρώτα του βήματα χρησιμοποίησε όλα τα διαθέσιμα υλικά αξιοποιώντας τα με τεχνικές που ήταν γνωστές ανά εποχή. Ανέπτυξε δεξιότητες και μεθόδους αξιοποίησής τους προκειμένου να βελτιώσει τη ζωή του. Εφήυρε διαδικασίες προκειμένου να επιτύχει στόχους, θεωρητικούς/επιστημονικούς ή πρακτικούς/εφαρμοσμένους, δημιούργησε γνώση. Η έννοια της τεχνολογίας γεννήθηκε. Στη δεύτερη ομάδα στόχων ανήκουν οι εφαρμοσμένες τέχνες, με μια από τις ειδικότητες, αυτή της Διακοσμητικής.

Τα τελευταία χρόνια η τεχνολογία έκανε άλματα. Διανύουμε τη περίοδο της 4^{ης} Βιομηχανικής επανάστασης (BE4) η οποία περιλαμβάνει καινοτομίες στους τομείς της αυτοματοποίησης και της τεχνολογίας των πληροφοριών. Τα κυριότερα «εργαλεία» είναι (Akash,2021), (Sever,2023):

- ο η ευρεία παγκόσμια Διαδικτύωση των Πραγμάτων (ΔΤΠ) - Internet of Things (IoT),
- ο τα Μεγάλα Υπολογιστικά Δεδομένα - Big Data,
- ο μεγάλες υπολογιστικές πλατφόρμες για αποθήκευση δεδομένων - Cloud,
- ο η Τεχνητή Νοημοσύνη (TN) - Artificial intelligence (AI)
- ο η Εικονική Πραγματικότητα - Virtual Reality (VR),
- ο η Επαυξημένη Πραγματικότητα Augmented Reality (AR),
- ο τα Ψηφιακά Δίδυμα - Digital Twins (DT)
- ο η Τρισδιάστατη Εκτύπωση 3D - 3d Printing,
- ο τα Κυβερνο-φυσικά συστήματα Cyber Physical Systems (CPS),
- ο οι Έξυπνοι Αισθητήρες - Sensors,
- ο η Επικοινωνία μεταξύ μηχανών -Machine to Machine (M2M),
- ο ποικίλοι Αυτοματισμοί -Automation,
- ο η Έξυπνη Ρομποτική – iRobotics.

(Akash,2021), (ASID,2020)

Οι τομείς εφαρμογής πολλοί, περιγράφονται πλέον με το πρόθεμα «Έξυπνα-» ή «Ευφυή-» (E-)όπως η E-βιομηχανία, η E-παροχή υπηρεσιών, και άλλοι πολλοί επαγγελματικοί E-τομείς (υπάρχει διαφορά στο «έξυπνο» και στο «ευφυές» σύστημα). Ο σχεδιασμός χώρων και αντικειμένων δεν μένει ανεπηρέαστος. Αρχιτεκτονική E-εργοστασίου επίπλων, E-έπιπλα, E-αυτοματισμοί εσωτερικών χώρων, E-Συστήματα σχεδιασμού, E-συστήματα απεικόνισης και πρόβλεψης. Με τη διείσδυση της τεχνολογίας στο χώρο της διακόσμησης εσωτερικών χώρων και αντικειμένων, οι διαδικασίες σχεδιασμού έχουν μετασημματιστεί. Νέοι ορίζοντες επαναπροσδιορίζουν τις έννοιες της προσαρμοστικότητας, της ευελιξίας, της κινητικότητας και της διαδραστικότητας, καθιερώνουν έναν διάλογο μεταξύ των ανθρώπων και του περιβάλλοντος.

Οι τομείς που η χρήση ψηφιακών τεχνολογιών με τεχνητή νοημοσύνη (AI) θα επηρεάσει το επάγγελμα της εσωτερικής διακόσμησης, γενικά, μπορούν να συμπυχθούν στους ακόλουθους (Elliott,2023),(Chen,Wang,2020),(Sever,2023),(Akash,2021),(IKEA,2022).

A. ΤΟΜΕΑΣ ΕΠΑΓΓΕΛΜΑΤΙΚΗΣ ΕΦΑΡΜΟΓΗΣ – ΔΙΑΔΙΚΑΣΙΑ ΣΧΕΔΙΑΣΜΟΥ

1. Εργαλεία εσωτερικού σχεδιασμού: Σχεδίαση, μοντελοποίηση, παρουσίαση.

1.1: Το τεχνικό σχέδιο μια έκφραση του σχεδιασμού του χώρου. Το 1961 έγιναν οι πρώτες απόπειρες ψηφιακού σχεδιαστικού πειραματισμού, ακολούθησε το επαναστατικό AutoCAD(1982), το 1990 η πρώτη έκδοση του τρισδιάστατου φωτορεαλισμού 3D Studio 1.0 (πρόδρομος του 3dsmax).

Η Τεχνητή Νοημοσύνη (AI) επιτρέπει πλέον στους μελετητές να επεξεργάζονται σχέδια με βάση ένα σύνολο ταχέως εισερχόμενων στοιχείων σε πραγματικό χρόνο, όπως το μέγεθος του δωματίου, τις προτιμήσεις στυλ, τον προϋπολογισμό, να δοκιμάζουν εικονικά διαφορετικά έπιπλα, χρώματα και τελειώματα σε έναν χώρο, εξοικονομώντας χρόνο και πόρους. Η μεγαλύτερη εξέλιξη ως προϊόν τεχνητής νοημοσύνης είναι η χρήση ρομπότ για σύνθετα σχέδια, με τον συντομότερο και ακριβέστερο δυνατό τρόπο.

1.2: Η Ψηφιακή παραγωγή/μοντελοποίηση. Η τεχνολογία CNC βελτιώνει με μεγάλη ακρίβεια πλήθους στοιχείων, είτε ως κατασκευαστικές σχεδιαστικές λεπτομέρειες φινιρίσματος υλικών πχ το ξύλο, είτε ως μακέτες παρουσίασης.

Η τεχνολογία της Προσθετικής Κατασκευής ή 3D Τρισδιάστατης εκτύπωσης (3d printing) είναι τόσο προηγμένη που όχι μόνο ο χώρος ή εξαρτήματα ενός εξοπλισμού, αλλά και η παραγωγή ενός ολόκληρου κτιρίου είναι εφικτή. Πλέον χρησιμοποιείται σε όλο το εύρος των κατασκευών και της βιομηχανίας.

Τέλος, οι Τρισδιάστατοι Σαρωτές (3d scanners) με τη βοήθεια της Τεχνητής Νοημοσύνης, μετρούν, επαληθεύουν και αποτυπώνουν χώρους απευθείας σε σχέδια!

2. Παραμετρικός Σχεδιασμός, Εικονική Πραγματικότητα (VR) και Επαυξημένη Πραγματικότητα (AR).

Ο ψηφιακός παραμετρικός σχεδιασμός (μέσω αλγορίθμων) αποτέλεσε βασικό εργαλείο αρχιτεκτόνων, Διακοσμητών, σχεδιαστών επίπλων και αντικειμένων, κυρίως τη δεκαετία 1990. Δίνει τη δυνατότητα δημιουργίας δύσκολων και με άλλα μέσα ακατόρθωτων σχημάτων και περίπλοκων κατασκευών.

Η κινούμενη εικόνα, προσφέρει πλεονεκτήματα για την επιλογή της μορφής, στο στάδιο της σύλληψης και ανάπτυξης, αλλά και ως τεχνική αντίληψης και παρουσίασης των χώρων σε πλήρη εξέλιξη κίνησης.

Η τεχνολογία της τεχνητής νοημοσύνης συνδυαστικά με το παραμετρικό σχεδιασμό μας δίνουν τους εικονικούς χώρους, Εικονικής (VR) και Επαυξημένης (AR) πραγματικότητας. Με την VR, οι σχεδιαστές δημιουργούν εικονικές αναπαραστάσεις χώρων, προσφέροντας στους πελάτες τη δυνατότητα να τους βιώσουν με έναν πλήρως συναρπαστικό και ρεαλιστικό τρόπο και να πάρουν συνειδητές αποφάσεις για τον χώρο τους. Με την AR σε πραγματικούς χώρους,, προβάλλουν επιπλέον χαρακτηριστικά του σχεδιασμού, ή αντικείμενα (έπιπλα), επιτρέποντας να τροποποιήσουν τα χαρακτηριστικά και τις θέσεις των αντικειμένων στον εικονικό χώρο και μέσω αλληλεπιδράσεων, να δημιουργήσουν συναισθηματικές αντιδράσεις που θυμίζουν πολύ το περιβάλλον στον πραγματικό κόσμο. Έτσι οι πελάτες ή οι δημιουργοί βλέπουν παραλλαγές του τελικού αποτελέσματος πριν ακόμα υλοποιηθεί η μελέτη.

3. Αναλυτικές μέθοδοι πρόβλεψης.

Η τεχνητή νοημοσύνη ήδη χρησιμοποιείται για την ανάλυση των προηγούμενων τάσεων του σχεδιασμού και την πρόβλεψη των μελλοντικών. Προσφέρει μια ασφαλή και ιδιαίτερα χρήσιμη (αλλά όχι απαραίτητα δημιουργική) τακτική για μελετητές που επιθυμούν να ενσωματώσουν τις τρέχουσες τάσεις του σχεδιασμού στη δουλειά τους χωρίς να βασίζονται στη δική τους διαίσθηση ή να βασίζονται σε εξωτερικές πηγές. Τα εργαλεία είναι η Επαυξημένη πραγματικότητα με την αξιοποίηση των Μεγάλων Δεδομένων και το Διαδίκτυο των Πραγμάτων.

Ένα παρόμοιο εργαλείο, το Building Information Modelling (BIM), παρέχει μια περιήγηση εικονικής πραγματικότητας μιας κατασκευής, και επιτρέπει στους σχεδιαστές και τους πελάτες να κάνουν προσαρμογές πριν η μελέτη ξεκινήσει.

4. Βελτίωση της επικοινωνιακής διαδικασίας και της διαχείρισης έργων.

Η έξυπνη τεχνολογία βοηθά στην αποφυγή μετακινήσεων σε πολύ απομακρυσμένες περιοχές για συναντήσεις. Ήδη, η τηλεσύνδεση έχει γίνει συνήθεια. Πέραν αυτής όμως, υπάρχει δυνατότητα δημιουργίας ενός εικονικού χώρου, γνωστό ως «Ψηφιακό Δίδυμο» (DT), μια εκδοχή της Εικονικής πραγματικότητας VR, αποτέλεσμα συνδυασμού διασύνδεσης υπολογιστών μεταξύ τους (M2M), Μεγάλων Δεδομένων (BD), του Διαδικτύου των Πραγμάτων (IoT) και αυτόματης σε πραγματικό χρόνο αλληλεπίδρασής τους. Αποτελεί ένα αντίγραφο μιας υπαρκτής δομής (χώρου) ή τεχνητή εικόνα που συνθέτεται από χωρικά δεδομένα αποθηκευμένα στα BD τα οποία ανταλλάσσονται από χρήστες μέσω IoT. Έτσι, σε παρουσιάσεις μεταξύ συναδέλφων ή σε πελάτες, σε συνέδρια, σε εξ' αποστάσεως μαθήματα, ο κάθε χρήστης δημιουργεί ένα πλασματικό χώρο (DT), ελκυστικό, προσαρμοσμένο στις εκάστοτε ανάγκες, αποφεύγοντας τις πολυέξοδες και δύσκολες μετακινήσεις, ιδιαίτερα σε εξαιρετικά απομακρυσμένες περιοχές, όπως μια άλλη ήπειρο. Επιπλέον, μια εξέλιξη του Ψηφιακού Διδύμου, είναι η χρήση ειδικού μηχανήματος από χρήστη/συνεργάτη στο τόπο ενδιαφέροντος (το χώρο προς μελέτη) να «σκανάρει» ψηφιακά όλο το δομημένο περιβάλλον, το οποίο θα βλέπει ο μελετητής ζωντανά σε πραγματικό χρόνο και θα τον επεξεργάζεται κατά το δοκούν. Δίνεται λοιπόν η δυνατότητα συνεργασιών και ανταλλαγής πληροφοριών από πολύ μεγάλες αποστάσεις, εξασφαλίζοντας χρόνο, κόπο, χρέμα.

Τα συστήματα chatbots τεχνητής νοημοσύνης TN απλοποιούν διαδικασίες επικοινωνίας ρουτίνας και διαχείρισης των έργων, όπως απαντήσεις σε συχνές ερωτήσεις σε πραγματικό χρόνο, ή ο προγραμματισμός ραντεβού, επιτρέποντας στους μελετητές να επικεντρωθούν σε πιο σημαντικά καθήκοντα.

Τα εργαλεία διαχείρισης έργων με τεχνητή νοημοσύνη απλοποιούν την παρακολούθηση προθεσμιών, προϋπολογισμών, και άλλες διαδικασίες, διασφαλίζοντας την ομαλή και αποτελεσματική εκτέλεσή τους.

B. ΤΟΜΕΑΣ ΥΛΟΠΟΙΗΣΗΣ ΕΦΑΡΜΟΓΗΣ – ΧΡΗΣΗΣ ΕΝΟΣ ΧΩΡΟΥ

Οι εξελίξεις στα υπολογιστικά συστήματα άνοιξε ευκαιρίες και λύσεις έξυπνου εσωτερικού σχεδιασμού. Ο έξυπνος χώρος αφορά χώρο εξοπλισμένο με συστήματα και δυνατότητες επεξεργασίας δεδομένων σχετικά με τη συμπεριφορά των χρηστών που μπορούν να αναλυθούν, με σκοπό την επίτευξη πιο προηγμένων συστημάτων ολοκλήρωσης μιας μελέτης, υψηλότερων επιδόσεων και περισσότερων αποτελεσματικών λύσεων. «Μαθαίνουν» και «προβλέπουν» τις ανάγκες και τις προτιμήσεις των χρηστών, βελτιστοποιώντας τις διαδικασίες, αυξάνοντας την άνεση και την ευελιξία του τρόπου ζωής, την ενεργειακή απόδοση προς ένα πιο βιώσιμο εσωτερικό σχεδιασμό. Επιπλέον, τα έξυπνα υλικά, θα μπορούν να μεταβάλλουν τα χαρακτηριστικά τους, σε απόκριση, σε ένα ή περισσότερα από τα ακόλουθα ερεθίσματα: φως, πίεση, θερμοκρασία, υγρασία, ηλεκτρικά και μαγνητικά πεδία. Ο κάθε χρήστης θα προσαρμόζει το περιβάλλον του, θα ενημερώνεται για δυσλειτουργίες, θα καλεί για άμεσες επισκευές ή συντήρηση E-εξοπλισμών και E-αντικειμένων.

Συμπερασματικά, η νέα τεχνολογία της Τεχνητής Νοημοσύνης, «παιδί» της BE4, μπορεί να βοηθήσει διαδικασίες και εφαρμογές του επαγγέλματος με διάφορους τρόπους. Καθώς η TN εξελίσσεται απαιτείται συνεχής επιμόρφωση σε νέες τεχνολογίας επαγγελματικές δεξιότητες. Τα πλεονεκτήματα της νέας τεχνολογίας μπορούν να αντικρουστούν με επιχειρήματα για το αντίθετο. Δεν πρέπει να κρατάμε αρνητική στάση απέναντί τους, όμως, είναι λεπτό το σημείο όπου ο άνθρωπος θα διατηρήσει τον έλεγχο της Τεχνητής Νοημοσύνης πριν οι αρνητικές επιπτώσεις, τον ξεπεράσουν και τον απειλήσουν με ποικίλους τρόπους που απευχόμαστε και δεν θέλουμε να θίξουμε στο παρόν έργο.

A.10 Εξελίξεις αναφορικά με την κλιματική αλλαγή και την περιβαλλοντική προστασία που επηρεάζουν το επάγγελμα.

«Η βιωσιμότητα έχει γίνει απαραίτητη πτυχή του σχεδιασμού. Σήμερα, δεν είναι πλέον μια επιλογή αλλά ένα αξίωμα που μας καθοδηγεί. Η βιωσιμότητα περιλαμβάνει κάτι περισσότερο από τη χρήση ή την ανακύκλωση υλικών - περιλαμβάνει την εξέταση ολόκληρου του κύκλου ζωής ενός προϊόντος, από την προμήθεια υλικών έως την παραγωγή, την εφοδιαστική και την τελική αποσυναρμολόγηση και επαναχρησιμοποίησή του. Ένας καλός σχεδιαστής σκέφτεται πάντα πώς μπορεί να επαναχρησιμοποιηθεί ένα προϊόν. Παρόλο που μπορεί να μην υπάρχει μία και μοναδική λύση για κάθε πρόκληση, πρέπει να επιδιώκουμε τη συνεχή σταδιακή εξέλιξη και διαφοροποίηση. Στοχεύουμε σε μια πιο κυκλική προσέγγιση, μειώνοντας τις εκπομπές και μεγιστοποιώντας τη χρήση όλων των συστατικών.»(IIDA,Patricia Urquiola, 2023)

Η πρακτική του βιώσιμου εσωτερικού σχεδιασμού αντανακλά την ειλικρινή δέσμευση για την προστασία του περιβάλλοντος και στη βελτίωση της ποιότητας ζωής των ανθρώπων που χρησιμοποιούν τον εσωτερικό χώρο. Η βιωσιμότητα εμπλέκεται σε πολλές πτυχές ενός έργου, προκειμένου να παρασχεθεί μακροχρόνιος σχεδιασμός υψηλής ποιότητας με χαμηλό περιβαλλοντικό αντίκτυπο, απόβλητα και μείωση της ρύπανσης. Αναφέρεται στη χωρική διάρθρωση των χώρων, στη σχέση τους με το προσανατολισμό, στην αποδοτικότερη χρήση τους, στη κατάλληλη επιλογή ενεργειακών συστημάτων και όχι μόνο, που ενσωματώνονται σε έναν ολοκληρωμένο σχεδιασμό. Επίσης, στα υλικά που επιλέγονται για κατασκευές, επενδύσεις, επίπλωση, από ανακυκλωμένα ή φιλικά προς το περιβάλλον υλικά, χωρίς βέβαια να αγνοούμε τον διαθέσιμο προϋπολογισμό, τους χρόνους κατασκευής, το τελικό αισθητικό αποτέλεσμα(Alfuraty,2020),(Wael,2015)

Πλέον τα περισσότερα γραφεία μελετών προσανατολίζονται σε προτάσεις «πράσινου» σχεδιασμού, τόσο ως ατομική και συλλογική ευθύνη όσο και για μύηση των πελατών στη λογική αυτή. Υπάρχουν διαθέσιμες πολλές εναλλακτικές λύσεις σε όλες τις φάσεις σχεδιασμού και υλοποίησης ενός έργου. Ο πελάτης δεν αισθάνεται πως «στερείται» επιλογών ή ενός αποτελέσματος υψηλών λειτουργικών προδιαγραφών, βέλτιστης ποιότητας, εξατομικευμένου επιθυμητού τελικού αισθητικού αποτελέσματος. Για αυτό διακοσμητές οφείλουν να γνωρίζουν ή να διερευνούν ή να ενημερώνονται για δυνατότητες βιώσιμου σχεδιασμού, ώστε όταν τους ζητηθεί να παράσχουν ιδέες ή να προτείνουν αποτελεσματικές λύσεις σε ένα έργο(Wilson and Dorset,2021).

Παράλληλα, ο Κώδικας Δεοντολογίας του Επαγγελματία Σχεδιαστή, ενσωματώνει τις δέκα δεσμευτικές οικολογικές δεσμεύσεις, όπως συντάχθηκε από τον Συνασπισμό Σχεδιασμού της Γαλλίας (Alliance France design AFD, 2003), τον οποίο υιοθέτησε η BEDA:

"Να συμβάλλει με τις ικανότητές του/της στη βελτίωση της ζωής, της εργασίας, των συνθηκών διαβίωσης, της υγείας των ανθρώπων και του περιβάλλοντος, όπως προβλέπεται από τις δεσμεύσεις του Χάρτη της AFD για τον οικολογικά υπεύθυνο σχεδιασμό:

- Συνεχής βελτίωση, μέσα από την εκπαίδευση και την κατάρτιση των διαφόρων συντελεστών της διαδικασίας για προβληματισμό και αναζήτηση καινοτομιών.
- Συστηματική προσέγγιση στον επαγγελματικό στίβο που να λαμβάνει υπόψη πολλαπλά χαρακτηριστικά και τις μεταξύ τους αλληλεπιδράσεις.
- Συνεργασία: Εντάξτε τους πελάτες και τους προμηθευτές σε αυτή την πρωτοβουλία για να τους καταστήσετε μακροπρόθεσμα συμμετοχούς.
- Κοινωνική ευθύνη: Να υπάρχει σεβασμός των κοινωνικών και υγειονομικών συνθηκών κατά την επιλογή των προμηθευτών και των εταιρειών, συμπεριλαμβανομένης της επιλογής των πελατών.

- Πόροι: Διασφαλίστε ότι η επιλογή των υλικών και του εξοπλισμού βασίζεται σε περιβαλλοντικά και κοινωνικά κριτήρια στο σύνολό τους.
- Υδατα, ατμόσφαιρα, εδάφη: Θεωρήστε το νερό, τον αέρα και το έδαφος ως κοινά αγαθά της ανθρωπότητας, τα οποία είναι απαραίτητα να προστατεύονται και να μη ρυπαίνονται κατά τον κύκλο ζωής των προϊόντων ή των υπηρεσιών.
- Ενέργεια: Ελαχιστοποίηση των ενεργειακών αναγκών κατά τη διάρκεια του κύκλου ζωής των προϊόντων ή των υπηρεσιών. Προτιμήστε τις ανανεώσιμες και μη ρυπογόνες μορφές ενέργειας.
- Απόβλητα: Ελαχιστοποίηση της ρύπανσης του περιβάλλοντος και προώθηση της δυνατότητας ανακύκλωσης των προϊόντων ή υπηρεσιών.
- Θέματα υγείας: Να λαμβάνεται υπόψη ο υγειονομικός αντίκτυπος στη ζωή, διασφαλίζοντας την δημιουργία ασφαλών νέων προϊόντων ή υπηρεσιών, σύμφωνα με την υφιστάμενη επιστημονική πληροφόρηση.
- Διατήρηση της βιοποικιλότητας: Να προασπίζεται η βιοποικιλότητα και να επιδιώκεται η διατήρησή της καθ' όλη τη διάρκεια του κύκλου ζωής των προϊόντων ή των υπηρεσιών.

Επιπλέον, η BEDA εξέδωσε εκτενές πρότυπο για τα "Υλικά 2030" (2022), μία βάση για σχεδιαστές, κατασκευαστές, προμηθευτές προκειμένου για την ευημερία μιας βιώσιμης κοινωνίας, <https://beda.org/wp-content/uploads/2023/02/advanced-materials-2030-manifesto.pdf>.

ΕΝΟΤΗΤΑ Β
ΑΝΑΛΥΣΗ ΕΠΑΓΓΕΛΜΑΤΟΣ/ΕΙΔΙΚΟΤΗΤΑΣ -
ΠΡΟΔΙΑΓΡΑΦΕΣ

ΕΝΟΤΗΤΑ Γ
ΑΠΑΡΑΙΤΗΤΕΣ ΓΝΩΣΕΙΣ, ΔΕΞΙΟΤΗΤΕΣ
ΚΑΙ ΙΚΑΝΟΤΗΤΕΣ

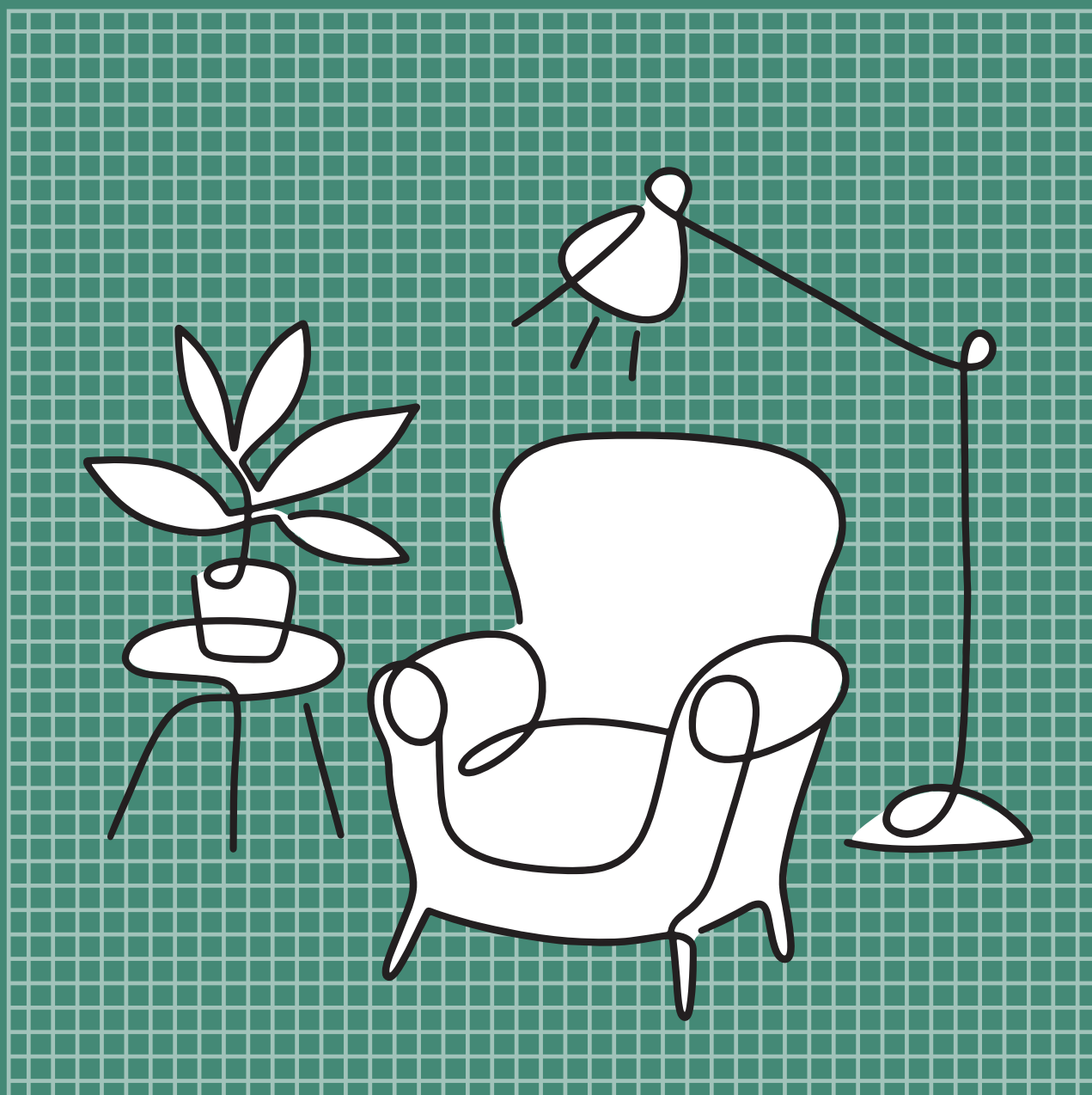

ΚΕΛ 1	ΠΡΟΣΔΙΟΡΙΖΕΙ ΤΗΝ ΤΑΥΤΟΤΗΤΑ ΤΟΥ ΕΡΓΟΥ
ΕΕΛ 1.1	<p>ΣΥΛΛΕΓΕΙ ΚΑΙ ΑΞΙΟΛΟΓΕΙ ΠΛΗΡΟΦΟΡΙΕΣ ΓΙΑ ΤΟ ΕΡΓΟ</p> <p>ΕΠΑΓΓΕΛΜΑΤΙΚΕΣ ΕΡΓΑΣΙΕΣ</p> <p>1.1.1. Συλλέγει τις καίριες πληροφορίες του έργου.</p> <p>1.1.2. Εντοπίζει τα ποιοτικά χαρακτηριστικά του χώρου.</p> <p>1.1.3. Επεξεργάζεται το προτεινόμενο ύφος διακόσμησης.</p>
<p>ΚΡΙΤΗΡΙΑ ΕΠΑΓΓΕΛΜΑΤΙΚΗΣ ΑΝΤΑΠΟΚΡΙΣΗΣ:</p> <ul style="list-style-type: none"> • Συλλέγει τις καίριες πληροφορίες του έργου, συζητώντας με τον πελάτη ή τον υπεύθυνο του έργου, εντοπίζοντας τις προσδοκίες & ανάγκες του, το όραμα, τη στρατηγική, τα βασικά μηνύματα που πρέπει να επικοινωνήσουν στους αποδέκτες, τις ανάγκες των χρηστών, τις αισθητικές και λειτουργικές παραμέτρους, με σεβασμό στο απόρρητο πληροφοριών που αφορούν τον πελάτη & ενεργεί προς όφελός του. • Συλλέγει τις καίριες πληροφορίες του έργου, που αφορούν στον προϋπολογισμό και τα χρονικά περιθώρια ολοκλήρωσης της μελέτης, συζητώντας με τον πελάτη ή τον υπεύθυνο έργου (σε έργα μεγάλης κλίμακας) ακολουθώντας κατευθυντήριες οδηγίες διεκπεραίωσης εργασιών. • Εντοπίζει τα ποιοτικά χαρακτηριστικά του χώρου με επιτόπια έρευνα, ώστε να αποκτήσει χωρική εμπειρία πριν τη διαμόρφωση της πρότασης, εμβαθύνοντας στις επισημάνσεις του πελάτη ή ανώτερων συνεργατών (σε έργα μεγάλης κλίμακας).. • Εντοπίζει τα ποιοτικά χαρακτηριστικά του χώρου κρατώντας σημειώσεις, φωτογραφίζοντας ή σκισάροντας τα βασικά σημεία, αξιοποιώντας τεχνικές γρήγορου σκίτσου, με εξειδικευμένο λογισμικό ή με το χέρι. • Επεξεργάζεται το προτεινόμενο ύφος διακόσμησης που θα έχει οριστεί σύμφωνα με την αισθητική του πελάτη, μελετώντας τα δεδομένα και αναζητώντας πληροφορίες (υλικά, επίπλωση, στυλ) στον έντυπο και ηλεκτρονικό τύπο του κλάδου και σε επαγγελματική βιβλιογραφία, επιδεικνύοντας σοβαρότητα και επαγγελματισμό. • Επεξεργάζεται το προτεινόμενο ύφος διακόσμησης αντλώντας την κεντρική ιδέα, εμβαθύνοντας στις επισημάνσεις του πελάτη ή ανώτερων συνεργατών. • Επεξεργάζεται το προτεινόμενο ύφος διακόσμησης του χώρου, δημιουργώντας ψηφιακά αρχεία ανά τομέα μελέτης, εκτυπώνοντας οπτικό υλικό, για τη προετοιμασία της προκαταρκτικής διαμορφωμένης πρότασης και παρουσίασής της. 	
<p>ΕΥΡΟΣ ΕΦΑΡΜΟΓΗΣ</p> <p><i>Περιβάλλον και συνθήκες εργασίας:</i></p> <p>Χώροι πελατών προς μελέτη, μικρής κλίμακας: δημόσιοι και ιδιωτικοί χώροι εκδηλώσεων, εταιρείες διαφήμισης, παραγωγής τηλεοπτικών εκπομπών, επαγγελματικές και εμπορικές επιχειρήσεις, κατοικίες). Γραφεία μελετών παντός τύπου, τεχνικές εταιρείες.</p> <p>Εντός ή εκτός εγκαταστάσεων πελάτη ή γραφείου μελετών, σε εσωτερικούς ή εξωτερικούς χώρους, αναλόγως των συνεννοήσεων και των αναγκών του έργου.</p> <p><i>Μέσα/εργαλεία/υλικά:</i></p> <p>Ηλεκτρονικό υπολογιστή γραφείου, ταμπλέτα ηλεκτρονική ή φορητό η/υ, ή έξυπνο κινητό τηλέφωνο, φωτογραφική μηχανή, σχεδιαστικά προγράμματα γρήγορου σκίτσου, προγράμματα επεξεργασίας κειμένων, φορητό μέσο ηλεκτρονικής αποθήκευσης (usb stick), μολύβια, μαρκαδόροι, ξυλομπογιές, χαρτιά, μπλοκ σκίτσων, μετροταινίες.</p> <p><i>Παραγόμενη υπηρεσία:</i></p> <p>Συλλογή και αξιολόγηση πληροφοριών για το έργο.</p> <p><i>Μέθοδοι εφαρμογής και διαδικασίες:</i></p> <p>Διερευνητική συζήτηση με τον πελάτη, καταγραφή των πληροφοριών για τον χώρο ως προς τη χρήση του, τις ιδιαιτερότητες δομικής μορφολογίας, τους χρήστες, το όραμα του πελάτη, τυχόν στρατηγική μεθοδολογία, τον διατιθέσιμο προϋπολογισμό και τα χρονικά</p>	

περιθώρια υλοποίησης του έργου, επισκέψεις και ερμηνεία υλοποιημένου σχεδιασμού σε παρεμφερείς χώρους του πελάτη, αν υπάρχουν, συνεργασία με άλλες ειδικότητες, εάν χρειάζεται, για τον καθορισμό της δημιουργικής στρατηγικής και σε άλλους συναφείς τομείς σχεδιασμού, επίσκεψη στον προς μελέτη χώρο για καταγραφή των μορφολογικών στοιχείων του με λήψη φωτογραφιών, ή τεχνικές κατασκευής γρήγορου χειροποίητου ή ηλεκτρονικού σκίτσου, μελέτη όλων των προαναφερθέντων παραμέτρων μέσω ηλεκτρονικού και έντυπου τύπου, καταχώρηση των ευρημάτων σε ψηφιακά αρχεία, νοηματική ανάπτυξη της τελικής πρότασης, επεξεργασία του διακοσμητικού ύφους, άντληση της κεντρικής ιδέας σχεδιασμού, συζήτηση με πελάτη ή συναδέλφους, έναρξη δοκιμών με το υλικό παρουσίασης, εκτυπώσεις εικόνων, σχημάτων, δημιουργία πρόχειρων μακετών και κολλάζ, αξιοποίηση τεχνικών δημιουργίας πρόχειρων μακετών.

ΓΕΝΙΚΕΣ ΓΝΩΣΕΙΣ

Ως ελάχιστες προαπαιτούμενες γνώσεις, δεξιότητες και ικανότητες για την περαιτέρω επαγγελματική εκπαίδευση, κατάρτιση ή επαγγελματική δραστηριότητα είναι αυτές που αντιστοιχούν στο επίπεδο 2 του Εθνικού και Ευρωπαϊκού Πλαισίου Προσόντων (ΕΠΠ) για την περίπτωση των πτυχιούχων ΕΠΑΛ και στο επίπεδο 4 του Εθνικού και Ευρωπαϊκού Πλαισίου Προσόντων (ΕΠΠ) για την περίπτωση των διπλωματούχων ΙΕΚ/ΣΑΕΚ.

ΕΠΑΓΓΕΛΜΑΤΙΚΕΣ ΓΝΩΣΕΙΣ:

- Βασικές αρχές ελευθέρου σχεδίου και προοπτικών με το χέρι.
- Μέθοδοι αξιολόγησης δομικών και κατασκευαστικών στοιχείων στον χώρο.
- Χαρακτηριστικά και ιδιότητες υλικών, φινιρισμάτων, κατασκευών και επενδύσεων.
- Ιστορία τέχνης και πολιτισμών (διακοσμητικών κινημάτων, τάσεις εικαστικών και εφαρμοσμένων τεχνών, αρχιτεκτονικής)
- Βασικές γνώσεις λογισμικού επεξεργασίας κειμένου.
- Βασικές γνώσεις λογισμικού πλοήγησης στο διαδίκτυο.
- Βασικές γνώσεις λογισμικού λογιστικών φύλλων (excel, διάγραμμα GANTT, κ.ά.).
- Μεθοδολογία καταγραφής χαρακτηριστικών προσωπικότητας για τη δημιουργία ψυχολογικού προφίλ πελάτη και χρηστών.
- Εργαλεία ψηφιακού σχεδιασμού με λογισμικά Computer Aided Design (CAD) τρισδιάστατα ηλεκτρονικά γραφικά (rendering)..
- Βασικό πλαίσιο κανόνων επαγγελματικής συμπεριφοράς.

Επίπεδο 5: «Διαθέτει ευρείες, εξειδικευμένες, αντικειμενικές και θεωρητικές γνώσεις σε ένα πεδίο εργασίας ή σπουδής και έχει επίγνωση των ορίων των γνώσεων αυτών.»

ΕΙΔΙΚΕΣ ΕΠΑΓΓΕΛΜΑΤΙΚΕΣ ΓΝΩΣΕΙΣ:

- Χρήση ειδικών λογισμικών για ΑΜΕΑ (κωφούς, κωφάλαλους)

Επίπεδο 5: «Διαθέτει ευρείες, εξειδικευμένες, αντικειμενικές και θεωρητικές γνώσεις σε ένα πεδίο εργασίας ή σπουδής και έχει επίγνωση των ορίων των γνώσεων αυτών.»

ΔΕΞΙΟΤΗΤΕΣ

- Χρήση εργαλείων ή τεχνικών ανατροφοδότησης ικανοποίησης πελάτη
- Καταγραφή των τεχνικών πληροφοριών και μορφολογικών χαρακτηριστικών του χώρου.
- Χρήση λογισμικού επεξεργασίας κειμένου.
- Χρήση λογισμικού πλοήγησης στο διαδίκτυο.
- Χρήση εξειδικευμένου λογισμικού σχεδιασμού

Επίπεδο 5: «Διαθέτει ευρείες, εξειδικευμένες, αντικειμενικές και θεωρητικές γνώσεις σε ένα πεδίο εργασίας ή σπουδής και έχει επίγνωση των ορίων των γνώσεων αυτών.»

ΨΗΦΙΑΚΕΣ ΔΕΞΙΟΤΗΤΕΣ	Επίπεδο χρήστη	Κατηγορίες Ψηφιακών Δεξιοτήτων				
		Επεξεργασία Δεδομένων	Δημιουργία Περιεχομένου	Επικοινωνία	Επίλυση Προβλημάτων	Ασφάλεια
	Βασικός	-	-	-	-	-
	Ανεξάρτητος	✓	✓	✓	✓	✓
	Έμπειρος	-	-	-	-	-

<p>ΙΚΑΝΟΤΗΤΕΣ</p> <p>Βασικές Ικανότητες</p> <ul style="list-style-type: none"> • Πολυγλωσσική ικανότητα • Ικανότητα πολιτιστικής επίγνωσης και έκφρασης • Ψηφιακή ικανότητα • Προσωπική, κοινωνική και μεταγνώστική ικανότητα • Ικανότητα του επιχειρείν 	<p>Επίπεδο 5: «Διαθέτει ευρείες, εξειδικευμένες, αντικειμενικές και θεωρητικές γνώσεις σε ένα πεδίο εργασίας ή σπουδής και έχει επίγνωση των ορίων των γνώσεων αυτών.»</p>
---------------------------------------------------------------------------------------------------------------------------------------------------------------------------------------------------------------------------------------------------------------------------------------------------------------------------	----------------------------------------------------------------------------------------------------------------------------------------------------------------------------

<p>ΕΕΛ 1.2</p>	<p>ΑΝΑΠΤΥΣΣΕΙ ΤΗΝ ΑΡΧΙΚΗ ΠΡΟΤΑΣΗ ΣΧΕΔΙΑΣΜΟΥ</p>
	<p>ΕΠΑΓΓΕΛΜΑΤΙΚΕΣ ΕΡΓΑΣΙΕΣ</p> <p>1.2.1. Μετράει και αποτυπώνει τον προς μελέτη χώρο.</p> <p>1.2.2. Αναπτύσσει την αρχική πρόταση μελέτης/ιδέας</p> <p>1.2.3. Καθορίζει τα χαρακτηριστικά των επίπλων και κατασκευών</p> <p>1.2.4. Μελετά την ανάπτυξη ειδικών κατά παραγγελία κατασκευών.</p> <p>1.2.5. Επεξεργάζεται και αναπτύσσει τις ενδεδειγμένες καλλιτεχνικές εφαρμογές που θα ταιριάζουν στον χώρο.</p> <p>1.2.6. Οπτικοποιεί το διακοσμητικό ύφος της πρότασης.</p> <p>1.2.7. Παρουσιάζει την διακοσμητική πρόταση.</p>

ΚΡΙΤΗΡΙΑ ΕΠΑΓΓΕΛΜΑΤΙΚΗΣ ΑΝΤΑΠΟΚΡΙΣΗΣ:

- Μετράει και αποτυπώνει τον προς μελέτη χώρο, εφαρμόζοντας τεχνικές επιμετρήσεων και ενσωματώνει τις καταγραφές αποτύπωσης σε αρχικά τεχνικά σχέδια υπό κλίμακα, εφόσον υφίστανται, που θα αποτελέσουν το σκελετό της μελέτης, ακολουθώντας τις τεχνικές σχεδίασης.
- Αναπτύσσει την αρχική πρόταση μελέτης/ιδέας σε συμφωνία με τους αρχικούς αισθητικούς και λειτουργικούς στόχους, σε συνεννόηση με τον πελάτη ή τον υπεύθυνο του έργου, εφαρμόζοντας τους βασικούς κανόνες επαγγελματικής συμπεριφοράς και επικοινωνίας.
- Αναπτύσσει την αρχική πρόταση μελέτης/ιδέας ακολουθώντας τις τεχνικές και μεθόδους σχεδιασμού σύμφωνα με τη μεθοδολογία σχεδιασμού εσωτερικών χώρων τους κανόνες τοποθέτησης επάνω στο κάθε φύλλο/σετ σχεδίων, τα αισθητικά και απεικονιστικά πρότυπα του κλάδου ή της εργοδοτικής εταιρείας.
- Αναπτύσσει την αρχική πρόταση μελέτης/ιδέας συνεργατικά με το αρμόδιο προσωπικό για την εικαστική διαμόρφωση διαφημιστικού υλικού αποφεύγοντας τη πλήρη ανάληψη καθηκόντων και εργασιών που αναλογούν κυρίως σε τρίτους.
- Αναπτύσσει την αρχική πρόταση μελέτης/ιδέας εκπονώντας σκίτσα για την διάταξη των αντικειμένων, πιθανών εμπορευμάτων, στοχεύοντας σε τελικές διορθώσεις σύμφωνα με τα σχόλια των πελατών ή των μελών της ομάδας σχεδιασμού,
- Καθορίζει τα χαρακτηριστικά των επίπλων και κατασκευών εφαρμόζοντας τις βασικές αρχές σχεδιασμού των ελαφρών μεταβλητών κατασκευών.
- Καθορίζει τα χαρακτηριστικά των επίπλων και κατασκευών ακολουθώντας τις βασικές αρχές σύνθεσης όγκων, ανθρωπομετρίας και εργονομίας, αξιοποιώντας σχεδιαστικά προγράμματα.
- Καθορίζει τα χαρακτηριστικά των επίπλων και κατασκευών προσδιορίζοντας το είδος, το σχέδιο, το χρώμα, το στυλ, τις διαστάσεις, τα υλικά, αξιοποιώντας γνώσεις λογισμικού πλοήγησης στο διαδίκτυο.
- Μελετά την ανάπτυξη ειδικών κατά παραγγελία κατασκευών εφαρμόζοντας τις βασικές αρχές σύνθεσης όγκων, διερευνώντας την σχέση όγκου-χώρου.
- Μελετά την ανάπτυξη ειδικών κατά παραγγελία κατασκευών τηρώντας τη μεθοδολογία σχεδιασμού αντικειμένου – επιπλοσυνθέσεων – μεταβλητών κατασκευών .
- Μελετά την ανάπτυξη ειδικών κατά παραγγελία κατασκευών ή ειδικές επεξεργασίες επιφανειών, όπως σχεδιασμό πλακιδίων, υφασμάτων, κ.ά. εφαρμόζοντας τις αρχές του βασικού σχεδίου και εικαστικού λεξιλογίου.
- Επεξεργάζεται και αναπτύσσει τις ενδεδειγμένες καλλιτεχνικές εφαρμογές που θα ταιριάζουν στον χώρο, αντλώντας έμπνευση από τα καλλιτεχνικά δρώμενα της εποχής ή του καλλιτεχνικού κινήματος που ταιριάζει στην κεντρική ιδέα σχεδιασμού.
- Επεξεργάζεται και αναπτύσσει τις ενδεδειγμένες καλλιτεχνικές εφαρμογές που θα ταιριάζουν στον χώρο, με πειραματισμούς στο σχήμα – φόρμα – υλικά -χρώμα, ακολουθώντας τις αισθητικές προδιαγραφές της μελέτης.
- Επεξεργάζεται και αναπτύσσει τις ενδεδειγμένες καλλιτεχνικές εφαρμογές που θα ταιριάζουν στον χώρο, κατασκευάζοντας αρχικά τεχνικά σχέδια σύμφωνα με τη μεθοδολογία σχεδιασμού αρχικών ιδεών εικαστικών έργων.
- Οπτικοποιεί το διακοσμητικό ύφος της πρότασης αξιοποιώντας σύγχρονα λογισμικά σχεδιαστικών προγραμμάτων φωτορεαλισμού για τη πιστή απόδοση των σχεδίων, ακολουθώντας σύγχρονες τεχνικές παρουσιάσεων και κατασκευής δειγμάτων.
- Οπτικοποιεί το διακοσμητικό ύφος της πρότασης κατασκευάζοντας τρισδιάστατα έγχρωμα φωτορεαλιστικά σχέδια,, πινακίδες με τα συμφωνηθέντα υλικά και εξοπλισμό, προπλάσματα εικαστικών δημιουργιών και επίπλωσης& άλλα οπτικά βοηθήματα, αξιοποιώντας σύγχρονες τεχνικές κατασκευής δειγμάτων.
- Οπτικοποιεί το διακοσμητικό ύφος της πρότασης των επίπλων και μεταβλητών κατασκευών, ακολουθώντας τις ενδεδειγμένες κατά περίπτωση, μεθόδους και τεχνικές παρουσίασης..
- Παρουσιάζει την διακοσμητική πρόταση, αξιοποιώντας σύγχρονες τεχνικές παρουσιάσεων σε χειροποίητη ή ηλεκτρονική μορφή.

ΕΥΡΟΣ ΕΦΑΡΜΟΓΗΣ

Περιβάλλον και συνθήκες εργασίας:

Χώροι πελατών προς μελέτη, μικρής κλίμακας: δημόσιοι και ιδιωτικοί χώροι εκδηλώσεων, εταιρείες διαφήμισης, παραγωγής τηλεοπτικών εκπομπών, επαγγελματικές και εμπορικές επιχειρήσεις, κατοικίες). Γραφεία μελετών παντός τύπου, τεχνικές εταιρείες.

Εντός ή εκτός εγκαταστάσεων πελάτη ή γραφείου μελετών, σε εσωτερικούς ή εξωτερικούς χώρους, αναλόγως των συνεννοήσεων και των αναγκών του έργου.

Μέσα/εργαλεία/υλικά:

Ηλεκτρονικό υπολογιστή γραφείου, ταμπλέτα ηλεκτρονική ή φορητό η/υ, σχεδιαστικά προγράμματα, προγράμματα επεξεργασίας κειμένων, καλώδιο μεταφοράς υλικού από κινητό σε υπολογιστή, φορητό μέσο ηλεκτρονικής αποθήκευσης (usbstick), εκτυπωτή σχεδίων, ή σχεδιαστήριο ανακλινόμενο με άσπρη εντελώς λεία λευκή επιφάνεια με παραλληλογράφο και σκαμπό ή καρέκλα σχεδιαστήριου με 5 ρόδες. Χάρτινες πινακίδες σταθερής σύστασης διαφόρων διαστάσεων, κόλες κανσόν διαφόρων διαστάσεων και χρωμάτων, μολύβια, μαρκαδόροι, ξυλομπογιές, χαρτιά, μπλοκ σκίτσων, μολύβι σχεδίου με εναλλαγές πάχους μύτης, κόλα για χαρτιά, ψαλίδια, επιφάνεια κοπής, κλιμακόμετρο αποστασιόμετρα laser,φωτογραφική μηχανή, Υλικά μακέτας χειροποίητης (χαρτόνια, μπάλα, κ.ά.) Εάν το γραφείο έχει την οικονομική δυνατότητα, εκτυπωτή 3d printer.

Παραγόμενη υπηρεσία:

Ανάπτυξη της αρχικής πρότασης σχεδιασμού.

Μέθοδοι εφαρμογής και διαδικασίες:

Μέτρηση του χώρου προς μελέτη με τεχνικές επιμετρήσεων (κορδέλα, αποστασιόμετρα) με λεπτομέρειες (τον φέροντα οργανισμό, ανοίγματα, στοιχεία πλήρωσης, κ.ά.), αποτύπωση των μετρήσεων σε προϋπάρχοντα ή νέα τεχνικά σχέδια υπό κλίμακα, έναρξη δοκιμών εφαρμογής της πρότασης διακόσμησης σε αρχιτεκτονικά και διακοσμητικά τεχνικά σχέδια (κατόψεις, τομές,) εφαρμογή των τυπικών κανόνων τοποθέτησης και διαμοίρασμού των φύλλων με όλες τις πληροφορίες, καθορισμός των χαρακτηριστικών επίπλων και μεταβλητών κατασκευών με εφαρμογή των αρχών σύνθεσης σχεδιασμού, επεξεργασίας όγκων, εργονομίας και ανθρωπομετρίας, χρήση λογισμικών πλοήγησης στο διαδίκτυο, αξιοποίηση σχεδιαστικών προγραμμάτων για προσχέδια αντικειμένων, τήρηση της μεθοδολογίας μελέτης αντικειμένων, και μεταβλητών κατασκευών, μελέτη ειδικών εφαρμογών επενδύσεων επιφανειών όπως υφάσματα, πλακίδια, τοιχογραφίες, εφαρμογή του εικαστικού λεξιλογίου και βασικού σχεδίου, επεξεργασία και ανάλυση πιθανών καλλιτεχνικών εφαρμογών, πειραματισμοί στα οπτικά, απτικά και αισθητικά στοιχεία των εφαρμογών, τήρηση των αρχών δημιουργίας προσχεδίων, οπτικοποίηση καλλιτεχνικών και έγχρωμων φωτορεαλιστικών μακετών τρισδιάστατης απεικόνισης (προπλάσματα χειροποίητα ή ψηφιακά εκτυπωμένα, αξονομετρικά, προοπτικά, σκίτσα χειροποίητα ή ψηφιακά, πινακίδες με καλλιτεχνική επεξεργασία της πρότασης), επεξηγηματικό κείμενο με ανάλυση κεντρικής ιδέας, μεταφορά όλου του υλικού σε ψηφιακή μορφή για παρουσίαση στο πελάτη (βίντεο, σύστημα εναλλαγής διαφανειών με φωτογραφίες, κείμενα και διαγράμματα (powerpoint), κ.ά.).

ΓΕΝΙΚΕΣ ΓΝΩΣΕΙΣ

Ως ελάχιστες προαπαιτούμενες γνώσεις, δεξιότητες και ικανότητες για την περαιτέρω επαγγελματική εκπαίδευση, κατάρτιση ή επαγγελματική δραστηριότητα είναι αυτές που αντιστοιχούν στο επίπεδο 2 του Εθνικού και Ευρωπαϊκού Πλαισίου Προσόντων (ΕΠΠ) για την περίπτωση των πτυχιούχων ΕΠΑΛ και στο επίπεδο 4 του Εθνικού και Ευρωπαϊκού Πλαισίου Προσόντων (ΕΠΠ) για την περίπτωση των διπλωματούχων ΙΕΚ/ΣΑΕΚ.

ΕΠΑΓΓΕΛΜΑΤΙΚΕΣ ΓΝΩΣΕΙΣ:

- Βασικές αρχές μέτρησης, αποτύπωσης και χώρων και αντικειμένων (με αναλογικά ή ψηφιακά εργαλεία).
- Βασικές αρχές αξιολόγησης δομικών και κατασκευαστικών στοιχείων στον χώρο.
- Μεθοδολογία και εφαρμογές του τεχνικού σχεδιασμού ορθών προβολών εσωτερικών και εξωτερικών χώρων, κτιρίων επίπλων, κατασκευών, υπό κλίμακα (κατόψεις, τομές, όψεις, κατασκευαστικά σχέδια, , υπό κλίμακα).
- Εργαλεία ψηφιακού σχεδιασμού με λογισμικά Computer Aided Design (CAD).
- Μέθοδοι αναλογικής και ψηφιακής επεξεργασίας εικόνας.
- Αρχές εργονομίας – ανθρωπομετρίας σε έπιπλα και εσωτερικούς χώρους.
- Βασικές αρχές ελεύθερου σχεδίου και προοπτικών.
- Μεθοδολογία μελέτης εσωτερικών χώρων.
- Μεθοδολογία σχεδιασμού επίπλων και αντικειμένων.
- Μεθοδολογία σχεδίασης μεταβλητών διακοσμητικών κατασκευών.
- Τεχνικές κριτικής ανάλυσης και επεξεργασίας εννοιών..
- Εκτίμηση Χαρακτηριστικών και ιδιοτήτων υλικών, φινιρισμάτων, κατασκευών και επενδύσεων.
- Ιστορία τέχνης και πολιτισμών (διακοσμητικών κινημάτων, τάσεις εικαστικών και εφαρμοσμένων τεχνών, αρχιτεκτονική)
- Βασικό σχέδιο.
- Αρχές Χρωματολογίας και εφαρμογή τους στα τεχνικά και καλλιτεχνικά σχέδια, δισδιάστατης ή τρισδιάστατης απεικόνισης, σε χειροποίητη ή ψηφιακή μορφή.
- Τεχνικές διακοσμητικών συνθέσεων με απόδοση της υφής των υλικών.
- Τεχνικές κατασκευής φυσικών τρισδιάστατων προπλάσματος και δειγμάτων.
- Βασικές γνώσεις λογισμικού επεξεργασίας κειμένου.

Επίπεδο 5: «Διαθέτει ευρείες, εξειδικευμένες, αντικειμενικές και θεωρητικές γνώσεις σε ένα πεδίο εργασίας ή σπουδής και έχει επίγνωση των ορίων των γνώσεων αυτών.»

<ul style="list-style-type: none"> • Βασικές γνώσεις λογισμικού πλοήγησης στο διαδίκτυο. • Βασικές γνώσεις λογισμικού λογιστικών φύλλων (excel, διάγραμμα GANTT, κ.ά.). • Βασικό πλαίσιο κανόνων επαγγελματικής συμπεριφοράς. 						
ΕΙΔΙΚΕΣ ΕΠΑΓΓΕΛΜΑΤΙΚΕΣ ΓΝΩΣΕΙΣ: <ul style="list-style-type: none"> • Χρήση ειδικών λογισμικών για ΑΜΕΑ (κωφούς, κωφάλαλους) • Τεχνικές ψηφιακής εκτύπωσης, μέσω προγραμμάτων CAD 		Επίπεδο 5: «Διαθέτει ευρείες, εξειδικευμένες, αντικειμενικές και θεωρητικές γνώσεις σε ένα πεδίο εργασίας ή σπουδής και έχει επίγνωση των ορίων των γνώσεων αυτών.»				
ΔΕΞΙΟΤΗΤΕΣ <ul style="list-style-type: none"> • Καταγραφή των τεχνικών πληροφοριών και μορφολογικών χαρακτηριστικών του χώρου. • Ανάγνωση και ερμηνεία τεχνικών σχεδίων. • Διαχείριση και πειραματισμός σε όγκους, φόρμες, σχήματα. • Εκτέλεση και οργάνωση σχεδίων με συμβατικά ή ψηφιακά μέσα, με ενσωμάτωση πληροφοριών σύμφωνα με το τυπικό σύνταξης φύλλων σχεδίων. • Κατασκευή τρισδιάστατων προπλασμάτων με συμβατικά ή ψηφιακά μέσα. • Χρήση λογισμικού επεξεργασίας κειμένου. • Χρήση λογισμικού πλοήγησης στο διαδίκτυο. • Χρήση εξειδικευμένου λογισμικού σχεδιασμού. • Χρήση εξειδικευμένου λογισμικού παρουσιάσεων. 		Επίπεδο 5: «Διαθέτει ευρείες, εξειδικευμένες, αντικειμενικές και θεωρητικές γνώσεις σε ένα πεδίο εργασίας ή σπουδής και έχει επίγνωση των ορίων των γνώσεων αυτών.»				
ΨΗΦΙΑΚΕΣ ΔΕΞΙΟΤΗΤΕΣ		Κατηγορίες Ψηφιακών Δεξιοτήτων				
	Επίπεδο χρήστη	Επεξεργασία Δεδομένων	Δημιουργία Περιεχομένου	Επικοινωνία	Επίλυση Προβλημάτων	Ασφάλεια
	Βασικός	-	-	-	-	-
	Ανεξάρτητος	✓	✓	✓	✓	✓
	Έμπειρος	-	-	-	-	-
ΙΚΑΝΟΤΗΤΕΣ Βασικές Ικανότητες <ul style="list-style-type: none"> • Πολυγλωσσική ικανότητα • Ικανότητα του επιχειρείν • Μαθηματική ικανότητα και ικανότητα στις θετικές επιστήμες, την τεχνολογία και τη μηχανική • Ικανότητα πολιτιστικής επίγνωσης και έκφρασης • Προσωπική, κοινωνική και μεταγνωστική ικανότητα • Ψηφιακή ικανότητα 		Επίπεδο 5: «Διαθέτει ευρείες, εξειδικευμένες, αντικειμενικές και θεωρητικές γνώσεις σε ένα πεδίο εργασίας ή σπουδής και έχει επίγνωση των ορίων των γνώσεων αυτών.»				

ΕΕΛ 1.3	ΟΡΙΣΤΙΚΟΠΟΙΕΙ ΤΗΝ ΣΧΕΔΙΑΣΤΙΚΗ ΜΕΛΕΤΗ	
	ΕΠΑΓΓΕΛΜΑΤΙΚΕΣ ΕΡΓΑΣΙΕΣ	
	1.3.1.	Επαληθεύει τις μετρήσεις στον υπό κατασκευή χώρο.
	1.3.2.	Εκπονεί τα τελικά σχέδια της μελέτης.
	1.3.3.	Προτείνει τα ενδεδειγμένα εικαστικά έργα για τους υπό διαμόρφωση χώρους.

1.3.4. Συντάσσει οικονομική προσφορά αμοιβής έργου και χρονοδιάγραμμα υλοποίησης.

1.3.5. Ελέγχει για την ικανοποίηση των αναγκών του πελάτη.

ΚΡΙΤΗΡΙΑ ΕΠΑΓΓΕΛΜΑΤΙΚΗΣ ΑΝΤΑΠΟΚΡΙΣΗΣ:

- Επαληθεύει τις μετρήσεις στον υπό κατασκευή χώρο, ελέγχοντας κάθε λεπτομέρεια, σε συνεργασία με συναδέλφους ή συνεργεία κατασκευών, σύμφωνα με την επαγγελματική δεοντολογία και τα πρότυπα επαγγελματικής συμπεριφοράς.
- Εκπονεί τα τελικά σχέδια της μελέτης προετοιμάζοντας πλήρη σειρά δισδιάστατων, τρισδιάστατων και κατασκευαστικών σχεδίων, προπλάσμάτων σύμφωνα με τις τελικές προδιαγραφές του έργου, τις οδηγίες των αρμοδίων και τηρώντας τα κατάλληλα μέτρα ατομικής ασφάλειας.
- Εκπονεί τα τελικά σχέδια της μελέτης ακολουθώντας τις τεχνικές και μεθόδους σχεδιασμού σύμφωνα με τη μεθοδολογία σχεδιασμού εσωτερικών χώρων και μεταβλητών διακοσμητικών κατασκευών, τους κανόνες τοποθέτησης επάνω στο κάθε φύλλο/σετ σχεδίων, τα αισθητικά και απεικονιστικά πρότυπα του κλάδου ή της εργοδοτικής εταιρείας, συνοδεία επεξηγηματικών λεπτομερειών (υλικά, διαστάσεις, μορφή κ.ά.).
- Εκπονεί τα τελικά σχέδια της μελέτης ακολουθώντας τις τεχνικές και μεθόδους σχεδιασμού μεταβλητών διακοσμητικών κατασκευών, επίπλων και αντικειμένων τους κανόνες τοποθέτησης επάνω στο κάθε φύλλο/σετ σχεδίων συνοδεία επεξηγηματικών λεπτομερειών (υλικά, διαστάσεις, μορφή κ.ά.).
- Προτείνει τα ενδεδειγμένα εικαστικά έργα, για τους υπό διαμόρφωση χώρους, έχοντας ερευνήσει έργα τέχνης κατάλληλα για τους υπό διαμόρφωση χώρους.
- Συντάσσει οικονομική προσφορά αμοιβής έργου και χρονοδιάγραμμα υλοποίησης σε φάσεις εργασιών, χρησιμοποιώντας εξειδικευμένο λογισμικό επεξεργασίας κειμένων και διαγραμμάτων, σε συνεργασία με τα αρμόδια άτομα όπου απαιτείται.
- Ελέγχει για την ικανοποίηση των αναγκών του πελάτη, παρουσιάζοντας πλήρη φάκελο μελέτης, ώστε να γίνουν οι τελικές διορθώσεις σύμφωνα με τα σχόλια όλων των μελών της ομάδας σχεδιασμού, εμβαθύνοντας στις σχετικές επισημάνσεις, επιδεικνύοντας επαγγελματισμό σε παρατηρήσεις, παράπονα ή απορίες, σύμφωνα με την επαγγελματική δεοντολογία.

ΕΥΡΟΣ ΕΦΑΡΜΟΓΗΣ

Περιβάλλον και συνθήκες εργασίας:

Χώροι πελατών προς μελέτη, μικρής κλίμακας: δημόσιοι και ιδιωτικοί χώροι εκδηλώσεων, εταιρείες διαφήμισης, παραγωγής τηλεοπτικών εκπομπών, επαγγελματικές και εμπορικές επιχειρήσεις, κατοικίες). Γραφεία μελετών παντός τύπου, τεχνικές εταιρείες.

Εντός ή εκτός εγκαταστάσεων πελάτη ή γραφείου μελετών, σε εσωτερικούς ή εξωτερικούς χώρους, αναλόγως των συνεννοήσεων και των αναγκών του έργου.

Μέσα/εργαλεία/υλικά:

Ηλεκτρονικό υπολογιστή γραφείου, ταμπλέτα ηλεκτρονική ή φορητό η/υ, σχεδιαστικά προγράμματα, προγράμματα επεξεργασίας κειμένων, καλώδιο μεταφοράς υλικού από κινητό σε υπολογιστή, φορητό μέσο ηλεκτρονικής αποθήκευσης (usbstick), εκτυπωτή σχεδίων, ή σχεδιαστήριο ανακλινόμενο με άσπρη εντελώς λεία λευκή επιφάνεια με παραλληλογράφο και σκαμπό ή καρέκλα σχεδιαστήριου με 5 ρόδες. Χάρτινες πινακίδες σταθερής σύστασης διαφόρων διαστάσεων, κόλτες κανσόν διαφόρων διαστάσεων και χρωμάτων, μολύβια, μαρκαδόροι, ξυλομπογιές, χαρτιά, μπλοκ σκίτσων, μολύβι σχεδίου με εναλλαγές πάχους μύτης, κόλα για χαρτιά, ψαλίδια, γόμες, επιφάνεια κοπής, κλιμακόμετρο, Υλικά μακέτας χειροποίητης (χαρτόνια, μπάλα, κ.ά.), Εάν το γραφείο έχει την οικονομική δυνατότητα, εκτυπωτή 3dprinter, φωτογραφική μηχανή, αποστασιόμετρα laser, κλιμακόμετρο.

Παραγόμενη υπηρεσία:

Οριστικοποίηση της μελέτης.

Μέθοδοι εφαρμογής και διαδικασίες:

Επανελέγχος των βασικών μετρήσεων στον χώρο, εφαρμογή της μεθοδολογίας σχεδιασμού εσωτερικών χώρων και κατασκευή της πλήρους σειράς τελικών σχεδίων (κατόψεις, όψεις, τομές χώρων, κατασκευαστικά, αντικειμένων, επίπλων, κατασκευών, κ.ά.) στον η/υ με το κατάλληλο ανά εφαρμογή σχεδιαστικό πρόγραμμα, σύμφωνα με τις διορθώσεις που έγιναν στα προσχέδια, κατασκευή τελικών δισδιάστατων έγχρωμων μακετών και τρισδιάστατης απεικόνισης χώρων, επίπλων και αντικειμένων, τρισδιάστατα προπλάσματα χώρων, επίπλων, αντικειμένων με τα κατάλληλα μέτρα προστασίας, σύνταξη πρότασης για πιθανά εικαστικά έργα ταιριαστά στον υπό διαμόρφωση χώρο, σύνταξη της οικονομικής προσφοράς αμοιβής έργου και χρονοδιαγράμματος ανά φάση εργασιών με τη χρήση του κατάλληλου υπολογιστικού φύλλου διαγραμμάτων, έλεγχος και έγκριση από πελάτη ή ανωτέρους.

ΓΕΝΙΚΕΣ ΓΝΩΣΕΙΣ

Ως ελάχιστες προαπαιτούμενες Γνώσεις, Δεξιότητες και Ικανότητες για την περαιτέρω επαγγελματική εκπαίδευση, κατάρτιση ή επαγγελματική δραστηριότητα είναι αυτές που αντιστοιχούν στο επίπεδο 2 του Εθνικού και Ευρωπαϊκού Πλαισίου Προσόντων (ΕΠΠ) για την περίπτωση των πτυχιούχων ΕΠΑΛ και στο επίπεδο 4 του Εθνικού και Ευρωπαϊκού Πλαισίου Προσόντων (ΕΠΠ) για την περίπτωση των διπλωματούχων ΙΕΚ/ΣΑΕΚ.

ΕΠΑΓΓΕΛΜΑΤΙΚΕΣ ΓΝΩΣΕΙΣ:

- Βασικές αρχές μέτρησης και αποτύπωσης διαστάσεων χώρων και αντικειμένων (με αναλογικά ή ψηφιακά εργαλεία).
- Μεθοδολογία μελέτης εσωτερικών χώρων και αντικειμένων.
- Μεθοδολογία σχεδίασης μεταβλητών διακοσμητικών κατασκευών.
- Τεχνικές για την οπτική προβολή ανάδειξη και προώθηση μηνυμάτων, προϊόντων ή υπηρεσιών (visual merchandising).
- Μέθοδοι επιλογής και καταμερισμού φωτιστικών σωμάτων.
- Μεθοδολογία και εφαρμογές του τεχνικού σχεδιασμού ορθών προβολών σύμφωνα με τους κανόνες τοποθέτησής τους στο φύλο, εσωτερικών και εξωτερικών χώρων, κτιρίων επίπλων, κατασκευών, υπό κλίμακα (κατόψεις, τομές, όψεις, κατασκευαστικά σχέδια, υπό κλίμακα).
- Εργαλεία ψηφιακού σχεδιασμού με λογισμικά Computer Aided Design (CAD) και τρισδιάστατα ηλεκτρονικά γραφικά (rendering).
- Ιστορία τέχνης και πολιτισμών (διακοσμητικών κινήσεων, τάσεις εικαστικών και εφαρμοσμένων τεχνών, αρχιτεκτονικής)
- Αρχές εργονομίας – ανθρωπομετρίας σε έπιπλα και εσωτερικούς χώρους.
- Βασικές αρχές σύνθεσης στο τρισδιάστατο χώρο.
- Εκτίμηση Χαρακτηριστικών και ιδιοτήτων υλικών, φινιρισμάτων, κατασκευών και επενδύσεων.
- Αρχές Χρωματολογίας και εφαρμογή τους στα τεχνικά και καλλιτεχνικά σχέδια, δισδιάστατης ή τρισδιάστατης απεικόνισης, σε χειροποίητη ή ψηφιακή μορφή.
- Τεχνικές κατασκευής φυσικών και ψηφιακών τρισδιάστατων προπλασμάτων και δειγμάτων.
- Βασικές γνώσεις λογισμικού επεξεργασίας κειμένου.
- Βασικές γνώσεις λογισμικού πλοήγησης στο διαδίκτυο.
- Βασικές γνώσεις λογισμικού λογιστικών φύλλων (excel, διάγραμμα GANTT, κ.ά.).
- Μέθοδοι υπολογισμού χρονοδιαγραμμάτων εργασιών.
- Τεχνικές περιγραφής και προσμετρήσεων εργασιών.

ΕΙΔΙΚΕΣ ΕΠΑΓΓΕΛΜΑΤΙΚΕΣ ΓΝΩΣΕΙΣ

- Σχεδιασμός θεατρικού φωτισμού.

ΔΕΞΙΟΤΗΤΕΣ

- Καταγραφή των τεχνικών πληροφοριών και μορφολογικών χαρακτηριστικών του χώρου.
- Ανάπτυξη μεθόδων και τεχνικών για τον εντοπισμό προβλημάτων, την αξιολόγηση επιλογών και την εφαρμογή λύσεων στο υλοποιημένο έργο.
- Ανάγνωση και ερμηνεία τεχνικών σχεδίων.
- Διαχείριση και πειραματισμός σε όγκους, φόρμες, σχήματα.
- Εκτέλεση και οργάνωση σχεδίων με συμβατικά ή ψηφιακά μέσα, με ενσωμάτωση πληροφοριών σύμφωνα με το τυπικό σύνταξης φύλλων σχεδίων.
- Κατασκευή τρισδιάστατων προπλασμάτων με συμβατικά ή ψηφιακά μέσα.
- Σύνταξη προϋπολογισμού εφαρμογής έργου.
- Σύνταξη χρονοδιαγράμματος υλοποίησης έργου.
- Χρήση λογισμικού επεξεργασίας κειμένου.

Επίπεδο 5: «Διαθέτει ευρείες, εξειδικευμένες, αντικειμενικές και θεωρητικές γνώσεις σε ένα πεδίο εργασίας ή σπουδής και έχει επίγνωση των ορίων των γνώσεων αυτών.»

Επίπεδο 5: «Διαθέτει ευρείες, εξειδικευμένες, αντικειμενικές και θεωρητικές γνώσεις σε ένα πεδίο εργασίας ή σπουδής και έχει επίγνωση των ορίων των γνώσεων αυτών.»

Επίπεδο 5: «Διαθέτει ευρείες, εξειδικευμένες, αντικειμενικές και θεωρητικές γνώσεις σε ένα πεδίο εργασίας ή σπουδής και έχει επίγνωση των ορίων των γνώσεων αυτών.»

<ul style="list-style-type: none"> Χρήση εξειδικευμένου λογισμικού υπολογιστικών φύλων και διαγραμμάτων, Χρήση λογισμικού πλοήγησης στο διαδίκτυο. Χρήση εξειδικευμένου λογισμικού σχεδιασμού. Χρήση εξειδικευμένου λογισμικού παρουσιάσεων. 						
ΨΗΦΙΑΚΕΣ ΔΕΞΙΟΤΗΤΕΣ	Επίπεδο χρήστη	Κατηγορίες Ψηφιακών Δεξιοτήτων				
		Επεξεργασία Δεδομένων	Δημιουργία Περιεχομένου	Επικοινωνία	Επίλυση Προβλημάτων	Ασφάλεια
	Βασικός	-	-	-	-	-
	Ανεξάρτητος	✓	✓	✓	✓	✓
	Έμπειρος	-	-	-	-	-
ΙΚΑΝΟΤΗΤΕΣ Βασικές Ικανότητες <ul style="list-style-type: none"> Ικανότητα του επιχειρείν Προσωπική, κοινωνική και μεταγνώστική ικανότητα Ικανότητα γραμματισμού Ψηφιακή ικανότητα Μαθηματική ικανότητα και ικανότητα στις θετικές επιστήμες, την τεχνολογία και τη μηχανική 		Επίπεδο 5: «Διαθέτει ευρείες, εξειδικευμένες, αντικειμενικές και θεωρητικές γνώσεις σε ένα πεδίο εργασίας ή σπουδής και έχει επίγνωση των ορίων των γνώσεων αυτών.»				

ΚΕΛ 2 ΠΡΟΕΤΟΙΜΑΖΕΙ ΚΑΙ ΔΙΕΚΠΕΡΑΙΩΝΕΙ ΤΗΝ ΥΛΟΠΟΙΗΣΗ ΤΟΥ ΕΡΓΟΥ

ΕΚΠΟΝΕΙ ΕΡΕΥΝΑ ΑΓΟΡΑΣ ΥΛΙΚΩΝ ΚΑΙ ΑΝΤΙΚΕΙΜΕΝΩΝ ΓΙΑ ΤΟ ΕΡΓΟ

ΕΕΛ 2.1

- 2.1.1. Αναζητά τα καταλληλότερα υλικά και εξοπλισμό.
- 2.1.2. Εντοπίζει και αξιολογεί προμηθευτές και συνεργάτες.
- 2.1.3. Ενημερώνει για τυχόν αποκλίσεις προμηθειών και κόστους, από τις αρχικές συμφωνίες.
- 2.1.4. Υποβάλλει πρόταση με συνολικό προϋπολογισμό κόστους υλικών και εργασιών.
- 2.1.5. Προωθεί τις παραγγελίες υλικών και εξοπλισμού στους προμηθευτές.

ΚΡΙΤΗΡΙΑ ΕΠΑΓΓΕΛΜΑΤΙΚΗΣ ΑΝΤΑΠΟΚΡΙΣΗΣ:

- Αναζητά τα καταλληλότερα υλικά και εξοπλισμό, σταθερό ή μεταβλητό, βάση συγκεκριμένων κριτηρίων ποιότητας, ιδιοτήτων και τεχνικών προδιαγραφών αλλά & το συμφωνημένο κοστολόγιο, ακολουθώντας συγκεκριμένα πρότυπα και διαδικασίες..
- Αναζητά τα καταλληλότερα υλικά και εξοπλισμό για διακοσμητικές εφαρμογές και ειδικές κατά παραγγελία κατασκευές, ακολουθώντας τους κανόνες επιλογής χρωμάτων, υφών, σχημάτων, φόρμας, διαστάσεων, σε στενή συνεργασία με τους αρμόδιους (πελάτες, υπεύθυνους έργου).
- Αναζητά τα καταλληλότερα υλικά και εξοπλισμό, και έργα τέχνης που ταιριάζουν στον υπό κατασκευή χώρο, σύμφωνα με τα οικονομικά και αισθητικά κριτήρια όπως τέθηκαν από τον πελάτη.
- Εντοπίζει και αξιολογεί προμηθευτές και συνεργάτες από διάφορα πεδία εφαρμογής. με βάση συγκεκριμένα κριτήρια ποιότητας έργου, εμπειρίας, και συνέπειας, σύμφωνα με το διατιθέμενο προϋπολογισμό, εντός χρονοδιαγραμμάτων τηρώντας τους κανόνες επαγγελματικής συμπεριφοράς και επικοινωνίας.
- Εντοπίζει και αξιολογεί προμηθευτές και συνεργάτες, αξιοποιώντας όλες τις διαθέσιμες πηγές, συνεργατικά με τους προϊσταμένους, υφισταμένους ή πελάτες, με σεβασμό στο απόρρητο των πληροφοριών που αφορούν τον πελάτη και το έργο.
- Ενημερώνει για τυχόν αποκλίσεις προμηθειών και κόστους από τις αρχικές συμφωνίες, με τεκμηριωμένη εισήγηση, σε διαβούλευση με τον πελάτη ή τον υπεύθυνο μελέτης, επιδεικνύοντας αξιοπιστία στις υπηρεσίες που προσφέρει.
- Υποβάλλει πρόταση με συνολικό προϋπολογισμό κόστους υλικών, συντάσσοντας πίνακες χρόνου παράδοσης, σε συνεννόηση με τους τεχνίτες, και σε συμφωνία με τους χρονικούς περιορισμούς του πελάτη, ακολουθώντας συγκεκριμένα πρότυπα και διαδικασίες.
- Υποβάλλει πρόταση με συνολικό προϋπολογισμό κόστους υλικών, αναπτύσσοντας εναλλακτικές λύσεις με τους αρμόδιους (πελάτη, υπεύθυνο έργου), προς τη τελική συμφωνία.
- Προωθεί τις παραγγελίες υλικών και εξοπλισμού στους προμηθευτές, σύμφωνα με τη τελική συμφωνία,, σε στενή συνεργασία με τους αρμόδιους (πελάτες, υπεύθυνους έργου).

ΕΥΡΟΣ ΕΦΑΡΜΟΓΗΣ

Περιβάλλον και συνθήκες εργασίας:

Επαγγελματικές και εμπορικές επιχειρήσεις προμηθευτών και κατασκευαστών, παντός τύπου (εργοστάσια, καταστήματα, βιοτεχνίες, καλλιτεχνικά και τεχνικά εργαστήρια, αποθήκες εισαγωγών, κ.ά.).

Γραφεία μελετών παντός τύπου, τεχνικές εταιρείες.

Εντός ή εκτός γραφείου μελετών, σε εσωτερικούς ή εξωτερικούς χώρους, αναλόγως των αναγκών του έργου.

Μέσα/εργαλεία/υλικά:

Ηλεκτρονικό υπολογιστή γραφείου, ταμπλέτα ηλεκτρονική ή φορητό η/υ, προγράμματα επεξεργασίας κειμένων, καλώδιο μεταφοράς υλικού από κινητό σε υπολογιστή, φορητό μέσο ηλεκτρονικής αποθήκευσης (usbstick), εκτυπωτή σχεδίων, Χάρτινες πινακίδες σταθερής σύστασης διαφόρων διαστάσεων, κόλες κανσόν διαφόρων διαστάσεων και χρωμάτων, μολύβια, μαρκαδόροι, ξυλομπογιές, χαρτιά, μπλοκ σκίτσων, μολύβι σχεδίου με εναλλαγές πάχους μύτης, κόλα για χαρτιά, ψαλίδια, γόμες, επιφάνεια κοπής, κλιμακόμετρο.

Παραγόμενη υπηρεσία:

Εκπόνηση έρευνας αγοράς υλικών και αντικειμένων.

Μέθοδοι εφαρμογής και διαδικασίες:

Αναζήτηση υλικών βάση προδιαγραφών ποιότητας, αξιολόγηση προμηθευτών είτε μέσω διαδικτύου είτε με επιτόπια επίσκεψη στο χώρο εμπορικών εκθέσεων, διερεύνηση υλικών, εξοπλισμού σταθερού ή μεταβλητού (επενδύσεων κάθετων και οριζοντίων επιφανειών, διακοσμητικών κατασκευών, επίπλων, φασμάτων, ηλεκτρολογικού υλικού, διακοσμητικών εφαρμογών, διακοσμητικών αντικειμένων, έργων τέχνης, κ.ά.), συνοδεία των κατάλληλων σχεδίων προς επίδειξη των επιφανειών ή των αντικειμένων προς κατασκευή, προμήθεια δειγμάτων όπου δύναται, σύμφωνα με τις προδιαγραφές του έργου, επιλογή συνεργείων και συνεργατών βάση εμπειρίας, οικονομικής προσφοράς και των χρόνων παράδοσης έργου, αξιολόγηση των προσφορών, δημιουργία των κατάλληλων ηλεκτρονικών μακετών ή φυσικών πινάκων δειγματοληψίας, σύνταξη έκθεσης ή και πίνακα ευρημάτων προς παρουσίαση και έλεγχο, σύνταξη της οικονομικής προσφοράς υλικών και εργασιών με τη χρήση του κατάλληλου υπολογιστικού φύλου διαγραμμάτων, παρουσίαση και διάλογος στους αρμόδιους, επί εναλλακτικών λύσεων, έγκριση και αποστολή εγκεκριμένων και υπογεγραμμένων παραγγελιών.

ΓΕΝΙΚΕΣ ΓΝΩΣΕΙΣ

Ως ελάχιστες προαπαιτούμενες Γνώσεις, Δεξιότητες και Ικανότητες για την περαιτέρω επαγγελματική εκπαίδευση, κατάρτιση ή επαγγελματική δραστηριότητα είναι αυτές που αντιστοιχούν στο επίπεδο 2 του Εθνικού και Ευρωπαϊκού Πλαισίου Προσόντων (ΕΠΠ) για

την περίπτωση των πτυχιούχων ΕΠΑΛ και στο επίπεδο 4 του Εθνικού και Ευρωπαϊκού Πλαισίου Προσόντων (ΕΠΠ) για την περίπτωση των διπλωματούχων ΙΕΚ/ΣΑΕΚ.

ΕΠΑΓΓΕΛΜΑΤΙΚΕΣ ΓΝΩΣΕΙΣ:

- Μέθοδοι επιλογής και καταμερισμού φωτιστικών σωμάτων.
- Βασικές γνώσεις αξιολόγησης ποιότητας επίπλων.
- Διαδικασίες σύνταξης προϋπολογισμού.
- Διαδικασίες σύνταξης προϋπολογισμού (διακοσμητικών εργασιών, υλικών και υπηρεσιών).
- Υποβολή εκθέσεων και αναφορών
- Βασικές γνώσεις λογισμικού επεξεργασίας κειμένου.
- Βασικές γνώσεις λογισμικού πλοήγησης στο διαδίκτυο.
- Βασικές γνώσεις λογισμικού λογιστικών φύλλων (excel, διάγραμμα GANTT, κ.ά.).
- Εργαλεία ψηφιακού σχεδιασμού με λογισμικά Computer Aided Design (CAD) τρισδιάστατα ηλεκτρονικά γραφικά (rendering)..
- Εκτίμηση Χαρακτηριστικών και ιδιοτήτων υλικών, φινιρισμάτων, κατασκευών και επενδύσεων.
- Βασικές αρχές ελεύθερου σχεδίου και δημιουργίας προοπτικών σχεδίων με μέτρηση δια χειρός.
- Βασικές αρχές σύνθεσης στο τρισδιάστατο χώρο.
- Αρχές Χρωματολογίας και εφαρμογή τους στα τεχνικά και καλλιτεχνικά σχέδια, δισδιάστατης ή τρισδιάστατης απεικόνισης, σε χειροποίητη ή ψηφιακή μορφή.
- Βασικό πλαίσιο κανόνων επαγγελματικής συμπεριφοράς.

ΕΙΔΙΚΕΣ ΕΠΑΓΓΕΛΜΑΤΙΚΕΣ ΓΝΩΣΕΙΣ:

Επίπεδο 5: «Διαθέτει ευρείες, εξειδικευμένες, αντικειμενικές και θεωρητικές γνώσεις σε ένα πεδίο εργασίας ή σπουδής και έχει επίγνωση των ορίων των γνώσεων αυτών.»

Επίπεδο 5: «Διαθέτει ευρείες, εξειδικευμένες, αντικειμενικές και θεωρητικές γνώσεις σε ένα πεδίο εργασίας ή σπουδής και έχει επίγνωση των ορίων των γνώσεων αυτών.»

ΔΕΞΙΟΤΗΤΕΣ

- Χρήση μεθόδων και εργαλείων για την έρευνα αγοράς υλικών και αντικειμένων με συμβατικές και ψηφιακές μεθόδους.
- Ανάπτυξη μεθόδων αποκωδικοποίησης καλλιτεχνικών τάσεων.
- Σύνταξη προϋπολογισμού εφαρμογής έργου.
- Σύνταξη χρονοδιαγράμματος υλοποίησης έργου.
- Χρήση λογισμικού επεξεργασίας κειμένου.
- Χρήση λογισμικού πλοήγησης στο διαδίκτυο.
- Χρήση εξειδικευμένου λογισμικού παρουσιάσεων.
- Χρήση εξειδικευμένου λογισμικού υπολογιστικών φύλλων και διαγραμμάτων.

Επίπεδο 5: «Διαθέτει ευρείες, εξειδικευμένες, αντικειμενικές και θεωρητικές γνώσεις σε ένα πεδίο εργασίας ή σπουδής και έχει επίγνωση των ορίων των γνώσεων αυτών.»

ΨΗΦΙΑΚΕΣ ΔΕΞΙΟΤΗΤΕΣ	Επίπεδο χρήστη	Κατηγορίες Ψηφιακών Δεξιοτήτων				
		Επεξεργασία Δεδομένων	Δημιουργία Περιεχομένου	Επικοινωνία	Επίλυση Προβλημάτων	Ασφάλεια
	Βασικός	-	-	-	-	-
	Ανεξάρτητος	✓	✓	✓	✓	✓
	Έμπειρος	-	-	-	-	-

ΙΚΑΝΟΤΗΤΕΣ

Βασικές Ικανότητες

- Μαθηματική ικανότητα και ικανότητα στις θετικές επιστήμες, την τεχνολογία και τη μηχανική
- Πολυγλωσσική ικανότητα

Επίπεδο 5: «Διαθέτει ευρείες, εξειδικευμένες, αντικειμενικές και θεωρητικές γνώσεις σε ένα πεδίο εργασίας ή σπουδής και έχει επίγνωση των ορίων των γνώσεων αυτών.»

- Προσωπική, κοινωνική και μεταγνωστική ικανότητα
- Ικανότητα του επιχειρείν
- Ικανότητα του πολίτη
- Ψηφιακή ικανότητα

ΣΥΝΤΟΝΙΖΕΙΤΙΣ ΤΙΣ ΕΡΓΑΣΙΕΣ ΕΦΑΡΜΟΓΗΣ ΤΗΣ ΜΕΛΕΤΗΣ

ΕΕΛ 2.2

- 2.2.1. Οργανώνει τα σχέδια που απαιτούνται για τα συνεργεία.
- 2.2.2. Συνεργάζεται με τα εργαστήρια κατασκευών, καλλιτέχνες και τεχνικό προσωπικό.
- 2.2.3. Συμβάλλει στην επίβλεψη των εργασιών στους προς διαμόρφωση χώρους.
- 2.2.4. Ενημερώνει τους αρμόδιους για την εξέλιξη των εργασιών.

ΚΡΙΤΗΡΙΑ ΕΠΑΓΓΕΛΜΑΤΙΚΗΣ ΑΝΤΑΠΟΚΡΙΣΗΣ:

- Οργανώνει τα σχέδια που απαιτούνται για τα συνεργεία, φροντίζοντας για τη λεπτομερή και ακριβή καταχώρηση στοιχείων, και τον επαρκή αριθμό αντιγράφων που θα διανεμηθούν στα αντίστοιχα συνεργεία, με υπευθυνότητα και σοβαρότητα.
- Οργανώνει τα σχέδια που απαιτούνται για τα συνεργεία, εκτυπώνοντάς τα, έχοντας πρωτίστως ελέγξει τη σωστή λειτουργία των εκτυπωτών και την επάρκεια των αναλώσιμων, σύμφωνα με τα τεχνικά πρότυπα, και τους κανόνες επαγγελματικής συμπεριφοράς.
- Οργανώνει τα σχέδια που απαιτούνται για τα συνεργεία συντάσσοντας συνοδευτικό πίνακα συνόλου των σχεδίων, διαμοιράζοντας τη σειρά κατάλληλων σχεδίων ανά συνεργείο, σύμφωνα με σχετική λίστα, ακολουθώντας την εταιρική ιεραρχία και την επαγγελματική δεοντολογία συμπεριφοράς,
- Συνεργάζεται με τα εργαστήρια κατασκευών, καλλιτέχνες και τεχνικό προσωπικό για εξακρίβωση της συμμόρφωσής των με βάση τις προδιαγεγραμμένες τεχνικές προδιαγραφές, επιδεικνύοντας προσήλωση στο πνεύμα του πελάτη, ή ακολουθώντας τις σαφείς οδηγίες των μελετητών, σε μεγάλης κλίμακας έργα.
- Συνεργάζεται με τα εργαστήρια κατασκευών, καλλιτέχνες και τεχνικό προσωπικό από διάφορα πεδία εφαρμογής. με βάση συγκεκριμένα κριτήρια ποιότητας και εμπειρίας, τηρώντας τους κανόνες επαγγελματικής συμπεριφοράς και επικοινωνίας.
- Συμβάλλει στην επίβλεψη των εργασιών στους προς διαμόρφωση χώρους εξακριβώνοντας την πιστότητα και την ποιότητά τους βάση των προσμετρήσεων εργασιών και υλικών σύμφωνα με τις προδιαγραφές και τους κανόνες της τέχνης, ώστε να ανταποκρίνονται στην μελέτη, με καθοδήγηση των ιεραρχικά ανώτερων συναδέλφων, σε έργα μεγάλης κλίμακας.
- Συμβάλλει στην επίβλεψη των εργασιών στους προς διαμόρφωση χώρους εξετάζοντας την εφαρμογή του χρονικού προγραμματισμού και ενημερώνει τον πελάτη ή τους ιεραρχικά ανώτερους σε έργα μεγάλης κλίμακας.
- Συμβάλλει στην επίβλεψη των εργασιών στους προς διαμόρφωση χώρους συντάσσοντας εκθέσεις προόδου σύμφωνα με τα τεχνικά πρότυπα και τους κανόνες επαγγελματικής συμπεριφοράς και επικοινωνίας.
- Συμβάλλει στην επίβλεψη των εργασιών στους προς διαμόρφωση χώρους, με άμεση ανταπόκριση στα προβλήματα και τις απορίες που δημιουργούνται, ενημερώνοντας τους αρμόδιους, σε έργα μεγάλης κλίμακας.
- Συμβάλλει στην επίβλεψη των εργασιών στους προς διαμόρφωση χώρους επιβλέποντας την παραλαβή και τοποθέτηση επίπλων και ειδικών κατασκευών.
- Συμβάλλει στην επίβλεψη των εργασιών στους προς διαμόρφωση χώρους εξασφαλίζοντας πως οι ειδικές καλλιτεχνικές κατασκευές εφαρμόζονται σύμφωνα με τα σχέδια και τις προδιαγραφές του έργου.
- Ενημερώνει τους αρμόδιους για την εξέλιξη των εργασιών, συντάσσοντας εκθέσεις χρησιμοποιώντας κατάλληλο λογισμικό επεξεργασίας κειμένων και διαγραμμάτων.

ΕΥΡΟΣ ΕΦΑΡΜΟΓΗΣ

Περιβάλλον και συνθήκες εργασίας:

Χώροι υλοποίησης έργου, Γραφεία μελετών παντός τύπου, τεχνικές εταιρείες.

Εντός εγκαταστάσεων πελάτη, Εντός ή εκτός γραφείου μελετών, σε εσωτερικούς ή εξωτερικούς χώρους, αναλόγως των συνεννοήσεων και των αναγκών του έργου.

Επιχειρήσεις τεχνιτών και κατασκευαστών, παντός τύπου.

Μέσα/εργαλεία/υλικά:

Μέσο μεταφοράς, Ηλεκτρονικό υπολογιστή γραφείου, ταμπλέτα ηλεκτρονική ή φορητό η/υ, ή έξυπνο κινητό τηλέφωνο, προγράμματα επεξεργασίας κειμένων, καλώδιο μεταφοράς υλικού από κινητό σε υπολογιστή, φορητό μέσο ηλεκτρονικής αποθήκευσης (usbstick), φωτογραφική μηχανή, εκτυπωτή σχεδίων, μολύβια, μαρκαδόροι, χαρτιά, μπλοκ σκίτσων, μολύβι σχεδίου με εναλλαγές πάχους μύτης, , αποστασιόμετρα laser, μετροταινία, κλιμακόμετρο.

Παραγόμενη υπηρεσία:

Συντονισμός των εργασιών εφαρμογής.

Μέθοδοι εφαρμογής και διαδικασίες:

Έλεγχος σωστής λειτουργίας των εκτυπωτικών μηχανημάτων με επάρκεια αναλώσιμων, εκτύπωση των σχεδίων με τους απαραίτητους πίνακες υλικών και λοιπών επεξηγήσεων, σε αριθμό αντίστοιχο των συνεργείων, και τεχνιτών, τυπική διαδικασία παράδοσης των σχεδιαστικών πακέτων στα συνεργεία, διενέργεια τακτικών τυπικών επισκέψεων στους κατασκευαστές και τεχνίτες, διαδικασία επιβλέψεων των έργων στον υπό μελέτη χώρο με σχετική καταγραφή της έγκαιρης προόδου των εργασιών, της τήρησης της προσυμφωνημένης ποιότητας υλικών και εργασιών, συμβολή για την ορθή παραλαβή και τοποθέτηση των επίπλων και, λοιπών αντικειμένων στον χώρο, διασφάλιση σωστής τοποθέτησης και εφαρμογής των ειδικών καλλιτεχνικών κατασκευών, μέριμνα για επίλυση αποριών και προβλημάτων, σύνταξη σχετικών εκθέσεων προόδου και παράδοση αυτών στους αρμόδιους.

ΓΕΝΙΚΕΣ ΓΝΩΣΕΙΣ

Ως ελάχιστες προαπαιτούμενες Γνώσεις, Δεξιότητες και Ικανότητες για την περαιτέρω επαγγελματική εκπαίδευση, κατάρτιση ή επαγγελματική δραστηριότητα είναι αυτές που αντιστοιχούν στο επίπεδο 2 του Εθνικού και Ευρωπαϊκού Πλαισίου Προσόντων (ΕΠΠ) για την περίπτωση των πτυχιούχων ΕΠΑΛ και στο επίπεδο 4 του Εθνικού και Ευρωπαϊκού Πλαισίου Προσόντων (ΕΠΠ) για την περίπτωση των διπλωματούχων ΙΕΚ/ΣΑΕΚ.

<p>ΕΠΑΓΓΕΛΜΑΤΙΚΕΣ ΓΝΩΣΕΙΣ:</p> <ul style="list-style-type: none"> • Βασικές αρχές μέτρησης, και αποτύπωσης χώρων και αντικειμένων (με αναλογικά ή ψηφιακά εργαλεία). • Εργαλεία ψηφιακού σχεδιασμού με λογισμικά Computer Aided Design (CAD) τρισδιάστατα ηλεκτρονικά γραφικά (rendering).. • Μεθοδολογία και εφαρμογές του τεχνικού σχεδιασμού ορθών προβολών σύμφωνα με τους κανόνες τοποθέτησής τους στο φύλο, εσωτερικών και εξωτερικών χώρων, κτιρίων επίπλων, κατασκευών, υπό κλίμακα (κατόψεις, τομές, όψεις, κατασκευαστικά σχέδια, υπό κλίμακα). • Τεχνικές ψηφιακής εκτύπωσης, μέσω προγραμμάτων CAD • Βασικές γνώσεις λογισμικού επεξεργασίας κειμένου. • Βασικές γνώσεις λογισμικού λογιστικών φύλλων (excel, διάγραμμα GANTT, κ.ά.). • Μέθοδοι υπολογισμού χρονοδιαγραμμάτων εργασιών. • Διαδικασίες συντονισμού εργασιών και συνεργείων, εσωτερικών χώρων. • Βασικές αρχές αξιολόγησης δομικών και κατασκευαστικών στοιχείων στον χώρο. • Αρχές εργονομίας – ανθρωπομετρίας σε έπιπλα και εσωτερικούς χώρους • Εκτίμηση Χαρακτηριστικών και ιδιοτήτων υλικών, φινιρισμάτων, κατασκευών και επενδύσεων. • Μεθοδολογία σχεδίασης μεταβλητών διακοσμητικών κατασκευών. • Βασικό πλαίσιο κανόνων επαγγελματικής συμπεριφοράς, • Θεσμικό πλαίσιο υγιεινής και ασφάλειας χώρων εργασίας. • Αρχές του σχεδιαστικού μοντέλου «προσβασιμότητα για όλους». 	<p>Επίπεδο 5: «Διαθέτει ευρείες, εξειδικευμένες, αντικειμενικές και θεωρητικές γνώσεις σε ένα πεδίο εργασίας ή σπουδής και έχει επίγνωση των ορίων των γνώσεων αυτών.»</p>
<p>ΕΙΔΙΚΕΣ ΕΠΑΓΓΕΛΜΑΤΙΚΕΣ ΓΝΩΣΕΙΣ</p>	<p>Επίπεδο 5: «Διαθέτει ευρείες, εξειδικευμένες, αντικειμενικές και θεωρητικές γνώσεις σε ένα πεδίο εργασίας ή σπουδής και έχει επίγνωση των ορίων των γνώσεων αυτών.»</p>

ΔΕΞΙΟΤΗΤΕΣ						
<ul style="list-style-type: none"> • Παρακολούθηση της προόδου των εργασιών των συνεργείων και των καλλιτεχνικών εργασιών. • Επαλήθευση εφαρμογής των ποιοτικών και ποσοτικών προδιαγραφών του έργου. • Επαλήθευση τήρησης των προθεσμιών. • Χρήση λογισμικού επεξεργασίας κειμένου. • Χρήση εξειδικευμένου λογισμικού υπολογιστικών φύλων και διαγραμμάτων. 		Επίπεδο 5: «Διαθέτει ευρείες, εξειδικευμένες, αντικειμενικές και θεωρητικές γνώσεις σε ένα πεδίο εργασίας ή σπουδής και έχει επίγνωση των ορίων των γνώσεων αυτών.»				
ΨΗΦΙΑΚΕΣ ΔΕΞΙΟΤΗΤΕΣ	Επίπεδο χρήστη	Κατηγορίες Ψηφιακών Δεξιοτήτων				
		Επεξεργασία Δεδομένων	Δημιουργία Περιεχομένου	Επικοινωνία	Επίλυση Προβλημάτων	Ασφάλεια
	Βασικός	-	-	-	-	-
	Ανεξάρτητος	✓	✓	✓	✓	✓
	Έμπειρος	-	-	-	-	-
ΙΚΑΝΟΤΗΤΕΣ						
Βασικές Ικανότητες <ul style="list-style-type: none"> • Προσωπική, κοινωνική και μεταγνωστική ικανότητα • Πολυγλωσσική ικανότητα • Ικανότητα του επιχειρείν • Μαθηματική ικανότητα και ικανότητα στις θετικές επιστήμες, την τεχνολογία και τη μηχανική • Ικανότητα του πολίτη • Ψηφιακή ικανότητα 		Επίπεδο 5: «Διαθέτει ευρείες, εξειδικευμένες, αντικειμενικές και θεωρητικές γνώσεις σε ένα πεδίο εργασίας ή σπουδής και έχει επίγνωση των ορίων των γνώσεων αυτών.»				

ΕΕΛ 2.3	ΟΛΟΚΛΗΡΩΝΕΙ ΤΟ ΕΡΓΟ
	2.3.1. Επιμελείται τελικές λεπτομέρειες στο έργο.
	2.3.2. Επαληθεύει και πιστοποιεί την επίτευξη των λειτουργικών και αισθητικών στόχων του πελάτη.
	2.3.3. Παραδίδει το υλοποιημένο έργο.

ΚΡΙΤΗΡΙΑ ΕΠΑΓΓΕΛΜΑΤΙΚΗΣ ΑΝΤΑΠΟΚΡΙΣΗΣ:

- Επιμελείται τελικές λεπτομέρειες στο έργο, με επιτόπου επίσκεψη, ελέγχοντας για ζημιές, δυσλειτουργίες, ατέλειες, ελλείψεις.
- Επιμελείται τελικές λεπτομέρειες στο έργο, τακτοποιώντας τα έπιπλα στους χώρους,, τοποθετώντας τα καταναλωτικά προϊόντα προς ανάδειξη, εφαρμόζοντας τις αρχές σύνθεσης αντικειμένων, όπως εμφανίζονται στα συμφωνημένα σχέδια, με τελική έγκριση των αρμοδίων (ιεραρχικά ανώτερων σε έργα μεγάλης κλίμακας).
- Επιμελείται τελικές λεπτομέρειες στο έργο, εντάσσοντας επεξηγηματικές καρτέλες, τιμές, γραφικές σημάνσεις, κατάλληλα σχεδιασμένα σύμφωνα με τη κεντρική ιδέα προβολής των εμπορευμάτων, σε συνεργασία με το τμήμα μάρκετινγκ.
- Επαληθεύει και πιστοποιεί την επίτευξη των λειτουργικών και αισθητικών στόχων του πελάτη συγκρίνοντας το ολοκληρωμένο έργο με τις μακέτες και τα σχέδια.
- Επαληθεύει και πιστοποιεί την επίτευξη των λειτουργικών και αισθητικών στόχων του πελάτη ελέγχοντας την λειτουργικότητα των ηλεκτρικών συστημάτων.
- Παραδίδει το υλοποιημένο έργο είτε στο πελάτη είτε στον υπεύθυνο έργου (έργα μεγάλης κλίμακας), έχοντας τακτοποιήσει κάθε πτυχή σε συμφωνία με τους ιεραρχικά ανώτερους συνεργάτες ή τους αρμόδιους υπαλλήλους της εταιρείας πώλησης προϊόντων, σύμφωνα με την επαγγελματική δεοντολογία συμπεριφοράς
- Παραδίδει το υλοποιημένο έργο φροντίζοντας για τη καθαριότητα του προς παράδοση χώρου, εξασφαλίζοντας την αξιοπιστία και τη σοβαρότητα του γραφείου.

ΕΥΡΟΣ ΕΦΑΡΜΟΓΗΣ

Περιβάλλον και συνθήκες εργασίας:

Χώροι υλοποίησης έργου, Γραφεία μελετών παντός τύπου, τεχνικές εταιρείες.

Εντός ή εκτός εγκαταστάσεων πελάτη ή γραφείου μελετών, σε εσωτερικούς ή εξωτερικούς χώρους, αναλόγως των συνεννοήσεων και των αναγκών του έργου.

Μέσα/εργαλεία/υλικά:

Μέσο μεταφοράς, Ηλεκτρονικό υπολογιστή γραφείου, ταμπλέτα ηλεκτρονική ή φορητό η/υ, ή έξυπνο κινητό τηλέφωνο, προγράμματα επεξεργασίας κειμένων, καλώδιο μεταφοράς υλικού από κινητό σε υπολογιστή, φορητό μέσο ηλεκτρονικής αποθήκευσης (usbstick), φωτογραφική μηχανή, εκτυπωτή σχεδίων, μολύβια, μαρκαδόροι, χαρτιά, μπλοκ σκίτσων, μολύβι σχεδίου με εναλλαγές πάχους μύτης, , αποστασιόμετρα laser, μετροταινία, κλιμακόμετρο.

Παραγόμενη υπηρεσία:

Ολοκλήρωση του έργου.

Μέθοδοι εφαρμογής και διαδικασίες:

Γενικός επιτόπιος έλεγχος στο ολοκληρωμένο έργο, για ατέλειες εφαρμογής υλικών, επενδύσεων, κατασκευών, συμπληρωματικές οδηγίες στους αρμόδιους τεχνίτες για την επισκευή και ολοκλήρωση του έργου, τοποθέτηση αντικειμένων πλήρωσης (εμπορεύματα, επίπλωση, κινητές κατασκευές, διακοσμητικά στοιχεία, κ.ά.), επαλήθευση επίτευξης των λειτουργικών και αισθητικών προδιαγραφών που συμφωνήθηκαν, πρόσκληση των αρμοδίων και παράδοση του ολοκληρωμένου έργου.

ΓΕΝΙΚΕΣ ΓΝΩΣΕΙΣ

Ως ελάχιστες προαπαιτούμενες Γνώσεις, Δεξιότητες και Ικανότητες για την περαιτέρω επαγγελματική εκπαίδευση, κατάρτιση ή επαγγελματική δραστηριότητα είναι αυτές που αντιστοιχούν στο επίπεδο 2 του Εθνικού και Ευρωπαϊκού Πλαισίου Προσόντων (ΕΠΠ) για την περίπτωση των πτυχιούχων ΕΠΑΛ και στο επίπεδο 4 του Εθνικού και Ευρωπαϊκού Πλαισίου Προσόντων (ΕΠΠ) για την περίπτωση των διπλωματούχων ΙΕΚ/ΣΑΕΚ.

ΕΠΑΓΓΕΛΜΑΤΙΚΕΣ ΓΝΩΣΕΙΣ:

- Μεθοδολογία μελέτης εσωτερικών χώρων και αντικειμένων.
- Μεθοδολογία και τεχνικές δημιουργίας ψυχολογικού προφίλ πελάτη και χρηστών.
- Εκτίμηση Χαρακτηριστικών και ιδιοτήτων υλικών, φινιρισμάτων, κατασκευών και επενδύσεων.

Επίπεδο 5: «Διαθέτει ευρείες, εξειδικευμένες, αντικειμενικές και θεωρητικές γνώσεις σε ένα πεδίο εργασίας ή σπουδής και έχει επίγνωση των ορίων των γνώσεων αυτών.»

<ul style="list-style-type: none"> • Μεθοδολογία και εφαρμογές του τεχνικού σχεδιασμού ορθών προβολών σύμφωνα με τους κανόνες τοποθέτησής τους στο φύλο, εσωτερικών και εξωτερικών χώρων, κτιρίων επίπλων, κατασκευών, υπό κλίμακα (κατόψεις, τομές, όψεις, κατασκευαστικά σχέδια, υπό κλίμακα). • Βασικές αρχές σύνθεσης στο τρισδιάστατο χώρο. • Τεχνικές για την οπτική προβολή ανάδειξη και προώθηση μηνυμάτων, προϊόντων ή υπηρεσιών (visual merchandising). • Αρχές εργονομίας – ανθρωπομετρίας σε έπιπλα και εσωτερικούς χώρους • Εκτίμηση Χαρακτηριστικών και ιδιοτήτων υλικών, φινιρισμάτων, κατασκευών και επενδύσεων. • Τεχνικές διακοσμητικής απόδοσης της υφής των υλικών. • Βασικές γνώσεις λογισμικού επεξεργασίας κειμένου. • Βασικές γνώσεις λογισμικού λογιστικών φύλλων (excel, διάγραμμα GANTT, κ.ά.). • Θεσμικό πλαίσιο υγιεινής και ασφάλειας στους εσωτερικούς χώρους. • Βασικό πλαίσιο κανόνων επαγγελματικής συμπεριφοράς. 						
ΕΙΔΙΚΕΣ ΕΠΑΓΓΕΛΜΑΤΙΚΕΣ ΓΝΩΣΕΙΣ: ΔΕΞΙΟΤΗΤΕΣ <ul style="list-style-type: none"> • Οργάνωση εργασιών εφαρμογής κινούμενων λειτουργικών, διακοσμητικών και επεξηγηματικών στοιχείων και λεπτομερειών. • Χρήση εργαλείων ή τεχνικών ανατροφοδότησης ικανοποίησης πελάτη. 		<p>Επίπεδο 5: «Διαθέτει ευρείες, εξειδικευμένες, αντικειμενικές και θεωρητικές γνώσεις σε ένα πεδίο εργασίας ή σπουδής και έχει επίγνωση των ορίων των γνώσεων αυτών.»</p> <p>Επίπεδο 5: «Διαθέτει ευρείες, εξειδικευμένες, αντικειμενικές και θεωρητικές γνώσεις σε ένα πεδίο εργασίας ή σπουδής και έχει επίγνωση των ορίων των γνώσεων αυτών.»</p>				
ΨΗΦΙΑΚΕΣ ΔΕΞΙΟΤΗΤΕΣ	Επίπεδο χρήστη	Κατηγορίες Ψηφιακών Δεξιοτήτων				
		Επεξεργασία Δεδομένων	Δημιουργία Περιεχομένου	Επικοινωνία	Επίλυση Προβλημάτων	Ασφάλεια
	Βασικός	-	-	-	-	-
	Ανεξάρτητος Έμπειρος	✓ -	✓ -	✓ -	✓ -	✓ -
ΙΚΑΝΟΤΗΤΕΣ Βασικές Ικανότητες <ul style="list-style-type: none"> • Ικανότητα πολιτιστικής επίγνωσης και έκφρασης • Ικανότητα του επιχειρείν • Ικανότητα του πολίτη • Ικανότητα γραμματισμού 		<p>Επίπεδο 5: «Διαθέτει ευρείες, εξειδικευμένες, αντικειμενικές και θεωρητικές γνώσεις σε ένα πεδίο εργασίας ή σπουδής και έχει επίγνωση των ορίων των γνώσεων αυτών.»</p>				

ΚΕΛ 3	ΕΠΙΜΕΛΕΙΤΑΙ ΕΠΙΚΟΥΡΙΚΕΣ ΔΡΑΣΤΗΡΙΟΤΗΤΕΣ ΤΟΥ ΕΡΓΟΥ
ΕΕΛ 3.1	ΔΙΕΚΠΕΡΑΙΩΝΕΙ ΚΑΘΗΜΕΡΙΝΕΣ ΥΠΟΣΤΗΡΙΚΤΙΚΕΣ ΓΙΑ ΤΑ ΕΡΓΑ ΔΡΑΣΤΗΡΙΟΤΗΤΕΣ ΤΟΥ ΓΡΑΦΕΙΟΥ ΓΙΑ ΤΑ ΕΡΓΑ
	ΕΠΑΓΓΕΛΜΑΤΙΚΕΣ ΕΡΓΑΣΙΕΣ

- 3.1.1. Τακτοποιεί το χώρο εργασίας.
- 3.1.2. Επιμελείται την εσωτερική αλληλογραφία των έργων
- 3.1.3. Συστηματοποιεί το αρχειακό υλικό των έργων.
- 3.1.4. Ενημερώνει το αρχειακό υλικό.

ΚΡΙΤΗΡΙΑ ΕΠΑΓΓΕΛΜΑΤΙΚΗΣ ΑΝΤΑΓΟΚΡΙΣΗΣ:

- Τακτοποιεί το χώρο εργασίας τηρώντας τους κανόνες υγιεινής και ασφάλειας στους εργασιακούς χώρους για την απρόσκοπτη εκτέλεση των απαραίτητων σχεδίων ακολουθώντας συγκεκριμένα πρότυπα και διαδικασίες..
- Τακτοποιεί το χώρο εργασίας ελέγχοντας την εύρυθμη λειτουργία των μηχανημάτων (H/Y, εκτυπωτές) εξασφαλίζοντας την απρόσκοπτη εκτέλεση των σχεδιαστικών καθηκόντων και υποχρεώσεων του γραφείου.
- Επιμελείται την εσωτερική αλληλογραφία των έργων πληροφοριών των πελατών ή των έργων που αναλαμβάνει.
- Επιμελείται την εσωτερική αλληλογραφία των έργων συντάσσοντας εκθέσεις και αναφορές, ακολουθώντας τα πρότυπα και τις οδηγίες των αρμοδίων (έργα μεγάλης κλίμακας), με σοβαρότητα και αξιοπιστία.
- Συστηματοποιεί το αρχειακό υλικό των έργων, τα ηλεκτρονικά ή παραδοσιακά αρχεία σχεδίων, φωτογραφιών, καλλιτεχνικών κατασκευών, με συνεχή ενημέρωση και επικαιροποίηση, για εύκολη πρόσβαση, επιδεικνύοντας επαγγελματισμό σε πιθανή μελλοντική τροποποίηση των σχεδίων ενός έργου.
- Συστηματοποιεί το αρχειακό υλικό των έργων, δημιουργώντας αντίγραφα ασφαλείας (BACKUP) αρχείων για παροχή τεκμηρίωσης, λεπτομερών οδηγιών, σχεδίων ή προδιαγραφών μιας μελέτης, διασφαλίζοντας την αξιοπιστία του γραφείου μελετών.
- Συστηματοποιεί το αρχειακό υλικό των έργων, διατηρώντας αποθέματα υλικών επενδύσεων, φωτογραφιών καλλιτεχνικών έργων και εικαστικών δημιουργιών, σύμφωνα με τις τυπικές διαδικασίες του γραφείου, για εύκολη ανεύρεση και πρόσβαση, διασφαλίζοντας την αξιοπιστία του γραφείου μελετών.
- Ενημερώνει το αρχειακό υλικό, συλλέγοντας δεδομένα για νέα προϊόντα, τεχνικές, αναπτυσσόμενες τεχνολογίες & εξελιγμένες κατασκευές, σύγχρονες τάσεις βιώσιμου & οικολογικού σχεδιασμού, έπιπλα, εξασφαλίζοντας την αξιοπιστία και τη σοβαρότητα του γραφείου.
- Ενημερώνει το αρχειακό υλικό, αξιοποιώντας κάθε μέσο αναζήτησης καινοτομιών στον επαγγελματικό κλάδο, παρακολουθώντας σύγχρονες επαγγελματικές εκθέσεις.

ΕΥΡΟΣ ΕΦΑΡΜΟΓΗΣ

Περιβάλλον και συνθήκες εργασίας:

Γραφεία μελετών παντός τύπου, τεχνικές εταιρείες, δημόσιοι ή ιδιωτικοί οργανισμοί, εμπορικές και επαγγελματικές επιχειρήσεις πώλησης προϊόντων, διαφήμισης, παραγωγής πολιτιστικών εκδηλώσεων, καλλιτεχνικά εργαστήρια, κ.ά. .

Μέσα/εργαλεία/υλικά:

Ηλεκτρονικό υπολογιστή γραφείου, ταμπλέτα ηλεκτρονική ή φορητό η/υ, προγράμματα επεξεργασίας κειμένων, καλώδιο μεταφοράς υλικού από κινητό σε υπολογιστή, φορητό μέσο ηλεκτρονικής αποθήκευσης (us stick), εκτυπωτή καρτέλα σχεδιαστήριου με 5 ρόδες, μολύβια, χαρτιά, γόμες, φακέλους αρχειοθέτησης, ερμάρια αποθήκευσης υλικών, βιβλίο κανόνων υγιεινής και ασφάλειας χώρων εργασίας.

Παραγόμενη υπηρεσία:

Διεκπεραίωση καθημερινών δραστηριοτήτων του γραφείου.

Μέθοδοι εφαρμογής και διαδικασίες:

Οργάνωση, προσοχή και επιμέλεια της καλής εικόνας του χώρου εργασίας του με τη διατήρηση καθαρών πάγκων, οργανωμένων και τακτοποιημένων. έλεγχος της σωστής λειτουργίας των μηχανημάτων /εργαλείων όπως ο ατομικός υπολογιστής, ο εκτυπωτής, οργάνωση και τυπική αρχειοθέτηση σε ηλεκτρονική μορφή, της αλληλογραφίας των εκθέσεων αναφοράς και προόδου εργασιών, τακτοποίηση και διαχωρισμός των ηλεκτρονικών ή φυσικών αρχείων, ανά πελάτη ή είδος έργου ή ημερολογιακά, επιμέλεια διατήρησης αρχείων ασφαλείας σε σχετικό σύστημα ηλεκτρονικής αποθήκευσης, Οργάνωση και κατάταξη ειδών και φυσικών δειγμάτων υλικών σε κατάλληλα διαμορφωμένους αποθηκευτικούς χώρους, εγγραφή σε κλαδικές οργανώσεις, έντυπο και ηλεκτρονικό τύπο, συλλογή ψηφιακού και έντυπων ενημερωτικών φυλλαδίων για διαλέξεις ή επιμορφωτικά σεμινάρια σε αντικείμενα που αφορούν το επάγγελμα.

ΓΕΝΙΚΕΣ ΓΝΩΣΕΙΣ

Ως ελάχιστες προαπαιτούμενες Γνώσεις, Δεξιότητες και Ικανότητες για την περαιτέρω επαγγελματική εκπαίδευση, κατάρτιση ή επαγγελματική δραστηριότητα είναι αυτές που αντιστοιχούν στο επίπεδο 2 του Εθνικού και Ευρωπαϊκού Πλαισίου Προσόντων (ΕΠΠ) για

την περίπτωση των πτυχιούχων ΕΠΑΛ και στο επίπεδο 4 του Εθνικού και Ευρωπαϊκού Πλαισίου Προσόντων (ΕΠΠ) για την περίπτωση των διπλωματούχων ΙΕΚ/ΣΑΕΚ.

ΕΠΑΓΓΕΛΜΑΤΙΚΕΣ ΓΝΩΣΕΙΣ:

- Βασικές γνώσεις λογισμικού επεξεργασίας κειμένου.
- Βασικές γνώσεις λογισμικού πλοήγησης στο διαδίκτυο.
- Βασικές γνώσεις λογισμικού λογιστικών φύλλων (excel, διάγραμμα GANTT, κ.ά.).
- Τεχνικές κριτικής ανάλυσης και επεξεργασίας εννοιών.
- Μεθοδολογία και τεχνικές δημιουργίας ψυχολογικού προφίλ πελάτη και χρηστών.
- Εκτίμηση Χαρακτηριστικών και ιδιοτήτων υλικών, φινιρισμάτων, κατασκευών και επενδύσεων.
- Τεχνικές κατασκευής φυσικών και ψηφιακών τρισδιάστατων προπλασμάτων και δειγμάτων.
- Μέθοδοι υπολογισμού χρονοδιαγραμμάτων εργασιών.
- Διαδικασίες σύνταξης προϋπολογισμού (διακοσμητικών εργασιών, υλικών και υπηρεσιών).
- Τεχνικές προσμετρήσεων εργασιών.
- Θεσμικό πλαίσιο υγιεινής και ασφάλειας χώρων εργασίας.
- Μέθοδοι αναλογικής και ψηφιακής επεξεργασίας εικόνας.
- Τεχνικές κριτικής ανάλυσης και επεξεργασίας εννοιών.
- Τεχνικές παρουσιάσεων αναλογικών ή ψηφιακών φακέλων
- Τεχνικές ψηφιακής εκτύπωσης, μέσω προγραμμάτων CAD
- Τεχνικές διαμόρφωσης αναλογικού ή ψηφιακού επαγγελματικού φακέλου.
- Μεθοδολογία και τεχνικές δημιουργίας ψυχολογικού προφίλ πελάτη και χρηστών.
- Τεχνικές προσμετρήσεων εργασιών.
- Τεχνικές για την οπτική προβολή ανάδειξη και προώθηση μηνυμάτων, προϊόντων ή υπηρεσιών (visual merchandising).
- Βασικές γνώσεις λογισμικού επεξεργασίας κειμένου.
- Βασικές γνώσεις λογισμικού λογιστικών φύλλων (excel, διάγραμμα GANTT, κ.ά.).
- Βασικό πλαίσιο κανόνων επαγγελματικής συμπεριφοράς.
- Θεσμικό πλαίσιο υγιεινής και ασφάλειας χώρων εργασίας.

Επίπεδο 5: «Διαθέτει ευρείες, εξειδικευμένες, αντικειμενικές και θεωρητικές γνώσεις σε ένα πεδίο εργασίας ή σπουδής και έχει επίγνωση των ορίων των γνώσεων αυτών.»

ΕΙΔΙΚΕΣ ΕΠΑΓΓΕΛΜΑΤΙΚΕΣ ΓΝΩΣΕΙΣ:

- Δημιουργία ιστοσελίδων: χαρτοφυλακίου/blogs/ιστοσελίδων ηλεκτρονικού εμπορίου (web design).
- Αξιοποίηση μέσων κοινωνικής δικτύωσης

Επίπεδο 5: «Διαθέτει ευρείες, εξειδικευμένες, αντικειμενικές και θεωρητικές γνώσεις σε ένα πεδίο εργασίας ή σπουδής και έχει επίγνωση των ορίων των γνώσεων αυτών.»

ΔΕΞΙΟΤΗΤΕΣ

- Οργάνωση ομαλής λειτουργίας υποστηρικτικών διοικητικών λειτουργιών και εργασιών γραφείου, για ένα έργο.
- Ανάπτυξη στρατηγικής εμπλουτισμού του χαρτοφυλακίου του γραφείου.
- Εκπόνηση σχεδιασμού τρόπων επικαιροποίησης γνώσεων.
- Χρήση λογισμικού επεξεργασίας κειμένου.
- Χρήση λογισμικού πλοήγησης στο διαδίκτυο.

Επίπεδο 5: «Διαθέτει ευρείες, εξειδικευμένες, αντικειμενικές και θεωρητικές γνώσεις σε ένα πεδίο εργασίας ή σπουδής και έχει επίγνωση των ορίων των γνώσεων αυτών.»

ΨΗΦΙΑΚΕΣ ΔΕΞΙΟΤΗΤΕΣ	Επίπεδο χρήστη	Κατηγορίες Ψηφιακών Δεξιοτήτων				
		Επεξεργασία Δεδομένων	Δημιουργία Περιεχομένου	Επικοινωνία	Επίλυση Προβλημάτων	Ασφάλεια
	Βασικός	-	-	-	-	-
Ανεξάρτητος	✓	✓	✓	✓	✓	

	Έμπειρος	-	-	-	-	-
ΙΚΑΝΟΤΗΤΕΣ Βασικές Ικανότητες <ul style="list-style-type: none"> • Ικανότητα γραμματισμού • Πολυγλωσσική ικανότητα • Μαθηματική ικανότητα και ικανότητα στις θετικές επιστήμες, την τεχνολογία και τη μηχανική • Προσωπική, κοινωνική και μεταγνωστική ικανότητα • Ψηφιακή ικανότητα • Ικανότητα του πολίτη 		<p>Επίπεδο 5: «Διαθέτει ευρείες, εξειδικευμένες, αντικειμενικές και θεωρητικές γνώσεις σε ένα πεδίο εργασίας ή σπουδής και έχει επίγνωση των ορίων των γνώσεων αυτών.»</p> <p>Ικανότητα του επιχειρείν</p>				

	ΑΞΙΟΛΟΓΕΙ ΤΙΣ ΥΛΟΠΟΙΗΜΕΝΕΣ ΜΕΛΕΤΕΣ
	ΕΠΑΓΓΕΛΜΑΤΙΚΕΣ ΕΡΓΑΣΙΕΣ
ΕΕΛ 3.2	<p>3.2.1. Αποτιμά την επίτευξη των λειτουργικών και αισθητικών στόχων του πελάτη.</p> <p>3.2.2. Υποστηρίζει την επικαιροποίηση στοιχείων της κεντρικής ιδέας της προβολής των προϊόντων ή υπηρεσιών.</p> <p>3.2.3. Εκσυγχρονίζει τις μεθόδους προβολής και ανάδειξης.</p>
	<p>ΚΡΙΤΗΡΙΑ ΕΠΑΓΓΕΛΜΑΤΙΚΗΣ ΑΝΤΑΠΟΚΡΙΣΗΣ:</p> <ul style="list-style-type: none"> • Αποτιμά την επίτευξη των λειτουργικών και αισθητικών στόχων του πελάτη, βάση ανατροφοδότησης εντυπώσεων από τους χρήστες του έργου και το τμήμα μάρκετινγκ της επιχείρησης, διασφαλίζοντας την αξιοπιστία και καθαρότητα προθέσεων της εταιρείας, επιδεικνύοντας σοβαρότητα και επαγγελματισμό. • Αποτιμά την επίτευξη των λειτουργικών και αισθητικών στόχων του πελάτη, συντηρώντας τα σκηνικά, τα προϊόντα, τις ειδικές διακοσμητικές κατασκευές στους χώρους, επιθεωρώντας τα για ατέλειες, κάνοντας διορθώσεις με βάση παρατηρήσεις και σχόλια από τους πελάτες ή μετά από ίδια επιθεώρηση. • Υποστηρίζει την επικαιροποίηση στοιχείων της κεντρικής ιδέας της προβολής των προϊόντων ή υπηρεσιών, ανανεώνοντάς τα με νέα, ώστε να αποτυπώνονται οι αλλαγές στα αποθέματα ή τις νέες παραλαβές, ή μέρος της διαφημιστικής επισήμανσης, επιδιώκοντας την αναβάθμιση της εικόνας του πελάτη. • Εκσυγχρονίζει τις μεθόδους προβολής και ανάδειξης με εξειδικευμένες κατασκευές και προηγμένα τεχνολογικά συστήματα, προσαρμόζοντας το σχεδιασμό στις νέες καλλιτεχνικές τάσεις, εάν χρειαστεί, αποδεικνύοντας την ευελιξία και τη σοβαρότητα του γραφείου. • Εκσυγχρονίζει τις μεθόδους προβολής και ανάδειξης, ακολουθώντας τυχόν αλλαγές στις προτιμήσεις των καταναλωτών, που εξακριβώνονται μέσω σχετικής έρευνας αγοράς, ή μέσω μελέτης των κοινωνιολογικών μεταβολών και των δημογραφικών εξελίξεων. • Εκσυγχρονίζει τις μεθόδους προβολής και ανάδειξης αξιοποιώντας τα μέσα κοινωνικής δικτύωσης ενημερώνοντας επαγγελματικές ιστοσελίδες ώστε να ανακύψει νέο πελατολόγιο. • Εκσυγχρονίζει τις μεθόδους προβολής και ανάδειξης αξιοποιώντας τα μέσα κοινωνικής δικτύωσης γνωστοποιώντας την ισχύουσα πελατεία, για επαγγελματικές εξελίξεις που θα τους ενδιέφεραν, και διατηρώντας τακτική επαφή με τους εξωτερικούς συνεργάτες, επιδεικνύοντας επαγγελματισμό και αξιοπιστία.
	<p>ΕΥΡΟΣ ΕΦΑΡΜΟΓΗΣ</p> <p><i>Περιβάλλον και συνθήκες εργασίας:</i></p> <p>Χώροι υλοποίησης έργου, Γραφεία μελετών παντός τύπου, τεχνικές εταιρείες. Επιχειρήσεις τεχνιτών και κατασκευαστών, παντός τύπου, εμπορικές και επαγγελματικές επιχειρήσεις πώλησης προϊόντων, διαφήμισης, παραγωγής πολιτιστικών εκδηλώσεων, καλλιτεχνικά εργαστήρια, κ.ά..</p> <p><i>Μέσα/εργαλεία/υλικά:</i></p> <p>Ηλεκτρονικό υπολογιστή γραφείου, ταμπλέτα ηλεκτρονική ή φορητό η/υ, σχεδιαστικά προγράμματα, προγράμματα επεξεργασίας κειμένων, καλώδιο μεταφοράς υλικού από κινητό σε υπολογιστή, φορητό μέσο ηλεκτρονικής αποθήκευσης (usbstick), εκτυπωτή σχεδίων, ή</p>

σχεδιαστήριο ανακλινόμενο με άσπρη εντελώς λεία λευκή επιφάνεια με παραλληλογράφο και σκαμπό ή καρέκλα σχεδιαστήριου με 5 ρόδες. Χάρτινες πινακίδες σταθερής σύστασης διαφόρων διαστάσεων, κόλες κανσόν διαφόρων διαστάσεων και χρωμάτων, μολύβια, μαρκαδόροι, ξυλομπογιές, χαρτιά, μπλοκ σκίτσων, μολύβι σχεδίου με εναλλαγές πάχους μύτης, κόλα για χαρτιά, ψαλίδια, επιφάνεια κοπής, κλιμακόμετρο. Υλικά μακέτας χειροποίητης (χαρτόνια, μπάλας, κ.ά.) Εάν το γραφείο έχει την οικονομική δυνατότητα, εκτυπωτή 3d printer

Παραγόμενη υπηρεσία:

Αξιολόγηση των υλοποιημένων μελετών.

Μέθοδοι εφαρμογής και διαδικασίες:

Συχνή επικοινωνία με πελάτες., ανατροφοδότηση εντυπώσεων του ολοκληρωμένου έργου, ανάγνωση των σχολίων στα διάφορα μέσα κοινωνικής δικτύωσης επισκέψεις επιτόπιες, εντοπισμός ατελειών, ζημιών, προβληματικών σημείων, οργάνωση χρόνου επιδιόρθωσής τους, ανανέωση στοιχείων και λεπτομερειών σε συνεννόηση με το τμήμα μάρκετινγκ βάσει ενδείξεων, πιθανή διερεύνηση προτιμήσεων καταναλωτών ή χρηστών (μελέτη σκοπιμότητας), πλήρης αντικατάσταση και μελέτη εξ αρχής μέρος του έργου (μεταβλητών κατασκευών) εάν κριθεί απαραίτητο βάσει αλλαγών της κεντρικής ιδέας, συνηθειών ή καλλιτεχνικών τάσεων, των κοινωνιολογικών μεταβολών, σύμφωνα με το διατιθέμενο προϋπολογισμό και την προηγηθείσα έρευνα αγοράς, αξιοποίηση επιστημονικών μελετών και καλλιτεχνικών άρθρων για αλλαγές σε καλλιτεχνικά κινήματα, τάσεις σχεδιασμού, εξελίξεις της τεχνολογίας, δημογραφικές μεταβολές, συχνή αργαστή επικοινωνία με συνεργάτες, δημιουργία προσωπικού επαγγελματικού χαρτοφυλακίου, σύμφωνα με τους κανόνες της δισδιάστατης σύνθεσης και του βασικού σχεδίου εντύπων.

ΓΕΝΙΚΕΣ ΓΝΩΣΕΙΣ

Ως ελάχιστες προαπαιτούμενες Γνώσεις, Δεξιότητες και Ικανότητες για την περαιτέρω επαγγελματική εκπαίδευση, κατάρτιση ή επαγγελματική δραστηριότητα είναι αυτές που αντιστοιχούν στο επίπεδο 2 του Εθνικού και Ευρωπαϊκού Πλαισίου Προσόντων (ΕΠΠ) για την περίπτωση των πτυχιούχων ΕΠΑΛ και στο επίπεδο 4 του Εθνικού και Ευρωπαϊκού Πλαισίου Προσόντων (ΕΠΠ) για την περίπτωση των διπλωματούχων ΙΕΚ/ΣΑΕΚ.

ΕΠΑΓΓΕΛΜΑΤΙΚΕΣ ΓΝΩΣΕΙΣ:

- Βασικές γνώσεις λογισμικού επεξεργασίας κειμένου.
- Βασικές γνώσεις λογισμικού πλοήγησης στο διαδίκτυο.
- Μεθοδολογία και τεχνικές δημιουργίας ψυχολογικού προφίλ πελάτη και χρηστών.
- Εργαλεία ψηφιακού σχεδιασμού με λογισμικά Computer Aided Design (CAD) τρισδιάστατα ηλεκτρονικά γραφικά (rendering)..
- Βασικές γνώσεις λογισμικού λογιστικών φύλλων (excel, διάγραμμα GANT, κ.ά.).
- Μέθοδοι αναλογικής και ψηφιακής επεξεργασίας εικόνας.
- Τεχνικές κριτικής ανάλυσης και επεξεργασίας εννοιών..
- Εκτίμηση Χαρακτηριστικών και ιδιοτήτων υλικών, φινιρισμάτων, κατασκευών και επενδύσεων.
- Αρχές Χρωματολογίας και εφαρμογή τους στα τεχνικά και καλλιτεχνικά σχέδια, δισδιάστατης ή τρισδιάστατης απεικόνισης, σε χειροποίητη ή ψηφιακή μορφή.
- Τεχνικές διακοσμητικής απόδοσης της υφής των υλικών.
- Τεχνικές κατασκευής φυσικών τρισδιάστατων προπλασμάτων και δειγμάτων.
- Βασικές αρχές σύνθεσης στο τρισδιάστατο χώρο.
- Μέθοδοι υπολογισμού χρονοδιαγραμμάτων εργασιών.
- Διαδικασίες σύνταξης προϋπολογισμού (διακοσμητικών εργασιών, υλικών και υπηρεσιών).
- Μεθοδολογία σχεδίασης μεταβλητών διακοσμητικών κατασκευών.
- Τεχνικές για την οπτική προβολή ανάδειξη και προώθηση μηνυμάτων, προϊόντων ή υπηρεσιών (visual merchandising).
- Θεσμικό πλαίσιο υγιεινής και ασφάλειας στους εσωτερικούς χώρους.
- Τεχνικές ψηφιακής εκτύπωσης, μέσω προγραμμάτων CAD
- Βασικό πλαίσιο κανόνων επαγγελματικής συμπεριφοράς.

Επίπεδο 5: «Διαθέτει ευρείες, εξειδικευμένες, αντικειμενικές και θεωρητικές γνώσεις σε ένα πεδίο εργασίας ή σπουδής και έχει επίγνωση των ορίων των γνώσεων αυτών.»

ΕΙΔΙΚΕΣ ΕΠΑΓΓΕΛΜΑΤΙΚΕΣ ΓΝΩΣΕΙΣ: <ul style="list-style-type: none"> Χρήση ειδικών λογισμικών για ΑΜΕΑ (κωφούς, κωφάλαλους) Δημιουργία ιστοσελίδων: χαρτοφυλακίου/blogs/ιστοσελίδων ηλεκτρονικού εμπορίου (web design). 		Επίπεδο 5: «Διαθέτει ευρείες, εξειδικευμένες, αντικειμενικές και θεωρητικές γνώσεις σε ένα πεδίο εργασίας ή σπουδής και έχει επίγνωση των ορίων των γνώσεων αυτών.»				
ΔΕΞΙΟΤΗΤΕΣ <ul style="list-style-type: none"> Χρήση εργαλείων ή τεχνικών ανατροφοδότησης ικανοποίησης πελάτη. Ανάπτυξη μεθόδων και τεχνικών για τον εντοπισμό προβλημάτων, την αξιολόγηση επιλογών και την εφαρμογή λύσεων στο υλοποιημένο έργο. Χρήση λογισμικού επεξεργασίας κειμένου. Χρήση λογισμικού πλοήγησης στο διαδίκτυο. Χρήση εξειδικευμένου λογισμικού σχεδιασμού. Χρήση εξειδικευμένου λογισμικού παρουσιάσεων. Χρήση μέσων κοινωνικής δικτύωσης. 		Επίπεδο 5: «Διαθέτει ευρείες, εξειδικευμένες, αντικειμενικές και θεωρητικές γνώσεις σε ένα πεδίο εργασίας ή σπουδής και έχει επίγνωση των ορίων των γνώσεων αυτών.»				
ΨΗΦΙΑΚΕΣ ΔΕΞΙΟΤΗΤΕΣ	Κατηγορίες Ψηφιακών Δεξιοτήτων					
	Επίπεδο χρήστη	Επεξεργασία Δεδομένων	Δημιουργία Περιεχομένου	Επικοινωνία	Επίλυση Προβλημάτων	Ασφάλεια
	Βασικός	-	-	-	-	-
	Ανεξάρτητος	✓	✓	✓	✓	✓
	Έμπειρος	-	-	-	-	-
ΙΚΑΝΟΤΗΤΕΣ Βασικές Ικανότητες <ul style="list-style-type: none"> Ικανότητα πολιτιστικής επίγνωσης και έκφρασης Ικανότητα του επιχειρείν Προσωπική, κοινωνική και μεταγνώστική ικανότητα Ικανότητα του πολίτη Ψηφιακή ικανότητα Ικανότητα γραμματισμού Μαθηματική ικανότητα και ικανότητα στις θετικές επιστήμες, την τεχνολογία και τη μηχανική 		Επίπεδο 5: «Διαθέτει ευρείες, εξειδικευμένες, αντικειμενικές και θεωρητικές γνώσεις σε ένα πεδίο εργασίας ή σπουδής και έχει επίγνωση των ορίων των γνώσεων αυτών.»				

ISCED	ΕΠΙΠΕΔΟ 4
ΠΑΡΑΤΗΡΗΣΕΙΣ	-

⁴InternationalStandardClassificationofEducation

ΕΝΟΤΗΤΑ Δ
ΥΦΙΣΤΑΜΕΝΕΣ ΚΑΙ ΠΡΟΤΕΙΝΟΜΕΝΕΣ
ΔΙΑΔΡΟΜΕΣ ΓΙΑ ΤΗΝ ΑΠΟΚΤΗΣΗ ΤΩΝ
ΑΠΑΙΤΟΥΜΕΝΩΝ ΠΡΟΣΩΝΤΩΝ

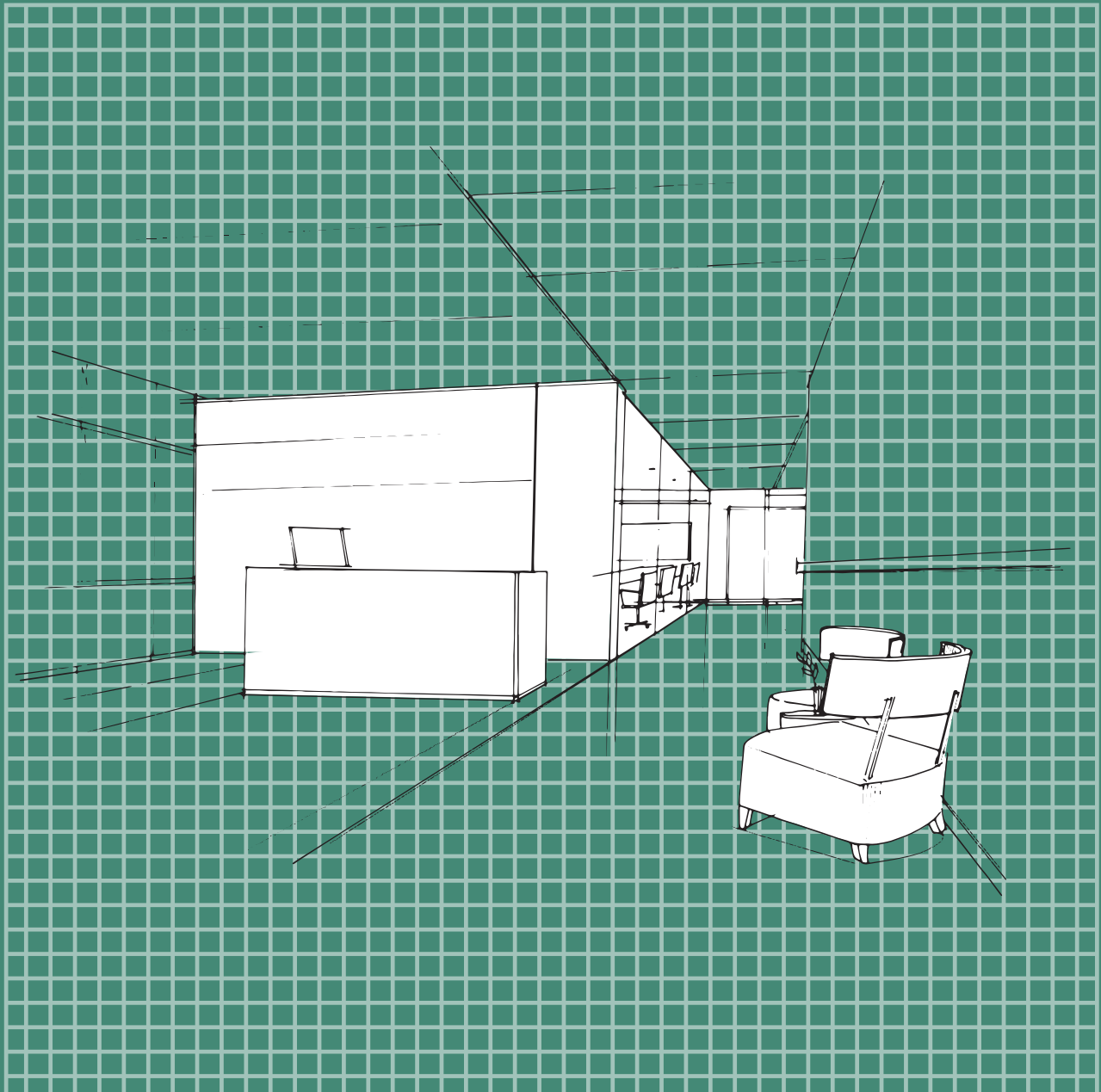

ΕΝΟΤΗΤΑ Δ: «Υφιστάμενες και προτεινόμενες διαδρομές για την απόκτηση των απαιτούμενων προσόντων»

ΥΦΙΣΤΑΜΕΝΕΣ ΔΙΑΔΡΟΜΕΣ

Οι υφιστάμενες εκπαιδευτικές διαδρομές είναι αυτές που προσδιορίζονται από νομοθετικές ρυθμίσεις, οι οποίες είναι σε ισχύ και περιγράφουν τις προϋποθέσεις για την απόκτηση επαγγελματικών αδειών και επαγγελματικών δικαιωμάτων για ένα συγκεκριμένο επάγγελμα.

Για το παρόν επαγγελματικό περίγραμμα δεν απαιτείται άδεια άσκησης επαγγέλματος.

ΠΡΟΤΕΙΝΟΜΕΝΕΣ ΔΙΑΔΡΟΜΕΣ

Στον παρακάτω πίνακα παρουσιάζονται οι διαδρομές μάθησης για το επάγγελμα του Διακοσμητή.

Οι παρακάτω διαδρομές δείχνουν (με βάση τη σειρά που αναφέρονται) τις εναλλακτικές επιλογές ως προς τα βήματα που μπορεί να ακολουθήσει κάποιος για να αποκτήσει τα απαιτούμενα προσόντα άσκησης της επαγγέλματος.

Τεχνικός Διακόσμησης	
1 ^η Διαδρομή	Δίπλωμα Ινστιτούτου Επαγγελματικής Κατάρτισης (IEK) επιπέδου 5 του Εθνικού Πλαισίου Προσόντων (ΕΠΠ) της ειδικότητας «ΤΕΧΝΙΚΟΣ ΔΙΑΚΟΣΜΗΣΗΣ» (του Ν. Ν2009/1992, παλαιές ειδικότητες).
2 ^η Διαδρομή	Δίπλωμα Ινστιτούτου Επαγγελματικής Κατάρτισης -IEK (στο εξής Δίπλωμα επιπέδου 5 του Εθνικού Πλαισίου Προσόντων (ΕΠΠ) Σχολών Ανώτερης Επαγγελματικής Κατάρτισης ΣΑΕΚ) της ειδικότητας «ΕΣΩΤΕΡΙΚΗ ΑΡΧΙΤΕΚΤΟΝΙΚΗ, ΔΙΑΚΟΣΜΗΣΗ ΚΑΙ ΣΧΕΔΙΑΣΜΟΣ ΑΝΤΙΚΕΙΜΕΝΩΝ» της ομάδας προσανατολισμού Εφαρμοσμένων Τεχνών και Καλλιτεχνικών Σπουδών (του Ν. 4186/2013, νέες ειδικότητες)
3 ^η Διαδρομή	Πτυχίο ΕΠΑΛ επιπέδου 4 του ΕΠΠ της ειδικότητας «ΣΧΕΔΙΑΣΜΟΥ - ΔΙΑΚΟΣΜΗΣΗΣ ΕΣΩΤΕΡΙΚΩΝ ΧΩΡΩΝ» του τομέα Εφαρμοσμένων Τεχνών + δύο (2) έτη συναφούς επαγγελματικής εμπειρίας + Συνεχιζόμενη Επαγγελματική Κατάρτιση (θεωρία) στο σύνολο των ΚΕΛ.
4 ^η Διαδρομή	Πτυχίο (ΕΠΑΣ) Μαθητείας του ΟΑΕΔ του ν. 3475/2006 επιπέδου 4 του ΕΠΠ της ειδικότητας "ΣΧΕΔΙΑΣΜΟΥ ΕΣΩΤΕΡΙΚΩΝ ΧΩΡΩΝ" + τρία (3) έτη συναφούς επαγγελματικής εμπειρίας + Συνεχιζόμενη Επαγγελματική Κατάρτιση (θεωρία) στο σύνολο των ΚΕΛ. <i>(σημείωση: Η ειδικότητα έχει καταργηθεί από τα ΕΠΑΣ προ 10ετίας).</i>

ΕΝΟΤΗΤΑ Ε
ΕΝΔΕΙΚΤΙΚΟΙ ΤΡΟΠΟΙ ΑΞΙΟΛΟΓΗΣΗΣ
ΤΩΝ ΑΠΑΙΤΟΥΜΕΝΩΝ ΓΝΩΣΕΩΝ
ΚΑΙ ΔΕΞΙΟΤΗΤΩΝ



ΕΝΟΤΗΤΑ Ε «Ενδεικτικοί τρόποι αξιολόγησης των απαιτούμενων γνώσεων και δεξιοτήτων»

Η αξιολόγηση επαγγελματικών γνώσεων και δεξιοτήτων προϋποθέτει την επιλογή της κατάλληλης μεθόδου και των ανάλογων μεθοδολογικών εργαλείων, ανάλογα με το είδος των γνώσεων και δεξιοτήτων που πρόκειται να αξιολογηθούν, τον σκοπό της αξιολόγησης και, ενδεχομένως, τα χαρακτηριστικά του πληθυσμού-στόχου των εργαζόμενων που πρόκειται να αξιολογηθούν ως προς τις γνώσεις και δεξιότητές τους.

Στον πίνακα που ακολουθεί, προτείνονται ενδεικτικοί τρόποι αξιολόγησης του συνόλου των απαιτούμενων Γνώσεων και Δεξιοτήτων ανά Επιμέρους Επαγγελματική Λειτουργία:

ΕΕΛ	ΠΡΟΤΕΙΝΟΜΕΝΟΣ ΤΡΟΠΟΣ ΑΞΙΟΛΟΓΗΣΗΣ	
	Γνώσεων	Δεξιοτήτων
ΕΕΛ 1.1	ΓΡΑΠΤΗ και ΠΡΟΦΟΡΙΚΗ ΕΞΕΤΑΣΗ	ΟΜΑΔΙΚΗ ΕΡΓΑΣΙΑ συνδυαστικά ΜΕ ΑΝΑΘΕΣΗ ΕΡΓΟΥ (PROJECT) και ΠΡΟΦΟΡΙΚΗ ΕΞΕΤΑΣΗ
Παρατηρήσεις:	<p><u>Γνώσεις:</u> Λόγω των εξειδικευμένων ποικιλόμορφων αντικειμενικών και θεωρητικών γνώσεων που απαιτούνται για την άσκηση του επαγγέλματος, κρίνονται ως οι καταλληλότεροι τρόποι αξιολόγησης των διαδικαστικών και δηλωτικών γνώσεων, διότι συνδυάζουν τη πιστοποίηση των ευρέων γνώσεων που απαιτούνται για τον κλάδο, και κινητοποιούν τις γλωσσικές και λεκτικές ικανότητες, την ευχέρεια στη χρήση γραπτού κώδικα καθώς και στη γλωσσική έκφραση και επικοινωνία.</p> <p>Επίσης, είναι κατάλληλοι για την αξιολόγηση της επάρκειας επικοινωνιακών και οριζόντιων ικανοτήτων, ενώ ευνοεί τόσο πληθυσμούς με ανεπτυγμένες ικανότητες χρήσης γραπτού γλωσσικού κώδικα και ανεπτυγμένη τη προφορική γλωσσική έκφραση και επικοινωνία, όσο πληθυσμούς με διαγνωσμένες μαθησιακές δυσκολίες και αναπτυξιακές διαταραχές που επηρεάζουν τον λόγο.</p> <p><u>Δεξιότητες:</u> Λόγω του ευρέως φάσματος γνωστικών και πρακτικών δεξιοτήτων που απαιτούνται για την εξεύρεση δημιουργικών λύσεων σε αφηρημένα προβλήματα για την άσκηση του επαγγέλματος, κρίνεται ως ο καταλληλότερος τρόπος αξιολόγησης της επάρκειας οριζόντιων επικοινωνιακών, αισθησιοκινητικών καθώς και σύνθετων μεταγνωστικών δεξιοτήτων, καθώς απαιτεί: τη συνδυαστική κινητοποίηση σύνθετων γνωστικών και μεταγνωστικών δεξιοτήτων, την αναλυτική/συνθετική ικανότητα, την ικανότητα επίλυσης προβλημάτων και ευχέρεια στην προφορική έκφραση και επικοινωνία. Παράλληλα, ευνοεί πληθυσμούς που επιτελούν εργασίες με μειωμένη παρεμβολή γλωσσικών και λεκτικών ικανοτήτων, σε ομάδες εργασίας, ενώ διευκολύνει πληθυσμούς με διαγνωσμένες μαθησιακές δυσκολίες και αναπτυξιακές διαταραχές που επηρεάζουν τον λόγο.</p>	
ΕΕΛ 1.2	ΓΡΑΠΤΗ και ΠΡΟΦΟΡΙΚΗ ΕΞΕΤΑΣΗ	ΟΜΑΔΙΚΗ ΕΡΓΑΣΙΑ συνδυαστικά ΜΕ ΑΝΑΘΕΣΗ ΕΡΓΟΥ (PROJECT) και ΠΡΟΦΟΡΙΚΗ ΕΞΕΤΑΣΗ
Παρατηρήσεις:	Όπως στην ΕΕΛ 1.1	
ΕΕΛ 1.3	ΓΡΑΠΤΗ και ΠΡΟΦΟΡΙΚΗ ΕΞΕΤΑΣΗ	ΟΜΑΔΙΚΗ ΕΡΓΑΣΙΑ συνδυαστικά ΜΕ ΑΝΑΘΕΣΗ ΕΡΓΟΥ (PROJECT) και ΠΡΟΦΟΡΙΚΗ ΕΞΕΤΑΣΗ

Παρατηρήσεις:	Όπως στην ΕΕΛ 1.1	
ΕΕΛ 2.1	ΓΡΑΠΤΗ και ΠΡΟΦΟΡΙΚΗ ΕΞΕΤΑΣΗ	ΟΜΑΔΙΚΗ ΕΡΓΑΣΙΑ συνδυαστικά ΜΕ ΑΝΑΘΕΣΗ ΕΡΓΟΥ (PROJECT) και ΠΡΟΦΟΡΙΚΗ ΕΞΕΤΑΣΗ
Παρατηρήσεις:	Όπως στην ΕΕΛ 1.1	
ΕΕΛ 2.2	ΓΡΑΠΤΗ και ΠΡΟΦΟΡΙΚΗ ΕΞΕΤΑΣΗ	ΟΜΑΔΙΚΗ ΕΡΓΑΣΙΑ συνδυαστικά ΜΕ ΑΝΑΘΕΣΗ ΕΡΓΟΥ (PROJECT) και ΠΡΟΦΟΡΙΚΗ ΕΞΕΤΑΣΗ
Παρατηρήσεις:	Όπως στην ΕΕΛ 1.1	
ΕΕΛ 2.3	ΓΡΑΠΤΗ και ΠΡΟΦΟΡΙΚΗ ΕΞΕΤΑΣΗ	ΟΜΑΔΙΚΗ ΕΡΓΑΣΙΑ συνδυαστικά ΜΕ ΑΝΑΘΕΣΗ ΕΡΓΟΥ (PROJECT) και ΠΡΟΦΟΡΙΚΗ ΕΞΕΤΑΣΗ
Παρατηρήσεις:	Όπως στην ΕΕΛ 1.1	
ΕΕΛ 3.1	ΓΡΑΠΤΗ και ΠΡΟΦΟΡΙΚΗ ΕΞΕΤΑΣΗ	ΟΜΑΔΙΚΗ ΕΡΓΑΣΙΑ συνδυαστικά ΜΕ ΑΝΑΘΕΣΗ ΕΡΓΟΥ (PROJECT) και ΠΡΟΦΟΡΙΚΗ ΕΞΕΤΑΣΗ
Παρατηρήσεις:	Όπως στην ΕΕΛ 1.1	
ΕΕΛ 3.2	ΓΡΑΠΤΗ και ΠΡΟΦΟΡΙΚΗ ΕΞΕΤΑΣΗ	ΟΜΑΔΙΚΗ ΕΡΓΑΣΙΑ συνδυαστικά ΜΕ ΑΝΑΘΕΣΗ ΕΡΓΟΥ (PROJECT) και ΠΡΟΦΟΡΙΚΗ ΕΞΕΤΑΣΗ
Παρατηρήσεις:	Όπως στην ΕΕΛ 1.1	
ΕΕΛ 3.3	ΓΡΑΠΤΗ και ΠΡΟΦΟΡΙΚΗ ΕΞΕΤΑΣΗ	ΟΜΑΔΙΚΗ ΕΡΓΑΣΙΑ συνδυαστικά ΜΕ ΑΝΑΘΕΣΗ ΕΡΓΟΥ (PROJECT) και ΠΡΟΦΟΡΙΚΗ ΕΞΕΤΑΣΗ
Παρατηρήσεις:	Όπως στην ΕΕΛ 1.1	

Κατάλογος συντομογραφιών

ΚΕΛ:	Κύρια Επαγγελματική Λειτουργία
ΕΕΛ:	Επιμέρους Επαγγελματική Λειτουργία
ΕΕ:	Επαγγελματική Εργασία
ΚΕΑ:	Κριτήρια Επαγγελματικής Ανταπόκρισης
ΕυΕ:	Εύρος Εφαρμογής
Ε.Π.	Επαγγελματικό Περίγραμμα
ISCED:	International Standard Classification of Education
NQF-ΕΠΠ:	National Qualifications Framework - Εθνικό Πλαίσιο Προσόντων
ΣΤΕΠ:	Στατιστική ταξινόμηση επαγγελμάτων
ΣΤΑΚΟΔ:	Στατιστική ταξινόμηση οικονομικών δραστηριοτήτων
ISCO:	Διεθνής Τυποποιημένη Ταξινόμηση Επαγγελμάτων
ESCO:	Ευρωπαϊκή ταξινόμηση δεξιοτήτων, ικανοτήτων και επαγγελμάτων
ΠΕΠ:	Πλαίσιο εκπαιδευτικών προδιαγραφών προγραμμάτων επαγγελματικής εκπαίδευσης/κατάρτισης

Βιβλιογραφία

ΕΛΛΗΝΙΚΗ

- Καραλής, Θ., Μαρκίδης, Κ., Βαρβιτσιώτη, Ρ., Νάτσας, Π., Καρατράσογλου, Ι., Παπαευσταθίου, Κ., Γούλας, Χ., & Λιντζέρης, Π. (2021) *Μεθοδολογικές προσεγγίσεις ανάπτυξης επαγγελματικών περιγραμμάτων και πλαισίων εκπαιδευτικών προδιαγραφών προγραμμάτων*, Αθήνα: ΙΝΕ ΓΣΕΕ.
- Αγκυρόπουλος Χ. (2020). *Μηχανισμός Διάγνωσης των Αναγκών της Αγοράς Εργασίας: Ζήτηση και Προσφορά ανά επάγγελμα, κλάδο και δεξιότητες 2020-2024*. Υπουργείο Εργασίας και Κοινωνικών Υποθέσεων.
- Γαβρόγλου Σ. (2021). *Οι επιπτώσεις της πανδημίας covid-19 στην αγορά εργασίας*. Θεματικό δελτίο ενημέρωσης 5, ΕΙΕΑΔ - ΜΗΧΑΝΙΣΜΟΣ ΔΙΑΓΝΩΣΗΣ ΑΝΑΓΚΩΝ ΤΗΣ ΑΓΟΡΑΣ ΕΡΓΑΣΙΑΣ. Ανακτήθηκε από https://www.eiead.gr/wp-content/uploads/2021/03/OI_EPIPTOSEIS_THS_PANDHMIAΣ_COVID19_STHN_AGORA_ERGASIAS.pdf
- Γαβρόγλου Σ., Κώτσιος Β. (2020). *Η Ελλάδα στην ψηφιακή εποχή: Απασχόληση, επαγγέλματα, δεξιότητες*. ΕΤΗΣΙΑ ΕΚΘΕΣΗ 2020. ΕΡΓΑΣΙΑ ΚΑΙ ΑΠΑΣΧΟΛΗΣΗ ΣΤΗΝ ΕΛΛΑΔΑ. ΕΘΝΙΚΟ ΙΝΣΤΙΤΟΥΤΟ ΕΡΓΑΣΙΑΣ & ΑΝΘΡΩΠΙΝΟΥ ΔΥΝΑΜΙΚΟΥ. Ανακτήθηκε από <https://www.eiead.gr/wp-content/uploads/2020/12/%CE%95%CF%84%CE%AE%CF%83%CE%B9%CE%B1-%CE%88%CE%BA%CE%B8%CE%B5%CF%83%CE%B7-%CE%95%CE%99%CE%95%CE%91%CE%94-%CE%95%CF%81%CE%B3%CE%B1%CF%83%CE%AF%CE%B1-%CE%BA%CE%B1%CE%B9-%CE%91%CF%80%CE%B1%CF%83%CF%87%CF%8C%CE%BB%CE%B7%CF%83%CE%B7-2020.pdf>
- Δ.Υ.Π.Α. ΔΗΜΟΣΙΑ ΥΠΗΡΕΣΙΑ ΑΠΑΣΧΟΛΗΣΗΣ (2022). *Στρατηγική για την Αναβάθμιση των Δεξιοτήτων του Εργατικού Δυναμικού και τη Διασύνδεσή του με την Αγορά Εργασίας*. Υπουργείο Εργασίας και Κοινωνικών Υποθέσεων. Ανακτήθηκε από <https://ypergasias.gov.gr/wp-content/uploads/2023/02/%CE%A3%CE%A4%CE%A1%CE%91%CE%A4%CE%97%CE%93%CE%99%CE%9A%CE%97-%CE%94%CE%95%CE%9E%CE%99%CE%9F%CE%A4%CE%97%CE%A4%CE%A9%CE%9D-%CE%95%CE%A1%CE%93%CE%91%CE%A4%CE%99%CE%9A%CE%9F%CE%A5-%CE%94%CE%A5%CE%9D%CE%91%CE%9C%CE%99%CE%9A%CE%9F%CE%A5.pdf>
- ΕΛΣΤΑΤ, (2023). *Στατιστικές/Data visualisations /Διαδραστικοί χάρτες (Οκτώβριος 2022)* Ανακτήθηκε από <http://edu.statistics.gr/map/index.html>
- ΕΛΣΤΑΤ, (2), (2023). *Έρευνα Απασχόλησης Εργατικού Δυναμικού (1ο Τρίμηνο 2023) (Έκδοση 1.0)*. ανακτήθηκε από https://www.statistics.gr/el/elstat-maps-geo?p_p_id=com_liferay_portal_search_web_portlet_SearchPortlet_INSTANCE_3&p_p_lifecycle=0&p_p_state=maximized&p_p_mode=view&_com_liferay_portal_search_web_portlet_SearchPortlet_INSTANCE_3_mvcPath=%2Fview_content.jsp&_com_liferay_portal_search_web_portlet_SearchPortlet_INSTANCE_3_assetEntryId=18125902&_com_liferay_portal_search_web_portlet_SearchPortlet_INSTANCE_3_type=document
- ΕΝΩΣΗ ΔΙΑΚΟΣΜΗΤΩΝ ΕΛΛΑΔΑΣ (Ε.ΔΙ.Ε.) (2013). *Ιστορικό, Κώδικας Δεοντολογίας*. Ανακτήθηκε από <https://www.edie-hida.org.gr/%CE%B9%CF%83%CF%84%CE%BF%CF%81%CE%B9%CE%BA%CF%8C.html>
- Ε.Σ.Α.μεΑ. (2014). *ΝΕΕΣ ΤΕΧΝΟΛΟΓΙΕΣ ΚΑΙ ΑΝΑΠΗΡΙΑ. Εξίσωση των ευκαιριών ή νέες μορφές αποκλεισμού των ατόμων με αναπηρία*; Athens Network of Collaborating Experts (ANCE). Ανακτήθηκε από http://repository.edulll.gr/edulll/retrieve/10784/1853_%CE%9C%CE%B5%CE%BB%CE%AD%CF%84%CE%B7_Final.pdf
- Επιμελητήρια Ελλάδος (2023). Ανακτήθηκε από <https://www.metalplasticdirectory.com/epimelitiria-ellados.html>
- Ερωτηματολόγιο έρευνας (2023): *Διακοσμητών αποφοίτων ΙΕΚ*, Σύνδεσμος https://docs.google.com/forms/d/e/1FAIpQLScQo30wmE2EdUw7E2o69bKW0tEJ6jAMOI0ISqs8iSLI84pKpg/viewform?usp=pp_url
- Ερωτηματολόγιο έρευνας (2023): *Διακοσμητών αποφοίτων λοιπών ιδρυμάτων (κυρίως τριτοβάθμιας εκπαίδευσης)*. Σύνδεσμος https://docs.google.com/forms/d/e/1FAIpQLSewcuURUuM_x8qsHJOaAsRo9oos1l3IYxdTRJ5AqK2g4ubnHg/viewform?usp=pp_url

- (ΙΟΒΕ) Ίδρυμα Οικονομικών & Βιομηχανικών Ερευνών (2021). *Ο ρόλος της Βιομηχανίας Υποδομών και Κατασκευών την επόμενη ημέρα της ελληνικής οικονομίας*. ΙΟΒΕ, ΕΘΝΙΚΟ ΣΥΜΒΟΥΛΙΟ ΒΙΟΜΗΧΑΝΙΑΣ ΥΠΟΔΟΜΩΝ ΚΑΙ ΚΑΤΑΣΚΕΥΩΝ (ΕΣΒΥΚ). Ανακτήθηκε από http://iobe.gr/docs/research/RES_05_F_21072021_REP_GR.pdf
- Λιτσαρδάκης Μ, Σταμπουλής Μ., (2023). *ΕΠΑΓΓΕΛΜΑΤΙΚΟ ΠΕΡΙΓΡΑΦΜΑ ΤΟΥ/ΤΗΣ «ΔΙΑΚΟΣΜΗΤΗ/ΤΡΙΑΣ (εσωτερικών χώρων – βιτρίνας)»*. ΚΑΕΛΕ. ΕΟΠΠΕΠ. Αναρτήθηκε από <https://www.eoppep.gr/images/EP/EP39.pdf>
- Μανιούδης Μ. (2023). *Ετήσια Έκθεση Ελληνικού Εμπορίου 2022 (ΕΕΕΕ2022) - Διεθνές & Εγχώριο Οικονομικό Περιβάλλον*. Ανακτήθηκε από https://www.researchgate.net/publication/369748882_Etesia_Ekthese_Ellenikou_Emporiou_2022_EEEE2022_-_Diethnes_Enchorio_Oikonomiko_Periballon
- Μάρτζος Θ. (2017). *Λογισμικό αυτόματης μετατροπής ομιλίας ή/και κειμένου στην Ελληνική Νοηματική Γλώσσα (ΕΝΓ) με χρήση βίντεο*. Διπλωματική. ΠΜΣ Επιστήμες της Αγωγής: Εκπαίδευση Ενηλίκων, Ειδική Αγωγή. Π.Μ.Θ. ανακτήθηκε από <https://dspace.lib.uom.gr/handle/2159/20378>
- Μηχανισμός Διάγνωσης Αναγκών της Αγοράς Εργασίας ΜΔΑΑΕ (2023). *Η αγορά εργασίας ΕΛΣΤΑΤ- Η αγορά εργασίας στην Ελλάδα (2015-2022)*. Ανακτήθηκε από https://mdaae.gr/data_type/megethi-agoras-ergasias/i-agora-ergasias-stin-ellada/
- ΕΛΣΤΑΤ Ε1: *Η απασχόληση ανά επάγγελμα και Περιφέρεια*. Ανακτήθηκε από https://docs.google.com/spreadsheets/d/10kFmWQYnT1TTMmvR-bJdU_UJFZsXF2Gh/edit#gid=1337259118
 - ΕΛΣΤΑΤ Ε2: *Η απασχόληση ανά επάγγελμα και ηλικία*. Ανακτήθηκε από <https://mdaae.gr/data/i-apascholisi-ana-epangelma-kai-ilikia/>
 - ΕΛΣΤΑΤ Ε3: *Η στατιστική ανεργία ανά προηγούμενο επάγγελμα και εκπαιδευτικό επίπεδο*. Ανακτήθηκε από <https://docs.google.com/spreadsheets/d/1XEj0wkFUZnjmSQOaXCMjlpXGBAISMrdC/edit#gid=488604460>
 - ΕΛΣΤΑΤ Ε4: *Η απασχόληση ανά επάγγελμα και εκπαιδευτικό επίπεδο*. Ανακτήθηκε από <https://docs.google.com/spreadsheets/d/19UvSfBjaSO0ae3yMykQgjdLxH5OTh2vl/edit#gid=972453718>
 - ΕΛΣΤΑΤ Ε5: *Η απασχόληση ανά επάγγελμα και καθεστώς εργασίας*. Ανακτήθηκε από https://docs.google.com/spreadsheets/d/1i9o_XOkDUnSq_6vq4u0illY5hukd1Bqx/edit#gid=54183248
 - ΕΛΣΤΑΤ Ε7: *Η απασχόληση ανά επάγγελμα και θέση*. Ανακτήθηκε από <https://mdaae.gr/data/h-apascholisi-ana-epangelma-kai-thesi/>
 - ΕΛΣΤΑΤ Ε8: *Η μισθωτή απασχόληση ανά επάγγελμα και είδος σύμβασης εργασίας*. Ανακτήθηκε από <https://mdaae.gr/data/h-misthoti-apascholisi-ana-epangelma-kai-eidos-symvasis-ergasias/>
 - ΕΛΣΤΑΤ Ε10: *Οι αποδοχές ανά επάγγελμα και καθεστώς εργασίας*. Ανακτήθηκε από <https://docs.google.com/spreadsheets/d/1syDEKdowInglWmgMF62TAvCj9rcViG-/edit#gid=1593828799>
 - ΕΛΣΤΑΤ ΔΕ4: *Δυναμισμός επαγγελματιών ανά επίπεδο δεξιοτήτων και εκπαιδευτικό επίπεδο*. Ανακτήθηκε από <https://mdaae.gr/data/dynamismos-epangelmaton-ana-epipedo-dexiotiton-kai-ekpaideftiko-epipedo/>
 - ΕΛΣΤΑΤ ΕΚ: *Η απασχόληση ανά επάγγελμα και κλάδο*. Ανακτήθηκε από <https://mdaae.gr/data/i-apascholisi-ana-epangelma-kai-klado/>
 - ΕΛΣΤΑΤ δε2: *Διαχρονική αύξηση απασχόλησης ανά επάγγελμα και ηλικία*. Ανακτήθηκε από https://docs.google.com/spreadsheets/d/1qw_wKe1kYZS85Wo2CTm93dWjDy9Ea9sR/edit#gid=1092492633
- Χαρίστης Α. (2020). *Πριν και μετά την κρίση: Όψεις της εξέλιξης της ευελιξίας της εργασίας στην Ελλάδα*. Κεφ. 4. ΕΤΗΣΙΑ ΕΚΘΕΣΗ 2020. ΕΡΓΑΣΙΑ ΚΑΙ ΑΠΑΣΧΟΛΗΣΗ ΣΤΗΝ ΕΛΛΑΔΑ. ΕΘΝΙΚΟ ΙΝΣΤΙΤΟΥΤΟ ΕΡΓΑΣΙΑΣ & ΑΝΘΡΩΠΙΝΟΥ ΔΥΝΑΜΙΚΟΥ. Ανακτήθηκε από <https://www.eiead.gr/wp-content/uploads/2020/12/%CE%95%CF%84%CE%AE%CF%83%CE%B9%CE%B1-%CE%88%CE%BA%CE%B8%CE%B5%CF%83%CE%B7-%CE%95%CE%99%CE%95%CE%91%CE%94-%CE%95%CF%81%CE%B3%CE%B1%CF%83%CE%AF%CE%B1-%CE%BA%CE%B1%CE%B9-%CE%91%CF%80%CE%B1%CF%83%CF%87%CF%8C%CE%BB%CE%B7%CF%83%CE%B7-2020.pdf>

Χαρμαντζή Δ. (2019). Όλοι εν δυνάμει μη ικανοί. Τα χαρακτηριστικά των εμποδιζόμενων ατόμων ως παράμετροι καθολικού σχεδιασμού. Σχολή Αρχιτεκτόνων Μηχανικών ΕΜΠ. Ανακτήθηκε από <https://dspace.lib.ntua.gr/xmlui/handle/123456789/49366>

ΞΕΝΟΓΛΩΣΣΗ

Akash σ, (2021). The Advent of Technology: AI Impacting Furniture Design. Analytics Insight. Ανακτήθηκε από <https://www.analyticsinsight.net/the-advent-of-technology-ai-impacting-furniture-design/>

Alfuraty B.A. (2020). *Sustainable Environment in Interior Design: Design by Choosing Sustainable Materials*. IOP Conference Series: Materials Science and Engineering, Volume 881, 3rd International Conference on Sustainable Engineering Techniques (ICSET 2020) 15 April 2020, Baghdad, Iraq. IOPscience. Ανακτήθηκε από <https://iopscience.iop.org/article/10.1088/1757-899X/881/1/012035/meta>

ALPi interior designers (1969). Ανακτήθηκε από <https://www.aipi.it/>

American Society of Interior Designers (ASID 2023). Ανακτήθηκε από <https://www.asid.org/>

ASID (2020). *OUTLOOK AND STATE OF INTERIOR DESIGN*. Ανακτήθηκε από https://isfd.org/wp-content/uploads/2021/01/OutlookRprt20_R4-ASID.pdf

(BEDA, 2023). Ανακτήθηκε από <https://beda.org/about-us/this-is-beda/>

- *The Code of Ethics of The Professional Designer* Ανακτήθηκε από <https://beda.org/article/the-code-of-ethics-of-the-professional-designer/>
- *Advanced Material 2030 Manifesto*. <https://beda.org/article/advanced-material-2030-manifesto/>
- *European Design Report 2.0 2018*. <https://beda.org/publications-and-resources/>

British Institute of Interior Design (BIID, 2023). Ανακτήθηκε από <https://biid.org.uk/>

Council for Interior design Qualification (CIDQ) (2023). *NCIDQ Examination*. Ανακτήθηκε από <https://www.cidq.org/>

Decor Aid. (2023). *Interior Design History And Origins Explained*. Interior Design Guide, Decor Aid. Ανακτήθηκε από <https://www.decoraid.com/blog/interior-design-history/>

Chen Z., Wang X. (2020). *Application of AI technology in interior design*. E3S Web of Conferences 179:02105. Research Gate. <http://dx.doi.org/10.1051/e3sconf/202017902105>

Continuing Professional Development (CPD, 2020). *Certification Service in Interior design*. Ανακτήθηκε από <https://cpduk.co.uk/search?keywords=&searchtype=courses&searchcategory=design&subsector=interior-design>

DsignDpo (2022). *Full History of Interior Design With Timeline*. Ανακτήθηκε από <https://www.dsigndpo.com/blog/history-of-interior-design/>

DesignOfDream (2023). *History of the interior design profession*. Design of dream Lt. Ανακτήθηκε από <https://www.designofdream.lt/en/history-of-the-interior-design-profession/#:~:text=The%20first%20term%20%E2%80%9Cinterior%20decoration,time%20had%20no%20academic%20knowledge>.

Edwards C. (2014). *Complete house furnishers: the retailer as interior designer in nineteenth-century London*. Journal of Interior Design, 38 (1), pp. 1 – 17. Wiley / © Interior Design Educators Council. Loughborough University/Loughborough Publications. Ανακτήθηκε από https://repository.lboro.ac.uk/articles/journal_contribution/Complete_house_furnishers_the_retailer_as_interior_designer_in_nineteenth-century_London/9335348

Elliott B. (2023). *The Importance of Implementing New Technology in Interior Design*. Gather. Ανακτήθηκε από <https://gatherit.co/how-tech-is-changing-the-business-of-interior-design/>

- ESCO (2023). ΤΑΞΙΝΟΜΗΣΗ, Επαγγέλματα, 3432: Διακοσμητές και Σχεδιαστές Εσωτερικών Χώρων. Ανακτήθηκε από https://esco.ec.europa.eu/el/classification/occupation_main#overlayspin
- EUROSTAT (2021). *Wages determinants in the European Union — Updated results from Structure of Earnings Survey (SES-2018) data — 2021 edition*. Publications, Statistical reports. Ανακτήθηκε από <https://ec.europa.eu/eurostat/web/products-statistical-reports/-/ks-ft-21-004>
- Fiederer L. (2023). *AD Classics: Exposition Internationale des Arts Décoratifs et Industriels Modernes / Various Architects*. ArchDaily 2008-2023. Ανακτήθηκε από <https://www.archdaily.com/793367/ad-classics-exposition-internationale-des-arts-decoratifs-et-industriels-modernes>
- Frelinghuysen A.C., Obniski M. (2007). *Louis Comfort Tiffany (1848–1933)*. Heilbrunn Timeline of Art History. The Metropolitan Museum of Art THEMET. Ανακτήθηκε από https://www.metmuseum.org/toah/hd/tiff/hd_tiff.htm
- Friedmann R.S. (2023). *Interiors: A history of interior design*. The Repository. Ανακτήθηκε από <https://eu.cantonrep.com/story/news/2012/11/23/interiors-history-interior-design/48079493007/>
- Griffith Winton A. (2016). *The Bauhaus, 1919–1933*. Heilbrunn Timeline of Art History. The Metropolitan Museum of Art THEMET. Ανακτήθηκε από https://www.metmuseum.org/toah/hd/bauh/hd_bauh.htm
- iELFS (2023). *The profession of a decorator: how it differs from an interior designer, interior stylist, and interior stager*. Ανακτήθηκε από <https://ielfs.com/news/the-profession-of-a-decorator-how-it-differs-from-an-interior-designer-interior-stylist-and-interior-stagers/>
- IKEA (2022). *IKEA launches new AI-powered, digital experience empowering customers to create lifelike room designs*. Ανακτήθηκε από <https://www.ikea.com/us/en/newsroom/corporate-news/ikea-launches-new-ai-powered-digital-experience-empowering-customers-to-create-lifelike-room-designs-pub58c94890>
- International Interior Design Association (IIDA 2023). Ανακτήθηκε από <https://iida.org/> και από <https://iidaflc.wildapricot.org/membership> και <https://iidany.org/advocacy/what-does-an-interior-designer-do/>
- IDLNY (2023). *A Brief History of Interior Design*. INTERIOR DESIGNERS FOR LEGISLATION IN NEW YORK. Ανακτήθηκε από <https://www.idlny.org/history-of-interior-design>
- Interior Educators (IE 2023). Ανακτήθηκε από <https://interioreducators.co.uk/>
- International Federation of Interior Architects/Designers (IFI) (2023). *IFI INTERIORS DECLARATION*. Ανακτήθηκε από <https://ifiworld.org/programs-events/interiors-declaration-adoptions/>
- Kaptan B. (2014). Interior Architecture and Interior Design: Two Concepts, One Profession. Interior Design Department, Faculty of Architecture and Design, Anadolu University, Eskişehir, Turkey. *World Applied Sciences Journal* 32 (9): 1935-1941, 2014. Ανακτήθηκε από <https://www.google.com/search?client=firefox-b-d&q=10.5829%2Fidosi.wasj.2014.32.09.1100>
- Lesse M. (2013). *The History of Interior Design* και *SBID History*. Society of British Interior Designers (SBID). Ανακτήθηκε από <https://www.sbid.org/>
- Maffei-Lees G. (2008). Introduction: Professionalization as a Focus in Interior Design History. *Journal of Design History*. Ανακτήθηκε από https://www.researchgate.net/publication/249251596_Introduction_Professionalization_as_a_Focus_in_Interior_Design_History
- Morley C (2023). *Christopher Dresser*, Arts & Culture. Britannica. Ανακτήθηκε από <https://www.britannica.com/biography/Christopher-Dresser>
- New York Spaces (2023). *The History of Interior Design*. Ανακτήθηκε από <https://newyorkspaces.com/the-history-of-interior-design/>
- Numbeo (2023). *Current Cost of Living Index*. Ανακτήθηκε από https://www.numbeo.com/cost-of-living/rankings_current.jsp
- O*NETonline, (2023). *Interior Designers 27-1025.00*. ανακτήθηκε από <https://www.onetonline.org/link/summary/27-1025.00>

- Oxford reference (2023). *AUDAC (established 1928), American Union of Decorative Artists and Craftsmen. From: American Union of Decorative Artists and Craftsmen in A Dictionary of Modern Design* ».Subjects: Art & Architecture. Ανακτήθηκε από <https://www.oxfordreference.com/display/10.1093/oj/authority.20110803095408288;jsessionid=7C82E51A7B669F0D1D487FA02D82B4FA>
- Oxford reference (2023). *Société des Artistes Décorateurs (1901)*, in *A Dictionary of Modern Design*. Subjects: Art & Architecture. Ανακτήθηκε από <https://www.oxfordreference.com/display/10.1093/oj/authority.20110803100515582>
- Paylab (2023). Make the right salary decisions with Salary Report, Find out if you are being paid fairly. Ανακτήθηκε από <https://www.paylab.com/salary-report?lang=en> και <https://www.paylab.com/?lang=en>
- Pile J., Gura J. (2013). *History of interior design*. Laurence King Publishing Ltd. London. Ανακτήθηκε από
- Powers A. (2022). *Inside Walter Gropius's 20th-century House in Jena, Germany*. Interior Design. Ανακτήθηκε από <https://interiordesign.net/projects/inside-walter-gropiuss-20th-century-house-in-jena-germany/>
- Puig-Mejia L., Chandrasekera T. (2022). The Presentation of Self in Virtual Reality: A Cognitive Load Study. *Journal of Interior Design*. Wiley Online Library. Ανακτήθηκε από <https://onlinelibrary.wiley.com/doi/full/10.1111/joid.12234>
- Rashdan W. (2015). *Exploring Sustainability Impact on Interior Design Solutions*. 20th International Conference on Engineering Design (ICED15), Milan, Italy. Volume: Volume 1. ResearchGate. Ανακτήθηκε από https://www.researchgate.net/publication/285491852_Exploring_Sustainability_Impact_on_Interior_Design_Solutions
- Rottman M. (2019). *What We Know About Parsons School of Design's Namesake*, the story behind Frank Alvah Parsons, the man who made art and design accessible to New Yorkers. Public Seminar, The New School. Ανακτήθηκε από <https://publicseminar.org/essays/what-we-know-about-parsons-school-of-designs-namesake/>
- Salary.com (2023). *Salary Research and Career Advice*. Ανακτήθηκε από <https://www.salary.com/tools/salary-calculator/search?keyword=interior+designer&location=&page=1&selectedjobcodes=&viewmore=DD19000038>
- Sever I, (2023). *THE EFFECTS OF TECHNOLOGY IN REPRESENTATION TECHNIQUES IN INTERIOR DESIGN*. Academia.edu. Ανακτήθηκε από https://www.academia.edu/29140915/THE_EFFECTS_OF_TECHNOLOGY_IN_REPRESENTATION_TECHNIQUES_IN_INTERIOR_DESIGN
- Sirabella S. (2017). *How the National Society of Interior Designers Was Born*. Interiors, Metropolis. Ανακτήθηκε από <https://metropolismag.com/profiles/olga-gueft-nsid-founding/>
- Society of British Interior Designers (SBID). Ανακτήθηκε από <https://www.sbid.org/> και <https://www.sbid.org/accreditation/become-accredited/interior-designers/>
- Take-profit.org, (2023). *COUNTRIES RANKING BY COST OF LIVING*. Ανακτήθηκε από <https://take-profit.org/en/statistics/cost-of-living/>
- Taylor M., Haskell N. (2019). *The Professionalization of Interior Design*. Wiley Online Library. Ανακτήθηκε από <https://onlinelibrary.wiley.com/doi/10.1002/9781119112297.ch19>
- United in Design (U.D.,2023). Ανακτήθηκε από <https://www.unitedindesign.com/>
- Ustundag A., Cevikcan E. (2018). *Industry 4.0: Managing The Digital Transformation*. Springer Series in Advanced Manufacturing. DOI:[10.1007/978-3-319-57870-5](https://doi.org/10.1007/978-3-319-57870-5)
- Vinci D. (2021). *What is the INTERIOR DESIGN HISTORY AND its Amazing ORIGINS TIMELINE: part 1*. Inspiration Tuts. Ανακτήθηκε από <https://inspirationtuts.com/interior-design-history-and-origins-timeline/>

Visually (2023). *Interior Design Timeline*. Icon Wall Stickers. Ανακτήθηκε από <https://visual.ly/community/Infographics/home/interior-design-timeline>

Wikipedia (2023). *International Exhibition of Modern Decorative and Industrial Arts* και *Exposition Universelle (1900)*. Article. Ανακτήθηκαν από https://en.wikipedia.org/wiki/International_Exhibition_of_Modern_Decorative_and_Industrial_Arts και [https://en.wikipedia.org/wiki/Exposition_Universelle_\(1900\)](https://en.wikipedia.org/wiki/Exposition_Universelle_(1900)) , αντίστοιχα

Wilson B. and Dorset A. (2021). *What Are The Pillars And Strategies of Sustainable Interior Design?* Ανακτήθηκε από <https://wilsondorset.com/blogs/news/sustainable-interior-design>

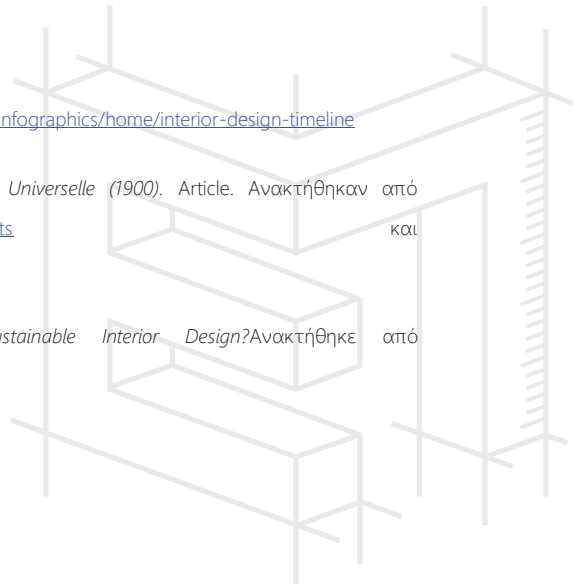



ΕΠΑΓΓΕΛΜΑΤΙΚΟ ΠΕΡΙΓΡΑΜΜΑ

ΠΑΡΑΡΤΗΜΑ ΠΛΑΙΣΙΟ ΕΚΠΑΙΔΕΥΤΙΚΩΝ ΠΡΟΔΙΑΓΡΑΦΩΝ ΠΡΟΓΡΑΜΜΑΤΩΝ ΕΠΑΓΓΕΛΜΑΤΙΚΗΣ ΕΚΠΑΙΔΕΥΣΗΣ/ΚΑΤΑΡΤΙΣΗΣ



ΠΑΡΑΡΤΗΜΑ. Πλαίσιο εκπαιδευτικών προδιαγραφών προγραμμάτων επαγγελματικής εκπαίδευσης/κατάρτισης

Σκοπός της ανάπτυξης του Πλαισίου Εκπαιδευτικών Προδιαγραφών Προγραμμάτων Επαγγελματικής Εκπαίδευσης/Κατάρτισης και Γενικής Εκπαίδευσης Ενηλίκων είναι να αποτελέσει έναν εύληπτο, χρηστικό Οδηγό, ο οποίος θα μπορεί να χρησιμοποιηθεί με ευκολία από σχεδιαστές Προγραμμάτων Επαγγελματικής Εκπαίδευσης και Κατάρτισης.

Είναι σαφές ότι το Πλαίσιο Εκπαιδευτικών Προδιαγραφών δεν μπορεί και δεν πρέπει να καλύψει με πληρότητα και ακρίβεια το σύνολο των απαιτήσεων που διαμορφώνουν ένα πρόγραμμα επαγγελματικής εκπαίδευσης και κατάρτισης, για δύο κυρίως λόγους:

α) Τα Επαγγελματικά Περιγράμματα (ΕΠ) σχεδιάζονται με στόχο την κωδικοποίηση της επαγγελματικής και κοινωνικής εμπειρίας ενός συγκεκριμένου εργασιακού αντικείμενου το οποίο διαθέτει ένα ειδικό και αναγνωρίσιμο σώμα γνώσεων, δεξιοτήτων και ικανοτήτων. Είναι λοιπόν δεδομένο ότι η απόκτηση και η ανάπτυξή τους, προϋποθέτει τη διαμόρφωση και τη λειτουργία συγκεκριμένων περιβαλλόντων εκπαίδευσης και κατάρτισης που να ανταποκρίνονται σε συγκεκριμένες μεθοδολογικές και θεσμικές προϋποθέσεις: αναλυτικά προγράμματα επαγγελματικής εκπαίδευσης, προγράμματα αρχικής επαγγελματικής κατάρτισης, συνεχιζόμενης επαγγελματικής κατάρτισης κ.λπ. Τα Πλαίσια Εκπαιδευτικών Προδιαγραφών δεν μπορούν να καλύψουν με ενιαίο και απόλυτο τρόπο το σύνολο των προδιαγραφών όλων των δυνατών εκδοχών εκπαίδευσης και κατάρτισης. Γι' αυτό ακριβώς τον λόγο, περιοριζόμαστε στον προσδιορισμό ενιαίων εκπαιδευτικών προϋποθέσεων και προδιαγραφών, διατυπώνοντας κάποιες ελάχιστες βασικές προδιαγραφές που προηγούνται του κάθε εκπαιδευτικού σχεδιασμού, ανεξάρτητα από τα ιδιαίτερα θεσμικά του χαρακτηριστικά.

β) Τα Πλαίσια Εκπαιδευτικών Προδιαγραφών συντελούν στον εκπαιδευτικό σχεδιασμό προγραμμάτων εκπαίδευσης και κατάρτισης, αλλά σε καμιά περίπτωση δεν μπορούν να υποκαταστήσουν τη διαδικασία σχεδιασμού και διαμόρφωσης ενός συγκεκριμένου προγράμματος εκπαίδευσης και κατάρτισης. Στην πραγματικότητα πρόκειται για δύο εντελώς διαφορετικές διεργασίες οι οποίες υπηρετούν διαφορετικούς στόχους και αξιοποιούν ειδικές και ιδιαίτερες μεθοδολογικές προσεγγίσεις. Ο/η συγγραφέας ενός Επαγγελματικού Περιγράμματος επιδιώκει να αποτυπώσει με ακρίβεια και εγκυρότητα μια συγκεκριμένη επαγγελματική δραστηριότητα, κωδικοποιώντας τα επιμέρους στοιχεία της, έτσι ώστε να εντάσσεται σε έναν ενιαίο και ομοιογενή μηχανισμό συστηματικής κατάταξης επαγγελματών. Ο/η σχεδιαστής/ρια ενός εκπαιδευτικού προγράμματος ή ενός προγράμματος κατάρτισης, από την πλευρά του/της, οργανώνει τον χρόνο, τον τόπο και διατάσσει τα αναγκαία διδακτικά μέσα, έτσι ώστε να επιτευχθούν συγκεκριμένα προσδοκώμενα μαθησιακά αποτελέσματα.

Είναι απολύτως κατανοητό ότι στα προκαταρκτικά στάδια ενός εκπαιδευτικού σχεδιασμού επιχειρείται η διερεύνηση των συγκεκριμένων εκπαιδευτικών αναγκών των εκπαιδευομένων και λαμβάνεται υπόψη το συγκεκριμένο θεσμικό πλαίσιο εκπαίδευσης και κατάρτισης. Από αυτή την άποψη, τα ΕΠ είναι μια από τις πολλές δυνατές πηγές τροφοδότησης τόσο σε επίπεδο εκπαιδευτικών περιεχομένων όσο και μεθοδολογικών κατευθύνσεων. Με άλλα λόγια, τα ΕΠ, και πιο συγκεκριμένα τα Πλαίσια Εκπαιδευτικών Προδιαγραφών, προαναγγέλλουν, αλλά δεν καθορίζουν με απόλυτο τρόπο τη μορφή και τη διάρθρωση όλων των δυνατών προγραμμάτων επαγγελματικής εκπαίδευσης και κατάρτισης. Αντίθετα, μπορούν να προτείνουν συγκεκριμένα μεθοδολογικά πλαίσια, τα οποία να συνιστούν ένα είδος ελάχιστης ποιοτικής βάσης ή ακόμη μια δέσμη μεθοδολογικών κατευθύνσεων που να μπορούν να προσανατολίσουν τη διεργασία του εκπαιδευτικού σχεδιασμού προγραμμάτων εκπαίδευσης και κατάρτισης.

Στη συνέχεια, αξιοποιώντας το ΕΠ και τις Προδιαγραφές Εκσυγχρονισμένης Μεθοδολογίας, Προτύπων και Εργαλείων Εκπόνησης Επαγγελματικών Περιγραμμάτων και Πλαισίων Προδιαγραφών Προγραμμάτων⁵ παρουσιάζεται το Πλαίσιο Εκπαιδευτικών Προδιαγραφών Προγραμμάτων για τον/την «Διακοσμητή/Διακοσμήτρια», βάσει των παρακάτω θεμελιωδών ενοτήτων:

- 1) Ενότητα Προσδοκώμενων μαθησιακών αποτελεσμάτων, όπως περιγράφεται στο ΕΠ με όρους ΕΕΛ και ΚΕΑ.
- 2) Γενική θεσμική περιγραφή των διαθέσιμων δομών εκπαίδευσης και κατάρτισης.
- 3) Γενικό προφίλ καταρτιζόμενων/εκπαιδευομένων.
- 4) Γενικό προφίλ εκπαιδευτών.

⁵Καραλής, Θ., Μορκίδης, Κ., Βαρβιτσιώτη, Ρ., Νάτσος, Π., Καρατράσογλου, Ι., Παπαευσταθίου, Κ., Γούλας, Χ., &Λιντζέρης, Π. (2021) Μεθοδολογικές προσεγγίσεις ανάπτυξης επαγγελματικών περιγραμμάτων και πλαισίων εκπαιδευτικών προδιαγραφών προγραμμάτων, Αθήνα: ΙΝΕΓΣΕΕ.

ΕΝΟΤΗΤΕΣ ΠΡΟΣΔΟΚΩΜΕΝΩΝ ΑΠΟΤΕΛΕΣΜΑΤΩΝ

<p>A. «Μεθοδολογία σύνθεσης και ανάπτυξης της σχεδιαστικής ιδέας, για ένα χώρο»</p>	<p>B. «Προδιαγραφές, Σύνθεση, Σχεδίαση, και Ανάλυση, για Ελαφρές μεταβλητές Κατασκευές και Χρηστικές εφαρμογές (Design)»</p>	<p>Γ. «Πρακτικές βέλτιστης παρουσίασης και λεπτομερής σχεδιαστική εκτέλεση της τελικής μελέτης»</p>	<p>Δ. «Εργασίες εφαρμογής της μελέτης και των υλικών, έλεγχος, επίβλεψη και παράδοση έργου»</p>	<p>E. «Σχεδιασμός Δημιουργικών Εφαρμογών μέσω Ανάλυσης της Θεωρίας της Τέχνης και της Αισθητικής»</p>
-----------------------------------------------------------------------------------------	----------------------------------------------------------------------------------------------------------------------------------	---------------------------------------------------------------------------------------------------------	-----------------------------------------------------------------------------------------------------	-----------------------------------------------------------------------------------------------------------

<p>A. «Μεθοδολογία σύνθεσης και ανάπτυξης της σχεδιαστικής ιδέας, για ένα χώρο»</p>	<p><i>Τι αναμένεται να κάνει ένας/μία επαγγελματίας, προκειμένου να ανταποκρίνεται με επάρκεια στην Ενότητα Α Προσδοκώμενων Αποτελεσμάτων.</i></p> <ul style="list-style-type: none"> • Συλλέγει τις καίριες πληροφορίες του έργου, συζητώντας με τον πελάτη ή τον υπεύθυνο του έργου, εντοπίζοντας τις προσδοκίες & ανάγκες του, το όραμα, τη στρατηγική, τα βασικά μηνύματα που πρέπει να επικοινωνήσουν στους αποδέκτες, τις ανάγκες των χρηστών, τις αισθητικές και λειτουργικές παραμέτρους, με σεβασμό στο απόρρητο πληροφοριών που αφορούν τον πελάτη & ενεργεί προς όφελός του. • Συλλέγει τις καίριες πληροφορίες του έργου, που αφορούν στον προϋπολογισμό και τα χρονικά περιθώρια ολοκλήρωσης της μελέτης, συζητώντας με τον πελάτη ή τον υπεύθυνο έργου (σε έργα μεγάλης κλίμακας) ακολουθώντας κατευθυντήριες οδηγίες διεκπεραίωσης εργασιών. • Αναλύει στοχευμένες πληροφορίες, μελετώντας τα υλοποιημένα έργα της εταιρείας, εάν υπάρχουν, εστιάζοντας στη πρότερη σχετική εμπειρία, ώστε να ευθυγραμμιστεί με τη φιλοσοφία και την εικόνα της επιχείρησης. • Εντοπίζει τα ποιοτικά χαρακτηριστικά του χώρου με επιτόπια έρευνα, ώστε να αποκτήσει χωρική εμπειρία πριν τη διαμόρφωση της πρότασης, εμβαθύνοντας στις επισημάνσεις του πελάτη ή ανώτερων συνεργατών (σε έργα μεγάλης κλίμακας).. • Εντοπίζει τα ποιοτικά χαρακτηριστικά του χώρου κρατώντας σημειώσεις, φωτογραφίζοντας ή σκιστάροντας τα βασικά σημεία, αξιοποιώντας τεχνικές γρήγορου σκίτσου, με εξειδικευμένο λογισμικό ή με το χέρι. • Επεξεργάζεται το προτεινόμενο ύψος διακόσμησης που θα έχει οριστεί σύμφωνα με την αισθητική του πελάτη, μελετώντας τα δεδομένα και αναζητώντας πληροφορίες (υλικά, επίπλωση, στυλ) στον έντυπο και ηλεκτρονικό τύπο του κλάδου και σε επαγγελματική βιβλιογραφία, επιδεικνύοντας σοβαρότητα και επαγγελματισμό. • Επεξεργάζεται το προτεινόμενο ύψος διακόσμησης αντλώντας την κεντρική ιδέα, εμβαθύνοντας στις επισημάνσεις του πελάτη ή ανώτερων συνεργατών. • Επεξεργάζεται το προτεινόμενο ύψος διακόσμησης του χώρου, δημιουργώντας ψηφιακά αρχεία ανά τομέα μελέτης, εκτυπώνοντας οπτικό υλικό, για τη προετοιμασία της προκαταρκτικής διαμορφωμένης πρότασης και παρουσίασής της • Μετράει και αποτυπώνει τον προς μελέτη χώρο, εφαρμόζοντας τεχνικές επιμετρήσεων και ενσωματώνει τις καταγραφές αποτύπωσης σε αρχικά τεχνικά σχέδια υπό κλίμακα, εφόσον υφίστανται, που θα αποτελέσουν το σκελετό της μελέτης, ακολουθώντας τις τεχνικές σχεδίασης. • Αναπτύσσει την αρχική πρόταση μελέτης/ιδέας σε συμφωνία με τους αρχικούς αισθητικούς και λειτουργικούς στόχους, σε συνεννόηση με τον πελάτη ή τον υπεύθυνο του έργου, εφαρμόζοντας τους βασικούς κανόνες επαγγελματικής συμπεριφοράς και επικοινωνίας. • Αναπτύσσει την αρχική πρόταση μελέτης/ιδέας ακολουθώντας τις τεχνικές και μεθόδους σχεδιασμού σύμφωνα με τη μεθοδολογία σχεδιασμού εσωτερικών χώρων τους κανόνες τοποθέτησης επάνω στο κάθε φύλλο/σετ σχεδίων, τα αισθητικά και απεικονιστικά πρότυπα του κλάδου ή της εργοδοτικής εταιρείας. • Οπτικοποιεί το διακοσμητικό ύψος της πρότασης αξιοποιώντας σύγχρονα λογισμικά σχεδιαστικών προγραμμάτων φωτορεαλισμού για τη πιστή απόδοση των σχεδίων, ακολουθώντας σύγχρονες τεχνικές παρουσιάσεων και κατασκευής δειγμάτων. • Οπτικοποιεί το διακοσμητικό ύψος της πρότασης κατασκευάζοντας τρισδιάστατα έγχρωμα φωτορεαλιστικά σχέδια, πινακίδες με τα συμφωνηθέντα υλικά και εξοπλισμό, προπλάσματα εικαστικών δημιουργιών και επίπλωσης & άλλα οπτικά βοηθήματα, αξιοποιώντας σύγχρονες τεχνικές κατασκευής δειγμάτων. • Εκσυγχρονίζει τις μεθόδους προβολής και ανάδειξης αξιοποιώντας τα μέσα κοινωνικής δικτύωσης ενημερώνοντας επαγγελματικές ιστοσελίδες ώστε να ανακύψει νέο πελατολόγιο. • Εκσυγχρονίζει τις μεθόδους προβολής και ανάδειξης αξιοποιώντας τα μέσα κοινωνικής δικτύωσης γνωστοποιώντας την ισχύουσα πελατεία, για επαγγελματικές εξελίξεις που θα τους ενδιέφεραν, και διατηρώντας τακτική επαφή με τους εξωτερικούς συνεργάτες, επιδεικνύοντας επαγγελματισμό και αξιοπιστία.
----------------------------------------------------------------------------------------------	--------------------------------------------------------------------------------------------------------------------------------------------------------------------------------------------------------------------------------------------------------------------------------------------------------------------------------------------------------------------------------------------------------------------------------------------------------------------------------------------------------------------------------------------------------------------------------------------------------------------------------------------------------------------------------------------------------------------------------------------------------------------------------------------------------------------------------------------------------------------------------------------------------------------------------------------------------------------------------------------------------------------------------------------------------------------------------------------------------------------------------------------------------------------------------------------------------------------------------------------------------------------------------------------------------------------------------------------------------------------------------------------------------------------------------------------------------------------------------------------------------------------------------------------------------------------------------------------------------------------------------------------------------------------------------------------------------------------------------------------------------------------------------------------------------------------------------------------------------------------------------------------------------------------------------------------------------------------------------------------------------------------------------------------------------------------------------------------------------------------------------------------------------------------------------------------------------------------------------------------------------------------------------------------------------------------------------------------------------------------------------------------------------------------------------------------------------------------------------------------------------------------------------------------------------------------------------------------------------------------------------------------------------------------------------------------------------------------------------------------------------------------------------------------------------------------------------------------------------------------------------------------------------------------------------------------------------------------------------------------------------------------------------------------------------------------------------------------------------------------------------------------------------------------------------------------------------------------------------------------------------------------------------------------------------------------------------------------------------------------------------------------------------------------------------------------------------------------------------------------------------------------------------------------------------------------------------------------------------------------------------------------------------------------------------------------------------------------------------------------------------------------------------------------------------------------------------------------------------------------------------------------------------------------------------------------------------------------------------------------------------------------------------------------------------------------------------------------------------------------------------------------------------------------------------------------------------------------------------

<p style="text-align: center;">B.</p> <p style="text-align: center;">«Προδιαγραφές, Σύνθεση, Σχεδίαση, και Ανάλυση, για Ελαφρές μεταβλητές Κατασκευές και Χρηστικές εφαρμογές (Design)»</p>	<p style="text-align: center;"><i>Τι αναμένεται να κάνει ένας/μία επαγγελματίας, προκειμένου να ανταποκρίνεται με επάρκεια στην Ενότητα Β Προσδοκώμενων Αποτελεσμάτων.</i></p> <ul style="list-style-type: none"> • Αναπτύσσει την αρχική πρόταση μελέτης/ιδέας εκπονώντας σκίτσα για την διάταξη των αντικειμένων, πιθανών εμπορευμάτων, στοχεύοντας σε τελικές διορθώσεις σύμφωνα με τα σχόλια των πελατών ή των μελών της ομάδας σχεδιασμού, • Καθορίζει τα χαρακτηριστικά των επίπλων και κατασκευών εφαρμόζοντας τις βασικές αρχές σχεδιασμού των ελαφρών μεταβλητών κατασκευών. • Καθορίζει τα χαρακτηριστικά των επίπλων και κατασκευών ακολουθώντας τις βασικές αρχές σύνθεσης όγκων, ανθρωπομετρίας και εργονομίας, αξιοποιώντας σχεδιαστικά προγράμματα. • Καθορίζει τα χαρακτηριστικά των επίπλων και κατασκευών προσδιορίζοντας το είδος, το σχέδιο, το χρώμα, το στυλ, τις διαστάσεις, τα υλικά, αξιοποιώντας γνώσεις λογισμικού πλοήγησης στο διαδίκτυο. • Μελετά την ανάπτυξη ειδικών κατά παραγγελία κατασκευών εφαρμόζοντας τις βασικές αρχές σύνθεσης όγκων, διερευνώντας την σχέση όγκου-χώρου. • Μελετά την ανάπτυξη ειδικών κατά παραγγελία κατασκευών τηρώντας τη μεθοδολογία σχεδιασμού αντικειμένου – επιπλοσυνθέσεων – μεταβλητών κατασκευών • Επεξεργάζεται και αναπτύσσει τις ενδεδειγμένες καλλιτεχνικές εφαρμογές που θα ταιριάζουν στον χώρο, με πειραματισμούς στο σχήμα – φόρμα – υλικά -χρώμα, ακολουθώντας τις αισθητικές προδιαγραφές της μελέτης. • Οπτικοποιεί το διακοσμητικό ύψος της πρότασης των επίπλων και μεταβλητών κατασκευών, ακολουθώντας τις ενδεδειγμένες κατά περίπτωση, μεθόδους και τεχνικές παρουσίασης. • Εκπονεί τα τελικά σχέδια της μελέτης ακολουθώντας τις τεχνικές και μεθόδους σχεδιασμού μεταβλητών διακοσμητικών κατασκευών, επίπλων και αντικειμένων τους κανόνες τοποθέτησης επάνω στο κάθε φύλλο/σετ σχεδίων συνοδεία επεξηγηματικών λεπτομερειών (υλικά, διαστάσεις, μορφή κ.ά.). • Συμβάλλει στην επίβλεψη των εργασιών στους προς διαμόρφωση χώρους επιβλέποντας την παραλαβή και τοποθέτηση επίπλων και ειδικών κατασκευών. • Ενημερώνει το αρχειακό υλικό, συλλέγοντας δεδομένα για νέα προϊόντα, τεχνικές, αναπτυσσόμενες τεχνολογίες & εξελιγμένες κατασκευές, σύγχρονες τάσεις βιώσιμου & οικολογικού σχεδιασμού, έπιπλα, εξασφαλίζοντας την αξιοπιστία και τη σοβαρότητα του γραφείου.
<p style="text-align: center;">Γ.</p> <p style="text-align: center;">«Πρακτικές βέλτιστης παρουσίασης και λεπτομερής σχεδιαστική εκτέλεση της τελικής μελέτης»</p>	<p style="text-align: center;"><i>Τι αναμένεται να κάνει ένας/μία επαγγελματίας, προκειμένου να ανταποκρίνεται με επάρκεια στην Ενότητα Γ Προσδοκώμενων Αποτελεσμάτων.</i></p> <ul style="list-style-type: none"> • Επαληθεύει τις μετρήσεις στον υπό κατασκευή χώρο, ελέγχοντας κάθε λεπτομέρεια, σε συνεργασία με συναδέλφους ή συνεργεία κατασκευών, σύμφωνα με την επαγγελματική δεοντολογία συμπεριφοράς. • Εκπονεί τα τελικά σχέδια της μελέτης προετοιμάζοντας πλήρη σειρά διαστάσεων, τρισδιάστατων και κατασκευαστικών σχεδίων, προπλάσμάτων σύμφωνα με τις τελικές προδιαγραφές του έργου, τις οδηγίες των αρμοδίων και τηρώντας τα κατάλληλα μέτρα ατομικής ασφάλειας. • Εκπονεί τα τελικά σχέδια της μελέτης ακολουθώντας τις τεχνικές και μεθόδους σχεδιασμού σύμφωνα με τη μεθοδολογία σχεδιασμού εσωτερικών χώρων και μεταβλητών διακοσμητικών κατασκευών, τους κανόνες τοποθέτησης επάνω στο κάθε φύλλο/σετ σχεδίων, τα αισθητικά και απεικονιστικά πρότυπα του κλάδου ή της εργοδοτικής εταιρείας, συνοδεία επεξηγηματικών λεπτομερειών (υλικά, διαστάσεις, μορφή κ.ά.). • Συντάσσει οικονομική προσφορά αμοιβής έργου και χρονοδιάγραμμα υλοποίησης σε φάσεις εργασιών, χρησιμοποιώντας εξειδικευμένο λογισμικό επεξεργασίας κειμένων και διαγραμμάτων, σε συνεργασία με τα αρμόδια άτομα όπου απαιτείται. • Ελέγχει για την ικανοποίηση των αναγκών του πελάτη, παρουσιάζοντας πλήρη φάκελο μελέτης, ώστε να γίνουν οι τελικές διορθώσεις σύμφωνα με τα σχόλια όλων των μελών της ομάδας σχεδιασμού, εμβαθύνοντας στις σχετικές επισημάνσεις, επιδεικνύοντας επαγγελματισμό σε παρατηρήσεις, παράπονα ή απορίες, σύμφωνα με την επαγγελματική δεοντολογία συμπεριφοράς. • Παρουσιάζει την διακοσμητική πρόταση, αξιοποιώντας σύγχρονες τεχνικές παρουσιάσεων σε χειροποίητη ή ηλεκτρονική μορφή. • Οργανώνει τα σχέδια που απαιτούνται για τα συνεργεία, φροντίζοντας για τη λεπτομερή και ακριβή καταχώρηση στοιχείων, και τον επαρκή αριθμό αντιγράφων που θα διανεμηθούν στα αντίστοιχα συνεργεία, με υπευθυνότητα και σοβαρότητα. • Οργανώνει τα σχέδια που απαιτούνται για τα συνεργεία, εκτυπώνοντάς τα, έχοντας πρωτίτως ελέγξει τη σωστή λειτουργία των εκτυπωτών και την επάρκεια των αναλώσιμων, σύμφωνα με τα τεχνικά πρότυπα, και τους κανόνες επαγγελματικής συμπεριφοράς. • Τακτοποιεί το χώρο εργασίας τηρώντας τους κανόνες υγιεινής και ασφάλειας στους εργασιακούς χώρους για την απρόσκοπτη εκτέλεση των απαραίτητων σχεδίων ακολουθώντας συγκεκριμένα πρότυπα και διαδικασίες.. • Τακτοποιεί το χώρο εργασίας ελέγχοντας την εύρυθμη λειτουργία των μηχανημάτων (H/Y, εκτυπωτές) εξασφαλίζοντας την απρόσκοπτη εκτέλεση των σχεδιαστικών καθηκόντων και υποχρεώσεων του γραφείου. • Συστηματοποιεί το αρχειακό υλικό, τα ηλεκτρονικά ή παραδοσιακά αρχεία σχεδίων, φωτογραφιών, καλλιτεχνικών κατασκευών, με συνεχή ενημέρωση και επικαιροποίηση, για εύκολη πρόσβαση, επιδεικνύοντας επαγγελματισμό σε πιθανή μελλοντική τροποποίηση των σχεδίων ενός έργου. • Συστηματοποιεί το αρχειακό υλικό, δημιουργώντας αντίγραφα ασφαλείας (BACKUP) αρχείων για παροχή τεκμηρίωσης, λεπτομερών οδηγιών, σχεδίων ή προδιαγραφών μιας μελέτης, διασφαλίζοντας την αξιοπιστία του γραφείου μελετών. • Ενημερώνει το αρχειακό υλικό, αξιοποιώντας κάθε μέσο αναζήτησης καινοτομιών στον επαγγελματικό κλάδο,

	<p>παρακολουθώντας σύγχρονες επαγγελματικές εκθέσεις.</p>
<p>Δ.</p> <p>«Εργασίες εφαρμογής της μελέτης και των υλικών, έλεγχος, επίβλεψη και παράδοση έργου»</p>	<p><i>Τι αναμένεται να κάνει ένας/μία επαγγελματίας, προκειμένου να ανταποκρίνεται με επάρκεια στην Ένότητα Δ Προσδοκώμενων Αποτελεσμάτων.</i></p> <ul style="list-style-type: none"> • Αναζητά τα καταλληλότερα υλικά και εξοπλισμό, σταθερό ή μεταβλητό, βάση συγκεκριμένων κριτηρίων ποιότητας, ιδιοτήτων και τεχνικών προδιαγραφών αλλά & το συμφωνημένο κοστολόγιο, ακολουθώντας συγκεκριμένα πρότυπα και διαδικασίες.. • Αναζητά τα καταλληλότερα υλικά και εξοπλισμό για διακοσμητικές εφαρμογές και ειδικές κατά παραγγελία κατασκευές, ακολουθώντας τους κανόνες επιλογής χρωμάτων, υφών, σχημάτων, φόρμας, διαστάσεων, σε στενή συνεργασία με τους αρμόδιους (πελάτες, υπεύθυνους έργου). • Εντοπίζει και αξιολογεί προμηθευτές και συνεργάτες από διάφορα πεδία εφαρμογής. με βάση συγκεκριμένα κριτήρια ποιότητας έργου, εμπειρίας, και συνέπειας, σύμφωνα με το διατιθέμενο προϋπολογισμό, εντός χρονοδιαγραμμάτων τηρώντας τους κανόνες επαγγελματικής συμπεριφοράς και επικοινωνίας. • Εντοπίζει και αξιολογεί προμηθευτές και συνεργάτες από διάφορα πεδία εφαρμογής. με βάση συγκεκριμένα κριτήρια ποιότητας έργου, εμπειρίας, και συνέπειας, σύμφωνα με το διατιθέμενο προϋπολογισμό, εντός χρονοδιαγραμμάτων τηρώντας τους κανόνες επαγγελματικής συμπεριφοράς και επικοινωνίας. • Εντοπίζει και αξιολογεί προμηθευτές και συνεργάτες, αξιοποιώντας όλες τις διαθέσιμες πηγές, συνεργατικά με τους προϊσταμένους, υφισταμένους ή πελάτες, με σεβασμό στο απόρρητο των πληροφοριών που αφορούν τον πελάτη και το έργο. • Ενημερώνει για τυχόν αποκλίσεις προμηθειών και κόστους από τις αρχικές συμφωνίες, με τεκμηριωμένη εισήγηση, σε διαβούλευση με τον πελάτη ή τον υπεύθυνο μελέτης, επιδεικνύοντας αξιοπιστία στις υπηρεσίες που προσφέρει. • Υποβάλλει πρόταση με συνολικό προϋπολογισμό κόστους υλικών, συντάσσοντας πίνακες χρόνου παράδοσης, σε συνεννόηση με τους τεχνίτες, και σε συμφωνία με τους χρονικούς περιορισμούς του πελάτη, ακολουθώντας συγκεκριμένα πρότυπα και διαδικασίες. • Υποβάλλει πρόταση με συνολικό προϋπολογισμό κόστους υλικών, αναπτύσσοντας εναλλακτικές λύσεις με τους αρμόδιους (πελάτη, υπεύθυνο έργου), προς τη τελική συμφωνία. • Προωθεί τις παραγγελίες υλικών και εξοπλισμού στους προμηθευτές, σύμφωνα με τη τελική συμφωνία,, σε στενή συνεργασία με τους αρμόδιους (πελάτες, υπεύθυνους έργου). • Οργανώνει τα σχέδια που απαιτούνται για τα συνεργεία συντάσσοντας συνοδευτικό πίνακα συνόλου των σχεδίων, διαμοιράζοντας τη σειρά κατάλληλων σχεδίων ανά συνεργείο, σύμφωνα με σχετική λίστα, ακολουθώντας την εταιρική ιεραρχία και την επαγγελματική δεοντολογία συμπεριφοράς, • Συνεργάζεται με τα εργαστήρια κατασκευών, καλλιτέχνες και τεχνικό προσωπικό για εξακρίβωση της συμμόρφωσης των με βάση τις προδιαγεγραμμένες τεχνικές προδιαγραφές, επιδεικνύοντας προσήλωση στο πνεύμα του πελάτη, ή ακολουθώντας τις σαφείς οδηγίες των μελετητών, σε μεγάλης κλίμακας έργα. • Συνεργάζεται με τα εργαστήρια κατασκευών, καλλιτέχνες και τεχνικό προσωπικό από διάφορα πεδία εφαρμογής. με βάση συγκεκριμένα κριτήρια ποιότητας και εμπειρίας, τηρώντας τους κανόνες επαγγελματικής συμπεριφοράς και επικοινωνίας. • Συμβάλλει στην επίβλεψη των εργασιών στους προς διαμόρφωση χώρους εξακριβώνοντας την πιστότητα και την ποιότητά τους βάση των προσμετρήσεων εργασιών και υλικών σύμφωνα με τις προδιαγραφές και τους κανόνες της τέχνης, ώστε να ανταποκρίνονται στην μελέτη, με καθοδήγηση των ιεραρχικά ανώτερων συναδέλφων, σε έργα μεγάλης κλίμακας. • Συμβάλλει στην επίβλεψη των εργασιών στους προς διαμόρφωση χώρους εξετάζοντας την εφαρμογή του χρονικού προγραμματισμού και ενημερώνει τον πελάτη ή τους ιεραρχικά ανώτερους σε έργα μεγάλης κλίμακας. • Συμβάλλει στην επίβλεψη των εργασιών στους προς διαμόρφωση χώρους συντάσσοντας εκθέσεις προόδου σύμφωνα με τα τεχνικά πρότυπα και τους κανόνες επαγγελματικής συμπεριφοράς και επικοινωνίας. • Συμβάλλει στην επίβλεψη των εργασιών στους προς διαμόρφωση χώρους, με άμεση ανταπόκριση στα προβλήματα και τις απορίες που δημιουργούνται, ενημερώνοντας τους αρμόδιους, σε έργα μεγάλης κλίμακας. • Ενημερώνει τους αρμόδιους για την εξέλιξη των εργασιών, συντάσσοντας εκθέσεις χρησιμοποιώντας κατάλληλο λογισμικό επεξεργασίας κειμένων και διαγραμμάτων. Επιμελείται τελικές λεπτομέρειες ελέγχοντας για ζημιές, δυσλειτουργίες, ατέλειες, ελλείψεις. • Επιμελείται τελικές λεπτομέρειες στο έργο, με επιτόπου επίσκεψη, ελέγχοντας για ζημιές, δυσλειτουργίες, ατέλειες, ελλείψεις. Επαληθεύει και πιστοποιεί την επίτευξη των λειτουργικών και αισθητικών στόχων του πελάτη συγκρίνοντας το ολοκληρωμένο έργο με τις μακέτες και τα σχέδια. • Επαληθεύει και πιστοποιεί την επίτευξη των λειτουργικών και αισθητικών στόχων του πελάτη ελέγχοντας την λειτουργικότητα των ηλεκτρικών συστημάτων. • Παραδίδει το υλοποιημένο έργο είτε στο πελάτη είτε στον υπεύθυνο έργου (έργα μεγάλης κλίμακας), έχοντας τακτοποιήσει κάθε πτυχή σε συμφωνία με τους ιεραρχικά ανώτερους συνεργάτες ή τους αρμόδιους υπαλλήλους της εταιρείας πώλησης προϊόντων, σύμφωνα με την επαγγελματική δεοντολογία συμπεριφοράς • Παραδίδει το υλοποιημένο έργο φροντίζοντας για τη καθαριότητα του προς παράδοση χώρου, εξασφαλίζοντας την αξιοπιστία και τη σοβαρότητα του γραφείου. • Επιμελείται την εσωτερική αλληλογραφία των έργων, διατηρώντας την έντυπη και ηλεκτρονική

	<p>αλληλογραφία με σεβασμό στο απόρρητο πληροφοριών των πελατών ή των έργων που αναλαμβάνει.</p> <ul style="list-style-type: none"> • Επιμελείται την εσωτερική αλληλογραφία των έργων συντάσσοντας εκθέσεις και αναφορές, ακολουθώντας τα πρότυπα και τις οδηγίες των αρμοδίων (έργα μεγάλης κλίμακας), με σοβαρότητα και αξιοπιστία. • Αποτιμά την επίτευξη των λειτουργικών και αισθητικών στόχων του πελάτη, βάση ανατροφοδότησης εντυπώσεων από τους χρήστες του έργου και το τμήμα μάρκετινγκ της επιχείρησης, διασφαλίζοντας την αξιοπιστία και καθαρότητα προθέσεων της εταιρείας, επιδεικνύοντας σοβαρότητα και επαγγελματισμό. • Αποτιμά την επίτευξη των λειτουργικών και αισθητικών στόχων του πελάτη, συντηρώντας τα σκηνικά, τα προϊόντα, τις ειδικές διακοσμητικές κατασκευές στους χώρους, επιθεωρώντας τα για ατέλειες, κάνοντας διορθώσεις με βάση παρατηρήσεις και σχόλια από τους πελάτες ή μετά από ίδια επιθεώρηση.
<p>Ε.</p> <p>«Σχεδιασμός Δημιουργικών Εφαρμογών μέσω Ανάλυσης της Θεωρίας της Τέχνης και της Αισθητικής»</p>	<p><i>Τι αναμένεται να κάνει ένας/μία επαγγελματίας, προκειμένου να ανταποκρίνεται με επάρκεια στην Ενότητα Ε Προσδοκώμενων Αποτελεσμάτων.</i></p>
	<ul style="list-style-type: none"> • Αναπτύσσει την αρχική πρόταση μελέτης/ιδέας συνεργατικά με το αρμόδιο προσωπικό για την εικαστική διαμόρφωση διαφημιστικού υλικού αποφεύγοντας τη πλήρη ανάληψη καθηκόντων και εργασιών που αναλογούν κυρίως σε τρίτους. • Μελετά την ανάπτυξη ειδικών παραγγελιών κατά παραγγελία κατασκευών ή ειδικές επεξεργασίες επιφανειών, όπως σχεδιασμό πλακιδίων, υφασμάτων, κ.ά. εφαρμόζοντας τις αρχές του βασικού σχεδίου και εικαστικού λεξιλογίου. • Επεξεργάζεται και αναπτύσσει τις ενδεδειγμένες καλλιτεχνικές εφαρμογές που θα ταιριάζουν στον χώρο, αντλώντας εμπνευση από τα καλλιτεχνικά δρώμενα της εποχής ή του καλλιτεχνικού κινήματος που ταιριάζει στην κεντρική ιδέα σχεδιασμού. • Επεξεργάζεται και αναπτύσσει τις ενδεδειγμένες καλλιτεχνικές εφαρμογές που θα ταιριάζουν στον χώρο, κατασκευάζοντας αρχικά τεχνικά σχέδια σύμφωνα με τη μεθοδολογία σχεδιασμού αρχικών ιδεών εικαστικών έργων. • Προτείνει τα ενδεδειγμένα εικαστικά έργα, για τους υπό διαμόρφωση χώρους, έχοντας ερευνήσει έργα τέχνης κατάλληλα για τους υπό διαμόρφωση χώρους. • Αναζητά τα καταλληλότερα υλικά και εξοπλισμό, και έργα τέχνης που ταιριάζουν στον υπό κατασκευή χώρο, σύμφωνα με τα οικονομικά και αισθητικά κριτήρια όπως τέθηκαν από τον πελάτη. • Συμβάλλει στην επίβλεψη των εργασιών στους προς διαμόρφωση χώρους εξασφαλίζοντας πως οι ειδικές καλλιτεχνικές κατασκευές εφαρμόζονται σύμφωνα με τα σχέδια και τις προδιαγραφές του έργου. • Επιμελείται τελικές λεπτομέρειες στο έργο, τακτοποιώντας τα έπιπλα στους χώρους, τοποθετώντας τα καταναλωτικά προϊόντα προς ανάδειξη, εφαρμόζοντας τις αρχές σύνθεσης αντικειμένων, όπως εμφανίζονται στα συμφωνημένα σχέδια, με τελική έγκριση των αρμοδίων (ιεραρχικά ανώτερων σε έργα μεγάλης κλίμακας). • Επιμελείται τελικές λεπτομέρειες στο έργο, εντάσσοντας επεξηγηματικές καρτέλες, τιμές, γραφικές σημάνσεις κατάλληλα σχεδιασμένα σύμφωνα με τη κεντρική ιδέα προβολής των εμπορευμάτων, σε συνεργασία με το τμήμα μάρκετινγκ. • Συστηματοποιεί το αρχαιακό υλικό των έργων, διατηρώντας αποθέματα υλικών επενδύσεων, φωτογραφιών καλλιτεχνικών έργων και εικαστικών δημιουργιών, σύμφωνα με τις τυπικές διαδικασίες του γραφείου, για εύκολη ανεύρεση και πρόσβαση, διασφαλίζοντας την αξιοπιστία του γραφείου μελετών. • Υποστηρίζει την επικαιροποίηση στοιχείων της κεντρικής ιδέας της προβολής των προϊόντων ή υπηρεσιών, ανανεώνοντάς τα με νέα, ώστε να αποτυπώνονται οι αλλαγές στα αποθέματα ή τις νέες παραλαβές, ή μέρος της διαφημιστικής επισήμανσης, επιδιώκοντας την αναβάθμιση της εικόνας του πελάτη. • Εκσυγχρονίζει τις μεθόδους προβολής και ανάδειξης με εξειδικευμένες κατασκευές και προηγμένα τεχνολογικά συστήματα, προσαρμόζοντας το σχεδιασμό στις νέες καλλιτεχνικές τάσεις, εάν χρειαστεί, αποδεικνύοντας την ευελιξία και τη σοβαρότητα του γραφείου. • Εκσυγχρονίζει τις μεθόδους προβολής και ανάδειξης με εξειδικευμένες κατασκευές και προηγμένα τεχνολογικά συστήματα, προσαρμόζοντας το σχεδιασμό στις νέες καλλιτεχνικές τάσεις, εάν χρειαστεί, αποδεικνύοντας την ευελιξία και τη σοβαρότητα του γραφείου. • Εκσυγχρονίζει τις μεθόδους προβολής και ανάδειξης, ακολουθώντας τυχόν αλλαγές στις προτιμήσεις των καταναλωτών, που εξακριβώνονται μέσω σχετικής έρευνας αγοράς, ή μέσω μελέτης των κοινωνιολογικών μεταβολών και των δημογραφικών εξελίξεων.
<p>ΓΕΝΙΚΗ ΘΕΣΜΙΚΗ ΠΕΡΙΓΡΑΦΗ ΤΩΝ ΔΙΑΘΕΣΙΜΩΝ ΔΟΜΩΝ ΕΚΠΑΙΔΕΥΣΗΣ ΚΑΙ ΚΑΤΑΡΤΙΣΗΣ</p>	
<p>Δομές επαγγελματικής εκπαίδευσης:</p>	<p>ΕΠΑΛ «Σχεδιασμός - Διακόσμηση Εσωτερικών Χώρων»</p>
<p>Δομές αρχικής επαγγελματικής κατάρτισης:</p>	<p>ΙΕΚ «Εσωτερική Αρχιτεκτονική, Διακόσμηση και Σχεδιασμός Αντικειμένων»</p>

Δομές Συνεχιζόμενης επαγγελματικής κατάρτισης:	Κέντρα Επαγγελματικής Κατάρτισης (Κ.Ε.Κ.), Κέντρα Δια Βίου Μάθησης (ΚΔΒΜ, ΚΕΔΙΒΙΜ), Επιμελητήρια, Αναπτυξιακές εταιρίες		
ΓΕΝΙΚΟ ΠΡΟΦΙΛ ΚΑΤΑΡΤΙΖΟΜΕΝΩΝ /ΕΚΠΑΙΔΕΥΟΜΕΝΩΝ ΑΝΑ ΔΙΑΘΕΣΙΜΗ ΔΟΜΗ ΕΚΠΑΙΔΕΥΣΗΣ ΚΑΙ ΚΑΤΑΡΤΙΣΗΣ			
Δομές επαγγελματικής εκπαίδευσης:	ΕΠΑΛ → Απόφοιτοι υποχρεωτικής ή δευτεροβάθμιας εκπαίδευσης		
Δομές αρχικής επαγγελματικής κατάρτισης:	ΙΕΚ → Απόφοιτοι δευτεροβάθμιας εκπαίδευσης		
Δομές Συνεχιζόμενης επαγγελματικής κατάρτισης:	Απόφοιτοι δευτεροβάθμιας εκπαίδευσης		
ΠΡΟΦΙΛ ΕΚΠΑΙΔΕΥΤΩΝ ΑΝΑ ΕΝΟΤΗΤΑ ΠΡΟΣΔΟΚΟΜΕΝΩΝ ΑΠΟΤΕΛΕΣΜΑΤΩΝ			
ΕΝΟΤΗΤΕΣ ΠΡΟΣΔΟΚΟΜΕΝΩΝ ΑΠΟΤΕΛΕΣΜΑΤΩΝ	ΚΩΔΙΚΟΙ ΣΤΕΠ ΕΚΠΑΙΔΕΥΤΩΝ & ΑΝΑΛΥΤΙΚΗ ΟΝΟΜΑΣΙΑ	ΚΩΔΙΚΟΙ ΠΕ/ΤΕ/ΔΕ & ΑΝΑΛΥΤΙΚΗ ΟΝΟΜΑΣΙΑ (Αν υπάρχει εφαρμογή)	ΠΑΡΑΤΗΡΗΣΕΙΣ
A. «Μεθοδολογία σύνθεσης, ανάπτυξη της σχεδιαστικής ιδέας, τεχνικές αξιοποίησης δεδομένων, για την υλοποίηση της μελέτης ενός χώρου»	3470 Διακοσμητές, εμπορικοί σχεδιαστές (μοντελίστες) κ.π.α.ε.	ΠΕ89.01.04 ΔΙΑΚΟΣΜΗΤΙΚΗΣ (πρώην ΠΕ18.27 ΔΙΑΚΟΣΜΗΤΙΚΗΣ)	
B. «Προδιαγραφές, Σύνθεση, Σχεδίαση, Ανάλυση, Ελαφρών μεταβλητών Κατασκευών και Χρηστικών εφαρμογών (Design). Συλλογή πληροφοριών καινοτομίας.»	2313 ΓΕΩΠΟΝΟΙ και ΑΣΚΟΥΝΤΕΣ ΣΥΝΑΦΗ ΕΠΑΓΓΕΛΜΑΤΑ (Δασολόγοι, Τεχνολόγοι Ξύλου, Επίπλου και Σχεδιασμού). 2210: Αρχιτέκτονες, πολεοδόμοι και συγκοινωνιολόγοι	ΠΕ89.01.04 ΔΙΑΚΟΣΜΗΤΙΚΗΣ (πρώην ΠΕ18.27 ΔΙΑΚΟΣΜΗΤΙΚΗΣ) ΠΕ89.02.2.99 ΣΧΕΔΙΑΣΜΟΥ ΚΑΙ ΠΑΡΑΓΩΓΗΣ ΠΡΟΪΟΝΤΩΝ ΞΥΛΟΥ (πρώην ΠΕ18.44 ΣΧΕΔΙΑΣΜΟΥ ΚΑΙ ΤΕΧΝΟΛΟΓΙΑΣ ΞΥΛΟΥ ΚΑΙ ΕΠΙΠΛΟΥ), ΠΕ81.01 ΑΡΧΙΤΕΚΤΟΝΕΣ (Πρώην ΠΕ12.02 ΑΡΧΙΤΕΚΤΟΝΕΣ)	- Ο ένας εκπαιδευτής απαραίτητα πτυχιούχος ΔΙΑΚΟΣΜΗΤΙΚΗΣ εσωτερικού ή εξωτερικού από ΔΟΑΤΑΠ. - από τον κωδικό ΠΕ89.02.2.99 μόνο οι απόφοιτοι από το πρώην ΠΕ18.44. - Όλοι οι λοιποί εκπαιδευτές εκτός των Διακοσμητών,, πρέπει να διαθέτουν μεταπτυχιακή εξειδίκευση στην Διακοσμητική/Σχεδιασμό εσωτερικών χώρων, ή, Ζετή αποδεδειγμένη επαγγελματική εμπειρία στον σχεδιασμό εσωτερικών χώρων.

<p>Γ. «Πρακτικές βέλτιστης παρουσίασης και λεπτομερής σχεδιαστική εκτέλεση της τελικής μελέτης. Υποστήριξη επικουρικών εργασιών.»</p>	<p>3470 Διακοσμητές, εμπορικοί σχεδιαστές (μοντελίστες) κ.π.α.ε.</p> <p>2210: Αρχιτέκτονες, πολεοδόμοι και συγκοινωνιολόγοι</p>	<p>ΠΕ89.01.04 ΔΙΑΚΟΣΜΗΤΙΚΗΣ (πρώην ΠΕ18.27 ΔΙΑΚΟΣΜΗΤΙΚΗΣ)</p> <p>ΠΕ81.01 ΑΡΧΙΤΕΚΤΟΝΕΣ (Πρώην ΠΕ12.02 ΑΡΧΙΤΕΚΤΟΝΕΣ)</p>	<p>- Ο ένας εκπαιδευτής απαραίτητα πτυχιούχος ΔΙΑΚΟΣΜΗΤΙΚΗΣ εσωτερικού ή εξωτερικού από ΔΟΑΤΑΠ. - Όλοι οι λοιποί εκπαιδευτές εκτός των Διακοσμητών,, πρέπει να διαθέτουν μεταπτυχιακή εξειδίκευση στην Διακοσμητική/Σχεδιασμό εσωτερικών χώρων, ή, Ζητή αποδεδειγμένη επαγγελματική εμπειρία στον σχεδιασμό εσωτερικών χώρων.</p>
<p>Δ. «Εργασίες εφαρμογής της μελέτης και των υλικών, έλεγχος, επίβλεψη και παράδοση έργου»</p>	<p>3470 Διακοσμητές, εμπορικοί σχεδιαστές (μοντελίστες) κ.π.α.ε.</p> <p>2210: Αρχιτέκτονες, πολεοδόμοι και συγκοινωνιολόγοι</p>	<p>ΠΕ89.01.04 ΔΙΑΚΟΣΜΗΤΙΚΗΣ (πρώην ΠΕ18.27 ΔΙΑΚΟΣΜΗΤΙΚΗΣ)</p> <p>ΠΕ81.01 ΑΡΧΙΤΕΚΤΟΝΕΣ (Πρώην ΠΕ12.02 ΑΡΧΙΤΕΚΤΟΝΕΣ)</p>	<p>Ο ένας εκπαιδευτής απαραίτητα πτυχιούχος ΔΙΑΚΟΣΜΗΤΙΚΗΣ εσωτερικού ή εξωτερικού από ΔΟΑΤΑΠ. - Όλοι οι λοιποί εκπαιδευτές εκτός των Διακοσμητών,, πρέπει να διαθέτουν μεταπτυχιακή εξειδίκευση στην Διακοσμητική/Σχεδιασμό εσωτερικών χώρων, ή, Ζητή αποδεδειγμένη επαγγελματική εμπειρία στον σχεδιασμό εσωτερικών χώρων.</p>
<p>Ε. «Σχεδιασμός Διακοσμητικών Εφαρμογών και Αισθητικών Παρεμβάσεων. Αναζήτηση σύγχρονων καλλιτεχνικών τάσεων.»</p>	<p>3470 Διακοσμητές, εμπορικοί σχεδιαστές (μοντελίστες) κ.π.α.ε.</p> <p>2740 Γλύπτες, ζωγράφοι και ασκούντες συναφή επαγγέλματα</p> <p>2210: Αρχιτέκτονες, πολεοδόμοι και συγκοινωνιολόγοι</p>	<p>ΠΕ89.01.04 ΔΙΑΚΟΣΜΗΤΙΚΗΣ (πρώην ΠΕ18.27 ΔΙΑΚΟΣΜΗΤΙΚΗΣ)</p> <p>ΠΕ08 ΚΑΛΛΙΤΕΧΝΙΚΩΝ (εκτός ειδικότητας πτυχίου Θεωρίας και Ιστορίας της Τέχνης)</p> <p>ΠΕ81.01 ΑΡΧΙΤΕΚΤΟΝΕΣ (Πρώην ΠΕ12.02 ΑΡΧΙΤΕΚΤΟΝΕΣ)</p>	<p>- Ο ένας εκπαιδευτής απαραίτητα πτυχιούχος ΔΙΑΚΟΣΜΗΤΙΚΗΣ εσωτερικού ή εξωτερικού από ΔΟΑΤΑΠ. - Όλοι οι λοιποί εκπαιδευτές εκτός των Διακοσμητών, πρέπει να διαθέτουν μεταπτυχιακή εξειδίκευση στην Διακοσμητική/Σχεδιασμό εσωτερικών χώρων, ή, Ζητή αποδεδειγμένη επαγγελματική εμπειρία στον σχεδιασμό εσωτερικών χώρων. Ο κωδικός ΠΕ81.01 αφορά μόνο το θεωρητικό της ΙΣΤΟΡΙΑΣ ΤΕΧΝΗΣ</p>



Με τη συγχρηματοδότηση
της Ευρωπαϊκής Ένωσης



Πρόγραμμα
Ανθρώπινο Δυναμικό και
Κοινωνική Συνοχή

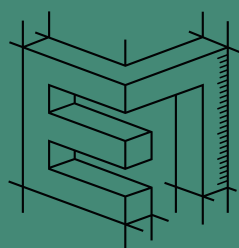

ΕΠΑΓΓΕΛΜΑΤΙΚΟ ΠΕΡΙΓΡΑΜΜΑ

www.ergonesti.gr



Λεωφόρος Εθνικής Αντιστάσεως 41, 14234 Νέα Ιωνία
210 27 09 000 | www.eopppep.gr