

**ΕΠΑΓΓΕΛΜΑΤΙΚΟ ΠΕΡΙΓΡΑΜΜΑ**  
**«ΕΠΙΜΕΛΗΤΗΣ/ΤΡΙΑ ΓΙΑ ΚΑΤ' ΟΙΚΟΝ ΦΡΟΝΤΙΔΑ**  
**ΒΡΕΦΩΝ ΚΑΙ ΝΗΠΙΩΝ»**

## ΠΙΝΑΚΑΣ ΠΕΡΙΕΧΟΜΕΝΩΝ

|  |    |
|--|----|
| ΠΕΡΙΛΗΨΗ .....   | 3  |
| ABSTRACT .....   | 4  |
| ΣΥΝΟΨΗ .....   | 3  |
| ΕΙΣΑΓΩΓΗ .....   | 9  |
| ΕΝΟΤΗΤΑ Α: «ΤΙΤΛΟΣ ΚΑΙ ΟΡΙΣΜΟΣ ΤΟΥ ΕΠΑΓΓΕΛΜΑΤΟΣ» .....   | 12 |
| A.1 Προτεινόμενος Γενικός Τίτλος του Επαγγέλματος .....  | 12 |
| A.2 Ορισμός του Επαγγέλματος .....   | 13 |
| A.3 Αντιστοιχισή με το ισχύον Σύστημα Ταξινόμησης Επαγγελμάτων και Κλάδων Οικονομίας. ....                             | 14 |
| A.4 Ιστορική εξέλιξη του Επαγγέλματος .....  | 15 |
| A.5 Οικονομία και επιχειρηματικό περιβάλλον .....  | 17 |
| A.6 Εργασία, ανθρώπινο δυναμικό και συνθήκες απασχόλησης .....   | 17 |
| A.7 Συνδικαλιστικές ή επιστημονικές οργανώσεις σχετικές με το επάγγελμα, έντυπα ή άλλα μέσα ή πηγές πληροφόρησης ..... | 18 |
| A.8 Θεσμικό πλαίσιο λειτουργίας του επαγγέλματος .....   | 19 |
| A.9 Τεχνολογίες / τεχνολογικές αλλαγές που επηρεάζουν το επάγγελμα. ....   | 19 |
| A.10 Εξελίξεις αναφορικά με την κλιματική αλλαγή και την περιβαλλοντική προστασία που επηρεάζουν το επάγγελμα. ....    | 19 |
| ΕΝΟΤΗΤΑ Β: «ΑΝΑΛΥΣΗ ΤΟΥ ΕΠΑΓΓΕΛΜΑΤΟΣ Η/ ΚΑΙ ΕΙΔΙΚΟΤΗΤΑΣ – ΠΡΟΔΙΑΓΡΑΦΕΣ» .....  | 20 |
| ΕΝΟΤΗΤΑ Γ: «ΑΠΑΡΑΙΤΗΤΕΣ ΓΝΩΣΕΙΣ, ΔΕΞΙΟΤΗΤΕΣ ΚΑΙ ΙΚΑΝΟΤΗΤΕΣ» .....  | 20 |
| ΕΝΟΤΗΤΑ Δ: «ΥΦΙΣΤΑΜΕΝΕΣ ΚΑΙ ΠΡΟΤΕΙΝΟΜΕΝΕΣ ΔΙΑΔΡΟΜΕΣ ΓΙΑ ΤΗΝ ΑΠΟΚΤΗΣΗ ΤΩΝ ΑΠΑΙΤΟΥΜΕΝΩΝ ΠΡΟΣΟΝΤΩΝ» .....                 | 31 |
| ΕΝΟΤΗΤΑ Ε «ΕΝΔΕΙΚΤΙΚΟΙ ΤΡΟΠΟΙ ΑΞΙΟΛΟΓΗΣΗΣ ΤΩΝ ΑΠΑΙΤΟΥΜΕΝΩΝ ΓΝΩΣΕΩΝ, ΔΕΞΙΟΤΗΤΩΝ, ΙΚΑΝΟΤΗΤΩΝ» .....                      | 33 |
| ΒΙΒΛΙΟΓΡΑΦΙΑ .....   | 34 |
| ΠΑΡΑΡΤΗΜΑ.....   | 36 |



## ΠΕΡΙΛΗΨΗ

Η παρούσα μελέτη του/της «Επιμελητή/τριας για κατ' οίκον φροντίδα βρεφών και νηπίων» αναφέρεται στην περιγραφή των επαγγελματικών προσόντων που πρέπει να διαθέτουν τα φυσικά πρόσωπα προκειμένου να ενταχθούν στο Μητρώο επιμελητών που προβλέπεται στο άρθρο 42 του ν. 4837/2021 (Α' 178) και σύμφωνα με την ΚΥΑ 6457/2022 (Β 205) για να υποστηριχθεί η υλοποίηση της Δράσης «Νταντάδες της Γειτονιάς» που αναπτύσσεται από τη Γενική Γραμματεία Δημογραφικής και Οικογενειακής Πολιτικής και Ισότητας των Φύλων (ΓΓΔΟΠΙΦ) του υπουργείου εργασίας και κοινωνικών υποθέσεων.

Στη χώρα μας χρησιμοποιούνται μια σειρά όρων για την άτυπη και μη θεσμοθετημένη άσκηση της επαγγελματικής δραστηριότητας όπως «babysitting», «φύλαξη παιδιού στο σπίτι» ή «δημιουργική απασχόληση παιδιού στο σπίτι». Τόσο στην Ευρώπη όσο και παγκοσμίως, ο όρος που έχει επικρατήσει για να περιγράψει τον/την επαγγελματία που παρέχει υπηρεσίες φύλαξης και φροντίδας παιδιών στην οικία της είναι «childminder» (Janta, 2014, Plantenga και συνεργάτες 2009). Με δεδομένο ότι δεν υπάρχει ακριβής μετάφραση για τον όρο «childminder» επελέγη ο όρος «Επιμελητή/τριας για κατ' οίκον φροντίδα βρεφών και νηπίων» με σκοπό να αποδίδει καλύτερα στην ελληνική γλώσσα τόσο το ρόλο του/της επαγγελματία αυτού όσο και τις συνθήκες εργασίας του/της αλλά και να ανταποκρίνεται όσο το δυνατόν ακριβέστερα στο περιεχόμενο του διεθνή όρου «childminder».

Στην Ελλάδα ως Επιμελητή/τριας για κατ' οίκον φροντίδα βρεφών και νηπίων ορίζεται ο/η εργαζόμενος/η που παρέχει υπηρεσίες και λειτουργίες στο ευρύτερο πεδίο της Κοινωνικής Φροντίδας, καλύπτοντας, σε ομάδες πληθυσμού, βασικές ανάγκες αναφορικά με τη φροντίδα του/των παιδιού/παιδιών τους. Οι ομάδες πληθυσμού είναι οικογένειες με παιδί ή παιδιά έως την ηλικία των 2 ετών και 6 μηνών που χρειάζονται υποστήριξη στην παροχή φροντίδας και αγωγής του παιδιού, σε αντίθεση με άλλες χώρες όπου οι επιμελήτριες (childminders) αναλαμβάνουν και μεγαλύτερα παιδιά. Οι υπηρεσίες αυτές παρέχονται από τον/την επιμελητή/ρια είτε στην οικία της οικογένειας είτε στην οικία του/της επιμελητή/ριας.

Πιο συγκεκριμένα, ο/η Επιμελητής/ρια για κατ' οίκον φροντίδα βρεφών και νηπίων φροντίζει για:

- την κάλυψη των φυσικών αναγκών του παιδιού.
- τη δημιουργική απασχόληση του παιδιού.
- τη συνεργασία με την οικογένεια για την υγεία, την ασφάλεια και την ευεξία του παιδιού.
- την οργάνωση και την ασφάλεια του χώρου αγωγής και φροντίδας του παιδιού.

δίνοντας ιδιαίτερη έμφαση στη διασφάλιση των δικαιωμάτων του παιδιού όπως αυτά αναφέρονται στη διεθνή σύμβαση των δικαιωμάτων του παιδιού του ΟΗΕ όπως κυρώθηκε με τον Ν. 2101 της 2/2 Δεκεμβρίου 1992 (ΦΕΚ 192, τ. Α').



## ABSTRACT

The present study of the "Epimelitis gia kat ekon frontida vrefon kai nipion" refers to the description of the professional qualifications that individuals must hold in order to join the Childminders Registry provided for in article 42 of Law No. 4837/2021 (A' 178) and in accordance with Common Ministerial Decision 6457/2022 (B 205) in order to support the implementation of the 'Neighbourhood Nannies' Programme developed by the General Secretariat for Demography and Family Policy and Gender Equality. In our country, a number of terms are used to describe the informal and nonstatutory practice of this professional activity, such as 'babysitting', 'childcare at home' or 'creatively occupy childcare at home'. Both in Europe and worldwide, the predominant term used to describe a professional who provides childcare services at home is 'childminder' (Janta, 2014, Plantenga et al., 2009). Since there is no exact translation for the term "childminder" in Greek we have chosen the term "Epimelitis gia kat ekon frontida vrefon kai nipion" in order to better reflect in the Greek language both the role of this professional and his/her working conditions, but also to correspond as accurately as possible to the content of the international term "childminder" who provides home based childcare services for infants, toddlers, kindergarten age children but also for older children.

Thus, a childminder (Epimelitis gia kat ekon frontida vrefon kai nipion) in Greece is defined as a worker who provides services in the broader field of Social Care, covering, in population groups, basic needs regarding the care of their children. The population groups are families with a child or children up to 2 years and 6 months of age who need support in providing child care and education to their child, in contrast to other countries where childminders take on older children as well. These services are provided by childminders either in the family's home or in the childminder's home.

More specifically, a childminder ensures:

- that the child's physical needs are met.
- that the child's is creatively occupied.
- That they work in collaboration with the family to ensure the health, safety and well-being of the child.
- that the education and care environment is well organized and safe.

The childminder should put particular emphasis on safeguarding the rights of the child as set out in the UN International Convention on the Rights of the Child and ratified by Law 2101 of 2/2 December 1992 (Government Gazette 192, Vol. A).



## ΣΥΝΟΨΗ

# «ΕΠΙΜΕΛΗΤΗΣ/ΤΡΙΑ ΓΙΑ ΚΑΤΟΙΚΟΝ ΦΡΟΝΤΙΔΑ ΒΡΕΦΩΝ ΚΑΙ ΝΗΠΙΩΝ»

## ΠΕΡΙΓΡΑΦΗ ΕΠΑΓΓΕΛΜΑΤΟΣ

Ο/η επιμελητής/ρια<sup>1</sup> για κατ' οίκον φροντίδα βρεφών και νηπίων παρέχει υπηρεσίες και λειτουργίες στο ευρύτερο πεδίο της Κοινωνικής Φροντίδας, καλύπτοντας, σε ομάδες πληθυσμού, βασικές ανάγκες αναφορικά με τη φροντίδα των παιδιών τους. Οι ομάδες πληθυσμού είναι οικογένειες με παιδί ή παιδιά έως 2 ετών και 6 μηνών<sup>2</sup> που χρειάζονται υποστήριξη στην παροχή φροντίδας και αγωγής του παιδιού. Εάν και όταν απαιτηθεί η επιμελήτρια για κατ' οίκον φροντίδα βρεφών και νηπίων αποτελεί μέλος διεπιστημονικής ομάδας υποστήριξης συμμετέχοντας στο σχεδιασμό ενός εξατομικευμένου σχεδίου παιδαγωγικής φροντίδας.

## ΠΕΡΙΒΑΛΛΟΝ ΕΡΓΑΣΙΑΣ

Η επιμελήτρια για κατ' οίκον φροντίδα βρεφών και νηπίων μπορεί να εργασθεί παρέχοντας φροντίδα και αγωγή στο παιδί<sup>3</sup> είτε στην οικία της οικογένειας είτε στην οικία της επιμελήτριας.

## ΠΡΟΫΠΟΘΕΣΕΙΣ ΑΣΚΗΣΗΣ ΕΠΑΓΓΕΛΜΑΤΟΣ

Για την άσκηση της επαγγελματικής δραστηριότητας δεν απαιτείται ειδική άδεια εργασίας. Η επαγγελματική δραστηριότητα προσδιορίζεται από την ΚΥΑ 6457/2022 (Β 205).

## ΥΦΙΣΤΑΜΕΝΕΣ ΚΑΙ ΠΡΟΤΕΙΝΟΜΕΝΕΣ ΔΙΑΔΡΟΜΕΣ ΑΠΟΚΤΗΣΗΣ ΤΩΝ ΑΠΑΙΤΟΥΜΕΝΩΝ ΠΡΟΣΟΝΤΩΝ

- Απόφοιτοι τουλάχιστον Υποχρεωτικής Εκπαίδευσης → Συνεχιζόμενη Επαγγελματική Κατάρτιση τουλάχιστον 150 ωρών για το σύνολο των γνώσεων που αντιστοιχούν στη ΚΕΛ 1 του επαγγέλματος → Πιστοποιητικό πρώτων βοηθειών για βρέφη και παιδιά
- Απόφοιτοι Επαγγελματικής Εκπαίδευσης ειδικότητας Βοηθών Βρεφονηπιοκόμων → Πιστοποιητικό πρώτων βοηθειών για βρέφη και παιδιά
- Απόφοιτοι Μεταδευτεροβάθμιας Επαγγελματικής Κατάρτισης (ΙΕΚ), των ειδικοτήτων Βοηθών Βρεφονηπιοκόμων, Προσχολικής Αγωγής Ημερήσιας Φροντίδας Παιδιών με Ειδικές Ανάγκες, Προσχολικής Αγωγής Δραστηριοτήτων Δημιουργίας και Έκφρασης → Πιστοποιητικό πρώτων βοηθειών για βρέφη και παιδιά

<sup>1</sup> Από εδώ και στο εξής η φράση «Επιμελήτρια για κατ' οίκον φροντίδα βρεφών και νηπίων» θα αναφέρεται και στα δύο φύλα. Το θηλυκό γραμματικό γένος χρησιμοποιείται καθαρά για πρακτικούς λόγους

<sup>2</sup> Από εδώ και στο εξής η φράση «2 ετών και 6 μηνών» θα αναφέρεται ως 2;6

<sup>3</sup> Από εδώ και στο εξής η λέξη «παιδί» θα αναφέρεται σε βρέφη και μικρά παιδιά έως 2;6 ετών.



- Πτυχίο Ανωτέρας Σχολής Νηπιοβρεφοκόμων του Κέντρου Βρεφών « Η Μητέρα», Πτυχίο Ανωτέρας Σχολής Νηπιοβρεφοκόμων του ΠΙΚΠΑ Ιωαννίνων, Πτυχίο ΤΕΙ Βρεφονηπιοκομίας, , Πτυχίο ΤΕΙ Προσχολικής Αγωγής, Πτυχίο ΑΕΙ Αγωγής και Φροντίδας στην Πρώιμη Παιδική Ηλικία → Πιστοποιητικό πρώτων βοηθειών για βρέφη και παιδιά

## ΕΠΑΓΓΕΛΜΑΤΙΚΕΣ ΟΡΓΑΝΩΣΕΙΣ

Η συγκεκριμένη επαγγελματική δραστηριότητα δεν εκπροσωπείται από συνδικαλιστικές ή επαγγελματικές οργανώσεις.

## ΑΡΜΟΔΙΟΤΗΤΕΣ

- Φροντίζει για την κάλυψη των φυσικών αναγκών του παιδιού.
- Φροντίζει για τη δημιουργική απασχόληση του παιδιού.
- Συνεργάζεται με την οικογένεια για την υγεία, την ασφάλεια και την ευεξία του παιδιού.
- Φροντίζει για την οργάνωση και την ασφάλεια του χώρου αγωγής και φροντίδας του παιδιού.

## ΕΠΑΓΓΕΛΜΑΤΙΚΕΣ ΓΝΩΣΕΙΣ

- Βρεφική και παιδική φροντίδα.
- Βασικές αρχές παιδαγωγικής επιστήμης.
- Βασικές αρχές αναπτυξιακής ψυχολογίας.
- Βασικές αρχές επικοινωνίας.
- Βασικές αρχές ψυχολογίας.
- Βασικές αρχές παιδιατρικής.
- Βασικές αρχές προγραμματισμού και δράσης στην αγωγή μικρών παιδιών.
- Βασικές αρχές οργάνωσης του χώρου για μικρά παιδιά.
- Παιδική λογοτεχνία.
- Παιχνίδι και παιδαγωγικό υλικό.
- Κουκλοθέατρο.
- Μέθοδοι Παρατήρησης και Καταγραφής καθημερινών δραστηριοτήτων.
- Εθνικός Διατροφικός Οδηγός.
- Κανόνες Α' βοηθειών για παιδιά.
- Κανόνες επαγγελματικής δεοντολογίας
- Κανόνες υγιεινής, ασφάλειας και υγείας.
- Σύμβαση για τα δικαιώματα του παιδιού.
- Ισχύον θεσμικό πλαίσιο και κείμενη νομοθεσία για την παιδική προστασία.

## ΔΕΞΙΟΤΗΤΕΣ

- Εφαρμογή εξοπλισμού και προϊόντων φροντίδας του σώματος
- Χρήση τεχνικών προετοιμασίας και παροχής γευμάτων □ Τήρηση βασικών κανόνων υγιεινής και ασφαλείας.
- Χρήση υλικών, μέσων και προϊόντων για την κάλυψη των φυσικών αναγκών του παιδιού.
- Χρήση υλικών, μέσων και προϊόντων για τη δημιουργική απασχόληση του παιδιού
- Παροχή Α΄ βοηθειών για παιδιά
- Συναισθηματική σύνδεση με το παιδί.
- Συμμετοχή σε παιχνίδια με το παιδί
- Αφήγηση μικρών ιστοριών
- Χρήση κουκλών κουκλοθεάτρου
- Χρήση μέσων επικοινωνίας
- Προφορική και Γραπτή επικοινωνία
- Χρήση μεθόδων παρατήρησης και καταγραφής καθημερινών δραστηριοτήτων
- Οργάνωση και τακτοποίηση του χώρου αγωγής και φροντίδα του παιδιού.
- Αναγνώριση κινδύνων στο χώρο αγωγής και φροντίδας του παιδιού.

## ΕΠΙΠΛΕΟΝ ΠΛΗΡΟΦΟΡΙΕΣ

Πρωταρχική λειτουργία της επιμελήτριας για την παροχή της αγωγής και φροντίδας του παιδιού είναι η κάλυψη των ψυχοσυναισθηματικών αναγκών του παιδιού. Η δημιουργία συναισθηματικής ασφάλειας στο παιδί είναι το βασικό υπόβαθρο για να μπορέσει ένα παιδί να εξερευνήσει το χώρο και να παίξει. Η σταδιακή προσαρμογή του παιδιού στο νέο πρόσωπο της ζωής του (επιμελητής/τρια) οργανώνεται σε συνεργασία με την οικογένεια. Η συνεχής παρουσία της στο χώρο που βρίσκεται το παιδί, πέραν του ότι διασφαλίζει τη σωματική ακεραιότητα του παιδιού συντελεί και στη συναισθηματική ασφάλεια. Η συναισθηματική και σωματική διαθεσιμότητα της επιμελήτριας είναι χαρακτηριστικό της λειτουργίας και του ρόλου που καλείται να επιτελέσει. Η άμεση ανταπόκριση της στο «κάλεσμα» του παιδιού (κλάμα, πρόταξη των χεριών, χαμόγελο, λόγο) συντελούν στην ασφάλεια που έχει ανάγκη και καλλιεργεί στο παιδί το αίσθημα ότι είναι άτομο σημαντικό και ικανό να εκφράζει και να επηρεάσει τη συμπεριφορά του ενήλικα που του παρέχει τη φροντίδα. Σιγά-σιγά δημιουργείται μια συναισθηματική σχέση ανάμεσα στο παιδί και την επιμελήτρια, ικανή να βοηθήσει το παιδί να διαχειριστεί τον αποχωρισμό και την απουσία της οικογένειάς του. Η αναγνώριση των συναισθημάτων του παιδιού και η έκφραση τους αποτελεί επίσης ένα βασικό στοιχείο το οποίο καλείται να διαχειριστεί και να υποστηρίξει η επιμελήτρια. Ο σεβασμός του παιδιού και η κάλυψη των ψυχοσυναισθηματικών αναγκών του, εξασφαλίζουν στο παιδί τις αναγκαίες προϋποθέσεις για την ομαλή ανάπτυξή του.



Όσον αφορά στη γενικότερη στάση της επιμελήτριας έναντι των βασικών αναγκών του παιδιού, η επιμελήτρια υποστηρίζει σε όλες τις εκφάνσεις τους τις αλληλεπιδράσεις και την κοινωνικοποίηση του παιδιού, την αυτονομία, την επικοινωνία και την έκφραση (λεκτική και μη λεκτική), την δημιουργικότητα και τη φαντασία, την αυτογνωσία και την εξέλιξη του λόγου. Η επίτευξη όλων των παραπάνω επιτυγχάνεται μέσα από έναν οργανωμένο χώρο και δράσεις που προάγουν την ελεύθερη κίνηση του παιδιού, την επιλογή των δράσεων και τη σταθερή υποστήριξη και ενθάρρυνση του από την επιμελήτρια.

Τέλος, στο πλαίσιο της εργασίας της, η επιμελήτρια οφείλει να τηρεί τον κώδικα επαγγελματικής δεοντολογίας τόσο απέναντι στο παιδί όσο και στην οικογένειά του. Ο σεβασμός της προσωπικότητας, της ιδιοσυγκρασίας και της ιδιωτικότητας<sup>4</sup> του παιδιού, των βασικών αναγκών του, του ρυθμού ανάπτυξής του και των βιορυθμών του αποτελούν αναπόσπαστο κομμάτι της επαγγελματικής δεοντολογίας.

---

---

<sup>4</sup> Όπως ορίζεται από το άρθρο 16 της Σύμβασης των Δικαιωμάτων του παιδιού και αφορά στην "Προστασία της ιδιωτικής ζωής" και επιπρόσθετα όπως ορίζεται από την παιδαγωγική επιστήμη και αφορά τις βασικές αρχές και πρακτικές κατά τη διάρκεια της σωματικής φροντίδας του παιδιού (Australian Children's Education and Care Quality Authority, 2016)





## ΕΙΣΑΓΩΓΗ

Η ανάπτυξη της μελέτης του/της «Επιμελητής/ρια για κατ' οίκον φροντίδα βρεφών και νηπίων» έγινε υπό το συντονισμό του Ινστιτούτου Εργασίας της ΓΣΕΕ στο πλαίσιο της Πράξης «Παρεμβάσεις για την ενίσχυση της εργασίας, των επαγγελματιών και τη συστηματική παρακολούθηση των μεταβολών του παραγωγικού περιβάλλοντος -5043320», που υλοποιήθηκε μέσω του Επιχειρησιακού Προγράμματος «Ανταγωνιστικότητα, Επιχειρηματικότητα & Καινοτομία» και του Υποέργου 1 «Σχεδιασμός και ανάπτυξη επαγγελματικών περιγραμμάτων συγκεκριμένων κλάδων, επαγγελματιών και ειδικοτήτων».

Το μεθοδολογικό πλαίσιο στο οποίο βασίστηκε η παρούσα μελέτη προσδιορίζεται στις Προδιαγραφές Εκσυγχρονισμένης Μεθοδολογίας, Προτύπων και Εργαλείων Εκπόνησης Επαγγελματικών Περιγραμμάτων και Πλαισίων Προδιαγραφών Προγραμμάτων που αναπτύχθηκαν στο πλαίσιο των εργασιών της Κοινής Επιστημονικής Επιτροπής μεταξύ του «Ινστιτούτου Εργασίας της Γενικής Συνομοσπονδίας Εργατών Ελλάδος» (ΙΝΕ ΓΣΕΕ) και του «Ινστιτούτου Μικρών Επιχειρήσεων της ΓΣΕΒΕΕ» (ΙΜΕ ΓΣΕΒΕΕ) – με τη συμμετοχή εκπροσώπων του Υπουργείου Παιδείας, του Υπουργείου Εργασίας και του ΟΑΕΔ – με στόχο την αναδιαμόρφωση και τον επαναπροσδιορισμό της μεθοδολογίας ανάπτυξης Επαγγελματικών Περιγραμμάτων και Πλαισίων Εκπαιδευτικών Προδιαγραφών Προγραμμάτων Επαγγελματικής Εκπαίδευσης και Κατάρτισης<sup>5</sup>.

Η ανάπτυξη των Επαγγελματικών Περιγραμμάτων γίνεται βάσει συγκεκριμένων προδιαγραφών, όπως αυτές προσδιορίζονται στην ΚΥΑ [110998/ 08.05.06 (ΦΕΚ 566Β')].

Βάσει των ανωτέρω, η περιγραφή των επαγγελματικών περιγραμμάτων ακολουθεί τους εξής πέντε άξονες:

Ενότητα Α: Τίτλος και ορισμός του επαγγέλματος / ειδικότητας.

Ενότητα Β: Ανάλυση του επαγγέλματος/ειδικότητας – «προδιαγραφές».

Ενότητα Γ: Απαραίτητες γνώσεις, δεξιότητες και ικανότητες για την άσκηση του επαγγέλματος/ειδικότητας.

Ενότητα Δ: Προτεινόμενες διαδρομές για την απόκτηση των απαιτούμενων προσόντων. Ενότητα

Ε: Ενδεικτικοί τρόποι αξιολόγησης των απαιτούμενων γνώσεων, δεξιοτήτων και ικανοτήτων.

Στην Ενότητα Α καταγράφονται οι γενικότερες συνθήκες άσκησης του επαγγέλματος, οι τεχνολογικές και άλλες αλλαγές που το επηρεάζουν, οι προοπτικές του επαγγέλματος στην αγορά εργασίας και των κλάδων δραστηριότητας στους οποίους ασκείται, καθώς και οι ρυθμίσεις που ισχύουν σχετικά με την άσκησή του.

<sup>5</sup> Καραλής, Θ., Μαρκίδης, Κ., Βαρβιτσιώτη, Ρ., Νάτσος, Π., Καρατράσογλου, Ι., Παπαευσταθίου, Κ., Γούλας, Χ., & Λιντζέρης, Π. (2021) Μεθοδολογικές προσεγγίσεις ανάπτυξης επαγγελματικών περιγραμμάτων και πλαισίων εκπαιδευτικών προδιαγραφών προγραμμάτων, Αθήνα: ΙΝΕ ΓΣΕΕ.

Στην Ενότητα Β το επάγγελμα αναλύεται σε Κύριες Επαγγελματικές Λειτουργίες (ΚΕΛ1 έως ΚΕΛν), κάθε ΚΕΛ αναλύεται σε Επιμέρους Επαγγελματικές Λειτουργίες (ΕΕΛ) και κάθε ΕΕΛ σε Επαγγελματικές Εργασίες (ΕΕ).

Διάγραμμα 1: Ανάλυση επαγγέλματος σε ΚΕΛ-ΕΕΛ-ΕΕ

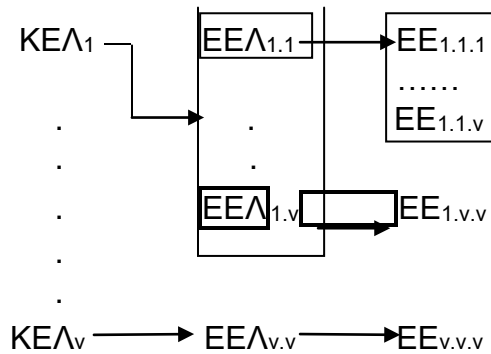

Για κάθε δε ΕΕΛ προσδιορίζονται τα Κριτήρια Επαγγελματικής Ανταπόκρισης (ΚΕΑ) και το Εύρος Εφαρμογής (ΕυΕ) της.

Με βάση αυτή την ανάλυση, στην ενότητα Γ αναλύονται οι απαιτούμενες γνώσεις, ικανότητες και δεξιότητες που είναι απαραίτητες για αποτελεσματική εκτέλεση κάθε επιμέρους επαγγελματικής λειτουργίας.

Στις ενότητες Δ και Ε προτείνονται διαδρομές για την απόκτηση των απαιτούμενων προσόντων και οι ενδεικτικοί τρόποι αξιολόγησης των απαιτούμενων γνώσεων, δεξιοτήτων και ικανοτήτων.

Για την ανάπτυξη της παρούσας μελέτης συστάθηκε ομάδα εργασίας στη οποία συμμετείχαν η κα Ειρήνη Ρουφίδου (συγγραφέας), η κα Ελένη Κατσιάδα (εμπειρογνώμονας), η κα Σοφία Τσαντούκλα (πληροφορήτρια στο επάγγελμα) και η κα Ευθαλία Μακρή (πληροφορήτρια στο επάγγελμα).

Η τελική σύνθεση του Επαγγελματικού Περιγράμματος πραγματοποιήθηκε από τη συγγραφέα της ομάδας ανάπτυξης του επαγγελματικού περιγράμματος υπό την εποπτεία των επιστημονικών στελεχών του ΙΝΕ/ΓΣΕΕ, Καρατράσογλου Ιάκωβος, Βαρβιτσιώτη Ρένα, Νάτσης Παναγιώτης, Χρυσάνθη Γκοντίνου.

## Κατάλογος Συντομογραφιών

ΚΕΛ: Κύρια Επαγγελματική Λειτουργία

ΕΕΛ: Επιμέρους Επαγγελματική Λειτουργία

ΕΕ: Επαγγελματική Εργασία

ΚΕΑ: Κριτήρια Επαγγελματικής Ανταπόκρισης

ΕυΕ: Εύρος Εφαρμογής

Ε.Π. Επαγγελματικό Περίγραμμα

ISCED: International Standard Classification of Education

ΝQF-ΕΠΠ: Εθνικό Πλαίσιο Προσόντων



## ΕΝΟΤΗΤΑ Α: «ΤΙΤΛΟΣ ΚΑΙ ΟΡΙΣΜΟΣ ΤΟΥ ΕΠΑΓΓΕΛΜΑΤΟΣ»

### A.1 Προτεινόμενος Γενικός Τίτλος του Επαγγέλματος

Στην Ελλάδα χρησιμοποιούνται μια σειρά όρων για την άτυπη και μη θεσμοθετημένη άσκηση του συγκεκριμένου επαγγέλματος. Άλλοτε περιγράφεται ως «babysitting», άλλοτε ως «φύλαξη παιδιού στο σπίτι» και άλλοτε ως «δημιουργική απασχόληση παιδιού στο σπίτι».

Στο παρόν νέο επαγγελματικό περίγραμμα, επιλέγεται ο τίτλος της επαγγελματικής δραστηριότητας να είναι «Επιμελητής/ρια για κατ' οίκον φροντίδα βρεφών και νηπίων». Ο συγκεκριμένος τίτλος βασίζεται σε ευρωπαϊκά πρότυπα παροχής κατ' οίκον φροντίδας σε παιδιά αυτής της ηλικίας. Σύμφωνα με ευρωπαϊκά και διεθνή πρότυπα, η επαγγελματική αυτή δραστηριότητα πρέπει να αποσυνδεθεί από ένα μοντέλο απλής φύλαξης. Η επιμελήτρια για κατ' οίκον φροντίδα βρεφών και νηπίων οφείλει να διασφαλίζει την ολόπλευρη ανάπτυξη του βρέφους ή του μικρού παιδιού<sup>6</sup> του οποίου αναλαμβάνει τη φροντίδα, με σεβασμό στις ανάγκες, στην προσωπικότητα και στην ιδιωτικότητα του, λαμβάνοντας υπόψη τα δικαιώματά του, όπως αυτά καταγράφονται στη Διακήρυξη των δικαιωμάτων του παιδιού των Ηνωμένων Εθνών καθώς και τις σύγχρονες παιδαγωγικές τάσεις για την αγωγή και φροντίδα παιδιών ηλικίας έως 2;6 ετών.

Η επιμελήτρια για κατ' οίκον φροντίδα βρεφών και νηπίων στο σύγχρονο πεδίο παροχής Κοινωνικής Φροντίδας, εργάζεται «για», αλλά κυρίως, «με» το παιδί και την οικογένεια, αλλά επίσης και ως μέλος μιας ομάδας υποστήριξης όπου, εάν και όταν απαιτηθεί, συμμετέχει στον σχεδιασμό ενός εξατομικευμένου σχεδίου παιδαγωγικής φροντίδας.

Η επιμελήτρια για κατ' οίκον φροντίδα βρεφών και νηπίων είναι καταρτισμένη και εκπαιδευμένη επαγγελματίας που μέσα σε ένα οργανωμένο πλαίσιο παρέχει υπηρεσίες φροντίδας σε παιδιά έως 2;6 χρόνων.

<sup>6</sup> Στη συνέχεια του κειμένου και για λόγους αποφυγής κουραστικής επανάληψης θα χρησιμοποιείται η λέξη «παιδί» αντί της φράσης « βρέφος και μικρό παιδί» εκτός του τίτλου του επαγγέλματος.

## A.2 Ορισμός του Επαγγέλματος

Η Επιμελήτρια για κατ' οίκον φροντίδα βρεφών και νηπίων εργάζεται στην οικία της οικογένειας του παιδιού ή στη δική της (οικία επιμελήτριας) παρέχοντας στον τελικό ωφελούμενο (οικογένεια) υπηρεσίες αγωγής και φροντίδας παιδιών ηλικίας έως 2;6 χρόνων, με σκοπό τη στήριξη της γονεϊκότητας και τη συμφιλίωση-εναρμόνιση της οικογενειακής και επαγγελματικής ή/και προσωπικής ζωής.

Ειδικότερα, ασκεί μια σειρά από καθήκοντα τα οποία ανταποκρίνονται στις εξατομικευμένες ανάγκες των παιδιών καλύπτοντας ένα ευρύ φάσμα δραστηριοτήτων της καθημερινής τους ζωής. Ενδεικτικά αναφέρουμε κάποια:

- ✓ Φροντίζει για την υγιεινή διατροφή του παιδιού σύμφωνα με τις οδηγίες της οικογένειας και με βάση τον εθνικό διατροφικό οδηγό.
- ✓ Επιμελείται την σωματική υγιεινή του παιδιού με σεβασμό στην προσωπικότητα και την ιδιωτικότητά του.
- ✓ Επικοινωνεί με το παιδί αξιοποιώντας γλωσσικά και μη γλωσσικά στοιχεία με σκοπό την εξέλιξη του λόγου και την συναισθηματική ανάπτυξη του παιδιού σύμφωνα με τις αρχές της παιδαγωγικής επιστήμης και της αναπτυξιακής ψυχολογίας.
- ✓ Σχεδιάζει τη δημιουργική απασχόληση του παιδιού με βάση την ηλικία, τις ανάγκες και τα ενδιαφέροντα του παιδιού όπως ορίζεται από την παιδαγωγική επιστήμη και την αναπτυξιακή ψυχολογία.
- ✓ Προτείνει στο παιδί, σύμφωνα με την ηλικία του και τα ενδιαφέροντα του, ποικιλία ασφαλών παιχνιδιών και υλικών και συμμετέχει ενθαρρύνοντας την ενασχόληση του παιδιού με τα προτεινόμενα ερεθίσματα με σκοπό την ολιστική του ανάπτυξη και την ενίσχυση της μεταξύ τους συναισθηματικής σύνδεσης όπως ορίζεται από την παιδαγωγική επιστήμη.
- ✓ Προγραμματίζει δράσεις με το παιδί σε εξωτερικό χώρο δίνοντάς του ευκαιρία να αλληλεπιδράσει με άλλα παιδιά και να κοινωνικοποιηθεί σύμφωνα με τις βασικές αρχές προγραμματισμού και δράσης της αγωγής μικρών παιδιών και τηρώντας τους κανόνες ασφαλείας.
- ✓ Συνεργάζεται εποικοδομητικά και πρόθυμα ακολουθώντας επιμελώς τις οδηγίες της οικογένειας σχετικά με τις καθημερινές συνήθειες και ανάγκες του παιδιού.
- ✓ Εφαρμόζει γραπτές οδηγίες, της οικογένειας ή/και του γιατρού, που αφορούν στη λήψη φαρμακευτικής αγωγής.



- ✓ Εντοπίζει πρώιμα σημεία και συμπτώματα απειλητικά για την υγεία, την ασφάλεια και την ευεξία του παιδιού και παρέχει πλήρη και ακριβή ενημέρωση, γραπτά ή/και προφορικά, στα αρμόδια πρόσωπα (οικογένεια ή/και διεπιστημονικές ομάδες) τηρώντας τους κανόνες επαγγελματικής δεοντολογίας και το ισχύον θεσμικό πλαίσιο και την κείμενη νομοθεσία για την παιδική προστασία.
- ✓ Προσαρμόζει και οργανώνει το χώρο αγωγής και φροντίδας του παιδιού λαμβάνοντας υπόψη την ηλικία και τις ανάγκες του παιδιού δημιουργώντας έναν χώρο άνετο και ελκυστικό τηρώντας παράλληλα και τους κανόνες ασφαλείας με σκοπό τη διασφάλιση της σωματικής ακεραιότητας του παιδιού.
- ✓ Τακτοποιεί επιμελώς το παιδαγωγικό υλικό και τα παιχνίδια μετά τη χρήση τους.
- ✓ Προετοιμάζει σύμφωνα με την ηλικία και τις ανάγκες του παιδιού τα απαραίτητα υλικά για την έξοδο από την οικία.

### **A.3 Αντιστοίχιση με το ισχύον Σύστημα Ταξινόμησης Επαγγελμάτων και Κλάδων Οικονομίας.**

Όσον αφορά στην ταξινόμηση του επαγγέλματος αυτού σε επίπεδο ISCO-08, ο πλησιέστερος κωδικός (σε τετραψήφια ανάλυση) είναι ο 5311: «Παιδοκόμοι» με περαιτέρω ανάλυση 5311.1: «υπάλληλος φροντίδας παιδιών», 5311.1.1 «οικότροφος φροντιστής παιδιών/οικότροφος φροντίστρια παιδιών», 5311.1.2 «μπέμπι σίτερ», 5311.1.3 «εργαζόμενος ημερήσιας φροντίδας παιδιών/εργαζόμενη ημερήσιας φροντίδας παιδιών», 5311.1.4 «φροντιστής παιδιών/φροντίστρια παιδιών».

Βάσει της αντιστοίχισης ΣΤΑΚΟΔ 08 (NACE Rev.2) το συγκεκριμένο επάγγελμα σε επίπεδο διψήφιας ανάλυσης υπάγεται πλησιέστερα στον κωδικό 88 «Δραστηριότητες κοινωνικής μέριμνας χωρίς παροχή καταλύματος», ενώ σε επίπεδο τριψήφιας ανάλυσης υπάγεται στον κωδικό 88.9 «Άλλες δραστηριότητες κοινωνικής μέριμνας χωρίς παροχή καταλύματος».

### **A.4 Ιστορική εξέλιξη του Επαγγέλματος**

Μελετώντας ιστορικά δεδομένα σχετικά με επαγγέλματα που αφορούν στην κατ' οίκον φροντίδα βρεφών και μικρών παιδιών συναντώνται μορφές επαγγελμάτων όπου οι επαγγελματίες είναι πάντοτε γυναίκες, έχουν συγκεκριμένη υπόσταση και θέση μέσα στην οικογένεια του παιδιού και είναι



επιφορτισμένες κυρίως με την παροχή τροφής (θηλασμός). Χαρακτηριστική περίπτωση είναι στην ελληνιστική και τη ρωμαϊκή περίοδο, όπου συναντάται το «επάγγελμα» της τροφού την οποία απασχολούσαν εύπορες οικογένειες εντός της οικία τους και ήταν επιφορτισμένη με το θηλασμό και την ανατροφή του βρέφους. Η τροφός ήταν κυρίως δούλη, μέτοικος ή, σπανιότερα, φτωχή «αστή» ενώ πέραν της δούλης οι υπόλοιπες πληρώνονταν για τις υπηρεσίες τους. Οι ιστορικές πηγές παρέχουν στοιχεία που φανερώνουν ότι στην ελληνική και ρωμαϊκή κοινωνία η τροφός παρέμενε στην οικογένεια ως «παραμάννα» και μετά τον απογαλακτισμό του παιδιού (συνήθως μεταξύ 12ου και 24ου μήνα) και φρόντιζε το παιδί μέχρι την ηλικία των 12 ετών. Το «επάγγελμα» της τροφού υπήρχε και κατά το Μεσαίωνα στη Δύση, στα ανώτερα κοινωνικά στρώματα, εστιασμένο κυρίως στον επί πληρωμή θετό θηλασμό και η τροφός μπορούσε να απασχοληθεί είτε στο σπίτι της οικογένειας είτε να πάρει το βρέφος στο δικό της σπίτι. (ΠΗΓΗ: Αργολική Αρχαική Βιβλιοθήκη Ιστορίας και Πολιτισμού).

Κατά τη Βικτωριανή εποχή συναντάμε τις «γκουβερνάντες» οι οποίες ζούσαν στο σπίτι της οικογένειας που τις είχε προσλάβει και ήταν επιφορτισμένες με την εκπαίδευση των παιδιών (ανάγνωση, γραφή και αριθμητική). Οι «γκουβερνάντες» διέφεραν από τις «νταντάδες» του 19ου και 2ου αιώνα οι οποίες αναλάμβαναν επί πληρωμή την κατ' οίκον φροντίδα παιδιών μικρότερων ηλικιών. Στην Ελλάδα του 19ου αιώνα έχουμε τις «παραμάνες» οι οποίες πωλούσαν το γάλα τους για να τραφούν παιδιά ανώτερων κοινωνικών τάξεων ή έκθετα παιδιά που την εποχή εκείνη διαβιούσαν στο Δημοτικό Βρεφοκομείο Αθηνών (ΠΗΓΗ: Μουσείο της Πόλεως των Αθηνών - Ιδρύματος Βούρου-Ευταξία).

Παραδοσιακά στη χώρα μας, η φροντίδα των παιδιών ήταν αποκλειστική ευθύνη της μητέρας και αυτό που οδήγησε στην ανάγκη της ελληνικής οικογένειας να μοιραστεί τη φροντίδα των παιδιών της με άτομα πέραν του στενού οικογενειακού περιβάλλοντός τους όπως με φίλους, γείτονες και προσχολικά ιδρύματα ήταν τα μεγάλα κύματα αστικοποίησης που παρατηρήθηκαν το 1950 (Πετρογιάννης και Melhuish, 2001) ενώ παιδικοί σταθμοί υπήρχαν ήδη από το 1926 (Παπαθανασίου, 2000). Ακόμη και σήμερα ωστόσο, ένα μεγάλο ποσοστό των παιδιών κάτω των τριών ετών δεν είναι εγγεγραμμένο σε επίσημες δομές προσχολικής αγωγής (βρεφονηπιακούς και παιδικούς σταθμούς) ενώ οι γονείς φαίνεται να επιλέγουν την ανεπίσημη φροντίδα για τα παιδιά τους μέσω φίλων, γειτόνων και ατόμων που παρέχουν αδήλωτη εργασία φύλαξης και δημιουργικής απασχόλησης συνήθως στο σπίτι της οικογένειας.

Στο σύνολο των παιδιών της χώρας μας μόνο το 20,5% των παιδιών ηλικίας κάτω των 3 ετών συμμετείχε σε επίσημες δομές αγωγής και φροντίδας (βρεφονηπιακούς και παιδικούς σταθμούς) το έτος 2020, ενώ ο μέσος όρος της συμμετοχής τους κατά την τελευταία δεκαετία (2010-2020) ανέρχεται στο



20,84% (ΠΗΓΗ: Eurostat b). Επιπλέον, τα ποσοστά εγγραφής των παιδιών σε βρεφονηπιακούς και παιδικούς σταθμούς στις χώρες του ΟΟΣΑ είναι χαμηλότερα σε οικογένειες από χαμηλά κοινωνικοοικονομικά στρώματα σε σχέση με τις οικογένειες υψηλότερων κοινωνικοοικονομικών στρωμάτων τόσο στην Ελλάδα όσο και στο εξωτερικό (Cadima, Nata, Barros, Coelho, και Barata, 2020).

Σε διεθνές επίπεδο ωστόσο, έχει εδώ και αρκετά χρόνια θεσμοθετηθεί και λειτουργεί η φροντίδα παιδιών σε χώρους πέραν του οικογενειακού τους περιβάλλοντος και εκτός βρεφονηπιακών-παιδικών σταθμών. Ο συνηθέστερος όρος που χρησιμοποιείται για να περιγράψει την επαγγελματική δραστηριότητα είναι «childminder» και μόνο 12 χώρες στην Ευρώπη, μεταξύ αυτών και η Ελλάδα, μέχρι το 2019 δεν είχαν υιοθετήσει αυτό το σύστημα επίσημης φροντίδας η οποία παρέχεται στο σπίτι του εργαζόμενου (ΠΗΓΗ: Eurydice, 2019). Στην Ελλάδα η επαγγελματική δραστηριότητα του «Επιμελητή για κατ' οίκον φροντίδα βρεφών και νηπίων» νομοθετήθηκε τον Οκτώβριο του 2021 (Νόμος 4837/2021 - ΦΕΚ 178/Α/1-10-2021). Από όλες τις χώρες της Ευρώπης που παρέχεται στους γονείς η δυνατότητα να επιλέξουν μεταξύ childminder και βρεφονηπιακού/παιδικού σταθμού μόνο στη Γαλλία ο αριθμός των παιδιών κάτω των τριών ετών που φιλοξενείται στα σπίτια των childminders είναι μεγαλύτερος από αυτά που παρακολουθούν σε βρεφονηπιακούς/παιδικούς σταθμούς (ΠΗΓΗ: Eurydice, 2019).

## **A.5 Οικονομία και επιχειρηματικό περιβάλλον**

Το επιχειρησιακό πρόγραμμα του 2020 που υλοποιείται από την ΓΕΝΙΚΗ ΓΡΑΜΜΑΤΕΙΑ ΟΙΚΟΓΕΝΕΙΑΚΗΣ ΠΟΛΙΤΙΚΗΣ ΚΑΙ ΙΣΟΤΗΤΑΣ ΤΩΝ ΦΥΛΩΝ περιλαμβάνει δράσεις που στοχεύουν, μέσω της υλοποίησης τους, να παράσχουν τη δυνατότητα στις οικογένειες να αποκτήσουν επιπλέον πρόσβαση σε υπηρεσίες φροντίδας για παιδιά κάτω των τριών ετών (Πρόγραμμα: Σχεδιασμός και πιλοτική εφαρμογή της δράσης "Νταντάδες της γειτονιάς"»). Το επιχειρησιακό πρόγραμμα αποσκοπεί, μέσω των δράσεων του, να συνεισφέρει στην ισότητα μεταξύ ανδρών και γυναικών σε τομείς όπως η πρόσβαση στην απασχόληση, επαγγελματικής σταδιοδρομίας, συνδυασμού επαγγελματικού και οικογενειακού βίου.

Τέλος, τον Μάιο του 2020 η Ευρωπαϊκή Επιτροπή (2020) εξέδωσε τη στρατηγική για την ισότητα των φύλων 2020-2025. Η στρατηγική προωθεί επίσης την οικονομική ενδυνάμωση των γυναικών καθώς και τη βελτίωση της πρόσβασης σε υψηλής ποιότητας και οικονομικά προσιτές υπηρεσίες παιδικής και άλλης φροντίδας.





Σύμφωνα με όλα τα παραπάνω ανακλύπτουν νέα οικονομικά δεδομένα, νέες μορφές απασχόλησης, μεγάλος ανταγωνισμός, νέα επαγγέλματα (όπως αυτό της επιμελήτριας για κατ' οίκον φροντίδα βρεφών και νηπίων) καθώς και αύξηση του αριθμού των εργαζομένων στον τομέα της παροχής φροντίδας σε μικρά παιδιά.

## **A.6 Εργασία, ανθρώπινο δυναμικό και συνθήκες απασχόλησης**

Η επιμελήτρια για κατ' οίκον φροντίδα βρεφών και νηπίων παρέχει φροντίδα σε παιδιά μέχρι την ηλικία των 2;6 ετών είτε στην οικία της επιμελήτριας είτε στην οικία του ωφελούμενου. Ο υπολογισμός του συνολικού αριθμού των επαγγελματιών που εργάζονται στη χώρα μας σήμερα παρέχοντας ανεπίσημα υπηρεσίες «babysitting» είναι αρκετά δύσκολος. Η εργασία των επαγγελματιών αυτών είναι συνήθως αδήλωτη και αφορά στη φύλαξη και δημιουργική απασχόληση (ή παροχή βοήθειας στη σχολική μελέτη) παιδιών συνήθως έως την ηλικία των 12 ετών η οποία πραγματοποιείται κυρίως στο σπίτι της οικογένειας του παιδιού. Επιπλέον, δεν υφίστανται επίσημα δεδομένα αλλά ούτε εκτιμήσεις για το ποσοστό των απασχολούμενων οι οποίοι παρέχουν υπηρεσίες φύλαξης και δημιουργικής απασχόλησης για παιδιά κάτω των 3 ετών. Ωστόσο, σύμφωνα με τα επίσημα στοιχεία της Eurostat για την Ελλάδα μόνο το 20,5% των παιδιών κάτω των 3 ετών συμμετείχε σε επίσημες δομές αγωγής και φροντίδας (βρεφονηπιακούς και παιδικούς σταθμούς) το έτος 2020, ενώ ο μέσος όρος της συμμετοχής τους κατά την τελευταία δεκαετία (2010-2020) ανέρχεται στο 20,84% (ΠΗΓΗ: Eurostat a- Eurostat b). Το 2018, το 61,4% των παιδιών κάτω των 3 ετών στην Ελλάδα λάμβανε άλλου είδους (ανεπίσημη) φροντίδα. Στην άλλου είδους-ανεπίσημη φροντίδα (Informal Care) εντάσσεται διεθνώς η φροντίδα που παρέχεται στο παιδί από παπούδες, συγγενείς πέραν των γονιών του παιδιού, φίλους, γείτονες καθώς και άλλα άτομα που φροντίζουν το παιδί είτε στην οικία της οικογένειας είτε στη δική τους. (ΠΗΓΗ: Eurostat c).

## **A.7 Συνδικαλιστικές ή επιστημονικές οργανώσεις σχετικές με το επάγγελμα, έντυπα ή άλλα μέσα ή πηγές πληροφόρησης**

Η συγκεκριμένη επαγγελματική δραστηριότητα δεν εκπροσωπείται από συνδικαλιστική οργάνωση.

Σημαντικές πηγές πληροφόρησης με χρήσιμα στοιχεία αναφορικά με την επαγγελματική δραστηριότητα της επιμελήτριας για κατ' οίκον φροντίδα βρεφών και νηπίων σε Ευρωπαϊκό επίπεδο αποτελούν οι



διαδικτυακοί τόποι του «GOV.UK» στην Αγγλία (<https://www.gov.uk/becomechildminder-nanny>), «ChildIN» (<https://childin.eu/>), «Service-public.fr» στην Γαλλία για «Assistant/e maternelle» (<https://www.service-public.fr/particuliers/vosdroits/N20383>), του «Κατ' οίκον Παιδοκόμου» στην Κύπρο (<https://www.businessincyprus.gov.cy/el/business-sectors/childminder/>), στο Βέλγιο «Accueillant/e d' enfants» (<https://www.one.be/professionnel/milieux-daccueil/devenir-accueillante-denfants/>) και τέλος «Child Care» στην Αμερική (<https://childcare.gov/consumer-education/family-child-care-homes>).

Τέλος, χρήσιμα στατιστικά για την επαγγελματική δραστηριότητα της επιμελήτριας για κατ' οίκον φροντίδα σε βρέφη και μικρά παιδιά σε μια σειρά κρατών της Ευρωπαϊκής Ένωσης, μπορεί να βρει κάποιος στην ιστοσελίδα της «Eurostat» (<https://ec.europa.eu/eurostat/web/productseurostat-news/-/ddn-20210330-1>)

## **A.8 Θεσμικό πλαίσιο λειτουργίας του επαγγέλματος**

Η επαγγελματική δραστηριότητα του «Επιμελητή για κατ' οίκον φροντίδα βρεφών και νηπίων» θεσμοθετήθηκε τον Οκτώβριο του 2021 (Νόμος 4837/2021 - ΦΕΚ 178/A/1-10-2021) στο πλαίσιο υλοποίησης της δράσης «Νταντάδες της Γειτονιάς». Με βάση το νόμο ρυθμίζονται τα εξής:

- ✓ Άρθρο 40: Υπηρεσίες κατ' οίκον φροντίδας βρεφών και νηπίων από Επιμελητή/Επιμελήτρια
- ✓ Άρθρο 41: Περιεχόμενο παροχής υπηρεσιών από Επιμελητή/Επιμελήτρια
- ✓ Άρθρο 42: Μητρώο Επιμελητών
- ✓ Άρθρο 43: Πληροφοριακό σύστημα για την υποβολή και διαχείριση αιτημάτων γονέων και υποψήφιων Επιμελητών/τριών
- ✓ Άρθρο 44: Πιλοτική εφαρμογή της συγχρηματοδοτούμενης Δράσης «Νταντάδες της Γειτονιάς» - Κατηγορίες ωφελούμενων προσώπων
- ✓ Άρθρο 45: Καθολική εφαρμογή της Δράσης «Νταντάδες της Γειτονιάς»
- ✓ Άρθρο 46: Εξουσιοδοτικές διατάξεις



Επίσης με την ΚΥΑ 6457/2022 (Α 205) καθορίζονται οι διαδικασίες τήρησης, διαχείρισης και ελέγχου του Μητρώου Επιμελητών και η διαδικασία υλοποίησης της πιλοτικής εφαρμογής της Δράσης «Νταντάδες της Γειτονιάς»

#### **A.9 Τεχνολογίες / τεχνολογικές αλλαγές που επηρεάζουν το επάγγελμα.**

Η συγκεκριμένη επαγγελματική δραστηριότητα δεν επηρεάζεται άμεσα από τις τεχνολογίες/ τεχνολογικές αλλαγές ωστόσο οι τεχνολογίες βοηθούν την άσκηση του επαγγέλματος. Για παράδειγμα χρήση κινητού τηλεφώνου, υπολογιστή και άλλων ηλεκτρονικών συσκευών για επικοινωνία με τους γονείς, καταγραφή παρατηρήσεων κ.ο.κ

#### **A.10 Εξελίξεις αναφορικά με την κλιματική αλλαγή και την περιβαλλοντική προστασία που επηρεάζουν το επάγγελμα.**

Δεν εμπίπτει στη συγκεκριμένη επαγγελματική δραστηριότητα.

**ΕΝΟΤΗΤΑ Β: «ΑΝΑΛΥΣΗ ΤΟΥ ΕΠΑΓΓΕΛΜΑΤΟΣ Η/ ΚΑΙ ΕΙΔΙΚΟΤΗΤΑΣ – ΠΡΟΔΙΑΓΡΑΦΕΣ»**

**&**

**ΕΝΟΤΗΤΑ Γ: «ΑΠΑΡΑΙΤΗΤΕΣ ΓΝΩΣΕΙΣ, ΔΕΞΙΟΤΗΤΕΣ ΚΑΙ ΙΚΑΝΟΤΗΤΕΣ»**

**ΚΕΛ 1 ΠΑΡΕΧΕΙ ΑΓΩΓΗ ΚΑΙ ΦΡΟΝΤΙΔΑ ΣΤΟ ΠΑΙΔΙ**

**ΦΡΟΝΤΙΖΕΙ ΓΙΑ ΤΗΝ ΚΑΛΥΨΗ ΤΩΝ ΦΥΣΙΚΩΝ ΑΝΑΓΚΩΝ ΤΟΥ ΠΑΙΔΙΟΥ**

**ΕΠΑΓΓΕΛΜΑΤΙΚΕΣ ΕΡΓΑΣΙΕΣ**

**ΕΕΛ  
1.1**

**1.1.1. Φροντίζει για την υγιεινή διατροφή του παιδιού.**

**1.1.2 Προετοιμάζει και παρέχει το γεύμα στο παιδί.**

**1.1.3 Επιμελείται την σωματική υγιεινή του παιδιού.**

**1.1.4. Προετοιμάζει και τοποθετεί το παιδί για ξεκούραση και ύπνο.**

**1.1.5. Προτρέπει την ελεύθερη κίνηση του παιδιού.**

**1.1.6. Επικοινωνεί με το παιδί με σκοπό την εξέλιξη του λόγου και την συναισθηματική του ανάπτυξη.**

**ΚΡΙΤΗΡΙΑ ΕΠΑΓΓΕΛΜΑΤΙΚΗΣ ΑΝΤΑΠΟΚΡΙΣΗΣ:**

- Φροντίζει για την υγιεινή διατροφή του παιδιού σύμφωνα με τις οδηγίες της οικογένειας και με βάση τον εθνικό διατροφικό οδηγό.
- Προετοιμάζει το γεύμα του παιδιού, όπως του έχει παρασχεθεί από την οικογένεια, ακολουθώντας τους κανόνες υγιεινής, ασφάλειας και υγείας.
- Παρέχει προσεκτικά και με ασφάλεια το γεύμα στο παιδί προάγοντας την ενεργό συμμετοχή του παιδιού βάσει της ηλικίας του.
- Επιμελείται την σωματική υγιεινή του παιδιού με σεβασμό στην προσωπικότητα και την ιδιωτικότητά του.
- Προετοιμάζει το παιδί για ξεκούραση και ύπνο όταν υπάρχουν ενδείξεις κούρασης ή ανάγκη για ύπνο και το τοποθετεί με ασφάλεια στο κρεβάτι του.
- Προτρέπει την ελεύθερη κίνηση του παιδιού σύμφωνα με την ηλικία του (μπουσουλήμα, τρέξιμο, σκαρφάλωμα) με σκοπό την κινητική του ανάπτυξη και την εξερεύνηση του χώρου σύμφωνα με τις αρχές της παιδαγωγικής επιστήμης.
- Επικοινωνεί με το παιδί αξιοποιώντας γλωσσικά και μη γλωσσικά στοιχεία με σκοπό την εξέλιξη του λόγου και την συναισθηματική ανάπτυξη του παιδιού σύμφωνα με τις αρχές της παιδαγωγικής επιστήμης και της αναπτυξιακής ψυχολογίας.

## ΕΥΡΟΣ ΕΦΑΡΜΟΓΗΣ

**Περιβάλλον και συνθήκες εργασίας:** Οικία της οικογένειας/οικία της επιμελήτριας.

**Μέσα/εργαλεία/Υλικά:** Οικιακός εξοπλισμός προσαρμοσμένος στην ηλικία και τις ανάγκες του παιδιού, εξοπλισμός για την παροχή της σωματικής φροντίδας ανάλογα με την ηλικία του παιδιού (μπανάκι, λαβέτες, πετσέτες, σαμπουάν, αφρόλουτρα, πάνες, προϊόντα περιποίησης δέρματος, οδοντόβουρτσα, οδοντόκρεμα, χτένα, παιχνίδια για το μπάνιο, μπιμπερό, πιατάκια, κουταλάκια, ποτήρια με στόμιο, παιδικά ποτήρια), τρόφιμα, εξοπλισμός για την παροχή Α' Βοηθειών.

**Παραγόμενη υπηρεσία:** Διασφάλιση της φροντίδας του παιδιού, κάλυψη των φυσικών αναγκών του παιδιού, υποστήριξη και ανάπτυξη βασικών ατομικών δεξιοτήτων του παιδιού.

### Μέθοδοι εφαρμογής και διαδικασίες:

- Τεχνικές προετοιμασίας και παροχής γευμάτων
- Κανόνες υγιεινής διατροφής.
- Κανόνες υγιεινής, ασφάλειας και υγείας.
- Κανόνες σωματικής φροντίδας.
- Σύμβαση για τα δικαιώματα του παιδιού.
- Ισχύον θεσμικό πλαίσιο και κείμενη νομοθεσία για την παιδική προστασία.
- Βασικές αρχές αναπτυξιακής ψυχολογίας και παιδαγωγικής επιστήμης.
- Προαγωγή της ενεργής συμμετοχής του παιδιού στην κάλυψη των φυσικών του αναγκών.
- Προαγωγή της επικοινωνίας, ανεξαρτητοποίησης και αυτονομίας του παιδιού.
- Προαγωγή της ευεξίας του παιδιού.
- Διατήρηση μιας σταθερής καθημερινότητας.
- Κανόνες επαγγελματικής δεοντολογίας.

## ΓΕΝΙΚΕΣ ΓΝΩΣΕΙΣ

Αντιστοίχιση με το Εθνικό Πλαίσιο Προσόντων – **Επίπεδο 2** : «Αποκτά βασικές γενικές γνώσεις, που σχετίζονται με ένα πεδίο εργασίας ή σπουδής, που του επιτρέπουν να αντιλαμβάνεται τις διαδικασίες εφαρμογής βασικών καθηκόντων και οδηγιών.»

|  |  |
|--|--|
| <p><b>ΕΠΑΓΓΕΛΜΑΤΙΚΕΣ ΓΝΩΣΕΙΣ:</b></p> <ul style="list-style-type: none"> <li>• Βρεφική και παιδική φροντίδα</li> <li>• Βασικές αρχές παιδαγωγικής επιστήμης</li> <li>• Βασικές αρχές αναπτυξιακής ψυχολογίας</li> <li>• Βασικές αρχές παιδιατρικής</li> <li>• Εθνικός Διατροφικός Οδηγός</li> <li>• Κανόνες Α΄ βοηθειών για παιδιά</li> <li>• Κανόνες επαγγελματικής δεοντολογίας</li> <li>• Κανόνες υγιεινής, ασφάλειας και υγείας.</li> <li>• Σύμβαση για τα δικαιώματα του παιδιού.</li> <li>• Ισχύον θεσμικό πλαίσιο και κείμενη νομοθεσία για την παιδική προστασία.</li> </ul> | <p>Αντιστοίχιση με το Εθνικό Πλαίσιο Προσόντων – Επίπεδο 3</p> <p>«Αποκτά βασικές γενικές γνώσεις, που του επιτρέπουν να κατανοεί τη σχέση της θεωρητικής γνώσης και της πληροφορίας με ένα πεδίο εργασίας ή μελέτης. Κατανοεί τα στοιχεία και τις διαδικασίες που είναι κατάλληλα για περίπλοκες εργασίες και οδηγίες.»</p>   |
| <p><b>ΕΙΔΙΚΕΣ ΕΠΑΓΓΕΛΜΑΤΙΚΕΣ ΓΝΩΣΕΙΣ:</b></p>  | <p>-</p>   |
| <p><b>ΔΕΞΙΟΤΗΤΕΣ</b></p> <ul style="list-style-type: none"> <li>• Εφαρμογή εξοπλισμού και προϊόντων φροντίδας του σώματος</li> <li>• Χρήση τεχνικών προετοιμασίας και παροχής γευμάτων</li> <li>• Τήρηση βασικών κανόνων υγιεινής και ασφαλείας.</li> <li>• Χρήση υλικών, μέσων και προϊόντων για την κάλυψη των φυσικών αναγκών του παιδιού.</li> <li>• Παροχή Α΄ βοηθειών για παιδιά</li> <li>• Συναισθηματική σύνδεση με το παιδί.</li> </ul>   | <p>Αντιστοίχιση με το Εθνικό Πλαίσιο Προσόντων – Επίπεδο 3</p> <p>«Μπορεί να επιδείξει εύρος ανεπτυγμένων γνωστικών και πρακτικών δεξιοτήτων στην επιτυχή εκτέλεση σύνθετων καθηκόντων, τόσο σε οικεία όσο και σε μη οικεία πλαίσια. Διαθέτει επικοινωνιακές δεξιότητες και δυνατότητες επίλυσης προβλημάτων, μέσω της επιλογής και εφαρμογής βασικών μεθόδων, εργαλείων, υλικών και πληροφοριών.»</p> |

|   |                    |                                  |                                    |                    |                                |                 |
|---|--------------------|----------------------------------|------------------------------------|--------------------|--------------------------------|-----------------|
| <b>Ψ<br/>Η<br/>Φ<br/>ΙΑ<br/>Κ<br/>Ε<br/>Σ<br/>Δ<br/>Ε<br/>Ξ<br/>Ι<br/>Ο<br/>Τ<br/>Η<br/>Τ<br/>Ε<br/>Σ</b> |                    | Κατηγορίες Ψηφιακών Δεξιοτήτων   |                                    |                    |                                |                 |
|   | Επίπεδο χρήστη     | <b>Επεξεργασία<br/>Δεδομένων</b> | <b>Δημιουργία<br/>Περιεχομένου</b> | <b>Επικοινωνία</b> | <b>Επίλυση<br/>Προβλημάτων</b> | <b>Ασφάλεια</b> |
|   | <b>Βασικός</b>     | X                                | X                                  | X                  | X                              | X               |
|   | <b>Ανεξάρτητος</b> | ...                              | ...                                | ...                | ...                            | ...             |
|   | <b>Έμπειρος</b>    | ...                              | ...                                | ...                | ...                            | ...             |

### ΙΚΑΝΟΤΗΤΕΣ

#### Βασικές Ικανότητες

- Ικανότητα γραμματισμού
- Μαθηματική ικανότητα και ικανότητα στις θετικές επιστήμες, την τεχνολογία και τη μηχανική
- Προσωπική, κοινωνική και μεταγνωστική ικανότητα
- Ικανότητα του πολίτη
- Ικανότητα του επιχειρείν
- Ικανότητα πολιτιστικής επίγνωσης και έκφρασης

Αντιστοίχιση με το Εθνικό Πλαίσιο Προσόντων – Επίπεδο 3

«Μπορεί να επιτελέσει αυτόνομα εργασίες σε ένα συγκεκριμένο πεδίο εργασίας ή σπουδής. Έχει τη δυνατότητα να προσαρμόζει τη συμπεριφορά του ανάλογα με τις ανάγκες επίλυσης προβλημάτων. Παίρνει πρωτοβουλίες σε καθορισμένα πεδία εργασίας ή σπουδής και εποπτεύεται σε περιπτώσεις ανάγκης εφαρμογής διαδικασιών έλεγχου ποιότητας.»

ΕΕΛ  
1.2

### ΦΡΟΝΤΙΖΕΙ ΓΙΑ ΤΗ ΔΗΜΙΟΥΡΓΙΚΗ ΑΠΑΣΧΟΛΗΣΗ ΤΟΥ ΠΑΙΔΙΟΥ

#### ΕΠΑΓΓΕΛΜΑΤΙΚΕΣ ΕΡΓΑΣΙΕΣ

- 1.2.1. Σχεδιάζει τη δημιουργική απασχόληση του παιδιού.
- 1.2.2. Προτρέπει την ελεύθερη επιλογή παιχνιδιών και δράσεων του παιδιού.
- 1.2.3. Επιλέγει μουσική και παιδικά τραγούδια και προτείνει την ακρόαση τους.
- 1.2.4. Επιλέγει βιβλία και ενισχύει την ενασχόληση του παιδιού με αυτά.
- 1.2.5. Προτείνει στο παιδί ποικιλία παιχνιδιών και υλικών και συμμετέχει στις δράσεις με αυτά.
- 1.2.6. Προτείνει και συμμετέχει με το παιδί σε δράσεις με φυσικά υλικά.
- 1.2.7. Προγραμματίζει δράσεις με το παιδί σε εξωτερικό χώρο.

## ΚΡΙΤΗΡΙΑ ΕΠΑΓΓΕΛΜΑΤΙΚΗΣ ΑΝΤΑΠΟΚΡΙΣΗΣ:

- Σχεδιάζει τη δημιουργική απασχόληση του παιδιού με βάση την ηλικία, τις ανάγκες και τα ενδιαφέροντα του παιδιού όπως ορίζεται από την παιδαγωγική επιστήμη και την αναπτυξιακή ψυχολογία.
- Προτρέπει την ελεύθερη επιλογή παιχνιδιών και δράσεων του παιδιού με βάση τις ανάγκες και τα ενδιαφέροντά του και όπως ορίζεται από την παιδαγωγική επιστήμη και την αναπτυξιακή ψυχολογία.
- Επιλέγει διάφορα είδη ποιοτικής μουσικής και παιδικά τραγούδια και προτείνει την ακρόαση τους σύμφωνα με τις αρχές της παιδαγωγικής επιστήμης.
- Επιλέγει κατάλληλα βιβλία σύμφωνα με την ηλικία και τα ενδιαφέροντα του παιδιού ενισχύοντας και ενθαρρύνοντας την ενασχόληση του παιδιού με αυτά σύμφωνα με τις αρχές της παιδαγωγικής επιστήμης.
- Προτείνει στο παιδί, σύμφωνα με την ηλικία του και τα ενδιαφέροντα του, ποικιλία ασφαλών παιχνιδιών και υλικών και συμμετέχει ενθαρρύνοντας την ενασχόληση του παιδιού με τα προτεινόμενα ερεθίσματα με σκοπό την ολιστική του ανάπτυξη και την ενίσχυση της μεταξύ τους συναισθηματικής σύνδεσης όπως ορίζεται από την παιδαγωγική επιστήμη.
- Προτείνει και συμμετέχει με το παιδί σε δράσεις με φυσικά υλικά όπως ορίζεται από την παιδαγωγική επιστήμη και σύμφωνα με τους κανόνες ασφαλείας.
- Προγραμματίζει δράσεις με το παιδί σε εξωτερικό χώρο δίνοντάς του ευκαιρία να αλληλεπιδράσει με άλλα παιδιά και να κοινωνικοποιηθεί σύμφωνα με τις βασικές αρχές προγραμματισμού και δράσης της αγωγής μικρών παιδιών και τηρώντας τους κανόνες ασφαλείας.

## ΕΥΡΟΣ ΕΦΑΡΜΟΓΗΣ

**Περιβάλλον και συνθήκες εργασίας:** Οικία του παιδιού/ Οικία της επιμελήτριας, Εξωτερικοί χώροι.

**Μέσα/εργαλεία/Υλικά:** Κύβοι από αφρολέξ, μεγάλα lego, παιχνίδια που τσουλάνε, συρόμενα παιχνίδια, παιχνίδια με ήχους, κουδουνίστρες, mobile, χαρτιά-χαρτόνια, χοντροί μαρκαδόροι, κηρομπογιές, δαχτυλομπογιές, πινέλα, μαλακά πάνινα παιχνίδια, κούκλες, γαντόκουκλες, κουζινικά, παιχνίδια που μπαίνουν το ένα μέσα στο άλλο, πάνινες και πλαστικές μπάλες, υλικά που πλάθονται, άμμος-σιμιγδάλι, νερό, οικιακός εξοπλισμός, CD, CD player, ραδιοκασετόφωνο, παιδικό καροτσάκι, χαμηλό τραπέζι, καρέκλα στο ύψος του παιδιού, παιχνίδια εξωτερικού χώρου (κουβαδάκια, φτυαράκια, φουσκωτές πισίνες, αμμοδόχος κτλ), εξοπλισμός για την παροχή Α΄ Βοηθειών.

**Παραγόμενη υπηρεσία:** Διασφάλιση της δημιουργικής απασχόλησης του παιδιού, υποστήριξη και ανάπτυξη βασικών ατομικών δεξιοτήτων του παιδιού, προαγωγή της ελεύθερης επιλογής δράσεων και παιχνιδιού, αναγνώριση και αξιοποίηση των ενδιαφερόντων του παιδιού, οργάνωση παιδαγωγικών δράσεων, οργάνωση δράσεων σε εσωτερικούς και εξωτερικούς χώρους.

## Μέθοδοι εφαρμογής και διαδικασίες:

- Βασικές αρχές δημιουργικής απασχόλησης.
- Βασικές αρχές προγραμματισμού και δράσης στην αγωγή μικρών παιδιών.
- Σύμβαση για τα δικαιώματα του παιδιού.
- Ισχύον θεσμικό πλαίσιο και κείμενη νομοθεσία για την παιδική προστασία.
- Βασικές αρχές αναπτυξιακής ψυχολογίας και παιδαγωγικής επιστήμης.
- Κανόνες ασφαλείας.
- Κανόνες υγιεινής και ασφαλείας για το χρησιμοποιούμενο από το παιδί υλικό.
- Κανόνες επαγγελματικής δεοντολογίας





|  |                |                                |
|--|----------------|--------------------------------|
| <b>ΓΕΝΙΚΕΣ ΓΝΩΣΕΙΣ</b>   |                |                                |
| Αντιστοίχιση με το Εθνικό Πλαίσιο Προσόντων – <b>Επίπεδο 2</b> : «Αποκτά βασικές γενικές γνώσεις, που σχετίζονται με ένα πεδίο εργασίας ή σπουδής, που του επιτρέπουν να αντιλαμβάνεται τις διαδικασίες εφαρμογής βασικών καθηκόντων και οδηγιών.»   |                |                                |
| <b>ΕΠΑΓΓΕΛΜΑΤΙΚΕΣ ΓΝΩΣΕΙΣ:</b>   |                |                                |
| <ul style="list-style-type: none"> <li>• Βασικές αρχές παιδαγωγικής επιστήμης.</li> <li>• Βασικές αρχές αναπτυξιακής ψυχολογίας.</li> <li>• Βασικές αρχές προγραμματισμού και δράσης στην αγωγή μικρών παιδιών.</li> <li>• Σύμβαση για τα δικαιώματα του παιδιού</li> <li>• Ισχύον θεσμικό πλαίσιο και κείμενη νομοθεσία για την παιδική προστασία</li> <li>• Κανόνες Α΄ βοηθειών για παιδιά</li> <li>• Παιδική λογοτεχνία</li> <li>• Παιχνίδι και παιδαγωγικό υλικό</li> <li>• Κουκλοθέατρο</li> <li>• Κανόνες επαγγελματικής δεοντολογίας</li> <li>• Κανόνες υγιεινής και ασφάλειας</li> </ul> |                |                                |
| <p style="text-align: center;">Αντιστοίχιση με το Εθνικό Πλαίσιο Προσόντων – Επίπεδο 3</p> <p style="text-align: center;">«Αποκτά βασικές γενικές γνώσεις, που του επιτρέπουν να κατανοεί τη σχέση της θεωρητικής γνώσης και της πληροφορίας με ένα πεδίο εργασίας ή μελέτης. Κατανοεί τα στοιχεία και τις διαδικασίες που είναι κατάλληλα για περίπλοκες εργασίες και οδηγίες.»</p>   |                |                                |
| <b>ΕΙΔΙΚΕΣ ΕΠΑΓΓΕΛΜΑΤΙΚΕΣ ΓΝΩΣΕΙΣ:</b>   |                |                                |
| -  |                |                                |
| <b>ΔΕΞΙΟΤΗΤΕΣ</b>  |                |                                |
| <ul style="list-style-type: none"> <li>• Συμμετοχή σε παιχνίδια με το παιδί</li> <li>• Αφήγηση μικρών ιστοριών</li> <li>• Χρήση κουκλών κουκλοθέατρου</li> <li>• Χρήση υλικών, μέσων και προϊόντων για τη δημιουργική απασχόληση του παιδιού</li> <li>• Τήρηση βασικών κανόνων υγιεινής και ασφαλείας.</li> <li>• Παροχή Α΄ βοηθειών για παιδιά</li> </ul>   |                |                                |
| <p style="text-align: center;">Αντιστοίχιση με το Εθνικό Πλαίσιο Προσόντων – Επίπεδο 3</p> <p style="text-align: center;">«Μπορεί να επιδείξει εύρος ανεπτυγμένων γνωστικών και πρακτικών δεξιοτήτων στην επιτυχή εκτέλεση σύνθετων καθηκόντων, τόσο σε οικεία όσο και σε μη οικεία πλαίσια. Διαθέτει επικοινωνιακές δεξιότητες και δυνατότητες επίλυσης προβλημάτων, μέσω της επιλογής και εφαρμογής βασικών μεθόδων, εργαλείων, υλικών και πληροφοριών.»</p>   |                |                                |
| <b>Ψ</b>   | Επίπεδο χρήστη | Κατηγορίες Ψηφιακών Δεξιοτήτων |
| <b>Η</b>   |                |                                |
| <b>Φ</b>   |                |                                |
| <b>ΙΑ</b>  |                |                                |
| <b>Κ</b>   |                |                                |
| <b>ΕΣ</b>  |                |                                |
| <b>Δ</b>   |                |                                |
| <b>ΕΞ</b>  |                |                                |
| <b>ΙΟ</b>  |                |                                |
| <b>Τ</b>   |                |                                |
| <b>Η</b>   |                |                                |
| <b>ΤΕ</b>  |                |                                |
| <b>Σ</b>   |                |                                |



|                    | Επεξεργασία<br>Δεδομένων | Δημιουργία<br>Περιεχομένου | Επικοινωνία | Επίλυση<br>Προβλημάτων | Ασφάλεια |
|--------------------|--------------------------|----------------------------|-------------|------------------------|----------|
| <b>Βασικός</b>     | X                        | X                          | X           | X                      | X        |
| <b>Ανεξάρτητος</b> | ...                      | ...                        | ...         | ...                    | ...      |
| <b>Έμπειρος</b>    | ...                      | ...                        | ...         | ...                    | ...      |

## ΙΚΑΝΟΤΗΤΕΣ

### Βασικές Ικανότητες

- Ικανότητα γραμματισμού
- Μαθηματική ικανότητα και ικανότητα στις θετικές επιστήμες, την τεχνολογία και τη μηχανική
- Προσωπική, κοινωνική και μεταγνωστική ικανότητα
- Ικανότητα του πολίτη
- Ικανότητα του επιχειρείν
- Ικανότητα πολιτιστικής επίγνωσης και έκφρασης

Αντιστοίχιση με το Εθνικό Πλαίσιο Προσόντων – Επίπεδο 3

«Μπορεί να επιτελέσει αυτόνομα εργασίες σε ένα συγκεκριμένο πεδίο εργασίας ή σπουδής. Έχει τη δυνατότητα να προσαρμόζει τη συμπεριφορά του ανάλογα με τις ανάγκες επίλυσης προβλημάτων. Παίρνει πρωτοβουλίες σε καθορισμένα πεδία εργασίας ή σπουδής και εφοπτεύεται σε περιπτώσεις ανάγκης εφαρμογής διαδικασιών έλεγχου ποιότητας.»

## ΣΥΝΕΡΓΑΖΕΤΑΙ ΜΕ ΤΗΝ ΟΙΚΟΓΕΝΕΙΑ ΓΙΑ ΤΗΝ ΥΓΕΙΑ, ΤΗΝ ΑΣΦΑΛΕΙΑ ΚΑΙ ΤΗΝ ΕΥΕΞΙΑ ΤΟΥ ΠΑΙΔΙΟΥ

### ΕΠΑΓΓΕΛΜΑΤΙΚΕΣ ΕΡΓΑΣΙΕΣ

**1.3.1. Συλλέγει πληροφορίες από την οικογένεια που αφορούν στο παιδί**

**1.3.2. Συνεργάζεται με την οικογένεια και ακολουθεί τις οδηγίες της σχετικά με τις καθημερινές συνήθειες και ανάγκες του παιδιού**

**1.3.3. Εφαρμόζει οδηγίες που αφορούν στη λήψη φαρμακευτικής αγωγής.**

**1.3.4. Εντοπίζει πρώιμα σημεία και συμπτώματα απειλητικά για την υγεία, την ασφάλεια και την ευεξία του παιδιού και παρέχει ενημέρωση στα αρμόδια πρόσωπα.**

**1.3.5. Παρατηρεί και καταγράφει καθημερινά πληροφορίες που αφορούν στο παιδί και παρέχει ενημέρωση στα αρμόδια πρόσωπα.**

ΕΕΛ  
1.3

### ΚΡΙΤΗΡΙΑ ΕΠΑΓΓΕΛΜΑΤΙΚΗΣ ΑΝΤΑΠΟΚΡΙΣΗΣ:

- Συλλέγει αναλυτικές πληροφορίες από την οικογένεια που αφορούν στο παιδί με σκοπό την εξατομικευμένη προσέγγιση του τηρώντας τους κανόνες επαγγελματικής δεοντολογίας.
- Συνεργάζεται εποικοδομητικά και πρόθυμα ακολουθώντας επιμελώς τις οδηγίες της οικογένειας σχετικά με τις καθημερινές συνήθειες και ανάγκες του παιδιού.
- Εφαρμόζει γραπτές οδηγίες, της οικογένειας ή/και του γιατρού, που αφορούν στη λήψη φαρμακευτικής αγωγής.
- Εντοπίζει πρώιμα σημεία και συμπτώματα απειλητικά για την υγεία, την ασφάλεια και την ευεξία του παιδιού και παρέχει πλήρη και ακριβή ενημέρωση, γραπτά ή/και προφορικά, στα αρμόδια πρόσωπα (οικογένεια ή/και διεπιστημονικές ομάδες) τηρώντας τους κανόνες επαγγελματικής δεοντολογίας και το ισχύον θεσμικό πλαίσιο και την κείμενη νομοθεσία για την παιδική προστασία.
- Παρατηρεί συστηματικά και καταγράφει καθημερινά με εχεμύθεια πληροφορίες που αφορούν στο παιδί και παρέχει πλήρη και ακριβή ενημέρωση, γραπτά ή/και προφορικά, στα αρμόδια πρόσωπα (οικογένεια ή/και διεπιστημονικές ομάδες) σύμφωνα με τους κανόνες επαγγελματικής δεοντολογίας και το ισχύον θεσμικό πλαίσιο και την κείμενη νομοθεσία για την παιδική προστασία.

### ΕΥΡΟΣ ΕΦΑΡΜΟΓΗΣ

**Περιβάλλον και συνθήκες εργασίας:** Οικία της επιμελήτριας/Οικία οικογένειας.

**Μέσα/εργαλεία/Υλικά:** Τηλέφωνο, τετράδιο καταγραφής, υπολογιστής.

**Παραγόμενη υπηρεσία:** Συνεργασία με την οικογένεια.

### Μέθοδοι εφαρμογής και διαδικασίες:

- Προφορική και γραπτή επικοινωνία
- Συστηματική παρατήρηση και καταγραφή
- Διατήρηση αρχείου
- Σύμβαση για τα δικαιώματα του παιδιού
- Ισχύον θεσμικό πλαίσιο και κείμενη νομοθεσία για την παιδική προστασία
- Κανόνες επαγγελματικής δεοντολογίας

### ΓΕΝΙΚΕΣ ΓΝΩΣΕΙΣ

Αντιστοίχιση με το Εθνικό Πλαίσιο Προσόντων – **Επίπεδο 2:** «Αποκτά βασικές γενικές γνώσεις, που σχετίζονται με ένα πεδίο εργασίας ή σπουδής, που του επιτρέπουν να αντιλαμβάνεται τις διαδικασίες εφαρμογής βασικών καθηκόντων και οδηγιών.».



|   |                |  |                                |                    |                            |                 |
|---|----------------|--|--------------------------------|--------------------|----------------------------|-----------------|
| <b>ΕΠΑΓΓΕΛΜΑΤΙΚΕΣ ΓΝΩΣΕΙΣ:</b>  |                |  |                                |                    |                            |                 |
| <ul style="list-style-type: none"> <li>• Βασικές αρχές επικοινωνίας</li> <li>• Βασικές αρχές ψυχολογίας</li> </ul>  |                | <p>Αντιστοιχίση με το Εθνικό Πλαίσιο Προσόντων – <b>Επίπεδο 3:</b> «Αποκτά βασικές γενικές γνώσεις, που του επιτρέπουν να κατανοεί τη σχέση της θεωρητικής γνώσης και της πληροφορίας με ένα πεδίο εργασίας ή μελέτης. Κατανοεί τα στοιχεία και τις διαδικασίες που είναι κατάλληλα για περίπλοκες εργασίες και οδηγίες.».</p>   |                                |                    |                            |                 |
| <ul style="list-style-type: none"> <li>• Μέθοδοι Παρατήρησης και Καταγραφής καθημερινών δραστηριοτήτων</li> <li>• Σύμβαση για τα δικαιώματα του παιδιού</li> <li>• Ισχύον θεσμικό πλαίσιο και κείμενη νομοθεσία για την παιδική προστασία</li> <li>• Κανόνες επαγγελματικής δεοντολογίας</li> </ul> |                |  |                                |                    |                            |                 |
| <b>ΔΕΞΙΟΤΗΤΕΣ</b>   |                |  |                                |                    |                            |                 |
| <ul style="list-style-type: none"> <li>• Χρήση μέσων επικοινωνίας</li> <li>• Προφορική και Γραπτή επικοινωνία</li> <li>• Χρήση μεθόδων παρατήρησης και καταγραφής καθημερινών δραστηριοτήτων</li> </ul>   |                | <p>Αντιστοιχίση με το Εθνικό Πλαίσιο Προσόντων – <b>Επίπεδο 3:</b> «Μπορεί να επιδείξει εύρος ανεπτυγμένων γνωστικών και πρακτικών δεξιοτήτων στην επιτυχή εκτέλεση σύνθετων καθηκόντων, τόσο σε οικεία όσο και σε μη οικεία πλαίσια. Διαθέτει επικοινωνιακές δεξιότητες και δυνατότητες επίλυσης προβλημάτων, μέσω της επιλογής και εφαρμογής βασικών μεθόδων, εργαλείων, υλικών και πληροφοριών.».</p> |                                |                    |                            |                 |
| <b>ΨΗΦΙΑΚΕΣ ΔΕΞΙΟΤΗΤΕΣ</b>  |                | Κατηγορίες Ψηφιακών Δεξιοτήτων   |                                |                    |                            |                 |
|   | Επίπεδο χρήστη | <b>Επεξεργασία Δεδομένων</b>   | <b>Δημιουργία Περιεχομένου</b> | <b>Επικοινωνία</b> | <b>Επίλυση Προβλημάτων</b> | <b>Ασφάλεια</b> |
|   | <b>Βασικός</b> | X  | X                              | X                  | X                          | X               |

|                    |     |     |     |     |     |
|--------------------|-----|-----|-----|-----|-----|
| <b>Ανεξάρτητος</b> | ... | ... | ... | ... | ... |
| <b>Έμπειρος</b>    | ... | ... | ... | ... | ... |

## ΙΚΑΝΟΤΗΤΕΣ

### Βασικές Ικανότητες

- Ικανότητα γραμματισμού
- Μαθηματική
- ικανότητα και ικανότητα στις θετικές επιστήμες, την τεχνολογία και τη μηχανική
- Προσωπική,
- κοινωνική και μεταγνωστική ικανότητα
- Ικανότητα του πολίτη
- Ικανότητα πολιτιστικής επίγνωσης και έκφρασης

Αντιστοίχιση με το Εθνικό Πλαίσιο Προσόντων – **Επίπεδο 3**: «Μπορεί να επιτελέσει αυτόνομα εργασίες σε ένα συγκεκριμένο πεδίο εργασίας ή σπουδής. Έχει τη δυνατότητα να προσαρμόζει τη συμπεριφορά του ανάλογα με τις ανάγκες επίλυσης προβλημάτων. Παίρνει πρωτοβουλίες σε καθορισμένα πεδία εργασίας ή σπουδής και εποπτεύεται σε περιπτώσεις ανάγκης εφαρμογής διαδικασιών έλεγχου ποιότητας.».

## ΦΡΟΝΤΙΖΕΙ ΓΙΑ ΤΗΝ ΟΡΓΑΝΩΣΗ ΚΑΙ ΤΗΝ ΑΣΦΑΛΕΙΑ ΤΟΥ ΧΩΡΟΥ ΑΓΩΓΗΣ ΚΑΙ ΦΡΟΝΤΙΔΑΣ ΤΟΥ ΠΑΙΔΙΟΥ

### ΕΠΑΓΓΕΛΜΑΤΙΚΕΣ ΕΡΓΑΣΙΕΣ

**ΕΕΛ  
1.4**

- 1.4.1. Προσαρμόζει και οργανώνει το χώρο αγωγής και φροντίδας του παιδιού.**
- 1.4.2. Προετοιμάζει το χώρο για την κάλυψη των φυσικών αναγκών του παιδιού.**
- 1.4.3. Προετοιμάζει το χώρο για τη δημιουργική απασχόληση του παιδιού.**
- 1.4.4. Επιλέγει και τοποθετεί στο χώρο το παιδαγωγικό υλικό και τα παιχνίδια.**
- 1.4.5. Τακτοποιεί το παιδαγωγικό υλικό και τα παιχνίδια μετά τη χρήση τους.**
- 1.4.6. Προετοιμάζει υλικά για την έξοδο του παιδιού από την οικία.**

### ΚΡΙΤΗΡΙΑ ΕΠΑΓΓΕΛΜΑΤΙΚΗΣ ΑΝΤΑΠΟΚΡΙΣΗΣ:

- Προσαρμόζει και οργανώνει το χώρο αγωγής και φροντίδας του παιδιού λαμβάνοντας υπόψη την ηλικία και τις ανάγκες του παιδιού δημιουργώντας έναν χώρο άνετο και ελκυστικό τηρώντας παράλληλα και τους κανόνες ασφαλείας με σκοπό τη διασφάλιση της σωματικής ακεραιότητας του παιδιού.
- Προετοιμάζει προσεκτικά το χώρο για την κάλυψη των φυσικών αναγκών του παιδιού λαμβάνοντας υπόψη την ηλικία του και τηρώντας τους κανόνες υγιεινής και ασφαλείας.
- Προετοιμάζει το χώρο για τη δημιουργική απασχόληση του παιδιού ανάλογα με τις δράσεις που έχει σχεδιάσει και τηρώντας τους κανόνες υγιεινής και ασφαλείας.
- Επιλέγει το παιδαγωγικό υλικό και τα παιχνίδια σύμφωνα με την ηλικία και τα ενδιαφέροντα του παιδιού και τα τοποθετεί σε προσβάσιμα σημεία του χώρου, τηρώντας τους κανόνες υγιεινής και ασφαλείας, με σκοπό να διευκολύνεται η άμεση χρήση τους από το παιδί.
- Τακτοποιεί επιμελώς το παιδαγωγικό υλικό και τα παιχνίδια μετά τη χρήση τους.
- Προετοιμάζει σύμφωνα με την ηλικία και τις ανάγκες του παιδιού τα απαραίτητα υλικά για την έξοδο από την οικία.

### ΕΥΡΟΣ ΕΦΑΡΜΟΓΗΣ

**Περιβάλλον και συνθήκες εργασίας:** Οικία της επιμελήτριας/Οικία οικογένειας, εξωτερικοί χώροι.

**Μέσα/εργαλεία/Υλικά:** Οικιακός εξοπλισμός προσαρμοσμένος στην ηλικία και τις ανάγκες του παιδιού, εξοπλισμός για την παροχή της σωματικής φροντίδας ανάλογα με την ηλικία του παιδιού (μπανάκι, λαβέτες, πετσέτες, σαμπουάν, αφρόλουτρα, πάνες, προϊόντα περιποίησης δέρματος, οδοντόβουρτσα, οδοντόκρεμα, χτένα, παιχνίδια για το μπάνιο, μπιμπερό, πιατάκια, κουταλάκια, ποτήρια με στόμιο, παιδικά ποτήρια), τρόφιμα, χαρτομάντηλα, κύβους από αφρολέξ, μεγάλα lego, παιχνίδια που τσουλάνε, συρόμενα παιχνίδια, παιχνίδια με ήχους, κουδουνίστρες, mobile, χαρτιά-χαρτόνια, χοντρούς μαρκαδόρους, κηρομπογιές, δαχτυλομπογιές, πινέλα, μαλακά πάνινα παιχνίδια, κούκλες, γαντόκουκλες, κουζινικά, παιχνίδια που μπαίνουν το ένα μέσα στο άλλο, πάνινες και πλαστικές μπάλες, υλικά που πλάθονται, άμμος-σιμιγδάλι,, νερό, οικιακός εξοπλισμός, CD, CD player, ραδιοκασετόφωνο, παιδικό καροτσάκι, χαμηλό τραπέζι, καρέκλα στο ύψος του παιδιού), παιχνίδια εξωτερικού χώρου (κουβαδάκια, φτυαράκια, φουσκωτές πισίνες, αμμοδόχος κτλ), εξοπλισμός για την παροχή Α' Βοηθειών, υποστηρικτικός ιατροφαρμακευτικός εξοπλισμός.

**Παραγόμενη υπηρεσία:** Οργάνωση και ασφάλεια του χώρου και των υλικών.

### Μέθοδοι εφαρμογής και διαδικασίες:

- Αρχές οργάνωσης του χώρου αγωγής και φροντίδας του παιδιού.
- Βασικές αρχές δημιουργικής απασχόλησης.
- Σύμβαση για τα δικαιώματα του παιδιού
- Ισχύον θεσμικό πλαίσιο και κείμενη νομοθεσία για την παιδική προστασία □ Κανόνες υγείας, υγιεινής και ασφαλείας.
- Κανόνες επαγγελματικής δεοντολογίας.

## ΓΕΝΙΚΕΣ ΓΝΩΣΕΙΣ

Αντιστοίχιση με το Εθνικό Πλαίσιο Προσόντων – **Επίπεδο 2:** «Αποκτά βασικές γενικές γνώσεις, που σχετίζονται με ένα πεδίο εργασίας ή σπουδής, που του επιτρέπουν να αντιλαμβάνεται τις διαδικασίες εφαρμογής βασικών καθηκόντων και οδηγιών.».

## ΕΠΑΓΓΕΛΜΑΤΙΚΕΣ ΓΝΩΣΕΙΣ:

- Βασικές αρχές παιδαγωγικής επιστήμης
- Βασικές αρχές αναπτυξιακής ψυχολογίας
- Βασικές αρχές οργάνωσης του χώρου για μικρά παιδιά.
- Σύμβαση για τα δικαιώματα του παιδιού
- Ισχύον θεσμικό πλαίσιο και κείμενα νομοθεσία για την παιδική προστασία
- Κανόνες υγιεινής και ασφάλειας.

Αντιστοίχιση με το Εθνικό Πλαίσιο Προσόντων – **Επίπεδο 3:** «Αποκτά βασικές γενικές γνώσεις, που του επιτρέπουν να κατανοεί τη σχέση της θεωρητικής γνώσης και της πληροφορίας με ένα πεδίο εργασίας ή μελέτης. Κατανοεί τα στοιχεία και τις διαδικασίες που είναι κατάλληλα για περίπλοκες εργασίες και οδηγίες.».



Ευρωπαϊκή Ένωση  
Ευρωπαϊκό Κοινωνικό Ταμείο



ΕΛΛΗΝΙΚΗ ΔΗΜΟΚΡΑΤΙΑ  
ΥΠΟΥΡΓΕΙΟ  
ΠΑΙΔΕΙΑΣ ΚΑΙ ΘΡΗΣΚΕΥΜΑΤΩΝ  
ΕΙΔΙΚΗ ΓΡΑΜΜΑΤΕΙΑ ΔΙΑΧΕΙΡΙΣΗΣ  
ΠΡΟΓΡΑΜΜΑΤΩΝ ΕΠΙΧΕΙΡΗΣΙΑΚΗΣ  
ΕΝΩΣΗΣ ΓΡΑΜΜΑΤΕΙΑ ΔΙΑΧΕΙΡΙΣΗΣ ΕΣΠΑ

ΕΠΑΝΕΚ 2014-2020  
ΕΠΙΧΕΙΡΗΣΙΑΚΟ ΠΡΟΓΡΑΜΜΑ  
ΑΝΤΑΓΩΝΙΣΤΙΚΟΤΗΤΑ  
ΕΠΙΧΕΙΡΗΜΑΤΙΚΟΤΗΤΑ  
ΚΑΙΝΟΤΟΜΙΑ



ΕΣΠΑ  
2014-2020  
ανάπτυξη - εργασία - αλληλεγγύη

Με τη συγχρηματοδότηση της Ελλάδας και της Ευρωπαϊκής Ένωσης

|  |                    |  |                                |                    |                            |                 |
|--|--------------------|--|--------------------------------|--------------------|----------------------------|-----------------|
| <b>ΔΕΞΙΟΤΗΤΕΣ</b>  |                    |  |                                |                    |                            |                 |
| <ul style="list-style-type: none"> <li>• Οργάνωση και τακτοποίηση του χώρου αγωγής και φροντίδα του παιδιού.</li> <li>• Αναγνώριση κινδύνων στο χώρο αγωγής και φροντίδας του παιδιού.</li> <li>• Τήρηση βασικών κανόνων υγιεινής και ασφαλείας.</li> <li>• Χρήση υλικών, μέσων και προϊόντων για την κάλυψη των φυσικών αναγκών και τη δημιουργική απασχόληση του παιδιού.</li> </ul> |                    | <p>Αντιστοίχιση με το Εθνικό Πλαίσιο Προσόντων – <b>Επίπεδο 3</b>: «Μπορεί να επιδείξει εύρος ανεπτυγμένων γνωστικών και πρακτικών δεξιοτήτων στην επιτυχή εκτέλεση σύνθετων καθηκόντων, τόσο σε οικεία όσο και σε μη οικεία πλαίσια. Διαθέτει επικοινωνιακές δεξιότητες και δυνατότητες επίλυσης προβλημάτων, μέσω της επιλογής και εφαρμογής βασικών μεθόδων, εργαλείων, υλικών και πληροφοριών.».</p> |                                |                    |                            |                 |
| <b>Ψ<br/>Η<br/>Φ<br/>ΙΑ<br/>Κ<br/>ΕΣ<br/>Δ<br/>ΕΞ<br/>ΙΟ<br/>Τ<br/>Η<br/>ΤΕ<br/>Σ</b>  |                    | Κατηγορίες Ψηφιακών Δεξιοτήτων   |                                |                    |                            |                 |
|  | Επίπεδο χρήστη     | <b>Επεξεργασία Δεδομένων</b>   | <b>Δημιουργία Περιεχομένου</b> | <b>Επικοινωνία</b> | <b>Επίλυση Προβλημάτων</b> | <b>Ασφάλεια</b> |
|  | <b>Βασικός</b>     | X  | X                              | X                  | X                          | X               |
|  | <b>Ανεξάρτητος</b> | ...  | ...                            | ...                | ...                        | ...             |
|  | <b>Έμπειρος</b>    | ...  | ...                            | ...                | ...                        | ...             |
| <b>ΙΚΑΝΟΤΗΤΕΣ</b>  |                    | Αντιστοίχιση με το Εθνικό Πλαίσιο Προσόντων – <b>Επίπεδο 3</b> : «Μπορεί να επιτελέσει αυτόνομα  |                                |                    |                            |                 |



|  |  |
|--|--|
| <p><b>Βασικές Ικανότητες</b></p> <ul style="list-style-type: none"> <li>• Ικανότητα γραμματισμού</li> <li>• Προσωπική, κοινωνική και μεταγνώστική ικανότητα</li> <li>• Ικανότητα του πολίτη</li> <li>• Ικανότητα του επιχειρείν</li> </ul> | <p>εργασίες σε ένα συγκεκριμένο πεδίο εργασίας ή σπουδής. Έχει τη δυνατότητα να προσαρμόζει τη συμπεριφορά του ανάλογα με τις ανάγκες επίλυσης προβλημάτων. Παίρνει πρωτοβουλίες σε καθορισμένα πεδία εργασίας ή σπουδής και εποπτεύεται σε περιπτώσεις ανάγκης εφαρμογής διαδικασιών έλεγχου ποιότητας.».</p> |
|--|--|

| <b>ΤΑΞΙΝΟΜΗΣΗ ΓΝΩΣΕΩΝ ΔΕΞΙΟΤΗΤΩΝ &amp; ΙΚΑΝΟΤΗΤΩΝ ΣΕ ΕΠΙΠΕΔΟ ISCED<sup>7</sup></b> |                  |
|--|------------------|
| <b>ISCED</b>   | <b>ΕΠΙΠΕΔΟ 3</b> |
| <b>ΠΑΡΑΤΗΡΗΣΕΙΣ</b>  |                  |

<sup>7</sup> International Standard Classification of Education



## ΕΝΟΤΗΤΑ Δ: «ΥΦΙΣΤΑΜΕΝΕΣ ΚΑΙ ΠΡΟΤΕΙΝΟΜΕΝΕΣ ΔΙΑΔΡΟΜΕΣ ΓΙΑ ΤΗΝ ΑΠΟΚΤΗΣΗ ΤΩΝ ΑΠΑΙΤΟΥΜΕΝΩΝ ΠΡΟΣΟΝΤΩΝ»

Στον παρακάτω πίνακα παρουσιάζονται εναλλακτικές διαδρομές μάθησης για την επαγγελματική δραστηριότητα του/της Επιμελητή/επιμελήτριας για κατ' οίκον φύλαξη βρεφών και νηπίων.

Οι παρακάτω διαδρομές δείχνουν (με βάση τη σειρά που αναφέρονται) τις εναλλακτικές επιλογές ως προς τα βήματα που μπορεί να ακολουθήσει κάποιος για να αποκτήσει τα απαιτούμενα προσόντα άσκησης της επαγγέλματος.

### ΠΡΟΤΕΙΝΟΜΕΝΕΣ ΔΙΑΔΡΟΜΕΣ

| ΕΠΙΠΕΔΟ ΕΠΑΓΓΕΛΜΑΤΙΚΗΣ ΙΕΡΑΡΧΙΑΣ Α |                         |   |
|------------------------------------|-------------------------|---|
| <b>Τίτλος<br/>Επαγγέλματος</b>     | 1 <sup>η</sup> Διαδρομή | Απόφοιτοι τουλάχιστον Υποχρεωτικής Εκπαίδευσης → Συνεχιζόμενη Επαγγελματική Κατάρτιση τουλάχιστον 150 ωρών για το σύνολο των γνώσεων που αντιστοιχούν στη ΚΕΛ 1 του επαγγέλματος → Πιστοποιητικό πρώτων βοηθειών για βρέφη και παιδιά   |
|                                    | 2 <sup>η</sup> Διαδρομή | Απόφοιτοι Επαγγελματικής Εκπαίδευσης ειδικότητας Βοηθών Βρεφονηπιοκόμων → Πιστοποιητικό πρώτων βοηθειών για βρέφη και παιδιά.   |
|                                    | 3 <sup>η</sup> Διαδρομή | Απόφοιτοι Μεταδευτεροβάθμιας Επαγγελματικής Κατάρτισης (ΙΕΚ), των ειδικοτήτων Βοηθών Βρεφονηπιοκόμων, Προσχολικής Αγωγής Ημερήσιας Φροντίδας Παιδιών με Ειδικές Ανάγκες, Προσχολικής Αγωγής Δραστηριοτήτων Δημιουργίας και Έκφρασης → Πιστοποιητικό πρώτων βοηθειών για βρέφη και παιδιά.                     |
|                                    | 4 <sup>η</sup> Διαδρομή | Πτυχίο Ανωτέρας Σχολής Νηπιοβρεφοκόμων του Κέντρου Βρεφών «Η Μητέρα», Πτυχίο Ανωτέρας Σχολής Νηπιοβρεφοκόμων του ΠΙΚΠΑ Ιωαννίνων, Πτυχίο ΤΕΙ Βρεφονηπιοκομίας, Πτυχίο ΤΕΙ Προσχολικής Αγωγής, Πτυχίο ΑΕΙ Αγωγής και Φροντίδας στην Πρώιμη Παιδική Ηλικία → Πιστοποιητικό πρώτων βοηθειών για βρέφη και παιδιά |

## ΕΝΟΤΗΤΑ Ε «ΕΝΔΕΙΚΤΙΚΟΙ ΤΡΟΠΟΙ ΑΞΙΟΛΟΓΗΣΗΣ ΤΩΝ ΑΠΑΙΤΟΥΜΕΝΩΝ ΓΝΩΣΕΩΝ, ΔΕΞΙΟΤΗΤΩΝ, ΙΚΑΝΟΤΗΤΩΝ»

Η αξιολόγηση επαγγελματικών γνώσεων και δεξιοτήτων προϋποθέτει την επιλογή της κατάλληλης μεθόδου και των ανάλογων μεθοδολογικών εργαλείων, ανάλογα με το είδος των γνώσεων και δεξιοτήτων που πρόκειται να αξιολογηθούν, τον σκοπό της αξιολόγησης και, ενδεχομένως, τα χαρακτηριστικά του πληθυσμού-στόχου των εργαζόμενων που πρόκειται να αξιολογηθούν ως προς τις γνώσεις και δεξιότητές τους.

Στον πίνακα που ακολουθεί, προτείνονται ενδεικτικοί τρόποι αξιολόγησης του συνόλου των απαιτούμενων Γνώσεων και Δεξιοτήτων ανά Επιμέρους Επαγγελματική Λειτουργία:

| ΕΕΛ                  | Προτεινόμενος τρόπος αξιολόγησης   |   |
|----------------------|--|---|
|                      | Γνώσεων  | Δεξιοτήτων                                |
| ΕΕΛ 1.1              | <b>ΓΡΑΠΤΗ ΕΞΕΤΑΣΗ</b>  | <b>ΓΡΑΠΤΗ ΕΞΕΤΑΣΗ Ή ΠΡΑΚΤΙΚΗ ΕΞΕΤΑΣΗ</b>  |
| <b>Παρατηρήσεις:</b> | Είναι ο ενδεδειγμένος τρόπος αξιολόγησης του γνωστικού αντικείμενου της ΕΕΛ. |   |
| ΕΕΛ 1.2              | <b>ΓΡΑΠΤΗ ΕΞΕΤΑΣΗ</b>  | <b>ΓΡΑΠΤΗ ΕΞΕΤΑΣΗ Ή ΠΡΟΦΟΡΙΚΗ ΕΞΕΤΑΣΗ</b> |
| <b>Παρατηρήσεις:</b> | Είναι ο ενδεδειγμένος τρόπος αξιολόγησης του γνωστικού αντικείμενου της ΕΕΛ. |   |
| ΕΕΛ 1.3              | <b>ΓΡΑΠΤΗ ΕΞΕΤΑΣΗ</b>  | <b>ΓΡΑΠΤΗ ΕΞΕΤΑΣΗ Ή ΠΡΑΚΤΙΚΗ ΕΞΕΤΑΣΗ</b>  |
| <b>Παρατηρήσεις:</b> | Είναι ο ενδεδειγμένος τρόπος αξιολόγησης του γνωστικού αντικείμενου της ΕΕΛ. |   |
| ΕΕΛ 1.4              | <b>ΓΡΑΠΤΗ ΕΞΕΤΑΣΗ</b>  | <b>ΓΡΑΠΤΗ ΕΞΕΤΑΣΗ Ή ΠΡΟΦΟΡΙΚΗ ΕΞΕΤΑΣΗ</b> |
| <b>Παρατηρήσεις:</b> | Είναι ο ενδεδειγμένος τρόπος αξιολόγησης του γνωστικού αντικείμενου της ΕΕΛ. |   |

## ΒΙΒΛΙΟΓΡΑΦΙΑ

- ΑΡΓΟΛΙΚΗ ΑΡΧΕΙΑΚΗ ΒΙΒΛΙΟΘΗΚΗ ΙΣΤΟΡΙΑΣ ΚΑΙ ΠΟΛΙΤΙΣΜΟΥ.  
<https://argolikivivliothiki.gr/tag/%CF%84%CF%81%CE%BF%CF%86%CF%8C%CF%82/>
- Australian Children's Education and Care Quality Authority (2016), Toileting and Nappy Changing Principles and Practices.  
<https://www.acecqa.gov.au/sites/default/files/acecqa/files/QualityInformationSheets/QualityArea2/EffectiveToiletingandNappyChangingProcedure.pdf>
- Ευρωπαϊκή Επιτροπή (2020), Ανακοίνωση της Επιτροπής προς το Ευρωπαϊκό Κοινοβούλιο, το Συμβούλιο, την Ευρωπαϊκή Οικονομική και Κοινωνική Επιτροπή και την Επιτροπή των Περιφερειών με τίτλο «Μια Ένωση ισότητας: Στρατηγική για την ισότητα των φύλων 2020-2025» [COM(2020) 152 final].  
[https://ec.europa.eu/info/sites/default/files/aid\\_development\\_cooperation\\_fundamental\\_rights/gender\\_equality\\_strategy\\_factsheet\\_el.pdf](https://ec.europa.eu/info/sites/default/files/aid_development_cooperation_fundamental_rights/gender_equality_strategy_factsheet_el.pdf)
- Cadima, J., Nata, G., Barros, S., Coelho, V., & Barata, C. (2020). Literature review on early childhood education and care for children under the age of 3., OECD Education Working Paper No243.
- Eurostat a (2020) Being young in Europe today – education. Children aged less than 3 years in formal childcare.  
[http://appsso.eurostat.ec.europa.eu/nui/show.do?dataset=tepsr\\_sp210&lang=enI](http://appsso.eurostat.ec.europa.eu/nui/show.do?dataset=tepsr_sp210&lang=enI)
- Eurostat b (2020). Greece - Children aged less than 3 years in formal childcare.  
<https://tradingeconomics.com/greece/children-aged-less-than-3-years-in-formalchildcare-eurostat-data.html>
- Eurostat c (2020) Being young in Europe today – education.  
[https://ec.europa.eu/eurostat/statisticsexplained/index.php?title=Being\\_young\\_in\\_Europe\\_today\\_-\\_education#Childcare\\_attendance\\_and\\_participation\\_in\\_education](https://ec.europa.eu/eurostat/statisticsexplained/index.php?title=Being_young_in_Europe_today_-_education#Childcare_attendance_and_participation_in_education)
- Eurydice Report (2019), Key Data on Early Childhood Education and Care in Europe, Education, Audiovisual and Culture Executive Agency, European Commission.
- Κύρωση της Διεθνούς Σύμβασης για τα δικαιώματα τον παιδιού (1992), Νόμος 2101/1992, ΦΕΚ 192/A/2-12-1992.
- Μουσείο της Πόλεως των Αθηνών - Ιδρύματος Βούρου-Ευταξία.  
<https://mikrosromios.gr/paramanes/>
- ΝΟΜΟΣ ΥΠ' ΑΡΙΘΜ. 4837/2021 ΦΕΚ 178/A/1-10-2021 «Πρόληψη και αντιμετώπιση περιστατικών κακοποίησης και παραμέλησης ανηλίκων, Πρόγραμμα «Κυψέλη» για την αναβάθμιση της ποιότητας των παρεχόμενων υπηρεσιών σε βρεφικούς, βρεφονηπιακούς



και παιδικούς σταθμούς, διατάξεις για την προώθηση της αναδοχής και της υιοθεσίας, «Προσωπικός Βοηθός για τα Άτομα με Αναπηρία» και άλλες διατάξεις.

- Παπαθανασίου, Α., (2000), Προγράμματα και δραστηριότητες στους κρατικούς παιδικούς σταθμούς. Αθήνα: Δαρδάνος
- Πετρογιάννης, Κ., Melhuish, E.C. (2001), Προσχολική Ηλικία: Φροντίδα-Αγωγή-Ανάπτυξη Ευρήματα από τη Διεθνή Έρευνα. Αθήνα: Εκδόσεις Κατοσανιώτη.
- Janta, B., (2014), Caring for children in Europe: How childcare, parental leave and flexible working arrangements interact in Europe. Report prepared for the European Commission, Directorate-General for Employment, Social Affairs and Inclusion. RAND Corporation. Europe, 2.
- Plantenga, J., Expert Group on Gender and Employment Europäische Kommission, & und Männern, R. G. V. F. (2009). The provision of childcare services: A comparative review of 30 European countries. Office for Official Publ. of the Europ. Communities.



## ΠΑΡΑΡΤΗΜΑ

ΠΛΑΙΣΙΟ ΕΚΠΑΙΔΕΥΤΙΚΩΝ ΠΡΟΔΙΑΓΡΑΦΩΝ ΠΡΟΓΡΑΜΜΑΤΩΝ ΕΠΑΓΓΕΛΜΑΤΙΚΗΣ ΕΚΠΑΙΔΕΥΣΗΣ/ΚΑΤΑΡΤΙΣΗΣ ΚΑΙ  
ΓΕΝΙΚΗΣ ΕΚΠΑΙΔΕΥΣΗΣ ΕΝΗΛΙΚΩΝ  
ΓΙΑ ΤΟ ΕΠΑΓΓΕΛΜΑ

### «ΕΠΙΜΕΛΗΤΗΣ/ΤΡΙΑ ΓΙΑ ΚΑΤ' ΟΙΚΟΝ ΦΡΟΝΤΙΔΑ ΒΡΕΦΩΝ ΚΑΙ ΝΗΠΙΩΝ»

## ΕΙΣΑΓΩΓΗ

Σκοπός της ανάπτυξης του Πλαισίου Εκπαιδευτικών Προδιαγραφών Προγραμμάτων είναι να αποτελέσει έναν εύληπτο, χρηστικό Οδηγό, ο οποίος θα μπορεί να χρησιμοποιηθεί με ευκολία από σχεδιαστές Προγραμμάτων Επαγγελματικής Εκπαίδευσης και Κατάρτισης.

Είναι σαφές ότι το Πλαίσιο Εκπαιδευτικών Προδιαγραφών Προγραμμάτων δεν μπορεί και δεν πρέπει να καλύψει με πληρότητα και ακρίβεια το σύνολο των απαιτήσεων που διαμορφώνουν ένα πρόγραμμα επαγγελματικής εκπαίδευσης και κατάρτισης, για δύο κυρίως λόγους:

**α)** Τα Επαγγελματικά Περιγράμματα (ΕΠ) σχεδιάζονται με στόχο την κωδικοποίηση της επαγγελματικής και κοινωνικής εμπειρίας ενός συγκεκριμένου εργασιακού αντικειμένου το οποίο διαθέτει ένα ειδικό και αναγνωρίσιμο σώμα γνώσεων, δεξιοτήτων και ικανοτήτων. Είναι λοιπόν δεδομένο ότι η απόκτηση και η ανάπτυξή τους, προϋποθέτει τη διαμόρφωση και τη λειτουργία συγκεκριμένων περιβαλλόντων εκπαίδευσης και κατάρτισης που να ανταποκρίνονται σε συγκεκριμένες μεθοδολογικές και θεσμικές προϋποθέσεις: αναλυτικά προγράμματα επαγγελματικής εκπαίδευσης, προγράμματα αρχικής επαγγελματικής κατάρτισης, συνεχιζόμενης επαγγελματικής κατάρτισης κ.λπ. Τα Πλαίσια Εκπαιδευτικών Προδιαγραφών Προγραμμάτων δεν μπορούν να καλύψουν με ενιαίο και απόλυτο τρόπο το σύνολο των προδιαγραφών όλων των δυνατών εκδοχών εκπαίδευσης και κατάρτισης. Γι' αυτό ακριβώς τον λόγο, περιοριζόμαστε στον προσδιορισμό ενιαίων εκπαιδευτικών προϋποθέσεων και προδιαγραφών, διατυπώνοντας κάποιες ελάχιστες βασικές προδιαγραφές που προηγούνται του κάθε εκπαιδευτικού σχεδιασμού, ανεξάρτητα από τα ιδιαίτερα θεσμικά του χαρακτηριστικά.

**β)** Τα Πλαίσια Εκπαιδευτικών Προδιαγραφών Προγραμμάτων συντελούν στον εκπαιδευτικό σχεδιασμό προγραμμάτων εκπαίδευσης και κατάρτισης, αλλά σε καμιά περίπτωση δεν μπορούν να υποκαταστήσουν τη διαδικασία σχεδιασμού και διαμόρφωσης ενός συγκεκριμένου προγράμματος εκπαίδευσης και κατάρτισης. Στην πραγματικότητα πρόκειται για δύο εντελώς διαφορετικές διεργασίες οι οποίες υπηρετούν διαφορετικούς στόχους και αξιοποιούν ειδικές και ιδιαίτερες μεθοδολογικές προσεγγίσεις. Ο/η συγγραφέας ενός Επαγγελματικού Περιγράμματος επιδιώκει να αποτυπώσει με ακρίβεια και εγκυρότητα μια συγκεκριμένη επαγγελματική δραστηριότητα, κωδικοποιώντας τα επιμέρους στοιχεία της, έτσι ώστε να εντάσσεται σε έναν ενιαίο και ομοιογενή μηχανισμό συστηματικής κατάταξης επαγγελματιών. Ο/η σχεδιαστής/ρια ενός εκπαιδευτικού προγράμματος ή ενός προγράμματος κατάρτισης, από την πλευρά του/της, οργανώνει τον χρόνο, τον τόπο και διατάσσει τα αναγκαία διδακτικά μέσα, έτσι ώστε να επιτευχθούν συγκεκριμένα προσδοκώμενα μαθησιακά αποτελέσματα.

Είναι απολύτως κατανοητό ότι στα προκαταρκτικά στάδια ενός εκπαιδευτικού σχεδιασμού επιχειρείται η διερεύνηση των συγκεκριμένων εκπαιδευτικών αναγκών των εκπαιδευομένων και λαμβάνεται υπόψη το συγκεκριμένο θεσμικό πλαίσιο εκπαίδευσης και κατάρτισης. Από αυτή την άποψη, τα ΕΠ είναι μια από τις πολλές δυνατές πηγές τροφοδότησης τόσο σε επίπεδο εκπαιδευτικών περιεχομένων όσο και μεθοδολογικών κατευθύνσεων. Με άλλα λόγια, τα ΕΠ, και πιο συγκεκριμένα τα Πλαίσια Εκπαιδευτικών Προδιαγραφών Προγραμμάτων, προαναγγέλλουν, αλλά δεν καθορίζουν με απόλυτο τρόπο τη μορφή και τη διάρθρωση όλων των δυνατών προγραμμάτων επαγγελματικής εκπαίδευσης και κατάρτισης. Αντίθετα, μπορούν να προτείνουν συγκεκριμένα μεθοδολογικά πλαίσια, τα οποία να συνιστούν ένα είδος ελάχιστης ποιοτικής βάσης ή ακόμη μια δέσμη μεθοδολογικών κατευθύνσεων που να μπορούν να προσανατολίσουν τη διεργασία του εκπαιδευτικού σχεδιασμού προγραμμάτων εκπαίδευσης και κατάρτισης.



Στη συνέχεια, αξιοποιώντας το ΕΠ και τις Προδιαγραφές Εκσυγχρονισμένης Μεθοδολογίας, Προτύπων και Εργαλείων Εκπόνησης Επαγγελματικών Περιγραμμάτων και Πλαισίων Προδιαγραφών Προγραμμάτων<sup>8 8</sup> παρουσιάζεται το Πλαίσιο Εκπαιδευτικών Προδιαγραφών Προγραμμάτων για τον/την **Επιμελητή/τρια για κατ' οίκον φροντίδα βρεφών και νηπίων**, βάσει των παρακάτω θεμελιωδών ενοτήτων:

- 1) Ενότητα Προσδοκώμενων μαθησιακών αποτελεσμάτων, όπως περιγράφεται στο ΕΠ με όρους ΕΕΛ και ΚΕΑ.
- 2) Γενική θεσμική περιγραφή των διαθέσιμων δομών εκπαίδευσης και κατάρτισης.
- 3) Γενικό προφίλ καταρτιζομένων/εκπαιδευομένων.
- 4) Γενικό προφίλ εκπαιδευτών.

Για την ανάπτυξη του Πλαισίου Εκπαιδευτικών Προδιαγραφών Προγραμμάτων συστάθηκε ομάδα εργασίας στην οποία συμμετείχαν η κα Ειρήνη Ρουφίδου (συγγραφέας), η κα Ελένη Κατσιάδα (εμπειρογνώμονας), η κα Σοφία Τσαντούκλα (πληροφορήτρια στο επάγγελμα) και η κα Ευθαλία Μακρή (πληροφορήτρια στο επάγγελμα). Η τελική σύνθεση πραγματοποιήθηκε από τον συγγραφέα, υπό την επιστημονική εποπτεία και τον συντονισμό των επιστημονικών στελεχών του ΙΝΕ ΓΣΕΕ Καρατράσογλου Ιάκωβος, Βαρβιτσιώτη Ρένα, Νάτσης Παναγιώτης, Χρυσάνθη Γκοντίνου.

---

<sup>8</sup> Οι Προδιαγραφές Εκσυγχρονισμένης Μεθοδολογίας, Προτύπων και Εργαλείων Εκπόνησης Επαγγελματικών Περιγραμμάτων και Πλαισίων Προδιαγραφών Προγραμμάτων, αναπτύχθηκαν στο πλαίσιο των εργασιών της Κοινής Επιστημονικής Επιτροπής μεταξύ του «Ινστιτούτου Εργασίας της Γενικής Συνομοσπονδίας Εργατών Ελλάδος» (ΙΝΕ ΓΣΕΕ) και του «Ινστιτούτου Μικρών Επιχειρήσεων της ΓΣΕΒΕΕ» (ΙΜΕ ΓΣΕΒΕΕ) – με τη συμμετοχή εκπροσώπων του Υπουργείου Παιδείας, του Υπουργείου Εργασίας και του ΟΑΕΔ – με στόχο την αναδιόρθωση και τον επαναπροσδιορισμό της μεθοδολογίας ανάπτυξης Επαγγελματικών Περιγραμμάτων και Πλαισίων Εκπαιδευτικών Προδιαγραφών Προγραμμάτων Επαγγελματικής Εκπαίδευσης και Κατάρτισης.





ΕΝΟΤΗΤΕΣ ΠΡΟΣΔΟΚΩΜΕΝΩΝ ΑΠΟΤΕΛΕΣΜΑΤΩΝ

| <p><b>A.</b><br/><b>Ενότητα</b><br/><b>Προσδοκώμενων</b><br/><b>Αποτελεσμάτων</b><br/>«Κάλυψη των φυσικών<br/>αναγκών του παιδιού»</p>         | <p><b>B.</b><br/><b>Ενότητα Προσδοκώμενων</b><br/><b>Αποτελεσμάτων</b><br/>«Δημιουργική<br/>απασχόληση του παιδιού»</p>                       | <p><b>Γ.</b><br/><b>Ενότητα Προσδοκώμενων</b><br/><b>Αποτελεσμάτων</b><br/>« Συνεργασία με την<br/>οικογένεια<br/>για την υγεία, την<br/>ασφάλεια και ευεξία του<br/>παιδιού».</p> | <p><b>Δ.</b><br/><b>Ενότητα</b><br/><b>Προσδοκώμενων</b><br/><b>Αποτελεσμάτων</b><br/>«Οργάνωση και<br/>ασφάλεια του χώρου<br/>αγωγής και φροντίδας<br/>του παιδιού»</p> |
|--|---|--|--|
| <p>Τι αναμένεται να κάνει ένας επαγγελματίας, προκειμένου να ανταποκρίνεται με επάρκεια στην <b>A Ενότητα</b> Προσδοκώμενων Αποτελεσμάτων.</p> | <p>Τι αναμένεται να κάνει ένας επαγγελματίας, προκειμένου να ανταποκρίνεται με επάρκεια στη <b>B Ενότητα</b> Προσδοκώμενων Αποτελεσμάτων.</p> | <p>Τι αναμένεται να κάνει ένας επαγγελματίας, προκειμένου να ανταποκρίνεται με επάρκεια στην <b>Γ Ενότητα</b> Προσδοκώμενων Αποτελεσμάτων.</p>                                     | <p>Τι αναμένεται να κάνει ένας επαγγελματίας, προκειμένου να ανταποκρίνεται με επάρκεια στη <b>Δ Ενότητα</b> Προσδοκώμενων Αποτελεσμάτων.</p>                            |

|   |  |  |   |
|---|--|--|---|
| <ul style="list-style-type: none"> <li>• Φροντίζει για την υγιεινή διατροφή του παιδιού σύμφωνα με τις οδηγίες της οικογένειας και με βάση τον εθνικό διατροφικό οδηγό.</li> <li>• Προετοιμάζει το γεύμα του παιδιού, όπως του έχει παρασχεθεί από την οικογένεια, ακολουθώντας τους κανόνες υγιεινής, ασφάλειας και υγείας.</li> <li>• Παρέχει προσεκτικά και με ασφάλεια το γεύμα στο παιδί προάγοντας την ενεργό συμμετοχή του παιδιού βάσει της ηλικίας του.</li> <li>• Επιμελείται την σωματική υγιεινή του παιδιού με σεβασμό στην προσωπικότητα και την ιδιωτικότητά του</li> <li>• Προετοιμάζει το παιδί για ξεκούραση και ύπνο όταν υπάρχουν ενδείξεις κούρασης ή ανάγκη για ύπνο και το τοποθετεί με ασφάλεια στο κρεβάτι του.</li> </ul> | <ul style="list-style-type: none"> <li>• Σχεδιάζει τη δημιουργική απασχόληση του παιδιού με βάση την ηλικία, τις ανάγκες και τα ενδιαφέροντα του παιδιού όπως ορίζεται από την παιδαγωγική επιστήμη και την αναπτυξιακή ψυχολογία.</li> <li>• Προτρέπει την ελεύθερη επιλογή παιχνιδιών και δράσεων του παιδιού με βάση τις ανάγκες και τα ενδιαφέροντά του και όπως ορίζεται από την παιδαγωγική επιστήμη και την αναπτυξιακή ψυχολογία.</li> <li>• Επιλέγει διάφορα είδη ποιοτικής μουσικής και παιδικά τραγούδια και προτείνει την ακρόαση τους σύμφωνα με τις αρχές της παιδαγωγικής επιστήμης</li> <li>• Επιλέγει κατάλληλα βιβλία σύμφωνα με την ηλικία και τα ενδιαφέροντα του παιδιού ενισχύοντας και ενθαρρύνοντας την ενασχόληση του παιδιού με αυτά σύμφωνα με τις αρχές της παιδαγωγικής επιστήμης.</li> </ul> | <ul style="list-style-type: none"> <li>• Συλλέγει αναλυτικές πληροφορίες από την οικογένεια που αφορούν στο παιδί με σκοπό την εξατομικευμένη προσέγγιση του τηρώντας τους κανόνες επαγγελματικής δεοντολογίας.</li> <li>• Συνεργάζεται εποικοδομητικά και πρόθυμα ακολουθώντας επιμελώς τις οδηγίες της καθημερινές συνήθειες και ανάγκες του παιδιού.</li> <li>• Εφαρμόζει γραπτές οδηγίες, της οικογένειας ή/και του γιατρού, που αφορούν στη λήψη φαρμακευτικής αγωγής. Εντοπίζει πρώιμα σημεία και συμπτώματα απειλητικά για την υγεία, την ασφάλεια και την ευεξία του παιδιού και παρέχει πλήρη και ακριβή ενημέρωση, γραπτά ή/και προφορικά, στα αρμόδια πρόσωπα (οικογένεια ή/και διεπιστημονικές ομάδες) τηρώντας τους κανόνες επαγγελματικής δεοντολογίας και το ισχύον θεσμικό πλαίσιο και την κείμενη νομοθεσία για την παιδική προστασία.</li> </ul> | <ul style="list-style-type: none"> <li>• Προσαρμόζει και οργανώνει το χώρο αγωγής και φροντίδας του παιδιού λαμβάνοντας υπόψη την ηλικία και τις ανάγκες του παιδιού δημιουργώντας έναν χώρο άνετο και ελκυστικό τηρώντας παράλληλα και τους κανόνες ασφαλείας με σκοπό τη διασφάλιση της σωματικής ακεραιότητας του παιδιού.</li> <li>• Προετοιμάζει προσεκτικά το χώρο για την κάλυψη των φυσικών αναγκών του παιδιού λαμβάνοντας υπόψη την ηλικία του και τηρώντας τους κανόνες υγιεινής και ασφάλειας.</li> </ul> |
|---|--|--|---|

|  |  |   |  |
|--|--|---|--|
| <ul style="list-style-type: none"> <li>• Προτρέπει την ελεύθερη κίνηση του παιδιού σύμφωνα με την ηλικία του (μπουσουύλημα, τρέξιμο, σκαρφάλωμα) με σκοπό την κινητική του ανάπτυξη και την εξερεύνηση του χώρου σύμφωνα με τις αρχές της παιδαγωγικής επιστήμης.</li> <li>• Επικοινωνεί με το παιδί αξιοποιώντας γλωσσικά και μη γλωσσικά στοιχεία με σκοπό την εξέλιξη του λόγου και την συναισθηματική ανάπτυξη του παιδιού σύμφωνα με τις αρχές της παιδαγωγικής επιστήμης και της αναπτυξιακής ψυχολογίας.</li> </ul> | <ul style="list-style-type: none"> <li>• Προτείνει στο παιδί, σύμφωνα με την ηλικία του και τα ενδιαφέροντα του, ποικιλία ασφαλών παιχνιδιών και υλικών και συμμετέχει ενθαρρύνοντας την ενασχόληση του παιδιού με τα προτεινόμενα ερεθίσματα με σκοπό την ολιστική του ανάπτυξη και την ενίσχυση της μεταξύ τους συναισθηματικής σύνδεσης όπως ορίζεται από την παιδαγωγική επιστήμη.</li> <li>• Προτείνει και συμμετέχει με το παιδί σε δράσεις με φυσικά υλικά όπως ορίζεται από την παιδαγωγική επιστήμη και σύμφωνα με τους κανόνες ασφαλείας.</li> <li>• Προγραμματίζει δράσεις με το παιδί σε εξωτερικό χώρο δίνοντάς του ευκαιρία να αλληλεπιδράσει με άλλα παιδιά και να κοινωνικοποιηθεί σύμφωνα με τις βασικές αρχές προγραμματισμού και δράσης της αγωγής μικρών παιδιών και τηρώντας τους κανόνες ασφαλείας.</li> </ul> | <ul style="list-style-type: none"> <li>• Παρατηρεί συστηματικά και καταγράφει καθημερινά με εχεμύθεια πληροφορίες που αφορούν στο παιδί και παρέχει πλήρη και ακριβή ενημέρωση, γραπτά ή/και προφορικά, στα αρμόδια πρόσωπα (οικογένεια ή/και διεπιστημονικές ομάδες) σύμφωνα με τους κανόνες επαγγελματικής δεοντολογίας και το ισχύον θεσμικό πλαίσιο και την κείμενη νομοθεσία για την παιδική προστασία.</li> </ul> | <ul style="list-style-type: none"> <li>• Προετοιμάζει το χώρο για τη δημιουργική απασχόληση του παιδιού ανάλογα με τις δράσεις που έχει σχεδιάσει και τηρώντας τους κανόνες υγιεινής και ασφάλειας.</li> <li>• Επιλέγει το παιδαγωγικό υλικό και τα παιχνίδια σύμφωνα με την ηλικία και τα ενδιαφέροντα του παιδιού και τα τοποθετεί σε προσβάσιμα σημεία του χώρου, τηρώντας τους κανόνες υγιεινής και ασφάλειας, με σκοπό να διευκολύνεται η άμεση χρήση τους από το παιδί.</li> <li>• Τακτοποιεί επιμελώς το παιδαγωγικό υλικό και τα παιχνίδια μετά τη χρήση τους.</li> <li>• Προετοιμάζει σύμφωνα με την ηλικία και τις ανάγκες του παιδιού τα απαραίτητα υλικά για την έξοδο από την οικία.</li> </ul> |
|--|--|---|--|

**ΓΕΝΙΚΗ ΘΕΣΜΙΚΗ ΠΕΡΙΓΡΑΦΗ ΤΩΝ ΔΙΑΘΕΣΙΜΩΝ ΔΟΜΩΝ ΕΚΠΑΙΔΕΥΣΗΣ ΚΑΙ ΚΑΤΑΡΤΙΣΗΣ.**

Δομές επαγγελματικής εκπαίδευσης:

Δομές αρχικής επαγγελματικής κατάρτισης:

Δομές Συνεχιζόμενης επαγγελματικής κατάρτισης:

**ΓΕΝΙΚΟ ΠΡΟΦΙΛ ΚΑΤΑΡΤΙΖΟΜΕΝΩΝ / ΕΚΠΑΙΔΕΥΟΜΕΝΩΝ ΑΝΑ ΔΙΑΘΕΣΙΜΗ ΔΟΜΗ ΕΚΠΑΙΔΕΥΣΗΣ ΚΑΙ ΚΑΤΑΡΤΙΣΗΣ**

Δομές επαγγελματικής εκπαίδευσης:

Δομές αρχικής επαγγελματικής κατάρτισης:

Δομές Συνεχιζόμενης επαγγελματικής κατάρτισης:

**ΠΡΟΦΙΛ ΕΚΠΑΙΔΕΥΤΩΝ ΑΝΑ ΕΝΟΤΗΤΑ ΠΡΟΣΔΟΚΩΜΕΝΩΝ ΑΠΟΤΕΛΕΣΜΑΤΩΝ**

| ΕΝΟΤΗΤΕΣ ΠΡΟΣΔΟΚΩΜΕΝΩΝ ΑΠΟΤΕΛΕΣΜΑΤΩΝ  | ΚΩΔΙΚΟΙ ΣΤΕΠ ΕΚΠΑΙΔΕΥΤΩΝ ΚΑΙ ΑΝΑΛΥΤΙΚΗ ΟΝΟΜΑΣΙΑ   | ΚΩΔΙΚΟΙ ΠΕ/ΤΕ/ΔΕ ΚΑΙ ΑΝΑΛΥΤΙΚΗ ΟΝΟΜΑΣΙΑ (ΑΝ ΥΠΑΡΧΕΙ ΕΦΑΡΜΟΓΗ)   | ΠΑΡΑΤΗΡΗΣΕΙΣ  |
|---|---|---|---|
| <p><b>A. Ενότητα Προσδοκώμενων Αποτελεσμάτων «Κάλυψη των φυσικών αναγκών του παιδιού»</b></p> | <p>2321: Ιατροί εν γένει<br/>2725: Ψυχολόγοι<br/>2430-2: Καθηγητές Τ.Ε.Ε. Α' και Β' κύκλου εποπτείας του Υπουργείου Παιδείας ή άλλου Υπουργείου ή άλλου Τύπου Επαγγελματικού Λυκείου<br/>2410: Διδακτικό προσωπικό ανώτατων εκπαιδευτικών ιδρυμάτων (Α.Ε.Ι)</p> | <p>ΠΕ35: Παιδίατροι<br/>ΠΕ23 ΨΥΧΟΛΟΓΩΝ<br/>ΠΕ87.09 ΒΡΕΦΟΝΗΠΙΟΚΟΜΩΝ (Παλιό ΠΕ18.33 ΒΡΕΦΟΝΗΠΙΟΚΟΜΩΝ)<br/>ΠΕ10 ΚΟΙΝΩΝΙΟΛΟΓ</p> | <p>Το προσωπικό των κωδικών 2410, 2420 αναφέρεται σε διδακτικό προσωπικό των ΑΕΙ, ΤΕΙ που διδάσκει συναφή μαθήματα με τα εκπαιδευτικά αντικείμενα που περιέχονται στις ενότητες προσδοκώμενων</p> |

|   |  |  |  |
|---|--|--|--|
|   | <p>2420: Διδακτικό προσωπικό τεχνολογικών εκπαιδευτικών ιδρυμάτων (Τ.Ε.Ι) και λοιπών σχολών της τριτοβάθμιας τεχνολογικής, επαγγελματικής και εκκλησιαστικής εκπαίδευσης</p> <p>2610: Δικηγόροι και Νομικοί Σύμβουλοι ή</p> <p>2722: Κοινωνιολόγοι, ανθρωπολόγοι και ασκούντες συναφή επαγγέλματα</p> <p>3310: Βοηθητικό προσωπικό της προσχολικής και της ειδικής εκπαίδευσης</p> <p>5161: Παιδοκόμοι</p>   | <p>ΟΙ<br/>Ή<br/>ΠΕ13<br/>ΝΟΜΙΚΩΝ &amp;<br/>ΠΟΛΙΤΙΚΩΝ<br/>ΕΠΙΣΤΗΜΩΝ</p>   | <p>αποτελεσμάτων του παρόντος</p>  |
| <p><b>Β. Ενότητα Προσδοκώμενων Αποτελεσμάτων «Δημιουργική απασχόληση του παιδιού»</b></p> | <p>2430-2: Καθηγητές Τ.Ε.Ε. Α' και Β' κύκλου εποπτείας του Υπουργείου Παιδείας ή άλλου Υπουργείου ή άλλου Τύπου Επαγγελματικού Λυκείου</p> <p>2410:</p> <p>Διδακτικό προσωπικό ανώτατων εκπαιδευτικών ιδρυμάτων (Α.Ε.Ι)</p> <p>2420: Διδακτικό προσωπικό τεχνολογικών εκπαιδευτικών ιδρυμάτων (Τ.Ε.Ι) και λοιπών σχολών της τριτοβάθμιας τεχνολογικής, επαγγελματικής και εκκλησιαστικής εκπαίδευσης</p> <p>2725: Ψυχολόγοι</p> <p>3310: Βοηθητικό προσωπικό της προσχολικής και της ειδικής εκπαίδευσης</p> <p>5161: Παιδοκόμοι</p> | <p>ΠΕ87.09<br/>ΒΡΕΦΟΝΗΠΙΟΚ<br/>ΟΜΩΝ (Παλιό<br/>ΠΕ18.33<br/>ΒΡΕΦΟΝΗΠΙΟΚ<br/>ΟΜΩΝ)</p> <p>ΠΕ23<br/>ΨΥΧΟΛΟΓΩΝ</p> | <p>Το προσωπικό των κωδικών 2410, 2420 αναφέρεται σε διδακτικό προσωπικό των ΑΕΙ, ΤΕΙ που διδάσκει συναφή μαθήματα με τα εκπαιδευτικά αντικείμενα που περιέχονται στις ενότητες προσδοκώμενων αποτελεσμάτων του παρόντος</p> |

|   |   |   |  |
|---|---|---|--|
| <p><b>Γ. Ενότητα Προσδοκώμενων Αποτελεσμάτων</b><br/> <b>« Συνεργασία με την οικογένεια για την υγεία, την ασφάλεια και την ευεξία του παιδιού»</b></p> | <p>2430-2: Καθηγητές Τ.Ε.Ε. Α΄ και Β΄ κύκλου εποπτείας του Υπουργείου Παιδείας ή άλλου Υπουργείου ή άλλου Τύπου Επαγγελματικού Λυκείου</p> <p>2410:<br/> Διδακτικό προσωπικό ανώτατων εκπαιδευτικών ιδρυμάτων (Α.Ε.Ι)</p> <p>2420: Διδακτικό προσωπικό τεχνολογικών εκπαιδευτικών ιδρυμάτων (Τ.Ε.Ι) και λοιπών σχολών της τριτοβάθμιας τεχνολογικής, επαγγελματικής και εκκλησιαστικής εκπαίδευσης</p> <p>2725: Ψυχολόγοι</p> <p>2610: Δικηγόροι και Νομικοί Σύμβουλοι ή</p> <p>2722: Κοινωνιολόγοι, ανθρωπολόγοι και ασκούντες συναφή επαγγέλματα</p> <p>3310: Βοηθητικό προσωπικό της προσχολικής και της ειδικής εκπαίδευσης</p> <p>5161: Παιδοκόμοι</p> | <p>ΠΕ87.09<br/> ΒΡΕΦΟΝΗΠΙΟΚΟΜΩΝ (Παλιό ΠΕ18.33 ΒΡΕΦΟΝΗΠΙΟΚΟΜΩΝ)</p> <p>ΠΕ23<br/> ΨΥΧΟΛΟΓΩΝ</p> <p>ΠΕ10<br/> ΚΟΙΝΩΝΙΟΛΟΓΟΙ</p> <p>Ή<br/> ΠΕ13<br/> ΝΟΜΙΚΩΝ &amp; ΠΟΛΙΤΙΚΩΝ ΕΠΙΣΤΗΜΩΝ</p> | <p>Το προσωπικό των κωδικών 2410, 2420 αναφέρεται σε διδακτικό προσωπικό των ΑΕΙ, ΤΕΙ που διδάσκει συναφή μαθήματα με τα εκπαιδευτικά αντικείμενα που περιέχονται στις ενότητες προσδοκώμενων αποτελεσμάτων του παρόντος</p> |
|---|---|---|--|

|   |   |  |  |
|---|---|--|--|
| <p><b>Δ. Ενότητα Προσδοκώμενων Αποτελεσμάτων «Οργάνωση και ασφάλεια του χώρου αγωγής και φροντίδας του παιδιού»</b></p> | <p>2430-2: Καθηγητές Τ.Ε.Ε. Α΄ και Β΄ κύκλου εποπτείας του Υπουργείου Παιδείας ή άλλου Υπουργείου ή άλλου Τύπου Επαγγελματικού Λυκείου</p> <p>2410:<br/>Διδακτικό προσωπικό ανώτατων εκπαιδευτικών ιδρυμάτων (Α.Ε.Ι)</p> <p>2420: Διδακτικό προσωπικό τεχνολογικών εκπαιδευτικών ιδρυμάτων (Τ.Ε.Ι) και λοιπών σχολών της τριτοβάθμιας τεχνολογικής, επαγγελματικής και εκκλησιαστικής εκπαίδευσης</p> <p>2610: Δικηγόροι και Νομικοί Σύμβουλοι ή</p> <p>2722: Κοινωνιολόγοι, ανθρωπολόγοι και ασκούντες συναφή επαγγέλματα</p> <p>3310: Βοηθητικό προσωπικό της προσχολικής και της ειδικής εκπαίδευσης</p> <p>5161: Παιδοκόμοι</p> | <p>ΠΕ87.09<br/>ΒΡΕΦΟΝΗΠΙΟΚ<br/>ΟΜΩΝ (Παλιό<br/>ΠΕ18.33<br/>ΒΡΕΦΟΝΗΠΙΟΚ<br/>ΟΜΩΝ)</p> <p>ΠΕ10<br/>ΚΟΙΝΩΝΙΟΛΟΓ<br/>ΟΙ<br/>Ή<br/>ΠΕ13<br/>ΝΟΜΙΚΩΝ &amp;<br/>ΠΟΛΙΤΙΚΩΝ<br/>ΕΠΙΣΤΗΜΩΝ</p> | <p>Το προσωπικό των κωδικών 2410, 2420 αναφέρεται σε διδακτικό προσωπικό των ΑΕΙ, ΤΕΙ που διδάσκει συναφή μαθήματα με τα εκπαιδευτικά αντικείμενα που περιέχονται στις ενότητες προσδοκώμενων αποτελεσμάτων του παρόντος</p> |
|---|---|--|--|