

**ΕΠΑΓΓΕΛΜΑΤΙΚΟ ΠΕΡΙΓΡΑΜΜΑ ΤΟΥ  
«ΔΙΕΡΜΗΝΕΑ ΕΛΛΗΝΙΚΗΣ  
ΝΟΗΜΑΤΙΚΗΣ ΓΛΩΣΣΑΣ»**

**ΑΝΑΔΟΧΟΣ: ΣΥΜΠΡΑΞΗ ΜΕΤΑΞΥ ΤΩΝ  
ΦΟΡΕΩΝ ΚΕΚ ΓΣΕΒΕΕ, ΚΑΕΛΕ, ΙΟΒΕ,  
ΚΕΚ-ΙΝΕ/ΓΣΕΕ, ΓΣΕΒΕΕ, ΕΣΕΕ, ΣΕΒ,  
ΓΣΕΕ.**

**ΣΥΝΤΟΝΙΣΤΗΣ ΦΟΡΕΑΣ:  
ΚΕΚ ΓΣΕΒΕΕ**

## ΠΙΝΑΚΑΣ ΠΕΡΙΕΧΟΜΕΝΩΝ

<b>ΣΥΝΟΨΗ - ABSTRACT .....</b>	<b>4</b>
<b>ΕΙΣΑΓΩΓΗ .....</b>	<b>11</b>
<b>ΕΝΟΤΗΤΑ Α: «ΤΙΤΛΟΣ ΚΑΙ ΟΡΙΣΜΟΣ ΤΟΥ ΕΠΑΓΓΕΛΜΑΤΟΣ Η/ ΚΑΙ ΕΙΔΙΚΟΤΗΤΑΣ»</b>	<b>15</b>
A.1 Προτεινόμενος Γενικός Τίτλος του Επαγγέλματος ή/και της ειδικότητας/των .....	15
A.2 Ορισμός του Επαγγέλματος ή/και της ειδικότητας .....	15
<i>A.2.1. Γενική Περιγραφή του περιεχομένου και σκοπός του Επαγγέλματος ή/και της ειδικότητας .....</i>	<i>15</i>
A.3 Αντιστοίχιση με το ισχύον Σύστημα Ταξινόμησης Επαγγελμάτων, σε τετραψήφια ανάλυση και με το ισχύον Σύστημα Ταξινόμησης Κλάδων Οικονομίας, σε τουλάχιστον διψήφια ανάλυση .....	17
<i>A.3.1 Αντιστοίχιση με ΣΤΕΠ 92 .....</i>	<i>17</i>
<i>A.3.2 Αντιστοίχιση με ΣΤΑΚΟΔ .....</i>	<i>17</i>
A.4 Ιστορική εξέλιξη του Επαγγέλματος ή/και της ειδικότητας .....	18
<i>A.4.1 Ιστορική αναδρομή και εξέλιξη του επαγγέλματος ή και της ειδικότητας .....</i>	<i>18</i>
<i>A.4.2 Ισχύον νομοθετικό πλαίσιο .....</i>	<i>21</i>
A.5 Αναπτυξιακή δυναμική της οικονομίας /δυναμική του επαγγέλματος ή/ και ειδικότητας	21
<i>A.5.1 Γενική περιγραφή των τάσεων μεγέθυνσης που διαγράφουν στην ελληνική αγορά οι κλάδοι στους οποίους εντάσσονται οι απασχολούμενοι στο συγκεκριμένο επάγγελμα ή/ και ειδικότητα .....</i>	<i>21</i>
<i>A.5.2 Είδος επιχειρήσεων όπου εμφανίζεται κατά κύριο το επάγγελμα και αναπτυξιακή δυναμική του επαγγέλματος/ή και της ειδικότητας .....</i>	<i>21</i>
A.6 Απασχόληση, τάσεις-προοπτικές .....	22
<i>A.6.1 Περιγραφή υπάρχουσας κατάστασης της απασχόλησης .....</i>	<i>22</i>
<i>A.6.2 Τάσεις .....</i>	<i>22</i>
<i>A.6.3 Προοπτικές .....</i>	<i>22</i>
A.7 Υφιστάμενες μορφές άσκησης του επαγγέλματος ή /και της ειδικότητας, τάσεις εξέλιξης .....	22
<i>A.7.1 Υφιστάμενες ειδικεύσεις/κατευθύνσεις του επαγγέλματος ή/και της ειδικότητας .....</i>	<i>22</i>
<i>A.7.2 Τάσεις εξέλιξης των πιο δυναμικών και πολυπληθών ειδικεύσεων .....</i>	<i>22</i>
A.8 Ποσοτικά και ποιοτικά χαρακτηριστικά του ανθρώπινου δυναμικού που δραστηριοποιείται στο επάγγελμα/ειδικότητα .....	23

A.9 Συνδικαλιστικές ή επιστημονικές οργανώσεις σχετικές με το επάγγελμα/ειδικότητα, έντυπα ή άλλα μέσα πληροφόρησης ή άλλες πηγές.....	24
<i>A.9.1 Συνδικαλιστικές-επαγγελματικές ή επιστημονικές οργανώσεις σχετικές με το επάγγελμα/ειδικότητα.....</i>	<i>24</i>
<i>A.9.2 Έντυπα και άλλα μέσα πληροφόρησης.....</i>	<i>24</i>
<i>A.9.3 Άλλες πηγές πληροφόρησης.....</i>	<i>24</i>
A.10 Τυπικές ή θεσμικές προϋποθέσεις για την άσκηση του επαγγέλματος/ειδικότητας.....	24
<i>A.10.1 Άδειες λειτουργίας.....</i>	<i>24</i>
<i>A.10.2 Άδειες εργασίας.....</i>	<i>25</i>
<i>A.10.3 Άλλες προϋποθέσεις άσκησης επαγγέλματος ή/και ειδικότητας.....</i>	<i>25</i>
A.11 Τίτλοι και θέσεις-διαβαθμίσεις στην επαγγελματική ιεραρχία.....	25
<i>A.11.1 Τίτλοι και θέσεις- διαβαθμίσεις επαγγελματικής ιεραρχίας.....</i>	<i>25</i>
A.12 Συνθήκες εργασίας (συμπεριλαμβανομένων υγιεινής και ασφάλειας).....	25
A.13 Δυνατότητες απασχόλησης για άτομα με αναπηρίες.....	25
<b>ΕΝΟΤΗΤΑ Β: «ΑΝΑΛΥΣΗ ΤΟΥ ΕΠΑΓΓΕΛΜΑΤΟΣ Η/ ΚΑΙ ΕΙΔΙΚΟΤΗΤΑΣ – ΠΡΟΔΙΑΓΡΑΦΕΣ».....</b>	<b>26</b>
B.1 ΚΥΡΙΕΣ ΚΑΙ ΕΠΙΜΕΡΟΥΣ ΕΠΑΓΓΕΛΜΑΤΙΚΕΣ ΛΕΙΤΟΥΡΓΙΕΣ, ΕΠΑΓΓΕΛΜΑΤΙΚΕΣ ΕΡΓΑΣΙΕΣ.....	26
B.2 ΚΡΙΤΗΡΙΑ ΕΠΑΓΓΕΛΜΑΤΙΚΗΣ ΑΝΤΑΠΟΚΡΙΣΗΣ, ΕΥΡΟΣ ΕΦΑΡΜΟΓΗΣ.....	30
<b>ΕΝΟΤΗΤΑ Γ: «ΑΠΑΡΑΙΤΗΤΕΣ ΓΝΩΣΕΙΣ, ΔΕΞΙΟΤΗΤΕΣ ΚΑΙ ΙΚΑΝΟΤΗΤΕΣ» .....</b>	<b>38</b>
Γ.1 ΓΝΩΣΕΙΣ.....	38
Γ.2 ΔΕΞΙΟΤΗΤΕΣ & ΙΚΑΝΟΤΗΤΕΣ.....	58
<b>ΕΝΟΤΗΤΑ Δ: «ΠΡΟΤΕΙΝΟΜΕΝΕΣ ΔΙΑΔΡΟΜΕΣ ΓΙΑ ΤΗΝ ΑΠΟΚΤΗΣΗ ΤΩΝ ΑΠΑΙΤΟΥΜΕΝΩΝ ΠΡΟΣΟΝΤΩΝ».....</b>	<b>82</b>
<b>ΕΝΟΤΗΤΑ Ε: «ΕΝΔΕΙΚΤΙΚΟΙ ΤΡΟΠΟΙ ΑΞΙΟΛΟΓΗΣΗΣ ΤΩΝ ΑΠΑΙΤΟΥΜΕΝΩΝ ΓΝΩΣΕΩΝ, ΔΕΞΙΟΤΗΤΩΝ ΚΑΙ ΙΚΑΝΟΤΗΤΩΝ» .....</b>	<b>83</b>
E.1 ΕΝΔΕΙΚΤΙΚΟΙ ΤΡΟΠΟΙ ΑΞΙΟΛΟΓΗΣΗΣ ΤΩΝ ΑΠΑΙΤΟΥΜΕΝΩΝ ΓΝΩΣΕΩΝ ΣΕ ΕΠΙΠΕΔΟ ΕΠΙΜΕΡΟΥΣ ΕΠΑΓΓΕΛΜΑΤΙΚΩΝ ΛΕΙΤΟΥΡΓΙΩΝ.....	83
E.2 ΕΝΔΕΙΚΤΙΚΟΙ ΤΡΟΠΟΙ ΑΞΙΟΛΟΓΗΣΗΣ ΤΩΝ ΑΠΑΙΤΟΥΜΕΝΩΝ ΔΕΞΙΟΤΗΤΩΝ ΣΕ ΕΠΙΠΕΔΟ ΕΠΙΜΕΡΟΥΣ ΕΠΑΓΓΕΛΜΑΤΙΚΩΝ ΛΕΙΤΟΥΡΓΙΩΝ.....	89
<b>ΒΙΒΛΙΟΓΡΑΦΙΑ.....</b>	<b>94</b>

**ΤΙΤΛΟΣ ΚΑΙ ΟΡΙΣΜΟΣ ΤΟΥ ΕΠΑΓΓΕΛΜΑΤΟΣ****«Διερμηνέας Ελληνικής Νοηματικής Γλώσσας»**

Αντικείμενο της εργασίας του διερμηνέα της Νοηματικής Γλώσσας είναι να διασφαλίσει, ότι η επικοινωνία μεταξύ ανθρώπων, που δεν έχουν κοινή γλώσσα είναι επιτυχής. Πιο συγκεκριμένα, ο διερμηνέας της Ε.Ν.Γ. είναι ένας ουσιαστικός σύνδεσμος μεταξύ των δύο πλευρών που επικοινωνούν, καθώς βοηθά και τις δύο πλευρές να εκφραστούν πλήρως στη μητρική τους γλώσσα. Η εργασία ενός διερμηνέα Νοηματικής γλώσσας είναι δυνατόν να συνοψιστεί ως εξής<sup>1</sup> :

Ο διερμηνέας προσπαθεί να ρυθμίσει μια επικοινωνιακή σχέση, ώστε τόσο ο κωφός όσο και ο ακούων να έχουν την ίδια πρόσβαση στην πληροφόρηση και να μπορούν να αξιοποιήσουν τις ίδιες πηγές. Η εργασία ενός διερμηνέα δε συνίσταται, ωστόσο, μόνο στην απλή μετατροπή των λέξεων της ομιλούμενης γλώσσας σε νοήματα ή το αντίστροφο, αλλά και στο να «εγκλιματίσει» επιπλέον τον κωφό πελάτη σε ό,τι συμβαίνει γύρω του κατά τη διάρκεια μιας επικοινωνιακής περίπτωσης, ώστε να συμμετέχει σε αυτήν πλήρως και ισότιμα με τον ακούοντα. Ο διερμηνέας λειτουργεί ως μεσάζων, ως γέφυρα επικοινωνίας μεταξύ κωφών και ακουόντων και είναι υπεύθυνος για την απρόσκοπτη επικοινωνία μεταξύ τους. Συνεπώς, απαραίτητο προσόν ενός διερμηνέα είναι να κατέχει και τις δύο γλώσσες, ομιλούμενη και νοηματική, και να είναι σε θέση να τις χειρίζεται εξίσου με επιδεξιότητα.

**«Greek Sing Language Interpreter»**

The scope of a sign language interpreters' job is to facilitate successful communication between people who have no common language. In particular, the interpreter of the Greek Sing Language (G.S.L) is a substantial link between the two sides as he/she helps both of them to fully express themselves in their native language. The work of a sign language interpreter can be summarized as follows:

The interpreter tries to configure a communication link, so that both the deaf and the hearing person can have the same access to information and use the same sources. The job of an interpreter, however, is not only a simple conversion of words of spoken language to sign language or vice versa, but also to enable the deaf person to feel more comfortable about what happens around him during a communication circumstance so as to fully and equally participate as the hearing person.

<sup>1</sup> <http://www.omke.gr/index.php?act=viewCat&catId=49>: «Κώδικας Ηθικής, Δεοντολογίας και Οδηγός Σωστής Διερμηνείας»

## ΑΝΑΛΥΣΗ ΤΟΥ ΕΠΑΓΓΕΛΜΑΤΟΣ/ ΕΙΔΙΚΟΤΗΤΑΣ – ΕΠΑΓΓΕΛΜΑΤΙΚΕΣ ΛΕΙΤΟΥΡΓΙΕΣ ΚΑΙ ΕΡΓΑΣΙΕΣ

### Συγκεντρωτική Παρουσίαση Κύριων και Επιμέρους Επαγγελματικών Λειτουργιών και Εργασιών του Περιγράμματος

#### ΒΑΣΙΚΟ ΕΠΑΓΓΕΛΜΑ

ΚΕΛ 1: Προετοιμάζεται, αξιολογεί και αποφασίζει για την ανάληψη ή μη της προτεινόμενης διερμηνείας

ΕΕΛ 1.1: Ενημερώνεται για την προτεινόμενη διερμηνεία

ΕΕ 1.1.1: Ενημερώνεται για το θέμα, το χώρο, την χρονική περίοδο διεξαγωγής και τη διάρκεια της διερμηνείας

ΕΕ 1.1.2: Προμηθεύεται το υλικό της διερμηνείας και ενημερώνει τους πελάτες για θέματα επαγγελματικής εχεμύθειας και διασφάλισης του απορρήτου που αφορά και το υλικό

ΕΕ 1.1.3: Ενημερώνεται για την γλώσσα διεξαγωγής της διερμηνείας και αποφασίζει τον τρόπο απόδοσής της

ΕΕΛ 1.2: Αξιολογεί το υλικό της διερμηνείας και προτείνει τις συνθήκες εργασίας

ΕΕ 1.2.1: Μελετά το υλικό της διερμηνείας και συνεργάζεται με εξειδικευμένο προσωπικό (αν χρειαστεί)

ΕΕ 1.2.2: Αναζητά πληροφορίες για τη σύνθεση του κοινού στο οποίο θα διερμηνεύσει

ΕΕ 1.2.3: Αξιολογεί και προτείνει τις συνθήκες εργασίας της διερμηνείας

ΕΕΛ 1.3: Αποδέχεται την ανάληψη απόδοσης της διερμηνείας και την επικυρώνει στις αρμόδιες δημόσιες αρχές

ΕΕ 1.3.1: Συμφωνεί για την ανάληψη απόδοσης της διερμηνείας

ΕΕ 1.3.2: Υπογράφει την σύμβαση

ΕΕ 1.3.3: Επικυρώνει την σύμβαση στις αρμόδιες δημόσιες αρχές

ΚΕΛ 2: Προετοιμάζεται, αποδίδει και αξιολογεί την διερμηνεία

ΕΕΛ 2.1: Βεβαιώνεται ότι ο χώρος είναι κατάλληλος για την συμφωνημένη διερμηνεία

ΕΕ 2.1.1: Επιλέγει την κατάλληλη θέση του ιδίου και των πελατών

ΕΕ 2.1.2: Συνεργάζεται με τους τεχνικούς για τον κατάλληλο φωτισμό της θέσης του διερμηνέα

ΕΕ 2.1.3: Δοκιμάζει τις ακουστικές συνθήκες διεξαγωγής της διερμηνείας

ΕΕΛ 2.2: Προετοιμάζεται και αποδίδει την διερμηνεία

ΕΕ 2.2.1: Προσαρμόζει το ύφος της εμφάνισής του ανάλογα με την κατάσταση της διερμηνείας

ΕΕ 2.2.2: Επιλέγει το γλωσσικό κώδικα της επικοινωνίας

ΕΕ 2.2.3: Αποδίδει την διερμηνεία

ΕΕΛ 2.3: Αξιολογεί την διερμηνεία του

ΕΕ 2.3.1: Αντιγράφει τη πραγματοποιηθείσα διερμηνεία με χρήση ηλεκτρονικών μέσων

ΕΕ 2.3.2: Βλέπει, παρατηρεί και αξιολογεί την διερμηνεία

ΕΕ 2.3.3: Επαναξιολογεί τη διερμηνεία επαναλαμβάνοντας της σε προσωπικό του χώρο

ΕΕΛ 2.4: Ολοκληρώνει το οικονομικό σκέλος της διερμηνείας

ΕΕ 2.4.1: Υπολογίζει το τελικό αντίτιμο της διερμηνείας

ΕΕ 2.4.2: Εκδίδει τα νόμιμα παραστατικά χειρόγραφα

ΕΕ 2.4.3: Ολοκληρώνει την οικονομική συναλλαγή

ΚΕΛ 3: Βελτιώνει τις επαγγελματικές του δεξιότητες

ΕΕΛ 3.1: Ενημερώνεται για την τρέχουσα επικαιρότητα

ΕΕ 3.1.1: Ενημερώνεται μέσω του γραπτού τύπου

ΕΕ 3.1.2: Ενημερώνεται μέσω του ηλεκτρονικού τύπου (internet)

ΕΕ 3.1.3: Ενημερώνεται μέσω των ΜΜΕ

ΕΕΛ 3.2: Συμμετέχει σε σεμινάρια - συνέδρια

ΕΕ 3.2.1: Καθίσταται μέλος σε σωματεία, forum, οργανώσεις κλπ. Σχετικές με το επάγγελμα και την αναπηρία

ΕΕ 3.2.2: Ενημερώνεται για τα θεματικά πεδία των σεμιναρίων

ΕΕ 3.2.3: Παρακολουθεί σεμινάρια, συνέδρια κλπ

ΕΕΛ 3.3: Ανατροφοδοτείται συνεχώς για την προσωπική επαγγελματική του ανάπτυξη

ΕΕ 3.3.1: Συμμετέχει στις εκδηλώσεις της κοινότητας των κωφών, των οικογενειών τους και των οικογενειών που έχουν κωφά παιδιά

ΕΕ 3.3.2: Διοργανώνει και συμμετέχει σε ομάδες εργασίας και υποστήριξης μεταξύ συναδέλφων (mentoring)

ΕΕ 3.3.3: Ενημερώνεται για την εξέλιξη της νοηματικής γλώσσας

**ΒΑΣΙΚΟ ΕΠΑΓΓΕΛΜΑ**

(Ανά επίπεδο επαγγελματικής ιεραρχίας)

**ΓΕΝΙΚΕΣ ΓΝΩΣΕΙΣ**

Ελληνική Γλώσσα (γραφή, ανάγνωση)  
Μαθηματικά  
Γνώσεις Χρήσης Η/Υ και διαδικτύου  
Γεωγραφία  
Ιστορία  
Φυσική  
Βιολογία  
Χημεία  
Λογιστική  
Στοιχειώδη Αγγλικά

**ΒΑΣΙΚΕΣ ΕΠΑΓΓΕΛΜΑΤΙΚΕΣ ΓΝΩΣΕΙΣ**

Ακολουθεί και εφαρμόζει τον Κώδικα Ηθικής και Δεοντολογίας  
Άριστη γνώση χρήσης Ελληνικής Νοηματικής Γλώσσας  
Άριστη γνώση της Ελληνικής Γλώσσας  
Αρχές και κανόνες καλής επαγγελματικής συμπεριφοράς  
Βασικές αρχές διοργάνωσης και προγραμματισμού ομάδων  
Βασικές αρχές επικοινωνίας και εξυπηρέτησης πελατών  
Βασικές αρχές κοστολόγησης διερμηνείας  
Βασικές αρχές λογιστικής  
Βασικές αρχές φορολογικής νομοθεσίας για την έκδοση παραστατικών  
Βασικές αρχές ψυχολογίας  
Βασικές γνώσεις διάγνωσης αναγκών του πελάτη  
Βασικές γνώσεις επικοινωνίας  
Βασικές γνώσεις επιχειρηματικότητας  
Βασικές γνώσεις ΚΒΣ  
Βασικές γνώσεις μαγνητοσκόπησης και αναπαραγωγής υλικού  
Βασικές γνώσεις πολιτισμικής ταυτότητας της κοινότητας των κωφών  
Βασικές γνώσεις συμμετοχής σε σεμινάρια  
Βασικές γνώσεις σύνθεσης κοινότητας κωφών  
Βασικές γνώσεις σύνταξης οικονομικών προσφορών  
Βασικές γνώσεις τεχνικών αξιολόγησης διερμηνείας  
Βασικές γνώσεις τιμολογιακής πολιτικής σωματείου διερμηνέων  
Βασικές γνώσεις τραπεζικών συναλλαγών  
Βασικές γνώσεις υγιεινής και ασφάλειας στο χώρο εργασίας  
Βασικές γνώσεις Φυσικής ήχου  
Βασικές γνώσεις χειρισμού ηλεκτρονικού υπολογιστή και διαδικτύου  
Βασικές γνώσεις χειρισμού ηλεκτρονικών προγραμμάτων αντιγραφής  
Βασικές γνώσεις χρήσης ηλεκτρονικών αριθμομηχανών  
Βασικές γνώσεις χρήσης ηλεκτρονικών μηχανημάτων  
Βασικές γνώσεις χωροθέτησης  
Γνώσεις ανάπτυξης δεξιοτήτων



Γνώσεις ανάπτυξης επαγγέλματος  
Γνώσεις καλής προφορικής απόδοσης  
Γνώσεις τεχνικών επικοινωνίας  
Γνώσεις χειρισμού ομάδας.  
Γνώση του ΚΗΔ  
Γνώση χειρισμού ομάδας  
Διαδικασίες εγγραφής μέλλους  
Διαδικασίες εγγραφής μέλους σε γραπτό τύπο  
Διαδικασίες συμμετοχής σε εκθέσεις  
Υποδοχή και φιλοξενία του πελάτη

### **ΕΙΔΙΚΕΣ ΕΠΑΓΓΕΛΜΑΤΙΚΕΣ ΓΝΩΣΕΙΣ**

Διαχείριση χρόνου  
Γνώσεις γραμματικής συντακτικού της Ελληνικής Νοηματικής Γλώσσας και της Ελληνικής Γλώσσας  
Γνώσεις τεχνολογίας ακουστικών και κοχλιακών εμφυτευμάτων  
Αρχές και κανόνες εξυπηρέτησης ανά ομάδα πληθυσμού  
Γνώσεις ορολογίας θεματικών πεδίων ανά περίπτωση διερμηνείας (ιατρικά, νομικά, θρησκευτικά, αθλητικά κλπ)  
Γνώση ενδυματολογικού κώδικα παρουσιαστών τηλεόρασης  
Ειδικές γνώσεις διοίκησης ανθρώπινου δυναμικού  
Ειδικές γνώσεις χρήσης οπτικοακουστικών υλικών  
Ειδικές γνώσεις χρήσης τηλε διάσκεψης

### **ΔΕΞΙΟΤΗΤΕΣ**

Καλαισθησία  
Ακρόαση  
Ανάγνωση  
Αντοχή στη πίεση – κριτική  
Αξιολόγηση πληροφοριών  
Αξιοποίηση δυνατοτήτων εφαρμογών αυτοματισμού γραφείου (Η/Υ)  
Αξιοποίηση δυνατοτήτων εφαρμογών φωτισμού  
Απόδοση ορολογίας  
Βασικές αρχές λογιστικής  
Γραπτή και προφορική επικοινωνία  
Διάγνωση κατάσταση πολιτισμικής ομάδας  
Διάγνωση κατάσταση χώρου  
Διαπραγμάτευση  
Διαχείριση υλικών πόρων (μηχανημάτων – υλικών)  
Διαχείριση χρόνου  
Εκτέλεση αριθμητικών πράξεων  
Έλεγχος – Παρακολούθηση  
Έμφαση στη λεπτομέρεια  
Ενεργός ακρόαση και ανάγνωση  
Επικοινωνία  
Ευελιξία και προσαρμοστικότητα  
Εφαρμογή κανόνων υγιεινής και ασφάλειας στο χώρο εργασίας  
Εφαρμογή οδηγιών και προδιαγραφών  
Εφαρμογή οδηγιών και προδιαγραφών ΚΗΔ  
Εφαρμογή στοιχειωδών αρχών λογιστικής (τιμολόγηση, ΦΠΑ)  
Ιεράρχηση κατά σημαντικότητα εναλλακτικών προσφερόμενων λύσεων  
Κοινωνική αντίληψη





Κρίση και λήψη απόφασης για την επιλογή του κατάλληλου συστήματος επικοινωνίας  
Κριτική σκέψη  
Ομαδική εργασία  
Προγραμματισμός ενεργειών  
Προφορική και γραπτή επικοινωνία  
Πρωτοβουλία  
Συνεργασία με συναδελφό,-ους διερμηνείς (Team interpreting)  
Συνεργασία με ειδικούς  
Συντονισμός ενεργειών  
Τεχνικές κοστολόγησης σύμφωνα με την τιμολογιακή πολιτική του σωματείου  
Υπευθυνότητα  
Υπολογιστική δεξιότητα  
Φιλτράρισμα - Αξιολόγηση πληροφοριών  
Διαχείριση ανθρώπινου δυναμικού  
Χειρισμός συσκευών αυτοματισμού γραφείου  
Χρήση Η/Υ και ειδικών προγραμμάτων

### **ΙΚΑΝΟΤΗΤΕΣ**

Ακοή  
Ακρίβεια αντίληψης  
Αντιληπτική ικανότητα  
Αριθμητική ικανότητα  
Αυτοέλεγχος  
Αυτοπεποίθηση  
Δημιουργική ικανότητα  
Εργασία με ακρίβεια  
Ικανότητα χρήσης χειρισμών συσκευών υπολογισμού  
Λεκτική Ικανότητα  
Μνήμη  
Όραση  
Οργάνωση Πληροφοριών  
Παραγωγικός συλλογισμός  
Παρατηρητικότητα  
Πρωτοτυπία  
Συμπερασματική σκέψη  
Ταχύτητα και ακρίβεια αντίληψης  
Τεχνική ικανότητα  
Φυσική κατάσταση  
Χώρο αντιληπτική ικανότητα

**ΠΡΟΤΕΙΝΟΜΕΝΕΣ ΔΙΑΔΡΟΜΕΣ ΓΙΑ ΤΗΝ ΑΠΟΚΤΗΣΗ ΤΩΝ ΑΠΑΙΤΟΥΜΕΝΩΝ ΠΡΟΣΟΝΤΩΝ**

ΕΠΑΓΓΕΛΜΑ/ ΕΙΔΙΚΟΤΗΤΑ/ ΕΙΔΙΚΕΥΣΗ	ΔΙΑΔΡΟΜΕΣ	
<b>ΕΠΙΠΕΔΟ ΕΠΑΓΓΕΛΜΑΤΙΚΗΣ ΙΕΡΑΡΧΙΑΣ Α</b>		
<b>ΔΙΕΡΜΗΝΕΑΣ ΕΛΛΗΝΙΚΗΣ ΝΟΗΜΑΤΙΚΗΣ ΓΛΩΣΣΑΣ</b>	1 <sup>η</sup> Διαδρομή	<p>Απόφοιτος Λυκείου - Παρακολούθηση <b>480</b> εκπαιδευτικών ωρών και <b>επιτυχής</b> συμμετοχή στις εξετάσεις επάρκειας γνώσης της ΕΝΓ από την ΟΜ.Κ.Ε - ΣΥΛ.Δ.Ε.Ν.Γ – ΣΔΕΝΓ.</p> <p>Συμμετοχή για 2 έτη σε τμήματα προετοιμασίας διερμηνέων και επιτυχής συμμετοχή στις εξετάσεις υποψηφίων διερμηνέων που διοργανώσει το ΣΔΕΝΓ – Πανεπιστήμιο Πατρών (Π.Τ.Δ.Ε.) - ΟΜ.Κ.Ε - ΣΥΛ.Δ.Ε.Ν.Γ.</p> <p>Υλοποίηση <b>120</b> ώρες πρακτική άσκηση</p>

**ΕΝΔΕΙΚΤΙΚΟΙ ΤΡΟΠΟΙ ΑΞΙΟΛΟΓΗΣΗΣ ΤΩΝ ΑΠΑΙΤΟΥΜΕΝΩΝ ΓΝΩΣΕΩΝ, ΔΕΞΙΟΤΗΤΩΝ ΚΑΙ ΙΚΑΝΟΤΗΤΩΝ**

Στο πλαίσιο αυτό, στο κεφάλαιο Ε παραθέτουμε ενδεικτικούς τρόπους αξιολόγησης των απαιτούμενων γνώσεων και δεξιοτήτων.

Προτείνεται ιδιαίτερη έμφαση στο να πραγματοποιηθούν γραπτές, προφορικές εξετάσεις, αλλά και ερωτήσεις πολλαπλών απαντήσεων. Ωστόσο, αναλόγως της κάθε φοράς αξιολογούμενης γνώσης ικανότητας ή δεξιότητας, μπορούν να χρησιμοποιούνται η αξιολόγηση των τεχνικών δεξιοτήτων και η παρατήρηση εργασίας.

## ΕΙΣΑΓΩΓΗ

Οι συνδικαλιστικές οργανώσεις εκπροσώπησης εργαζομένων και εργοδοτών που υπογράφουν την Εθνική Γενική Συλλογική Σύμβαση Εργασίας ΓΣΕΒΕΕ, ΓΣΕΕ, ΕΣΕΕ και ΣΕΒ, σε σύμπραξη με τα ερευνητικά ή εκπαιδευτικά κέντρα ΚΕΚ ΓΣΕΒΕΕ, ΚΕΚ ΙΝΕ/ΓΣΕΕ, ΚΑΕΛΕ και ΙΟΒΕ, ανέλαβαν από το Υπουργείο Απασχόλησης – ΕΚΕΠΙΣ, στο πλαίσιο συγχρηματοδοτούμενης από το Ευρωπαϊκό Κοινωνικό Ταμείο δράσης, να αναπτύξουν 145 επαγγελματικά περιγράμματα μεταξύ των οποίων και το επαγγελματικό περίγραμμα του «Διερμηνέα ελληνικής νοηματικής γλώσσας» στο οποίο αναφέρεται η παρούσα μελέτη.

Η συνεργασία των αναδόχων φορέων αποβλέπει στην ανάπτυξη και πιστοποίηση «Επαγγελματικών Περιγραμμάτων», στο πλαίσιο της διά βίου εκπαίδευσης και κατάρτισης και αποτελεί απαραίτητο βήμα για τη λειτουργία του Εθνικού Συστήματος Σύνδεσης της Επαγγελματικής Εκπαίδευσης και Κατάρτισης με την Απασχόληση (ΕΣΣΕΕΚΑ).

Με αυτή τη συνεργασία των Κοινωνικών Φορέων επιδιώκεται η ουσιαστική σύνδεση της επαγγελματικής εκπαίδευσης και κατάρτισης με τις ανάγκες των εργαζομένων και των επιχειρήσεων και γενικότερα της ελληνικής οικονομίας και κοινωνίας.

Η ανάπτυξη του επαγγελματικού περιγράμματος του «Διερμηνέα ελληνικής νοηματικής γλώσσας» έγινε υπό το συντονισμό του ΚΕΚ ΓΣΕΒΕΕ με Υπεύθυνη έργου την κα Αναστασία Αυλωνίτου.

Συντονιστής και επιμελητής του περιγράμματος ήταν ο κ. Δημήτρης Άσπρος.

Συντάκτες και συγγραφείς ήταν οι κ. κ. Δημήτρης Άσπρος, Θεοδώρα Τσαποϊτή και Γεώργιος Άντζακας.

Την προσέγγιση των εργαζομένων για το περίγραμμα και το αναλυτικό του περιεχόμενο την διατύπωσε γνωμοδοτώντας η κ. Ευτυχία Τσαμποδήμου.

Την προσέγγιση των εργοδοτών για το περίγραμμα και το αναλυτικό του περιεχόμενο την διατύπωσε γνωμοδοτώντας ο κ. Κλήμης Άντζακας.

Το μεθοδολογικό πλαίσιο στο οποίο βασίστηκε η παρούσα μελέτη έχει αναπτυχθεί στον σχετικό «ΟΔΗΓΟ»<sup>2</sup> που εξέδωσαν το 2007 οι συνδικαλιστικές οργανώσεις εκπροσώπησης εργαζομένων και εργοδοτών που υπογράφουν την ΕΓΣΣΕ. Η ανάπτυξη των περιγραμμάτων γίνεται βάσει συγκεκριμένων προδιαγραφών, όπως αυτές προσδιορίζονται στην ΚΥΑ [110998/ 08.05.06 (ΦΕΚ 566Β')] και το Αναλυτικό

<sup>2</sup> Ο Οδηγός για την ανάπτυξη και τις προδιαγραφές των επαγγελματικών περιγραμμάτων συντάχθηκε το 2007 από την παρακάτω ομάδα εργασίας των ΓΣΕΕ-ΣΕΒ-ΓΣΕΒΕΕ-ΕΣΕΕ: Δημουλάς Κώστας (Επιμέλεια), Βαρβιτσιώτη Ρένα, Σπηλιώτη Χριστίνα (Συγγραφείς), Τολίδης Γιάννης (Ανάπτυξη και Συγγραφή Ερωματολογίου Περιγραφής Επαγγέλματος), Άσπρος Δημήτρης (Παράδειγμα Επαγγελματικού Περιγράμματος).

Βάσει των ανωτέρω, η περιγραφή των επαγγελματικών περιγραμμάτων ακολουθεί τους εξής πέντε άξονες:

Ενότητα Α: Τίτλος και ορισμός του επαγγέλματος / ειδικότητας.

Ενότητα Β: Ανάλυση του επαγγέλματος / ειδικότητας - «προδιαγραφές».

Ενότητα Γ: Απαραίτητες γνώσεις, δεξιότητες, ικανότητες για την άσκηση του επαγγέλματος/ ειδικότητα.

Ενότητα Δ: Προτεινόμενες διαδρομές για την απόκτηση των απαιτούμενων προσόντων.

Ενότητα Ε: Ενδεικτικοί τρόποι αξιολόγησης των απαιτούμενων Γνώσεων, Δεξιοτήτων και Ικανοτήτων.

Στην ενότητα Α αναλύονται οι γενικότερες συνθήκες του επαγγέλματος, οι τεχνολογικές αλλαγές που το επηρεάζουν, οι γενικότερες αλλαγές που παρατηρούνται, οι προοπτικές του επαγγέλματος στην αγορά εργασίας και των κλάδων δραστηριότητας στους οποίους ασκείται, καθώς και οι ρυθμίσεις που ισχύουν σχετικά με την άσκηση του επαγγέλματος.

Στην ενότητα Β το επάγγελμα αναλύεται σε κύριες επαγγελματικές λειτουργίες (ΚΕΛ<sub>1</sub> έως ΚΕΛ<sub>v</sub>), κάθε ΚΕΛ αναλύεται σε επιμέρους επαγγελματικές λειτουργίες (ΕΕΛ) και κάθε ΕΕΛ σε επαγγελματικές εργασίες (ΕΕ) (επόμενο διάγραμμα).

### Διάγραμμα: Ανάλυση επαγγέλματος σε ΚΕΛ-ΕΕΛ-ΕΕ

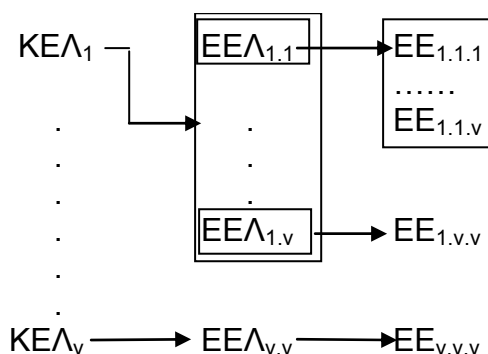

Για κάθε Επαγγελματική Εργασία προσδιορίζονται τα κριτήρια επαγγελματικής ανταπόκρισης και το εύρος εφαρμογής της.

Με βάση αυτή την ανάλυση, στην ενότητα Γ αναλύονται οι απαιτούμενες γνώσεις, ικανότητες και δεξιότητες που είναι απαραίτητες για αποτελεσματική εκτέλεση κάθε επαγγελματικής εργασίας.

Στις ενότητες Δ και Ε προτείνονται διαδρομές για την απόκτηση των απαιτούμενων προσόντων και ενδεικτικοί τρόποι αξιολόγησης των απαιτούμενων γνώσεων, δεξιοτήτων και ικανοτήτων.

Αξιοποιήθηκαν οι ακόλουθες μέθοδοι συλλογής πληροφοριών για το επάγγελμα:

- **Η βιβλιογραφική έρευνα γραφείου**, για την επισκόπηση της σχετικής με το επάγγελμα βιβλιογραφίας σε εθνικό και διεθνές επίπεδο (κλαδικές μελέτες και επαγγελματικές μονογραφίες), τη συγκέντρωση και ανάλυση στατιστικών δεδομένων της Εθνικής Στατιστικής Υπηρεσίας και των στοιχείων που διαθέτουν οι επαγγελματικές και επιστημονικές ενώσεις του επαγγέλματος.
- Μια παραλλαγή της **μεθόδου Delphi** με βάση ερωτηματολόγιο που συνέταξε η επιστημονική επιτροπή της ένωσης των φορέων.
- **Οι συνεντεύξεις με κατόχους θέσεων εργασίας** στο επάγγελμα βάσει οδηγού συνέντευξης με προεπιλεγμένους άξονες που συνέταξε η επιστημονική επιτροπή της ένωσης των φορέων.
- Εναλλακτικά της μεθόδου της συνέντευξης χρησιμοποιήθηκε και μέθοδος συμπλήρωσης **εξειδικευμένου ερωτηματολογίου με κατόχους θέσεων εργασίας** στο επάγγελμα.
- **Διαδικασίες ανασκόπησης και ανάδρασης** με τις επαγγελματικές οργανώσεις των εργαζομένων και των εργοδοτών κατά τη διάρκεια εκπόνησης της μελέτης.

Η τελική σύνθεση του Επαγγελματικού Περιγράμματος πραγματοποιήθηκε από το συντονιστή της ομάδας ανάπτυξης του επαγγελματικού περιγράμματος κ. Δημήτρη Άσπρο, υπό την εποπτεία των στελεχών του ΚΕΚ ΓΣΕΒΕΕ (Σταμάτης Βαρδαρός, Ελισάβετ Πετρίδη, Παρασκευάς Λιντζέρης, Αναστασία Αυλωνίτου).

Τη συνολική ευθύνη του έργου των 145 επαγγελματικών περιγραμμάτων είχε η **Ομάδα Πλοήγησης** που συγκροτήθηκε από τους Αναδόχους φορείς και αποτελείται από τους εξής:

Φορέας	Ονοματεπώνυμο
ΚΕΚ-ΙΝΕ/ΓΣΕΕ	Βαρβιτσιώτη Ρένα
ΓΣΕΕ	Καρατράσογλου Ιάκωβος
ΙΟΒΕ	Τορτοπίδης Αντώνης
ΓΣΕΒΕΕ	Λιντζέρης Παρασκευάς
ΚΕΚ ΓΣΕΒΕΕ	Αυλωνίτου Αναστασία
ΣΕΒ	Τορτοπίδης Αντώνης
ΕΣΣΕ, ΚΑΕΛΕ	Κόνσολας Αντώνης

Τον έλεγχο ανταπόκρισης του περιγράμματος στις προδιαγραφές του έργου της ανάπτυξης των 145 επαγγελματικών περιγραμμάτων είχε η **Επιτροπή Ποιότητας** στην οποία συμμετείχαν οι εξής:

<b>Φορέας</b>	<b>Ονοματεπώνυμο</b>
ΚΕΚ-ΙΝΕ/ΓΣΕΕ	Σπηλιώτη Χριστίνα
ΚΕΚ-ΙΝΕ/ΓΣΕΕ	Βαρβιτσιώτη Ειρήνη
ΕΣΕΕ, ΚΑΕΛΕ	Αρανίτου Βάλλια
ΚΕΚ ΓΣΕΒΕΕ	Βαρδαρός Σταμάτης
ΣΕΒ, ΙΟΒΕ	Τσακανίκας Άγγελος

**ΕΝΟΤΗΤΑ Α: «ΤΙΤΛΟΣ ΚΑΙ ΟΡΙΣΜΟΣ ΤΟΥ ΕΠΑΓΓΕΛΜΑΤΟΣ Η/ ΚΑΙ ΕΙΔΙΚΟΤΗΤΑΣ»****A.1 Προτεινόμενος Γενικός Τίτλος του Επαγγέλματος ή/ και της ειδικότητας/των**

«Διερμηνέας Ελληνικής Νοηματικής Γλώσσας»

**A.2 Ορισμός του Επαγγέλματος ή/ και της ειδικότητας**

A.2.1. Γενική Περιγραφή του περιεχομένου και σκοπός του Επαγγέλματος ή/ και της ειδικότητας

**Ελληνική Νοηματική Γλώσσα**

Η Ελληνική Νοηματική Γλώσσα (ΕΝΓ) είναι η φυσική γλώσσα της κοινότητας των Κωφών στην Ελλάδα. Φυσική υπό την έννοια ότι δεν είναι επινόηση κάποιου, αλλά αντίθετα αναπτύχθηκε αυθόρμητα όποτε οι κωφοί είχαν την ευκαιρία να συναθροίζονται και να επικοινωνούν μεταξύ τους. Όπως συμβαίνει και με τις υπόλοιπες νοηματικές γλώσσες, η ιδιαιτερότητά της σε σχέση με αυτό που ο περισσότερος κόσμος έχει συνηθίσει να ονομάζει "γλώσσα" είναι ότι η γραμματική της, δηλαδή το σύστημα των κανόνων βάσει των οποίων διαρθρώνεται η γλώσσα και επιτυγχάνεται η επικοινωνία, δεν είναι προφορικό αλλά οπτικό-κινητικό. Η ΕΝΓ όπως και άλλες νοηματικές γλώσσες επιδεικνύει το πλήρες φάσμα των εκφραστικών δομών το οποίο παρέχουν και οι ομιλούμενες γλώσσες στους χρήστες τους. Η ΕΝΓ λέγεται "ελληνική" γιατί χρησιμοποιείται στην Ελλάδα από Έλληνες νοηματιστές, αυτό όμως δεν σημαίνει σε καμία περίπτωση ότι απεικονίζει την ελληνική γλώσσα. Αντίθετα, πρόκειται για ένα αυτόνομο γλωσσικό σύστημα που μπορεί να μελετηθεί και να αναλυθεί όπως και κάθε άλλη φυσική γλώσσα. Η γλώσσα αυτή είναι μια οπτική γλώσσα χειρονομιών και νευμάτων, βασιζόμενη στη χρήση των χεριών, των βραχιόνων, των ματιών, του προσώπου και του σώματος, περιλαμβάνει και τη χρήση του δακτυλικού αλφαβήτου (αναπαράσταση λέξεων με τα δάκτυλα του ελληνικού δακτυλικού αλφαβήτου).

**Διερμηνέας της Νοηματικής Γλώσσας**

Αντικείμενο της εργασίας του διερμηνέα της Νοηματικής Γλώσσας είναι να διασφαλίσει ότι η επικοινωνία μεταξύ ανθρώπων που δεν έχουν κοινή γλώσσα είναι επιτυχής. Πιο συγκεκριμένα, ο διερμηνέας της Ε.Ν.Γ. είναι ένας ουσιαστικός σύνδεσμος μεταξύ των δύο πλευρών που επικοινωνούν, καθώς βοηθά και

τις δύο πλευρές να εκφραστούν πλήρως στη μητρική τους γλώσσα. Η εργασία ενός διερμηνέα Νοηματικής γλώσσας είναι δυνατόν να συνοψιστεί ως εξής<sup>3</sup> :

Ο διερμηνέας προσπαθεί να ρυθμίσει μια επικοινωνιακή σχέση, ώστε τόσο ο κωφός όσο και ο ακούων να έχουν την ίδια πρόσβαση στην πληροφόρηση και να μπορούν να αξιοποιήσουν τις ίδιες πηγές. Η εργασία ενός διερμηνέα δε συνίσταται ωστόσο μόνο στην απλή μετατροπή των λέξεων της ομιλούμενης γλώσσας σε νοήματα ή το αντίστροφο, αλλά και στο να «εγκλιματίσει» επιπλέον τον κωφό σε ό,τι συμβαίνει γύρω του κατά τη διάρκεια μιας επικοινωνιακής περίπτωσης, ώστε να συμμετέχει σε αυτήν πλήρως και ισότιμα με τον ακούοντα.

Μέσω της διερμηνείας, οι άνθρωποι είναι πλήρως σε θέση να εκτελέσουν τα καθήκοντά τους και να διασφαλίσουν τα δικαιώματά τους σε μία πολυπολιτισμική κοινωνία. Ένας επαγγελματίας διερμηνέας μπορεί επίσης να βοηθήσει τις αρχές να πάρουν δίκαιες αποφάσεις ακόμα και αν δεν καταλαβαίνουν τη γλώσσα του πελάτη ή δεν γνωρίζουν αρκετά για τις πολιτισμικές του καταβολές. Η διερμηνεία καθιστά δυνατές τις δίκαιες, και ζωτικής σημασίας για το ίδιο το άτομο, πρακτικές και νομικές αποφάσεις.

### **Ιδιαίτερα προσωπικά Χαρακτηριστικά και Ικανότητες**

Βασική προϋπόθεση για την άσκηση του επαγγέλματος είναι η άριστη γνώση της Ελληνικής γλώσσας και της Ελληνικής Νοηματικής Γλώσσας.

Ο διερμηνέας της νοηματικής γλώσσας πρέπει να διαθέτει:

- ✚ εξαιρετική ικανότητα έκφρασης – απόδοσης και στις δύο γλώσσες, ώστε να διερμηνεύει με σαφήνεια και αποτελεσματικότητα το λόγο του ομιλητή,
- ✚ ευρύτητα γνώσεων και γρήγορα ανακλαστικά για να μπορεί να ανταπεξέρχεται σε οποιαδήποτε κατάσταση εργασίας και να εκφράζει κάθε ομιλητή,
- ✚ ήθος, διακριτικότητα,
- ✚ κανόνες κοινωνικής συμπεριφοράς των κοινοτήτων για τις οποίες διερμηνεύει,
- ✚ να κατανοεί το πλαίσιο και τις περιστάσεις στις οποίες εκφέρεται ένας λόγος, ώστε να μεταφέρει σωστά τις προθέσεις του ομιλητή στη γλώσσα του,

<sup>3</sup> <http://www.omke.gr/index.php?act=viewCat&catId=49>: «Κώδικας Ηθικής, Δεοντολογίας και Οδηγός Σωστής Διερμηνείας»



- ✚ να είναι ιδιαίτερα προσεκτικός όσον αφορά στην απόδοση της λεπτομέρειας και να επιτυγχάνει απόλυτη συγκέντρωση εγρήγορση και διαύγεια πνεύματος κατά την ώρα της εργασίας,
- ✚ καλή φυσική κατάσταση,
- ✚ ικανότητα άμεσης προσαρμογής στις διάφορες περιστάσεις διερμηνείας στις οποίες καλείται να εργαστεί, πιθανόν και σε μία εργάσιμη ημέρα,
- ✚ ικανότητα αντοχής στην πίεση που προκαλεί ο φόρτος εργασίας σε περιπτώσεις που εργάζεται σε πολύωρα συνέδρια ή άλλες επίπονες δραστηριότητες που απαιτούν συγκέντρωση και εγρήγορση,
- ✚ δυνατότητα μετακίνησης σε διάφορες περιοχές εντός ή εκτός της χώρας για τις ανάγκες της εργασίας του,
- ✚ αυτοπειθαρχία,
- ✚ διπλωματικότητα και ευελιξία,
- ✚ αμεροληψία.

### **A.3 Αντιστοίχιση με το ισχύον Σύστημα Ταξινόμησης Επαγγελματών, σε τετραψήφια ανάλυση και με το ισχύον Σύστημα Ταξινόμησης Κλάδων Οικονομίας, σε τουλάχιστον διψήφια ανάλυση**

#### A.3.1 Αντιστοίχιση με ΣΤΕΠ 92

Βάσει του **ΣΤΕΠ-92<sup>4</sup>** το συγκεκριμένο επάγγελμα κατατάσσεται στον **κωδικό 27 Πρόσωπα που ασκούν επιστημονικά, καλλιτεχνικά και συναφή επαγγέλματα μ.α.κ.**, και συγκεκριμένα στην ειδικότητα **2724 Γλωσσολόγοι, μεταφραστές και διερμηνείς.**

#### A.3.2 Αντιστοίχιση με ΣΤΑΚΟΔ

Βάσει της Στατιστικής Ταξινόμησης των Κλάδων Οικονομικής Δραστηριότητας της ΕΣΥΕ (ΣΤΑΚΟΔ-2008), οι Διερμηνείς Νοηματικής Γλώσσας απασχολούνται κυρίως στον **κλάδο Δραστηριότητες μετάφρασης και διερμηνείας [Κωδικός 74.3]** που περιλαμβάνει – μεταξύ άλλων – τη δραστηριότητα **74.30-0 Δραστηριότητες μετάφρασης και διερμηνείας** (Κωδικός Αριθμός Δραστηριότητας 2008 (ΚΑΔ) αντιστοιχεί στη Διερμηνέα Ελληνικής Νοηματικής Γλώσσας 74301201). Αντιστοίχιση των πεδίων του ΣΤΑΚΟΔ - 2008 με τα αντίστοιχα του ΣΤΑΚΟΔ 2003 είναι στο **κλάδο Διάφορες άλλες επιχειρηματικές δραστηριότητες μ.α.κ [Κωδικός 748]** που περιλαμβάνει τη δραστηριότητα **748.3 «Δραστηριότητες γραμματείας και μετάφρασης».**

<sup>4</sup> Η Στατιστική Ταξινόμηση των Επαγγελματών παρέχει ένα σύστημα ταξινόμησης και ομαδοποίησης της πληροφόρησης που αφορά στα επαγγέλματα και η οποία προέρχεται είτε από τις απογραφές πληθυσμού είτε από άλλες στατιστικές έρευνες ή από διοικητικές πηγές.

## **A.4 Ιστορική εξέλιξη του Επαγγέλματος ή/και της ειδικότητας**

### A.4.1 Ιστορική αναδρομή και εξέλιξη του επαγγέλματος ή και της ειδικότητας

Οι πρώτες γραπτές μαρτυρίες για την ύπαρξη των κωφών στην Ελλάδα και για τη θέση τους στην αρχαία Ελληνική κοινωνία βρίσκονται στα έργα, κύρια του Αριστοτέλη και του Πλάτωνα. Η άποψη που επικρατούσε στους αρχαίους χρόνους ήταν ότι οι κωφοί δεν μπορούσαν να εκπαιδευτούν. Η θέση όμως των κωφών στην αρχαία Ελλάδα, με εξαίρεση τη Σπάρτη, δεν ήταν τόσο άσχημη όσο έχει θεωρηθεί από μερικούς νεώτερους εκπαιδευτικούς και άλλους επιστήμονες που ασχολούνται με το κωφό παιδί (Mooges, 1996). Σύμφωνα με μερικές αναφορές όλοι οι ανάπηροι της εποχής εκείνης έπαιρναν κάποιο επίδομα από την πολιτεία. Το επίδομα αυτό φυσικά δεν το έπαιρναν οι σκλάβοι ανάπηροι (Λαζανάς, 1984).

Ο Αριστοτέλης είναι από τους πιο γνωστούς φιλοσόφους που ασχολήθηκε με την κώφωση. Στο έργο του «Προβλήματα» θεωρεί την ακοή πιο σημαντική από τις άλλες αισθήσεις, γιατί όπως αναφέρει, η ακοή βοηθάει αποφασιστικά στην πνευματική ανάπτυξη του ανθρώπου. Ο ίδιος πίστευε ότι το κύριο όργανο μάθησης για τον άνθρωπο είναι η ακοή. Επίσης πίστευε ότι η κώφωση είναι συνδεδεμένη με την αλαλία και ότι η βλάβη στα όργανα της ακοής επεκτείνεται και στα όργανα της ομιλίας (Αριστοτέλης, Προβλήματα). Στο έργο του «Περί Αισθήσεων» ο Αριστοτέλης θεωρεί ότι οι τυφλοί είναι σε πλεονεκτικότερη θέση απ' ότι οι κωφοί σχετικά με την πνευματική ανάπτυξη, επειδή οι τυφλοί μπορούν να επικοινωνήσουν με το περιβάλλον τους (Αριστοτέλης, Περί Αισθήσεων).

Οι ιδέες του Αριστοτέλη, όπως είναι φυσικό, επηρέασαν τους γιατρούς και τους εκπαιδευτικούς της εποχής του, αλλά και τους μεταγενέστερους, που παρερμηνεύοντας τον Αριστοτέλη, θεώρησαν ότι οι κωφοί δεν εκπαιδεύονται αφού το όργανο μάθησης (Ακοή) είναι κατεστραμμένο. Μερικοί, μάλιστα, νεώτεροι εκπαιδευτικοί και ιστορικοί της εκπαίδευσης των κωφών θεωρούν τον Αριστοτέλη, για τις ιδέες του, υπεύθυνο για το ότι κράτησε τους κωφούς στη αμάθεια για περισσότερο από 2.000 χρόνια (Deland, 1931).

Η αλήθεια είναι ότι ο Αριστοτέλης έχει αρκετά παρερμηνευθεί και παρεξηγηθεί, αφού ο ίδιος δεν αναφέρθηκε καθόλου στα έργα του για την εκπαίδευση των κωφών και δεν υποστήριξε ποτέ ότι οι κωφοί δεν μπορούν να εκπαιδευτούν. Απλά θεώρησε το ρόλο της αίσθησης της ακοής στη μάθηση αρκετά σημαντικό, πράγμα που αληθεύει σε γενικές γραμμές ακόμα και σήμερα. Ακόμα υποστήριξε ότι ένα κωφό εκ γενετής παιδί δε θα μάθει να μιλάει, που επίσης αληθεύει σήμερα σε μεγάλο βαθμό.

Στους Πλατωνικούς διαλόγους υπάρχουν αρκετές αναφορές στους κωφούς. Ειδικά στον «Κρατύλο», ο Σωκράτης, ο Ερμογένης και ο Κρατύλος μιλάνε για τη σχέση λέξης – αντικείμενου και τον φυσικό ή αυθαίρετο συμβολισμό των λέξεων. Εδώ ο Σωκράτης μιλάει για την χρήση της Νοηματικής γλώσσας ως μέσο επικοινωνίας των Κωφών. Σύμφωνα με τον Πλάτωνα, η Νοηματική γλώσσα είναι ένα αυθόρμητο όργανο αφού, όπως υποστηρίζει, ακόμα και οι ακούντες εάν χάσουν την ομιλία τους θα χρησιμοποιήσουν νοήματα (Πλάτων, Κρατύλος). Αυτή η αναφορά του Πλάτωνα είναι η πρώτη γραπτή μαρτυρία για την Νοηματική γλώσσα. Σε έναν άλλο Πλατωνικό διάλογο, ο Σωκράτης εκφράζει την άποψη ότι η σκέψη εκφράζεται με την ομιλία, εκτός αν κάποιος είναι κωφός ή άλαλος. Εδώ ο φιλόσοφος γνωρίζει ότι οι κωφοί δεν μιλάνε. Επίσης ξεχωρίζει την κώφωση από την αλαλία (Πλάτων, Θεαίτητος). Αυτό που δυσκολεύει την επικοινωνία του Κωφού ατόμου με το ευρύτερο κοινωνικό σύνολο είναι η χρήση της διαφορετικής γλώσσας. Η γλώσσα αυτή είναι η νοηματική γλώσσα. Σύμφωνα με τα επιστημονικά δεδομένα της γλωσσολογίας της νοηματικής γλώσσας η παγκόσμια ακαδημαϊκή κοινότητα θεωρεί ότι οι νοηματικές γλώσσες είναι πραγματικές γλώσσες με όλη τη σημασία του όρου.

Η νοηματική γλώσσα σε κάθε χώρα χρησιμοποιείται και εξελίσσεται μέσα στις κοινότητες των Κωφών. Οι κοινότητες αυτές αποτελούν γλωσσικές μειονότητες. Επομένως, η ιδιαιτερότητα των Κωφών είναι γλωσσική ιδιαιτερότητα, και με βάση αυτό το δεδομένο προκύπτει άμεσα το ερώτημα της ενεργού και ισότιμης συμμετοχής των Κωφών στην ευρύτερη κοινωνία.

Τη δεκαετία του 1960 – 1970 στις Η.Π.Α. και στις Σκανδιναβικές χώρες, παράλληλα με το ξεκίνημα της γλωσσολογικής έρευνας της νοηματικής γλώσσας, άρχισαν να εμφανίζονται και οι πρώτοι επαγγελματίες διερμηνείς. Μέχρι τότε, σε όλον τον κόσμο, τις επικοινωνιακές ανάγκες των Κωφών κάλυπταν συνήθως τα ακούντα παιδιά των Κωφών γονέων, καθώς επίσης και άλλοι ακούντες που είχαν επαφή με την κοινότητα των Κωφών.

Το 1964 ιδρύθηκε στις Η.Π.Α το πρώτο σωματείο διερμηνέων νοηματικής γλώσσας, από το οποίο οργανώθηκαν και τα πρώτα προγράμματα εκπαίδευσης διερμηνέων νοηματικής γλώσσας, ενώ στη Σουηδία η εκπαίδευση των διερμηνέων άρχισε το 1968 και το σωματείο τους ιδρύθηκε το 1969.

Στην Ελλάδα η πρώτη προσπάθεια από επίσημο φορέα για την εκπαίδευση διερμηνέων νοηματικής γλώσσας έγινε το 1989 από τον Δήμο Αργυρούπολης.

Το 1991, στις 17 Νοεμβρίου, ιδρύθηκε στην Αθήνα το Σωματείο Διερμηνέων Ελληνικής Νοηματικής Γλώσσας (Σ.Δ.Ε.Ν.Γ.), το οποίο έχει μέλη από όλη την Ελλάδα. Το σωματείο είναι ο μόνος φορέας αυτή τη στιγμή που πραγματοποιεί περιοδικά εξετάσεις διερμηνέων Ελληνικής Νοηματικής Γλώσσας. Τα μέλη του σωματείου είναι πιστοποιημένοι διερμηνείς Ελληνικής Νοηματικής Γλώσσας και είναι οι μόνοι που εφαρμόζουν συγκεκριμένο κώδικα δεοντολογίας όπως αυτός καθορίζεται από το

καταστατικό του σωματείου και μπορούν να ανταποκριθούν επαγγελματικά στις διερμηνεύτηκες ανάγκες που προκύπτουν.

Οι σκοποί και οι στόχοι του Σ.Δ.Ε.Ν.Γ. είναι:

- Η προώθηση της διερμηνείας της Ελληνικής νοηματικής γλώσσας.
- Η κατοχύρωση του επαγγέλματος των διερμηνέων της Ελληνικής νοηματικής γλώσσας.
- Η ενημέρωση Κωφών και ακουόντων για τη σημασία και τη χρησιμότητα της διερμηνείας στην επικοινωνία μεταξύ τους.
- Η ενεργός συμμετοχή του Σ.Δ.Ε.Ν.Γ. στην αντιμετώπιση των κοινωνικών προβλημάτων των Κωφών.

Το Σ.Δ.Ε.Ν.Γ. συνεργάζεται με την Ομοσπονδία Κωφών της Ελλάδος (ΟΜ.Κ.Ε.) και όλα τα Σωματεία Κωφών της Ελλάδος. Επίσης, είναι μέλος του Ευρωπαϊκού Φόρουμ Διερμηνέων Νοηματικών Γλωσσών (E.F.S.L.I.), μέλη του οποίου είναι όλα τα σωματεία των κρατών μελών της Ευρωπαϊκής Ένωσης.

Αξίζει να αναφερθεί ακόμη ότι τα τελευταία χρόνια οι διερμηνείς νοηματικής γλώσσας χρησιμοποιούνται επίσημα και συστηματικά από την ΟΜ.Κ.Ε, τα Σωματεία Κωφών της Ελλάδος, το Ε.Ι.Π.Κ. Αθηνών, Πατρών, Θεσσαλονίκης, το ΕΛ.ΚΕ.ΠΑ., τον Ο.Α.Ε.Δ., τα προγράμματα επαγγελματικής κατάρτισης κωφών νέων σε διάφορους δήμους που αναλαμβάνουν της υλοποίηση αυτών των προγραμμάτων, τη Μονάδα Αγωγής Κωφών του Πανεπιστημίου Πατρών (σε προγράμματα έρευνας νοηματικής γλώσσας, εκπαίδευσης Κωφών εκπαιδευτών νοηματικής γλώσσας, κτλ.) και σε πολλές άλλες περιπτώσεις που δεν είναι δυνατό να απαριθμηθούν εδώ.

Τέλος, η Ελληνική Νοηματική Γλώσσα αναγνωρίστηκε για πρώτη φορά από τον νόμο 2817 του 2000. Η Ελληνική Νοηματική Γλώσσα όπως και οι νοηματικές γλώσσες των χωρών της Ευρωπαϊκής Ένωσης έχουν αναγνωριστεί και από το Ευρωπαϊκό Κοινοβούλιο από τον Ιούνιο του 1988 (17/6/1988). Συγκεκριμένα η Ελληνική αντιπροσωπεία ψήφισε την αναγνώριση της νοηματικής γλώσσας κάθε χώρας μέλους ως επίσημης γλώσσας των Κωφών και ισότιμης με τις ομιλούμενες γλώσσες. Η αναγνώριση όμως της Ελληνικής Νοηματικής Γλώσσας ως επίσημης γλώσσας του κράτους από την Ελληνική Βουλή εκκρεμεί όλα αυτά τα χρόνια. Η μη αναγνώριση της Ελληνική Νοηματική ως επίσημης γλώσσας του κράτους δυσχεραίνει σημαντικά το έργο των διερμηνέων νοηματικής γλώσσας στην Ελλάδα, προσθέτοντας ακόμα ένα πρόβλημα στα ήδη υπάρχοντα μεγάλα, άλυτα και καυτά προβλήματα που αντιμετωπίζει η κοινότητα των Κωφών στην πατρίδα μας.

#### A.4.2 Ισχύον νομοθετικό πλαίσιο

Δεν υπάρχει σαφής νομοθετική ρύθμιση που να διέπει το επάγγελμα «**Διερμηνέας Ελληνικής Νοηματικής Γλώσσας**». Φυσικά στην άσκηση του προαπαιτείται η εφαρμογή όλων των απαραίτητων διατάξεων άσκησης της νόμιμης εργασίας.

Με το ΦΕΚ 1808/12-12-2006 το Υπουργείο Υγείας και Κοινωνικής Αλληλεγγύης ανέθεσε στην ΟΜ.Κ.Ε. (Ομοσπονδία Κωφών Ελλάδος) πρόγραμμα υπηρεσίας παροχής διερμηνείας από το οποίο και αμείβονται οι διερμηνείς.

### **A.5 Αναπτυξιακή δυναμική της οικονομίας /δυναμική του επαγγέλματος ή/ και ειδικότητας**

A.5.1 Γενική περιγραφή των τάσεων μεγέθυνσης που διαγράφουν στην ελληνική αγορά οι κλάδοι στους οποίους εντάσσονται οι απασχολούμενοι στο συγκεκριμένο επάγγελμα ή/ και ειδικότητα

Οι απασχολούμενοι στο επάγγελμα του Διερμηνέα Ελληνικής Νοηματικής Γλώσσας εργάζονται ως ελεύθεροι επαγγελματίες παρέχοντας τις υπηρεσίες τους στον ιδιωτικό ή τον δημόσιο τομέα. Οι προοπτικές για τους απασχολούμενους στο επάγγελμα είναι σε γενικές γραμμές θετικές, λόγω του ότι η αγορά στον συγκεκριμένο κλάδο δεν εμφανίζει στοιχείο κορεσμού. Πιο αναλυτικά, βάσει στοιχείων του Σ.Δ.Ε.Ν.Γ. το 1991 υπήρχαν συνολικά είκοσι δύο (22) ιδρυτικά μέλη και γενικότερα ακολουθείται μια ανοδική πορεία στα άτομα που πιστοποιούνται σαν διερμηνείς ελληνικής νοηματικής γλώσσας κάθε έτος. Τα στοιχεία αυτά παρουσιάζονται παρακάτω.

- 1996 + 11 νέα μέλη
- 2002 + 5 νέα μέλη
- 2005 + 10 νέα μέλη
- 2008 + 15 νέα μέλη
- 2009 + 8 νέα μέλη

A.5.2 Είδος επιχειρήσεων όπου εμφανίζεται κατά κύριο το επάγγελμα και αναπτυξιακή δυναμική του επαγγέλματος/ή και της ειδικότητας.

Ο διερμηνέας της ελληνικής νοηματικής γλώσσας μπορεί να απασχοληθεί σε φορείς-σωματεία κωφών, σε ειδικά σχολεία, σε κέντρα ειδικής επαγγελματικής κατάρτισης, επιχειρήσεις διοργάνωσης συνεδρίων, ιδιωτικές επιχειρήσεις, τηλεοπτικούς σταθμούς, θεατρικές παραστάσεις, νοσοκομεία, αστυνομία, δικαστήρια, αεροδρόμια, κοινοβούλιο, σε ΚΔΑΥ κ.λπ.

## **A.6 Απασχόληση, τάσεις-προοπτικές**

### A.6.1 Περιγραφή υπάρχουσας κατάστασης της απασχόλησης

Κατά το έτος 2009 είκοσι τρία (23) μέλη δουλεύουν αποκλειστικά ως επαγγελματίες διερμηνείς νοηματικής ελληνικής γλώσσας. Δεν καλύπτουν όμως τις υπάρχουσες ανάγκες της κοινότητας. Στην επαρχία καλύπτουν μόνο εξαιρετικής σπουδαιότητας δικαστικές ή ιατρικές υποθέσεις. Τα υπόλοιπα μέλη έχουν άλλο είδος εργασίας, εκπαιδευτικοί στην πλειοψηφία τους, και εργάζονται με μερική απασχόληση ως διερμηνείς. Από τα 61 συνολικά μέλη, 41 βρίσκονται στην Αθήνα, 14 στην Θεσσαλονίκη, 1 στο Βόλο, 1 στην Καλαμάτα, 1 στην Ξάνθη, 1 στη Σύρο και 2 στην Κύπρο.

### A.6.2 Τάσεις

Σύμφωνα με τα παραπάνω στοιχεία, για τον κλάδο της διερμηνείας θα πρέπει να σημειώσουμε ότι οι τάσεις για την απασχόληση εμφανίζονται αυξητικές καθώς οι συνθήκες, οι νέοι νόμοι και διατάξεις που δημιουργούνται προϋποθέτουν την απασχόληση του διερμηνέα. Κατά συνέπεια, δημιουργούνται αυξημένες ανάγκες σε απασχολούμενο προσωπικό στο επάγγελμα του διερμηνέα ελληνικής νοηματικής γλώσσας.

### A.6.3 Προοπτικές

Οι προοπτικές του επαγγέλματος είναι ευσίωνες. Με την εφαρμογή των κανόνων της Σύμβασης για τα δικαιώματα των Ατόμων με Αναπηρία του ΟΗΕ (2007) καθώς και του κανόνα πέντε (5) των Πρότυπων Κανόνων των Ηνωμένων Εθνών, που η Βουλή των Ελλήνων υιοθέτησε με το Ν.2430/96 άρθρο 3 (σχετικά με το δικαίωμα για ίση πρόσβαση των ατόμων με αναπηρία στην κοινωνία της πληροφορίας), οι θέσεις εργασίας που θα δημιουργηθούν και διαρκώς θα δημιουργούνται είναι πολλές. Προκηρύσσονται θέσεις για πρόσληψη διερμηνέων σε Α.Τ.Ε.Ι., κυρίως επαρχίας, αλλά δεν υπάρχουν διαθέσιμοι διερμηνείς να τις καλύψουν. Επίσης, Κέντρα Επαγγελματικής Κατάρτισης και τηλεοπτικοί σταθμοί επιθυμούν να προσλάβουν διερμηνείς ελληνικής νοηματικής γλώσσας, αλλά δεν υπάρχουν διαθέσιμοι .

## **A.7 Υφιστάμενες μορφές άσκησης του επαγγέλματος ή /και της ειδικότητας, τάσεις εξέλιξης**

### A.7.1 Υφιστάμενες ειδικεύσεις/κατευθύνσεις του επαγγέλματος ή/και της ειδικότητας

Στο επάγγελμα δεν παρουσιάζονται ειδικότητες

### A.7.2 Τάσεις εξέλιξης των πιο δυναμικών και πολυπληθών ειδικεύσεων

Δεν υφίσταται

## **A.8 Ποσοτικά και ποιοτικά χαρακτηριστικά του ανθρώπινου δυναμικού που δραστηριοποιείται στο επάγγελμα/ειδικότητα.**

Στη χώρα μας δεν παρέχονται σπουδές αποκλειστικά στο αντικείμενο της νοηματικής γλώσσας. Για να μάθει κάποιος την ελληνική νοηματική γλώσσα θα πρέπει να πάρει επάρκεια γνώσης για την ελληνική νοηματική γλώσσα (μετά από παρακολούθηση 480 εκπαιδευτικών ωρών) από τις εξετάσεις που διοργανώνει η ΟΜ.Κ.Ε. με συμμετοχή του Συλλόγου Δασκάλων Ελληνικής Νοηματικής Γλώσσας (ΣΥΛ.Δ.Ε.Ν.Γ) και του σωματείου των διερμηνέων της ΕΝΓ (ΣΔΕΝΓ). Στη συνέχεια πρέπει να παρακολουθήσει κάποιο από τα τμήματα διερμηνέων (δύο χρόνια τουλάχιστον) που προσφέρουν οι διάφορες σχολές εκμάθησης ελληνικής νοηματικής γλώσσας. Ακολουθώντας συμμετέχει σε εξετάσεις τις οποίες διοργανώνει το σωματείο των διερμηνέων ΕΝΓ σε συνεργασία με τη Μονάδα Αγωγής Κωφών του Π.Τ.Δ.Ε του Πανεπιστημίου Πατρών, της ΟΜ.Κ.Ε. και του Συλλόγου Δασκάλων Ελληνικής Νοηματικής Γλώσσας. Αν επιτύχει στις εξετάσεις θα πρέπει να έχει συμπληρώσει 120 ώρες πρακτικής άσκησης για να αρχίσει να λειτουργεί ως διερμηνέας. Μέλη του σωματείου γίνονται μετά από αίτησή τους και εφόσον η αίτηση γίνει αποδεκτή από την Γενική Συνέλευση.

Πιο αναλυτικά, αυτή τη στιγμή (έτος 2009) τα κέντρα διδασκαλίας της ελληνικής νοηματικής γλώσσας στην Αθήνα είναι:

1. Ομοσπονδία Κωφών Ελλάδος
2. Εθνικό Ίδρυμα Κωφών
3. Ελληνικό Ινστιτούτο Ν.Γ. « Γέφυρες Επικοινωνίας»
4. Εκπαιδευτικά Κέντρα Σχοιναράκη
5. Δημοτική Επιχείρηση Αργυρούπολης (ΚΕΕΣΕ)
6. Πολυχώρος Κιβωτός
7. Κέντρο Επικοινωνίας και Τεχνολογίας
8. Σχολή Ελληνικής Νοηματικής Γλώσσας «ΓΛΩΣΣΑ ΜΕ....ΝΟΗΜΑ»(ΓΛΩΜΕΝΟ)

Κέντρα Διδασκαλίας στην Επαρχία αυτή τη στιγμή:

9. Εθνικό ίδρυμα Κωφών, Θεσ/νικη
10. Ένωση Κωφών Βορείου Ελλάδος, Θεσ/νικη
11. Κέντρο Ελληνικής Νοηματικής Γλώσσας, Θεσ/νικη
12. Σύλλογος Κωφών & Βαρηκώων, Λάρισα
13. Κέντρο Διδασκαλίας ΕΝΓ, Πάτρα
14. Σχολή ΕΝΓ Θεόδωρος Ντελής, Πάτρα
15. Μορφωτικός Σύλλογος Κωφών Σερρών



16. Πολιτιστικό –Επιμορφωτικός Σύλλογος Κωφών & Βαρηκόων, Λάρισα
17. Εργαστήριο Ελευθέρων Σπουδών Σχοιναράκη
18. Εθνικό ίδρυμα Κωφών, Πάτρα
19. Σωματείο Κωφών Ν. Ηρακλείου «Κάντια», Ηράκλειο
20. Σύλλογος Κωφών Ρεθύμνης Κρήτης «Το Αρκάδι», Ρέθυμνο
21. Πολιτιστικός – Επιμορφωτικός Σύλλογος Κωφών – Βαρηκόων Ηπείρου & Ιονίων Νήσων Ελλάδος, Ιωάννινα
22. Εκπολιτιστικός Σύλλογος Κωφών-Βαρηκόων Ν.Τρικάλων «Η ΔΥΝΑΜΗ ΤΗΣ ΕΚΦΡΑΣΗΣ»

### **A.9 Συνδικαλιστικές ή επιστημονικές οργανώσεις σχετικές με το επάγγελμα/ειδικότητα, έντυπα ή άλλα μέσα πληροφόρησης ή άλλες πηγές**

A.9.1 Συνδικαλιστικές-επαγγελματικές ή επιστημονικές οργανώσεις σχετικές με το επάγγελμα/ειδικότητα

Μοναδικός συνδικαλιστικός φορέας σχετικός με το επάγγελμα του Διερμηνέα Ελληνικής Νοηματικής Γλώσσας είναι το Σωματείο Διερμηνέων Ελληνικής Νοηματικής Γλώσσας (ΣΔΕΝΓ). Με το ΦΕΚ 1808/12-12-2006<sup>5</sup> ορίζονται οι αμοιβές των διερμηνέων που παρέχονται για την Ομοσπονδία Κωφών Ελλάδος, με κλαδική σύμβαση εργασίας που ισχύει από την 1<sup>η</sup> Ιανουαρίου του 2006 και είναι σε ισχύ.

A.9.2 Έντυπα και άλλα μέσα πληροφόρησης

Κλαδικά έντυπα, μέσω των οποίων να ενημερώνονται οι διερμηνείς δεν υπάρχουν.

A.9.3 Άλλες πηγές πληροφόρησης

Επιστημονικά και αναπηρικά περιοδικά υπάρχουν μέσω των οποίων μπορούν να ενημερωθούν ηλεκτρονικά. Στη χώρα μας λειτουργούν και μια σειρά από web sites, που προσφέρουν υπηρεσίες ενημέρωσης στα οποία μπορεί κανείς να αντλήσει πληροφορίες.

### **A.10 Τυπικές ή θεσμικές προϋποθέσεις για την άσκηση του επαγγέλματος/ειδικότητας**

A.10.1 Άδειες λειτουργίας

Δεν απαιτείται

---

<sup>5</sup>Καθορισμός για την παροχή διερμηνείας στην ΕΝΓ του Υπουργείου Υγείας και Κοινωνικής Αλληλεγγύης σε κωφά άτομα για την κάλυψη αναγκών επικοινωνίας αυτών των ατόμων σε δημόσιες, δικαστικές και άλλες αρχές.



#### A.10.2 Άδειες εργασίας

Δεν υφίστανται. Δεν μπορεί να εργαστεί όμως κανένας αν δεν έχει ενταχθεί στο μητρώο διερμηνέων Ε.Ν.Γ. της ΟΜ.Κ.Ε.

#### A.10.3 Άλλες προϋποθέσεις άσκησης επαγγέλματος ή/και ειδικότητας

Δεν υφίστανται

### **A.11 Τίτλοι και θέσεις-διαβαθμίσεις στην επαγγελματική ιεραρχία**

#### A.11.1 Τίτλοι και θέσεις- διαβαθμίσεις επαγγελματικής ιεραρχίας

Δεν υπάρχουν διαβαθμίσεις στο επάγγελμα. Πέραν των διαβαθμίσεων που διαμορφώνονται με τα χρόνια προϋπηρεσίας και το πεδίο ευθύνης που αναλαμβάνει ο απασχολούμενος.

### **A.12 Συνθήκες εργασίας (συμπεριλαμβανομένων υγιεινής και ασφάλειας)**

Οι συνθήκες εργασίας του διερμηνέα νοηματικής είναι πολλές φορές αντίξοες καθότι θα πρέπει να βρίσκεται τις περισσότερες φορές όρθιος/ια ώστε να είναι αντιληπτός από το κοινό στο οποίο απευθύνεται.

Ο Διερμηνέας Ελληνικής Νοηματικής Γλώσσας δεν εργάζεται με συγκεκριμένο ωράριο, είναι υποχρεωμένος να πραγματοποιήσει τη διερμηνεία οποιαδήποτε ώρα και στιγμή τον καλέσουν. Μερικές φορές χρειάζεται να μετακινηθεί και εκτός της έδρας του σε άλλες πόλεις για μία ή και για περισσότερες μέρες εφόσον το απαιτεί η διερμηνεία.

Εκτίθεται σε κινδύνους που προέρχονται από μολυσματικές ασθένειες, από ψυχιατρικά ασθενείς, από παραβατικές προσωπικότητες κλπ.

### **A.13 Δυνατότητες απασχόλησης για άτομα με αναπηρίες**

Δεν υπάρχουν δυνατότητες απασχόλησης για άτομα με αναπηρίες, τουλάχιστον για ένα μεγάλο εύρος αναπηριών, καθώς η φύση εργασίας δεν το καθιστά εφικτό.

**ΕΝΟΤΗΤΑ Β: «ΑΝΑΛΥΣΗ ΤΟΥ ΕΠΑΓΓΕΛΜΑΤΟΣ Η/ ΚΑΙ ΕΙΔΙΚΟΤΗΤΑΣ – ΠΡΟΔΙΑΓΡΑΦΕΣ»**

**Β.1 ΚΥΡΙΕΣ ΚΑΙ ΕΠΙΜΕΡΟΥΣ ΕΠΑΓΓΕΛΜΑΤΙΚΕΣ ΛΕΙΤΟΥΡΓΙΕΣ, ΕΠΑΓΓΕΛΜΑΤΙΚΕΣ ΕΡΓΑΣΙΕΣ**

<b>ΒΑΣΙΚΟ ΕΠΑΓΓΕΛΜΑ</b>		<b>ΕΙΔΙΚΟΤΗΤΑ</b>	<b>ΕΙΔΙΚΕΥΣΗ</b>
ΤΙΤΛΟΣ: Διερμηνέας Ελληνικής Νοηματικής Γλώσσας		ΤΙΤΛΟΣ:	ΤΙΤΛΟΣ:
<b>ΚΥΡΙΕΣ ΕΠΑΓΓΕΛΜΑΤΙΚΕΣ ΛΕΙΤΟΥΡΓΙΕΣ (ΚΕΛ)</b>		<b>ΚΥΡΙΕΣ ΕΠΑΓΓΕΛΜΑΤΙΚΕΣ ΛΕΙΤΟΥΡΓΙΕΣ (ΚΕΛ)</b>	<b>ΚΥΡΙΕΣ ΕΠΑΓΓΕΛΜΑΤΙΚΕΣ ΛΕΙΤΟΥΡΓΙΕΣ (ΚΕΛ)</b>
<b>ΒΑΣΙΚΕΣ (ΚΕΛ)</b>	ΚΕΛ 1: Προετοιμάζεται, αξιολογεί και αποφασίζει για την ανάληψη ή μη της προτεινόμενης διερμηνείας	ΚΕΛ 1:	ΚΕΛ 1:
	ΚΕΛ 2: Προετοιμάζεται, Αποδίδει και αξιολογεί την διερμηνεία	ΚΕΛ 2:	ΚΕΛ 2:
	ΚΕΛ 3: Βελτιώνει τις επαγγελματικές του δεξιότητες	ΚΕΛ 3:	
	ΚΕΛ 4:	ΚΕΛ 4:	
<b>ΔΕΥΤΕΡΕΥΟΥΣΕΣ (ΚΕΛ)</b>			

**Σχόλια για τα επίπεδα επαγγελματικής ιεραρχίας (όπου παρουσιάζονται):**

**ΤΙΤΛΟΣ ΒΑΣΙΚΟΥ ΕΠΑΓΓΕΛΜΑΤΟΣ:  
ΔΙΕΡΜΗΝΕΑΣ ΕΛΛΗΝΙΚΗΣ  
ΝΟΗΜΑΤΙΚΗΣ ΓΛΩΣΣΑΣ**

**ΚΥΡΙΕΣ ΕΠΑΓΓΕΛΜΑΤΙΚΕΣ  
ΛΕΙΤΟΥΡΓΙΕΣ (ΚΕΛ)  
[ΒΑΣΙΚΕΣ & ΔΕΥΤΕΡΕΥΟΥΣΕΣ]**

**ΚΕΛ 1 (Β):** Προετοιμάζεται, αξιολογεί και αποφασίζει για την ανάληψη ή μη της προτεινόμενης διερμηνείας

**ΚΕΛ 2 (Β):** Προετοιμάζεται, αποδίδει και αξιολογεί την διερμηνεία

**ΚΕΛ 3 (Β):** Βελτιώνει τις επαγγελματικές του δεξιότητες

**ΚΕΛ 4 (Β):**

**ΚΕΛ 5:**

**ΚΕΛ 6 (Δ):**

	<b>ΕΠΙΜΕΡΟΥΣ ΕΠΑΓΓΕΛΜΑΤΙΚΕΣ ΛΕΙΤΟΥΡΓΙΕΣ (ΕΕΛ)</b>	<b>ΕΠΑΓΓΕΛΜΑΤΙΚΕΣ ΕΡΓΑΣΙΕΣ (ΕΕ)</b>
<b>ΚΕΛ 1</b>	<b>ΕΕΛ 1.1: Ενημερώνεται για την προτεινόμενη διερμηνεία</b>	<b>ΕΕ 1.1.1:</b> Ενημερώνεται για το θέμα, το χώρο, την χρονική περίοδο διεξαγωγής και την διάρκεια της διερμηνείας
		<b>ΕΕ 1.1.2:</b> Προμηθεύεται το υλικό της διερμηνείας και Ενημερώνει τους πελάτες για θέματα επαγγελματικής εχεμύθειας και διασφάλισης του απορρήτου που αφορά και το υλικό
		<b>ΕΕ 1.1.3:</b> Ενημερώνεται για την γλώσσα διεξαγωγής της διερμηνείας και αποφασίζει τον τρόπο απόδοσής της
	<b>ΕΕΛ 1.2: Αξιολογεί το υλικό της διερμηνείας και προτείνει τις συνθήκες εργασίας</b>	<b>ΕΕ 1.2.1:</b> Μελετά το υλικό της διερμηνείας και συνεργάζεται με ειδικευμένο προσωπικό (αν χρειαστεί)
		<b>ΕΕ 1.2.2:</b> Αναζητά πληροφορίες για τη σύνθεση του κοινού στο οποίο θα διερμηνεύσει
		<b>ΕΕ 1.2.3:</b> Αξιολογεί και προτείνει τις συνθήκες εργασίας της διερμηνείας
<b>ΕΕΛ 1.3: Αποδέχεται την ανάληψη απόδοσης της διερμηνείας και την επικυρώνει στις αρμόδιες δημόσιες αρχές</b>	<b>ΕΕ 1.3.1:</b> Συμφωνεί για την ανάληψη απόδοσης της διερμηνείας	
	<b>ΕΕ 1.3.2:</b> Υπογράφει την σύμβαση	
	<b>ΕΕ 1.3.3:</b> Επικυρώνει την σύμβαση στις αρμόδιες δημόσιες αρχές	
<b>Προετοιμάζεται, αξιολογεί και αποφασίζει για την ανάληψη ή μη της προτεινόμενης διερμηνείας</b>		

<b>ΕΠΙΜΕΡΟΥΣ ΕΠΑΓΓΕΛΜΑΤΙΚΕΣ ΛΕΙΤΟΥΡΓΙΕΣ (ΕΕΛ)</b>	<b>ΕΠΑΓΓΕΛΜΑΤΙΚΕΣ ΕΡΓΑΣΙΕΣ (ΕΕ)</b>
<b>ΕΕΛ 2.1: Βεβαιώνεται ότι ο χώρος είναι κατάλληλος για την συμφωνημένη διερμηνεία</b>	<b>ΕΕ 2.1.1:</b> Επιλέγει την κατάλληλη θέση του ιδίου και των πελατών
	<b>ΕΕ 2.1.2:</b> Συνεργάζεται με τους τεχνικούς για τον κατάλληλο φωτισμό της θέσης του διερμηνέα
	<b>ΕΕ 2.1.3:</b> Δοκιμάζει τις ακουστικές συνθήκες διεξαγωγής της διερμηνείας

<b>ΚΕΛ 2</b>	<b>ΕΕΛ 2.2: Προετοιμάζεται και αποδίδει την διερμηνεία</b>	<b>ΕΕ 2.2.1:</b> Προσαρμόζει το ύφος της εμφάνισης του ανάλογα με την περίπτωση της διερμηνείας
		<b>ΕΕ 2.2.2:</b> Επιλέγει το γλωσσικό κώδικα της επικοινωνίας
		<b>ΕΕ 2.2.3:</b> Αποδίδει την διερμηνεία
<b>Προετοιμάζεται, Αποδίδει και αξιολογεί την διερμηνεία</b>	<b>ΕΕΛ 2.3: Αξιολογεί την διερμηνεία του</b>	<b>ΕΕ 2.3.1:</b> Αντιγράφει τη πραγματοποιηθείσα διερμηνεία με χρήση ηλεκτρονικών μέσων
		<b>ΕΕ 2.3.2:</b> Βλέπει, παρατηρεί και αξιολογεί την διερμηνεία
		<b>ΕΕ 2.3.3:</b> Επαναξιολογεί τη διερμηνεία επαναλαμβάνοντας της σε προσωπικό του χώρο
	<b>ΕΕΛ 2.4: Ολοκληρώνει το οικονομικό σκέλος της διερμηνείας</b>	<b>ΕΕ 2.4.1:</b> Υπολογίζει το τελικό αντίτιμο της διερμηνείας
		<b>ΕΕ 2.4.2:</b> Εκδίδει τα νόμιμα παραστατικά χειρόγραφα
		<b>ΕΕ 2.4.3:</b> Ολοκληρώνει την οικονομική συναλλαγή

<b>ΕΠΙΜΕΡΟΥΣ ΕΠΑΓΓΕΛΜΑΤΙΚΕΣ ΛΕΙΤΟΥΡΓΙΕΣ (ΕΕΛ)</b>	<b>ΕΠΑΓΓΕΛΜΑΤΙΚΕΣ ΕΡΓΑΣΙΕΣ (ΕΕ)</b>
<b>ΕΕΛ 3.1: Ενημερώνεται για την τρέχουσα επικαιρότητα</b>	<b>ΕΕ 3.1.1:</b> Ενημερώνεται μέσω του γραπτού τύπου
	<b>ΕΕ 3.1.2:</b> Ενημερώνεται μέσω του ηλεκτρονικού τύπου (internet)
	<b>ΕΕ 3.1.3:</b> Ενημερώνεται μέσω των ΜΜΕ
<b>ΕΕΛ 3.2: Συμμετέχει σε σεμινάρια - συνέδρια</b>	<b>ΕΕ 3.2.1:</b> Καθίσταται μέλος σε σωματεία, forum, οργανώσεις κλπ. Σχετικές με το επάγγελμα και την αναπηρία
	<b>ΕΕ 3.2.2:</b> Ενημερώνεται για τα θεματικά πεδία των σεμιναρίων
	<b>ΕΕ 3.2.3:</b> Παρακολουθεί σεμινάρια, συνέδρια κλπ
<b>ΕΕΛ 3.3: Ανατροφοδοτείται συνεχώς για την προσωπική επαγγελματική του ανάπτυξη</b>	<b>ΕΕ 3.3.1:</b> Συμμετέχει στις εκδηλώσεις της κοινότητας των κωφών, των οικογενειών τους και των οικογενειών που έχουν κωφά παιδιά
	<b>ΕΕ 3.3.2:</b> Διοργανώνει και συμμετέχει σε ομάδες εργασίας και υποστήριξης μεταξύ συναδέλφων (mentoring)
	<b>ΕΕ 3.3.3:</b> Ενημερώνεται για την εξέλιξη της νοηματικής γλώσσας

## B.2 ΚΡΙΤΗΡΙΑ ΕΠΑΓΓΕΛΜΑΤΙΚΗΣ ΑΝΤΑΠΟΚΡΙΣΗΣ, ΕΥΡΟΣ ΕΦΑΡΜΟΓΗΣ

### ΤΙΤΛΟΣ ΒΑΣΙΚΟΥ ΕΠΑΓΓΕΛΜΑΤΟΣ: ΔΙΕΡΜΗΝΕΑΣ ΕΛΛΗΝΙΚΗΣ ΝΟΗΜΑΤΙΚΗΣ ΓΛΩΣΣΑΣ

ΚΥΡΙΕΣ ΕΠΑΓΓΕΛΜΑΤΙΚΕΣ ΛΕΙΤΟΥΡΓΙΕΣ	ΕΠΙΜΕΡΟΥΣ ΕΠΑΓΓΕΛΜΑΤΙΚΕΣ ΛΕΙΤΟΥΡΓΙΕΣ	ΕΠΑΓΓΕΛΜΑΤΙΚΕΣ ΕΡΓΑΣΙΕΣ	ΚΡΙΤΗΡΙΑ ΕΠΑΓΓΕΛΜΑΤΙΚΗΣ ΑΝΤΑΠΟΚΡΙΣΗΣ	ΕΥΡΟΣ ΕΦΑΡΜΟΓΗΣ
<b>ΚΕΛ 1:</b> προετοιμάζεται, αξιολογεί και αποφασίζει για την ανάληψη ή μη της προτεινόμενης διερμηνείας	<b>ΕΕΛ 1.1:</b> Ενημερώνεται για την προτεινόμενη διερμηνεία	<b>ΕΕ 1.1.1:</b> Ενημερώνεται για το θέμα, το χώρο, την χρονική περίοδο διεξαγωγής και την διάρκεια της διερμηνείας	1. Μέριμνα για μια σταθερή επικοινωνία με τους πελάτες του 2. Συνεργάζεται με συναδέλφους διερμηνείς και άλλους επαγγελματίες για τη διερμηνεία, εφόσον απαιτείται 3. Επαρκής κατανόηση και ανταπόκριση στα θέματα της διερμηνείας	Άμεση ή έμμεση επικοινωνία, προσωπική συζήτηση, τηλεφωνική, e-mail, SMS κλπ  Συνάδελφοι: διερμηνείς, εκπαιδευτικοί, υπεύθυνοι οργάνωσης εκδηλώσεων, τεχνικοί διαφόρων ειδικοτήτων κλπ  Διερμηνεία: διάρκεια πέραν της μίας (1) ώρας απαιτεί και δεύτερο διερμηνέα  Πελάτες: φυσικά πρόσωπα, σωματεία κωφών, ομοσπονδία κωφών, αναπηρικές οργανώσεις, ΜΜΕ, δημόσιες αρχές (δικαστήρια, νοσοκομεία, σχολεία, αστυνομία, υπουργεία, κοινοβούλιο, κλπ)
		<b>ΕΕ 1.1.2:</b> Προμηθεύεται το υλικό της διερμηνείας και ενημερώνει τους πελάτες για θέματα επαγγελματικής εχεμύθειας και διασφάλισης του απορρήτου που αφορά και το υλικό	Ενέργειες ώστε να λαμβάνει έγκαιρα όλο το πληροφοριακό υλικό της διερμηνείας  Ακολουθεί κανόνες επαγγελματικής δεοντολογίας διερμηνέων και νόμους που διέπουν τα πνευματικά δικαιώματα  Εφαρμόζει τον Κώδικα Ηθικής και Δεοντολογίας (ΚΗΔ) - άρθρο 2,6,8	Υλικό: έντυπη ή ηλεκτρονική μορφή, ομιλίες, παρουσιάσεις, εκπαιδευτικά βιβλία, δικονομικές υποθέσεις, συμβολαιογραφικές πράξεις, ιατρικός φάκελος ασθενή κλπ.  Ενημέρωση: προφορική  Διασφάλιση απορρήτου: υλικό-έντυπη ή ηλεκτρονική μορφή, τήρηση προσωπικών δεδομένων και πνευματικών δικαιωμάτων

		<b>ΕΕ 1.1.3:</b> Ενημερώνεται για την γλώσσα διεξαγωγής της διερμηνείας και αποφασίζει τον τρόπο απόδοσης της	Ενημέρωση για τη γλώσσα της διερμηνείας στην οποία θα γίνει η απόδοση  Επιλέγει το τρόπο απόδοσης της διερμηνείας Εφαρμόζει τον Κώδικα Ηθικής και Δεοντολογίας (ΚΗΔ) - άρθρο 8	Γλώσσα διερμηνείας: προφορική ελληνική γλώσσα σε ΕΝΓ, από ΕΝΓ σε ομιλούμενη ελληνική γλώσσα, από αλλόφωνες προφορικές γλώσσες σε ΕΝΓ, από διεθνή νοήματα σε ΕΝΓ, από ελληνικά σε ελληνικά (χειλεανάγνωση).
<b>ΕΕΛ 1.2: Αξιολογεί το υλικό της διερμηνείας και προτείνει τις συνθήκες εργασίας</b>	<b>ΕΕ 1.2.1:</b> Μελετά το υλικό της διερμηνείας και συνεργάζεται με εξειδικευμένο προσωπικό (αν χρειαστεί)	Αναζητά πληροφορίες για πλήρη κατανόηση του υλικού  Συνεργάζεται αν χρειαστεί με εξειδικευμένο προσωπικό για την διευκρίνιση τυχόν αποριών όσον αφορά το υλικό  Εφαρμόζει τον Κώδικα Ηθικής και Δεοντολογίας (ΚΗΔ) - άρθρο 8	Αναζητά πληροφορίες για πλήρη κατανόηση του υλικού  Συνεργάζεται αν χρειαστεί με εξειδικευμένο προσωπικό για την διευκρίνιση τυχόν αποριών όσον αφορά το υλικό  Εφαρμόζει τον Κώδικα Ηθικής και Δεοντολογίας (ΚΗΔ) - άρθρο 8	Υλικό: έντυπη ή ηλεκτρονική μορφή, ομιλίες, παρουσιάσεις, εκπαιδευτικά βιβλία, δικονομικές υποθέσεις, συμβολαιογραφικές πράξεις, ιατρικός φάκελος ασθενή κλπ.  Πληροφορίες: internet, εγκυκλοπαίδειες, ειδικά επιστημονικά περιοδικά, πελάτης, ημερήσιος και περιοδικός τύπος κλπ.  Εξειδικευμένο προσωπικό: συνάδελφοι διερμηνείς, δάσκαλοι ΕΝΓ, ειδικό επιστημονικό προσωπικό διαφόρων ειδικοτήτων
	<b>ΕΕ 1.2.2:</b> Αναζητά πληροφορίες για τη σύνθεση του κοινού στο οποίο θα διερμηνεύσει	Ενημερώνεται για το πλήθος, τους χρήστες γλώσσας και γνωστικό επίπεδο αυτών  Εφαρμόζει τον Κώδικα Ηθικής και Δεοντολογίας (ΚΗΔ) - άρθρο 8,13	Ενημερώνεται για το πλήθος, τους χρήστες γλώσσας και γνωστικό επίπεδο αυτών  Εφαρμόζει τον Κώδικα Ηθικής και Δεοντολογίας (ΚΗΔ) - άρθρο 8,13	Χρήστης γλώσσας: Κωφός ή βαρήκοος  Γνωστικό επίπεδο: αγράμματος/η, απόφοιτος/η Γυμνασίου, Λυκείου, ΑΕΙ, ΤΕΙ

		<p><b>ΕΕ 1.2.3:</b> Αξιολογεί και προτείνει τις συνθήκες εργασίας της διερμηνείας</p>	<p>Εφαρμόζει τον Κώδικα Ηθικής και Δεοντολογίας (ΚΗΔ) - άρθρο 3,4,6,15</p> <p>Συντάσσει οικονομικές προσφορές για τις συνθήκες συνεργασίας της διερμηνείας και τις προτείνει στον πελάτη</p> <p>Εφαρμόζει τιμολογιακή πολιτική σωματείου διερμηνέων</p>	<p>Συνθήκες εργασίας: εντός ή εκτός έδρας, εξωτερικό, συνεργάτες διερμηνείας, διάρκεια διερμηνείας, ποσόν αμοιβής, χρόνος και τρόπος πληρωμής</p> <p>Πελάτες: φυσικά πρόσωπα, σωματεία κωφών, ομοσπονδία κωφών, αναπηρικές οργανώσεις, ΜΜΕ, δημόσιες αρχές (δικαστήρια, νοσοκομεία, σχολεία, αστυνομία, υπουργεία, κοινοβούλιο, κλπ)</p>
	<p><b>ΕΕΛ 1.3: Αποδέχεται την ανάληψη απόδοσης της διερμηνείας και την επικυρώνει στις αρμόδιες δημόσιες αρχές</b></p>	<p><b>ΕΕ 1.3.1:</b> Συμφωνεί για την ανάληψη απόδοσης της διερμηνείας</p>	<p>Εφαρμόζει τον Κώδικα Ηθικής και Δεοντολογίας (ΚΗΔ) - άρθρο 1,7</p> <p>Δημιουργεί προσχέδιο σύμβασης και επισυνάπτει τον ΚΗΔ στον πελάτη</p>	<p>Πελάτες: φυσικά πρόσωπα, σωματεία κωφών, ομοσπονδία κωφών, αναπηρικές οργανώσεις, ΜΜΕ, δημόσιες αρχές (δικαστήρια, νοσοκομεία, σχολεία, αστυνομία, υπουργεία, κοινοβούλιο, κλπ)</p> <p>ΚΗΔ: άρθρα Κώδικα Ηθικής Διερμηνέων</p>
		<p><b>ΕΕ 1.3.2:</b> Υπογράφει την σύμβαση</p>	<p>Εφαρμόζει τιμολογιακή πολιτική σωματείου διερμηνέων</p> <p>Ακολουθεί από τον νόμο τις ριζωμένες διατάξεις περί σύνταξης συμβάσεων</p>	<p>Σύμβαση: ορισμένου ή αορίστου χρόνου, ανάθεσης έργου</p>
		<p><b>ΕΕ 1.3.3:</b> Επικυρώνει την σύμβαση στις αρμόδιες δημόσιες αρχές</p>	<p>Εφαρμόζει τον Κώδικα Ηθικής και Δεοντολογίας (ΚΗΔ) - άρθρο 4</p> <p>Ακολουθεί και συμμορφώνεται με τις διατάξεις της ισχύουσας νομοθεσίας</p>	<p>Δημόσιες αρχές: εφορία</p>



<b>ΚΕΛ 2:</b> <b>Προετοιμάζεται,</b> <b>Αποδίδει και</b> <b>αξιολογεί την</b> <b>διερμηνεία</b>	<b>ΕΕΛ 2.1:</b> <b>Βεβαιώνεται ότι ο χώρος</b> <b>είναι κατάλληλος για την</b> <b>συμφωνημένη διερμηνεία</b>	<b>ΕΕ 2.1.1:</b> Επιλέγει την κατάλληλη θέση του ιδίου και των πελατών	Εφαρμόζει τον Κώδικα Ηθικής και Δεοντολογίας (ΚΗΔ) - άρθρο 6  Ακολουθεί και εφαρμόζει συνθήκες υγιεινής και ασφάλειας στο χώρο εργασίας	Θέση διερμηνέα: όρθιος, καθιστός, σε ουδέτερο φόντο  Επιλογή θέσης διερμηνέα: ανάλογα με το χώρο της διερμηνείας επιλέγει την κατάλληλη θέση (πλατφόρμα, αντικριστά σε κοντινή απόσταση, επί σκηνής κλπ.)  Θέση κωφών-ακουόντων πελατών: κωφοί πελάτες απέναντι από το διερμηνέα, σε απόσταση τέτοια που να έχουν καλή οπτική επαφή
	<b>ΕΕ 2.1.2:</b> Συνεργάζεται με τους τεχνικούς για τον κατάλληλο φωτισμό της θέσης του διερμηνέα	Εφαρμόζει τον Κώδικα Ηθικής και Δεοντολογίας (ΚΗΔ) - άρθρο 6  Εφαρμόζει και ακολουθεί κανόνες καλής συνεργασίας με άλλους επαγγελματίες  Ακολουθεί κανόνες και οδηγίες του πελάτη	Εφαρμόζει τον Κώδικα Ηθικής και Δεοντολογίας (ΚΗΔ) - άρθρο 6  Εφαρμόζει τις τυπικές διαδικασίες ελέγχου ακουστικότητας των μέσων	Φωτισμός: καλός ώστε να είναι ορατός ο διερμηνέας από τους κωφούς πελάτες καθόλη τη διάρκεια της διερμηνείας  Πελάτης: φυσικά πρόσωπα, σωματεία κωφών, ομοσπονδία κωφών, αναπηρικές οργανώσεις, ΜΜΕ, δημόσιες αρχές (δικαστήρια, νοσοκομεία, σχολεία, αστυνομία, υπουργεία, κοινοβούλιο, κλπ)
	<b>ΕΕ 2.1.3:</b> Δοκιμάζει τις ακουστικές συνθήκες διεξαγωγής της διερμηνείας	Εφαρμόζει τον Κώδικα Ηθικής και Δεοντολογίας (ΚΗΔ) - άρθρο 6  Εφαρμόζει τις τυπικές διαδικασίες ελέγχου ακουστικότητας των μέσων	Μέσα: μικρόφωνα, ακουστικά μετάφρασης, video προβολέας, monitor, autocue κλπ.  Έλεγχος: τεστ ήχου	

	<b>ΕΕΛ 2.2: Προετοιμάζεται και αποδίδει την διερμηνεία</b>	<b>ΕΕ 2.2.1:</b> Προσαρμόζει το ύψος της εμφάνισής του ανάλογα με την περίπτωση της διερμηνείας	Εφαρμόζει τον Κώδικα Ηθικής και Δεοντολογίας (ΚΗΔ) - άρθρο 13  Ακολουθεί τον ενδυματολογικό κώδικα παρουσιαστών της τηλεόρασης	Εμφάνιση: διακριτική παρουσία, κατάλληλα ρούχα, διακριτικό μακιγιάζ κλπ.  Κώδικας ενδυματολογικός ΜΜΕ: κουστούμι, ταγέρ, καθημερινά ρούχα ανάλογα με το τηλεοπτικό πρόγραμμα.
		<b>ΕΕ 2.2.2:</b> Επιλέγει το γλωσσικό κώδικα της επικοινωνίας	Εφαρμόζει τον Κώδικα Ηθικής και Δεοντολογίας (ΚΗΔ) - άρθρο 9  Υιοθετεί ανάλογα με το κοινό και τον αντίστοιχο γλωσσικό κώδικα επικοινωνίας	Γλωσσικός κώδικας: ελληνική νοηματική γλώσσα, ελληνικά, χειλεανάγνωση κλπ.
		<b>ΕΕ 2.2.3:</b> Αποδίδει την διερμηνεία	Εφαρμόζει τον Κώδικα Ηθικής και Δεοντολογίας (ΚΗΔ) - άρθρο 9  Εφαρμόζει και ακολουθεί αρχές που στοχεύουν σε μια πλήρη διερμηνεία	Γλώσσα διερμηνείας: προφορική ελληνική γλώσσα σε ΕΝΓ, από ΕΝΓ σε ομιλούμενη ελληνική γλώσσα, από αλλόφωνες προφορικές γλώσσες σε ΕΝΓ, από διεθνή νοήματα σε ΕΝΓ  Πληρότητα διερμηνείας: μεταφορά γλωσσικών, μη γλωσσικών, πολιτισμικών μηνυμάτων
	<b>ΕΕΛ 2.3: Αξιολογεί την διερμηνεία του</b>	<b>ΕΕ 2.3.1:</b> Αντιγράφει τη πραγματοποιηθείσα διερμηνεία με χρήση ηλεκτρονικών μέσων	Εφαρμόζει και ακολουθεί τυπικές διαδικασίες αντιγραφής δεδομένων	Εργαλεία: dvd- rw, video, εξωτερικοί δίσκοι αποθήκευσης
		<b>ΕΕ 2.3.2:</b> Βλέπει, παρατηρεί και αξιολογεί την διερμηνεία	Εφαρμόζει τεχνικές αξιολόγησης διερμηνείας  Συνεργάζεται με άλλους διερμηνείς για την αξιολόγηση της διερμηνείας	Αξιολόγηση: προσωπικό φυλλάδιο αξιολόγησης διερμηνείας <sup>6</sup> , feed back κλπ Εργαλεία: τηλεόραση, dvd player, video, video text, κασέτες ήχου κλπ

<sup>6</sup> Πανεπιστήμιο Πατρών, Παιδαγωγικό Τμήμα Δημοτικής Εκπαίδευσης, Μονάδα Αγωγής Κωφών

		<b>ΕΕ 2.3.3:</b> Επαναξιολογεί τη διερμηνεία επαναλαμβάνοντας της σε προσωπικό του χώρο	Αποδίδει και καταγράφει τη διερμηνεία για 2 <sup>η</sup> φορά  Εφαρμόζει τεχνικές αξιολόγησης διερμηνείας  Εφαρμόζει τον Κώδικα Ηθικής και Δεοντολογίας (ΚΗΔ) - άρθρο 14	Εργαλεία: τηλεόραση, dvd player, video, video text, κασέτες ήχου κλπ  Χώρος: οικία διερμηνέα κλπ  Αξιολόγηση: προσωπικό φυλλάδιο αξιολόγησης διερμηνέα <sup>7</sup> ,
	<b>ΕΕΛ 2.4: Ολοκληρώνει το οικονομικό σκέλος της διερμηνείας</b>	<b>ΕΕ 2.4.1:</b> Υπολογίζει το τελικό αντίτιμο της διερμηνείας	Υπολογίζει με ακρίβεια το τελικό αντίτιμο της διερμηνείας και πληροφορεί έγκαιρα τον πελάτη  Εφαρμόζει τιμολογιακή πολιτική σωματείου διερμηνέων	Πελάτης: φυσικά πρόσωπα, σωματεία κωφών, ομοσπονδία κωφών, αναπηρικές οργανώσεις, ΜΜΕ, δημόσιες αρχές (δικαστήρια, νοσοκομεία, σχολεία, αστυνομία, υπουργεία, κοινοβούλιο, κλπ
		<b>ΕΕ 2.4.2:</b> Εκδίδει τα νόμιμα παραστατικά χειρόγραφα	Εκδίδει το είδος του παραστατικού που απαιτείται, σύμφωνα με τη φορολογική νομοθεσία	Παραστατικό: Αποδείξεις παροχής υπηρεσιών, δελτίο δαπανών
		<b>ΕΕ 2.4.3:</b> Ολοκληρώνει την οικονομική συναλλαγή	Διενεργεί τη συναλλαγή κατά αξιόπιστο τρόπο, επιβεβαιώνοντας το ποσόν που δίνει ο πελάτης και αποδίδει στην αρμόδια ΔΟΥ τα αναλογούντα σύμφωνα με τις διατάξεις της ισχύουσας νομοθεσίας	Πληρωμή: μετρητά, επιταγή, μέσω ΔΟΥ, μέσω τραπεζικού λογαριασμού κλπ.  Απόδοση: ΦΠΑ, παρακράτηση φόρου.
<b>ΚΕΛ 3:</b> <b>Βελτιώνει τις επαγγελματικές του δεξιότητες</b>	<b>ΕΕΛ 3.1:</b> <b>Ενημερώνεται για την τρέχουσα επικαιρότητα</b>	<b>ΕΕ 3.1.1:</b> Ενημερώνεται μέσω του γραπτού τύπου	1. Συνεχής παρακολούθηση και σχολαστική μελέτη κάθε τι σχετικού 2. Ενέργειες ώστε να λαμβάνει έγκαιρα πληροφοριακό υλικό 3. Εφαρμόζει τον Κώδικα Ηθικής και Δεοντολογίας (ΚΗΔ) - άρθρο 8,13,14	Γραπτός τύπος: Κάθε πηγή επαγγελματικής πληροφόρησης, ημερήσιος και περιοδικός τύπος  Ενημέρωση: πολιτική, κοινωνική, πολιτιστική, αθλητική, διεθνή, κοινότητας κωφών κλπ.
		<b>ΕΕ 3.1.2</b> Ενημερώνεται μέσω του ηλεκτρονικού τύπου (internet)	1. Συνεχής παρακολούθηση και σχολαστική μελέτη μέσω του διαδικτύου (internet) 2. Εφαρμόζει τον Κώδικα Ηθικής και Δεοντολογίας (ΚΗΔ) - άρθρο 8,13,14	Κάθε πηγή επαγγελματικής πληροφόρησης, internet  Ενημέρωση: πολιτική, κοινωνική, πολιτιστική, αθλητική, διεθνή, κοινότητας κωφών κλπ.

<sup>7</sup> Πανεπιστήμιο Πατρών, Παιδαγωγικό Τμήμα Δημοτικής Εκπαίδευσης, Μονάδα Αγωγής Κωφών

		<p><b>ΕΕ 3.1.3:</b> Ενημερώνεται μέσω των ΜΜΕ</p>	<p>1. Έγκαιρη ενημέρωση για τα γεγονότα, και τις καθημερινές εξελίξεις 2. Εφαρμόζει τον Κώδικα Ηθικής και Δεοντολογίας (ΚΗΔ) - άρθρο 8,13,14</p>	<p>Κάθε πηγή πληροφόρησης, διαδίκτυο (ηλεκτρονικό ραδιόφωνο ή τηλεόραση,) τηλεόραση, ραδιόφωνο  Ενημέρωση: πολιτική, κοινωνική, πολιτιστική,αθλητική, διεθνή, κοινότητας κωφών κλπ.</p>
<p><b>ΕΕΛ 3.2: Συμμετέχει σε σεμινάρια - συνέδρια</b></p>		<p><b>ΕΕ 3.2.1:</b> Καθίσταται μέλος σε σωματεία, forum, οργανώσεις κλπ. Σχετικές με το επάγγελμα και την αναπηρία</p>	<p>Ακολουθεί κανόνες επαγγελματικής δεοντολογίας για την προσωπική του επαγγελματική ανάπτυξη  Ακολουθεί τις τυπικές διαδικασίες εγγραφής μέλους  Αποδέχεται και εφαρμόζει το καταστατικό των φορέων</p>	<p>Καταστατικό: κανόνες λειτουργίας φορέων  Σωματεία διεργημένων: ευρωπαϊκά, διεθνή  Σωματεία/forum/οργανώσεις: σχετικά με την κώφωση</p>
		<p><b>ΕΕ 3.2.2:</b> Ενημερώνεται για τα θεματικά πεδία των σεμιναρίων</p>	<p>Ακολουθεί κανόνες επαγγελματικής δεοντολογίας για την προσωπική του επαγγελματική ανάπτυξη  Εφαρμόζει τον Κώδικα Ηθικής και Δεοντολογίας (ΚΗΔ) - άρθρο 14  Ενέργειες ώστε να λαμβάνει έγκαιρα όλο το ενημερωτικό υλικό του σεμιναρίου</p>	<p>Κανόνες δεοντολογίας: ενημέρωση για νέα σεμινάρια, διαδίκτυο εξέλιξη στο επάγγελμα, κλπ  Υλικό: ενημερωτικό υλικό με θέματα, πρόγραμμα, ομιλητές, διάρκεια, κόστος συμμετοχής κλπ</p>
		<p><b>ΕΕ 3.2.3:</b> Παρακολουθεί σεμινάρια, συνέδρια κλπ</p>	<p>Εφαρμόζει τον Κώδικα Ηθικής και Δεοντολογίας (ΚΗΔ) - άρθρο 14  Ακολουθεί τις τυπικές διαδικασίες συμμετοχής σε σεμινάρια, συνέδρια  Ενέργειες ώστε να παραλάβει τη βεβαίωση παρακολούθησης σεμιναρίου/συνεδρίου κλπ.</p>	<p>Σεμινάρια/ συνέδρια: εξειδίκευση, προσωπική ανάπτυξη, νέες θεματικές ενότητες, νέες τεχνολογίες  Διαδικασίες : έγκαιρη αίτηση συμμετοχής, απόδειξη πληρωμής κόστους συμμετοχής  Εργαλεία: internet, φαξ, ταχυδρομείο, τράπεζες, οπτικοακουστικό υλικό</p>

<p><b>ΕΕΛ 3.3:</b> <b>Ανατροφοδοτείται συνεχώς για την προσωπική επαγγελματική του ανάπτυξη</b></p>	<p><b>ΕΕ 3.3.1:</b> Συμμετέχει στις εκδηλώσεις της κοινότητας των κωφών, των οικογενειών τους και των οικογενειών που έχουν κωφά παιδιά</p>	<p>Ενημερώνεται για τις εκδηλώσεις της κοινότητας των κωφών, των οικογενειών τους, των γονέων κωφών παιδιών, των σχολείων κωφών</p>	<p>Εκδήλωση: κοπή πίτας, επετειακές εορτές, θρησκευτικές, αθλητικές, σχολικές, ομιλίες κλπ.</p> <p>Εργαλεία ενημέρωσης: αφίσες, φαξ, sms, internet, επιστολές</p>
	<p><b>ΕΕ 3.3.2:</b> Διοργανώνει και συμμετέχει σε ομάδες εργασίας και υποστήριξης μεταξύ συναδέλφων (mentoring)</p>	<p>Ακολουθεί και εφαρμόζει τυπικές αρχές ανάπτυξης επαγγέλματος</p> <p>Αναπτύσσει και εφαρμόζει τυπικές διαδικασίες διοργάνωσης ομάδας εργασίας</p> <p>Εφαρμόζει τον Κώδικα Ηθικής και Δεοντολογίας (ΚΗΔ) - άρθρο 5</p>	<p>Ομάδα εργασίας: διερμηνείς ελληνικής νοηματικής γλώσσας, διερμηνείς ελληνικής νοηματικής γλώσσας με συμμετοχή επιστημόνων διαφόρων ειδικοτήτων</p> <p>Διαδικασίες: εκδήλωση ενδιαφέροντος, ενημέρωση ενδιαφερομένων, πρόγραμμα, υλοποίηση</p> <p>Εργαλεία: internet, φαξ, ταχυδρομείο, οπτικοακουστικό υλικό</p>
	<p><b>ΕΕ 3.3.3:</b> Ενημερώνεται για την εξέλιξη της νοηματικής γλώσσας</p>	<p>Έρχεται σε επαφή διαρκώς με χρήστες της γλώσσας (κωφούς)</p> <p>Ακολουθεί και εφαρμόζει τυπικές αρχές ανάπτυξης επαγγέλματος</p> <p>Εφαρμόζει τον Κώδικα Ηθικής και Δεοντολογίας (ΚΗΔ) - άρθρο 14</p>	<p>Ενημέρωση: τακτικές επισκέψεις σε σωματεία κωφών</p> <p>Εργαλεία: internet, φαξ, ταχυδρομείο, οπτικοακουστικό υλικό</p>

**ΕΝΟΤΗΤΑ Γ: «ΑΠΑΡΑΙΤΗΤΕΣ ΓΝΩΣΕΙΣ, ΔΕΞΙΟΤΗΤΕΣ ΚΑΙ ΙΚΑΝΟΤΗΤΕΣ»**

**Γ.1 ΓΝΩΣΕΙΣ**

<b>ΤΑΞΙΝΟΜΗΣΗ ΓΝΩΣΕΩΝ ΣΕ ΕΠΙΠΕΔΟ ISCED<sup>8</sup> ΚΑΙ ΕQF<sup>9</sup></b>			
	<b>ΒΑΣΙΚΟ ΕΠΑΓΓΕΛΜΑ</b> ΤΙΤΛΟΣ: Διερμηνέας Ελληνικής Νοηματικής Γλώσσας	ΤΙΤΛΟΣ: <b>ΕΙΔΙΚΟΤΗΤΑ</b>	ΤΙΤΛΟΣ: <b>ΕΙΔΙΚΕΥΣΗ</b>
<b>ΕΠΙΠΕΔΟ ΣΤΟ ISCED</b>	ΕΠΙΠΕΔΟ 3 & ΕΠΙΠΕΔΟ 4		
<b>ΠΑΡΑΤΗΡΗΣΕΙΣ</b>			
<b>ΕΥΡΩΠΑΪΚΟ ΠΛΑΙΣΙΟ ΠΡΟΣΟΝΤΩΝ &amp; ΕΠΙΠΕΔΑ EQF</b>	ΕΠΙΠΕΔΟ 4		
<b>ΠΑΡΑΤΗΡΗΣΕΙΣ</b>			

<sup>8</sup> International Standard Classification of Education

<sup>9</sup> European Qualifications Framework- Ευρωπαϊκό Πλαίσιο Προσόντων



**ΓΝΩΣΕΙΣ ΣΕ ΑΥΤΟΤΕΛΗ ΜΑΘΗΣΙΑΚΑ ΣΥΝΟΛΑ**

**ΒΑΣΙΚΟ ΕΠΑΓΓΕΛΜΑ: ΔΙΕΡΜΗΝΕΑΣ ΕΛΛΗΝΙΚΗΣ ΝΟΗΜΑΤΙΚΗΣ ΓΛΩΣΣΑΣ**

ΚΥΡΙΕΣ & ΕΠΙΜΕΡΟΥΣ ΕΠΑΓΓΕΛΜΑΤΙΚΕΣ ΛΕΙΤΟΥΡΓΙΕΣ (ΕΕΛ)	ΓΕΝΙΚΕΣ ΓΝΩΣΕΙΣ	ΒΑΣΙΚΕΣ ΕΠΑΓΓΕΛΜΑΤΙΚΕΣ ΓΝΩΣΕΙΣ	ΕΙΔΙΚΕΣ ΕΠΑΓΓΕΛΜΑΤΙΚΕΣ ΓΝΩΣΕΙΣ
<p><b>ΚΕΛ 1: προετοιμάζεται, αξιολογεί και αποφασίζει για την ανάληψη ή μη της προτεινόμενης διερμηνείας</b></p>	<p>Ελληνική Γλώσσα (γραφή, ανάγνωση). Ελληνική Νοηματική Γλώσσα Μαθηματικά Γ τάξης Λυκείου Γνώσεις Χρήσης Η/Υ και διαδικτύου Γεωγραφία, Ιστορία, Φυσική, Βιολογία, Χημεία Στοιχειώδη Αγγλικά</p>	<p>Αρχές και κανόνες καλής επαγγελματικής συμπεριφοράς Βασικές γνώσεις σύνθεσης κοινότητας κωφών Βασικές αρχές επικοινωνίας και εξυπηρέτησης πελατών Βασικές αρχές κοστολόγησης διερμηνείας Βασικές αρχές λογιστικής Βασικές αρχές φορολογικής νομοθεσίας Βασικές γνώσεις διάγνωσης αναγκών του πελάτη Βασικές γνώσεις ΚΒΣ Βασικές γνώσεις πολιτισμικής ταυτότητας της κοινότητας των κωφών Βασικές γνώσεις σύνταξης οικονομικών προσφορών Βασικές γνώσεις χειρισμού ηλεκτρονικού υπολογιστή και διαδικτύου Γνώσεις καλής επικοινωνίας Γνώσεις καλής προφορικής απόδοσης Υποδοχή και φιλοξενία του πελάτη Άριστη γνώση των Ελληνικών Άριστη γνώση χρήσης Ελληνικής Νοηματικής Γλώσσας</p>	<p>Αρχές και κανόνες εξυπηρέτησης ανά ομάδα πληθυσμού Ειδικές γνώσεις χρήσης τηλεδιάσκεψης Γνώσεις γραμματικής συντακτικού της Ελληνικής Νοηματικής Γλώσσας και της Ελληνικής Γλώσσας Γνώσεις τεχνολογίας ακουστικών και κοχλιακών εμφυτευμάτων</p>

<b>ΕΕΛ 1.1: Ενημερώνεται για την προτεινόμενη διερμηνεία</b>	<p>Ελληνική Γλώσσα (γραφή, ανάγνωση). Ελληνική Νοηματική Γλώσσα Μαθηματικά Γ τάξης Λυκείου Γνώσεις Χρήσης Η/Υ και διαδικτύου</p>	<p>Αρχές και κανόνες καλής επαγγελματικής συμπεριφοράς Βασικές γνώσεις διάγνωσης αναγκών του πελάτη Βασικές γνώσεις χειρισμού ηλεκτρονικού υπολογιστή και διαδικτύου Βασικές γνώσεις χρήσης Ελληνικής νοηματικής γλώσσας Γνώσεις καλής επικοινωνίας Γνώσεις καλής προφορικής απόδοσης Υποδοχή και φιλοξενία του πελάτη Άριστη γνώση της Ελληνικής Γλώσσας Άριστη γνώση χρήσης Ελληνικής Νοηματικής Γλώσσας</p>	<p>Αρχές και κανόνες εξυπηρέτησης ανά ομάδα πληθυσμού Ειδικές γνώσεις χρήσης τηλεδιάσκεψης Πλαίσιο και βήματα διαπραγμάτευσης Γνώσεις γραμματικής συντακτικού της Ελληνικής Νοηματικής Γλώσσας και της Ελληνικής Γλώσσας</p>
<b>ΕΕΛ 1.2: Αξιολογεί το υλικό της διερμηνείας και προτείνει τις συνθήκες εργασίας</b>	<p>Ελληνική Γλώσσα (γραφή, ανάγνωση). Ελληνική Νοηματική Γλώσσα Μαθηματικά Γ τάξης Λυκείου Γνώσεις Χρήσης Η/Υ και διαδικτύου Γεωγραφία, Ιστορία, Φυσική, Βιολογία, Χημεία Στοιχειώδη Αγγλικά</p>	<p>Βασικές αρχές επικοινωνίας και εξυπηρέτησης πελατών Βασικές αρχές κοστολόγησης διερμηνείας Βασικές αρχές λογιστικής Βασικές αρχές φορολογικής νομοθεσίας Βασικές γνώσεις πολιτισμικής ταυτότητας της κοινότητας των κωφών Βασικές γνώσεις σύνθεσης κοινότητας κωφών Βασικές γνώσεις σύνταξης οικονομικών προσφορών Βασικές γνώσεις χειρισμού ηλεκτρονικού υπολογιστή και διαδικτύου Βασικό πλαίσιο κανόνων επαγγελματικής συμπεριφοράς Άριστη γνώση της Ελληνικής Γλώσσας Άριστη γνώση χρήσης Ελληνικής Νοηματικής Γλώσσας</p>	<p>Γνώσεις γραμματικής συντακτικού της Ελληνικής Νοηματικής Γλώσσας και της Ελληνικής Γλώσσας Γνώσεις τεχνολογίας ακουστικών και κοχλιακών εμφυτευμάτων</p>
<b>ΕΕΛ 1.3: Αποδέχεται την ανάληψη απόδοσης της διερμηνείας και την επικυρώνει στις αρμόδιες δημόσιες αρχές</b>	<p>Ελληνική Γλώσσα (ανάγνωση, γραφή) Μαθηματικά Γ τάξης λυκείου Βασικές Γνώσεις χρήσης Η/Υ και διαδικτύου Ελληνική Νοηματική Γλώσσα</p>	<p>Αρχές και κανόνες καλής επαγγελματικής συμπεριφοράς Βασικές γνώσεις ΚΒΣ Βασικές γνώσεις σύνταξης προσχεδίου σύμβασης Βασικές γνώσεις χρήσης ηλεκτρονικών υπολογιστών και διαδικτύου</p>	<p>Πλαίσιο και βήματα διαπραγμάτευσης</p>



<p><b>ΚΕΛ 2: Προετοιμάζεται, Αποδίδει και αξιολογεί την διερμηνεία</b></p>	<p>Ελληνική Γλώσσα (ανάγνωση, γραφή) Μαθηματικά Βασικές Γνώσεις χρήσης Η/Υ και διαδικτύου. Φυσική Στοιχειώδη Αγγλικά Λογιστική Ελληνική Νοηματική Γλώσσα</p>	<p>Βασικές γνώσεις υγιεινής και ασφάλειας στο χώρο εργασίας Βασικές γνώσεις χωροθέτησης Γνώσεις τεχνικών επικοινωνίας Γνώσεις χειρισμού ομάδας Αρχές και κανόνες καλής επαγγελματικής συμπεριφοράς Βασικές γνώσεις Φυσικής ήχου Ακολουθεί και εφαρμόζει τον Κώδικα Ηθικής και Δεοντολογίας Βασικές γνώσεις σύνθεσης κοινότητας κωφών-- Βασικές γνώσεις πολιτισμικής ταυτότητας της κοινότητας των κωφών Βασικές γνώσεις χρήσης ηλεκτρονικών υπολογιστών και διαδικτύου Γνώση Ελληνικής Νοηματικής Γλώσσας Γνώση της Ελληνικής Γλώσσας Βασικές γνώσεις χειρισμού ηλεκτρονικών προγραμμάτων αντιγραφής Βασικές γνώσεις αντιγραφής ηλεκτρονικών δεδομένων Βασικές γνώσεις χρήσης μηχανημάτων αντιγραφής-- Βασικές γνώσεις χρήσης ηλεκτρονικών μηχανημάτων Βασικές γνώσεις τεχνικών αξιολόγησης διερμηνείας-- Βασικές γνώσεις μαγνητοσκόπησης και αναπαραγωγής υλικού--Βασικές αρχές λογιστικής Βασικές γνώσεις τιμολογιακής πολιτικής σωματείου διερμηνέων Βασικές γνώσεις ΚΒΣ --Βασικές γνώσεις χρήσης ηλεκτρονικών αριθμομηχανών Βασικές αρχές κοστολόγησης--Στοιχειώδης Αρχές φορολογικής νομοθεσίας για την έκδοση παραστατικών - -Αρχές και κανόνες καλής επαγγελματικής συμπεριφοράς-- Άριστη γνώση της Ελληνικής Γλώσσας και της Ελληνικής Νοηματικής Γλώσσας</p>	<p>Αρχές και κανόνες εξυπηρέτησης ανά ομάδα πληθυσμού Γνώση ενδυματολογικού κώδικα παρουσιαστών τηλεόρασης Αρχές και κανόνες εξυπηρέτησης ανά ομάδα πληθυσμού Γνώσεις ορολογίας θεματικών πεδίων ανά περίπτωση διερμηνείας (ιατρικά, νομικά, θρησκευτικά, αθλητικά κλπ) Time management Γνώσεις γραμματικής συντακτικού της Ελληνικής Νοηματικής Γλώσσας και της Ελληνικής Γλώσσας Γνώσεις τεχνολογίας ακουστικών και κοχλιακών εμφυτευμάτων</p>
<p><b>ΕΕΛ 2.1: Βεβαιώνεται ότι ο χώρος είναι κατάλληλος για την συμφωνημένη διερμηνεία</b></p>	<p>Ελληνική Γλώσσα (ανάγνωση, γραφή) Μαθηματικά Φυσική Ελληνική νοηματική γλώσσα</p>	<p>Αρχές και κανόνες καλής επαγγελματικής συμπεριφοράς Βασικές γνώσεις υγιεινής και ασφάλειας στο χώρο εργασίας Βασικές γνώσεις Φυσικής ήχου Βασικές γνώσεις χωροθέτησης Γνώσεις τεχνικών επικοινωνίας Γνώσεις χειρισμού ομάδας Άριστη γνώση της Ελληνικής Γλώσσας</p>	<p>Αρχές και κανόνες εξυπηρέτησης ανά ομάδα πληθυσμού Γνώσεις γραμματικής συντακτικού της Ελληνικής Νοηματικής Γλώσσας και της Ελληνικής Γλώσσας Γνώσεις τεχνολογίας ακουστικών και κοχλιακών εμφυτευμάτων</p>

<p><b>ΕΕΛ 2.2: Προετοιμάζεται και αποδίδει την διερμηνεία</b></p>	<p>Ελληνική Γλώσσα (ανάγνωση, γραφή) Μαθηματικά Βασικές Γνώσεις χρήσης Η/Υ και διαδικτύου Ελληνική νοηματική γλώσσα</p>	<p>Ακολουθεί και εφαρμόζει τον Κώδικα Ηθικής και Δεοντολογίας Βασικές γνώσεις πολιτισμικής ταυτότητας της κοινότητας των κωφών Βασικές γνώσεις σύνθεσης κοινότητας κωφών Βασικές γνώσεις χρήσης ηλεκτρονικών υπολογιστών και διαδικτύου Άριστη γνώση χρήσης Ελληνικής Νοηματικής Γλώσσας Άριστη γνώση της Ελληνικής Γλώσσας</p>	<p>Γνώση ενδυματολογικού κώδικα παρουσιαστών τηλεόρασης Αρχές και κανόνες εξυπηρέτησης ανά ομάδα πληθυσμού Γνώσεις ορολογίας θεματικών πεδίων ανά περίπτωση διερμηνείας (ιατρικά, νομικά, θρησκευτικά, αθλητικά κλπ) Time management Γνώσεις γραμματικής συντακτικού της Ελληνικής Νοηματικής Γλώσσας και της Ελληνικής Γλώσσας</p> <p>Γνώσεις τεχνολογίας ακουστικών και κοχλιακών εμφυτευμάτων</p>
<p><b>ΕΕΛ 2.3: Αξιολογεί την διερμηνεία του</b></p>	<p>Ελληνική Γλώσσα (ανάγνωση, γραφή) Βασικές Γνώσεις χρήσης Η/Υ και διαδικτύου Στοιχειώδη Αγγλικά Ελληνική νοηματική γλώσσα</p>	<p>Άριστη γνώση της Ελληνικής Γλώσσας Άριστη γνώση χρήσης Ελληνικής Νοηματικής Γλώσσας Βασικές γνώσεις αντιγραφής ηλεκτρονικών δεδομένων Βασικές γνώσεις καλής επαγγελματικής συνεργασίας Βασικές γνώσεις μαγνητοσκόπησης και αναπαραγωγής υλικού Βασικές γνώσεις τεχνικών αξιολόγησης διερμηνείας Βασικές γνώσεις χειρισμού ηλεκτρονικών προγραμμάτων αντιγραφής Βασικές γνώσεις χρήσης ηλεκτρονικών μηχανημάτων Βασικές γνώσεις χρήσης ηλεκτρονικών υπολογιστών και διαδικτύου Βασικές γνώσεις χρήσης μηχανημάτων αντιγραφής</p>	<p>Γνώσεις γραμματικής συντακτικού της Ελληνικής Νοηματικής Γλώσσας και της Ελληνικής Γλώσσας</p>

<b>ΕΕΛ 2.4: Ολοκληρώνει το οικονομικό σκέλος της διερμηνείας</b>	<p>Ελληνική Γλώσσα (ανάγνωση, γραφή) Βασικές Γνώσεις χρήσης Η/Υ</p> <p>Μαθηματικά Στοιχειώδη Αγγλικά Λογιστική</p>	<p>Αρχές και κανόνες καλής επαγγελματικής συμπεριφοράς Βασικές αρχές κοστολόγησης Βασικές αρχές λογιστικής Βασικές γνώσεις ΚΒΣ Βασικές γνώσεις τιμολογιακής πολιτικής σωματείου διερμηνέων Βασικές γνώσεις χρήσης ηλεκτρονικών αριθμομηχανών Στοιχειώδης Αρχές φορολογικής νομοθεσίας για την έκδοση παραστατικών</p>	<p>—</p>
<b>ΚΕΛ 3: Βελτιώνει τις επαγγελματικές του δεξιότητες</b>	<p>Ελληνική Γλώσσα (ανάγνωση, γραφή) Βασικές γνώσεις μαθηματικών και αριθμητικής Στοιχειώδης γνώσεις Αγγλικής Γλώσσας Βασικές γνώσεις Η/Υ και διαδικτύου</p>	<p>Αρχές και κανόνες καλής επαγγελματικής συμπεριφοράς Βασικές αρχές διοργάνωσης και προγραμματισμού ομάδων Βασικές αρχές ψυχολογίας Βασικές γνώσεις επικοινωνίας Βασικές γνώσεις επιχειρηματικότητας Βασικές γνώσεις πολιτισμικής ταυτότητας της κοινότητας των κωφών Βασικές γνώσεις συμμετοχής σε σεμινάρια Βασικές γνώσεις σύνθεσης κοινότητας κωφών Βασικές γνώσεις τραπεζικών συναλλαγών Βασικές γνώσεις χρήσης διαδικτύου Γνώσεις ανάπτυξης δεξιοτήτων Γνώσεις ανάπτυξης επαγγέλματος Γνώση του ΚΗΔ Γνώση χειρισμού ομάδας Διαδικασίες εγγραφής μέλους σε γραπτό τύπο Διαδικασίες συμμετοχής σε εκθέσεις Διαδικασίες εγγραφής μέλους</p>	<p>Ειδικές γνώσεις χρήσης οπτικοακουστικών υλικών Αρχές και κανόνες εξυπηρέτησης ανά ομάδα πληθυσμού Ειδικές γνώσεις διοίκησης ανθρώπινου δυναμικού</p>
<b>ΕΕΛ 3.1: Ενημερώνεται για την τρέχουσα επικαιρότητα</b>	<p>Ελληνική Γλώσσα (ανάγνωση, γραφή) Βασικές Γνώσεις χρήσης Η/Υ και διαδικτύου Στοιχειώδη Αγγλικά</p>	<p>Βασικές γνώσεις επικοινωνίας Βασικές γνώσεις επιχειρηματικότητας Βασικές γνώσεις χρήσης διαδικτύου</p> <p>Διαδικασίες εγγραφής μέλους σε γραπτό τύπο</p> <p>Διαδικασίες συμμετοχής σε εκθέσεις</p>	<p>—</p>

<b>ΕΕΛ 3.2: Συμμετέχει σε σεμινάρια - συνέδρια</b>	<p>Ελληνική Γλώσσα (ανάγνωση, γραφή)          Βασικές γνώσεις μαθηματικών και αριθμητικής          Στοιχειώδεις γνώσεις Αγγλικής Γλώσσας          Βασικές γνώσεις Η/Υ και διαδικτύου</p>	<p>Βασικές γνώσεις επικοινωνίας          Βασικές γνώσεις επιχειρηματικότητας          Βασικές γνώσεις συμμετοχής σε σεμινάρια          Βασικές γνώσεις τραπεζικών συναλλαγών          Βασικές γνώσεις χρήσης διαδικτύου          Γνώσεις ανάπτυξης δεξιοτήτων          Γνώσεις ανάπτυξης επαγγέλματος          Διαδικασίες εγγραφής μέλλους</p>	<p>Ειδικές γνώσεις χρήσης οπτικοακουστικών υλικών</p>
<b>ΕΕΛ 3.3: Ανατροφοδοτείται συνεχώς για την προσωπική επαγγελματική του ανάπτυξη</b>	<p>Ελληνική Γλώσσα (ανάγνωση, γραφή)          Προφορική και γραπτή επικοινωνία          Γνώση χρήσης Η/Υ και διαδικτύου</p>	<p>Αρχές και κανόνες καλής επαγγελματικής συμπεριφοράς          Βασικές αρχές διοργάνωσης και προγραμματισμού ομάδων          Βασικές αρχές ψυχολογίας          Βασικές γνώσεις επικοινωνίας          Βασικές γνώσεις πολιτισμικής ταυτότητας της κοινότητας των κωφών          Βασικές γνώσεις σύνθεσης κοινότητας κωφών          Γνώση του ΚΗΔ          Γνώση χειρισμού ομάδας</p>	<p>Αρχές και κανόνες εξυπηρέτησης ανά ομάδα πληθυσμού</p> <p>Ειδικές γνώσεις διοίκησης ανθρώπινου δυναμικού</p>

**ΑΝΑΛΥΣΗ ΓΝΩΣΕΩΝ**

**ΤΙΤΛΟΣ ΒΑΣΙΚΟΥ ΕΠΑΓΓΕΛΜΑΤΟΣ: ΔΙΕΡΜΗΝΕΑΣ ΕΛΛΗΝΙΚΗΣ ΝΟΗΜΑΤΙΚΗΣ ΓΛΩΣΣΑΣ**

	<b>ΕΠΙΜΕΡΟΥΣ ΕΠΑΓΓΕΛΜΑΤΙΚΕΣ ΛΕΙΤΟΥΡΓΙΕΣ (ΕΕΛ) ΕΠΑΓΓΕΛΜΑΤΙΚΕΣ ΕΡΓΑΣΙΕΣ (ΕΕ)</b>	<b>ΓΕΝΙΚΕΣ ΓΝΩΣΕΙΣ</b>	<b>ΒΑΣΙΚΕΣ ΕΠΑΓΓΕΛΜΑΤΙΚΕΣ ΓΝΩΣΕΙΣ</b>	<b>ΕΙΔΙΚΕΣ ΕΠΑΓΓΕΛΜΑΤΙΚΕΣ ΓΝΩΣΕΙΣ</b>
<b>ΚΕΛ 1</b>	<b>ΕΕΛ 1.1: Ενημερώνεται για την προτεινόμενη διερμηνεία</b>	Ελληνική Γλώσσα (γραφή, ανάγνωση) Μαθηματικά Γνώσεις Χρήσης Η/Υ και διαδικτύου	Υποδοχή και φιλοξενία του πελάτη Αρχές και κανόνες καλής επαγγελματικής συμπεριφοράς Βασικές γνώσεις διάγνωσης αναγκών του πελάτη Γνώσεις καλής προφορικής απόδοσης Βασικές γνώσεις χειρισμού ηλεκτρονικού υπολογιστή και διαδικτύου Γνώσεις καλής επικοινωνίας Βασικές γνώσεις χρήσης Ελληνικής νοηματικής γλώσσας Άριστη γνώση της Ελληνικής Γλώσσας Άριστη γνώση χρήσης Ελληνικής Νοηματικής Γλώσσας	Αρχές και κανόνες εξυπηρέτησης ανά ομάδα πληθυσμού Ειδικές γνώσεις χρήσης τηλεδιάσκεψης Γνώσεις γραμματικής, συντακτικού της Ελληνικής Νοηματικής Γλώσσας και της Ελληνικής Γλώσσας
	<b>ΕΕ 1.1.1:</b> Ενημερώνεται για το θέμα, το χώρο, την χρονική περίοδο διεξαγωγής και την διάρκεια της διερμηνείας	Ελληνική Γλώσσα (γραφή, ανάγνωση) Μαθηματικά Γνώσεις Χρήσης Η/Υ και διαδικτύου	Υποδοχή και φιλοξενία του πελάτη Αρχές και κανόνες καλής επαγγελματικής συμπεριφοράς Βασικές γνώσεις διάγνωσης αναγκών του πελάτη Γνώσεις καλής προφορικής απόδοσης Βασικές γνώσεις χειρισμού ηλεκτρονικού υπολογιστή και διαδικτύου	Αρχές και κανόνες εξυπηρέτησης ανά ομάδα πληθυσμού Ειδικές γνώσεις χρήσης τηλεδιάσκεψης

ΕΠΙΜΕΡΟΥΣ ΕΠΑΓΓΕΛΜΑΤΙΚΕΣ ΛΕΙΤΟΥΡΓΙΕΣ (ΕΕΛ) ΕΠΑΓΓΕΛΜΑΤΙΚΕΣ ΕΡΓΑΣΙΕΣ (ΕΕ)	ΓΕΝΙΚΕΣ ΓΝΩΣΕΙΣ	ΒΑΣΙΚΕΣ ΕΠΑΓΓΕΛΜΑΤΙΚΕΣ ΓΝΩΣΕΙΣ	ΕΙΔΙΚΕΣ ΕΠΑΓΓΕΛΜΑΤΙΚΕΣ ΓΝΩΣΕΙΣ
<p><b>ΕΕ 1.1.2:</b> Προμηθεύεται το υλικό της διερμηνείας και Ενημερώνει τους πελάτες για θέματα επαγγελματικής εχεμύθειας και διασφάλισης του απορρήτου που αφορά και το υλικό</p>	<p>Ελληνική Γλώσσα (γραφή, ανάγνωση) Μαθηματικά Γνώσεις Χρήσης Η/Υ και διαδικτύου</p>	<p>Γνώσεις καλής προφορικής απόδοσης Βασικές γνώσεις χειρισμού ηλεκτρονικού υπολογιστή και διαδικτύου Γνώσεις καλής επικοινωνίας</p>	<p>Αρχές και κανόνες εξυπηρέτησης ανά ομάδα πληθυσμού Ειδικές γνώσεις χρήσης τηλεδιάσκεψης</p>
<p><b>ΕΕ 1.1.3:</b> Ενημερώνεται για την γλώσσα διεξαγωγής της διερμηνείας και αποφασίζει τον τρόπο απόδοσής της</p>	<p>Ελληνική Γλώσσα (γραφή, ανάγνωση) Μαθηματικά Γνώσεις Χρήσης Η/Υ και διαδικτύου</p>	<p>Βασικές γνώσεις χρήσης Ελληνικής νοηματικής γλώσσας Βασικές γνώσεις χειρισμού ηλεκτρονικού υπολογιστή και διαδικτύου Άριστη γνώση της Ελληνικής Γλώσσας Άριστη γνώση χρήσης Ελληνικής Νοηματικής Γλώσσας</p>	<p>Αρχές και κανόνες εξυπηρέτησης ανά ομάδα πληθυσμού Ειδικές γνώσεις χρήσης τηλεδιάσκεψης Γνώσεις γραμματικής, συντακτικού της Ελληνικής Νοηματικής Γλώσσας και της Ελληνικής Γλώσσας</p>

ΕΠΙΜΕΡΟΥΣ ΕΠΑΓΓΕΛΜΑΤΙΚΕΣ ΛΕΙΤΟΥΡΓΙΕΣ (ΕΕΛ) ΕΠΑΓΓΕΛΜΑΤΙΚΕΣ ΕΡΓΑΣΙΕΣ (ΕΕ)	ΓΕΝΙΚΕΣ ΓΝΩΣΕΙΣ	ΒΑΣΙΚΕΣ ΕΠΑΓΓΕΛΜΑΤΙΚΕΣ ΓΝΩΣΕΙΣ	ΕΙΔΙΚΕΣ ΕΠΑΓΓΕΛΜΑΤΙΚΕΣ ΓΝΩΣΕΙΣ
<b>ΕΕΛ 1.2: Αξιολογεί το υλικό της διερμηνείας και προτείνει τις συνθήκες εργασίας</b>	Ελληνική Γλώσσα (γραφή, ανάγνωση). Μαθηματικά Γνώσεις Χρήσης Η/Υ και διαδικτύου Γεωγραφία, Ιστορία, Φυσική, Βιολογία, Χημεία Στοιχειώδη Αγγλικά	Βασικές αρχές επικοινωνίας και εξυπηρέτησης πελατών Βασικό πλαίσιο κανόνων επαγγελματικής συμπεριφοράς Βασικές γνώσεις χειρισμού ηλεκτρονικού υπολογιστή και διαδικτύου Βασικές γνώσεις σύνθεσης κοινότητας κωφών Βασικές γνώσεις πολιτισμικής ταυτότητας της κοινότητας των κωφών Βασικές αρχές κοστολόγησης διερμηνείας Βασικές αρχές φορολογικής νομοθεσίας Βασικές γνώσεις σύνταξης οικονομικών προσφορών Βασικές αρχές λογιστικής Άριστη γνώση της Ελληνικής Γλώσσας Άριστη γνώση χρήσης Ελληνικής Νοηματικής Γλώσσας	Γνώσεις γραμματικής, συντακτικού της Ελληνικής Νοηματικής Γλώσσας και της Ελληνικής Γλώσσας Γνώσεις τεχνολογίας ακουστικών και κοχλιακών εμφυτευμάτων
<b>ΕΕ 1.2.1:</b> Μελετά το υλικό της διερμηνείας και συνεργάζεται με εξειδικευμένο προσωπικό (αν χρειαστεί)	Ελληνική Γλώσσα (γραφή, ανάγνωση) Μαθηματικά Γνώσεις Χρήσης Η/Υ και διαδικτύου Γεωγραφία, Ιστορία, Φυσική, Βιολογία, Χημεία Στοιχειώδη Αγγλικά	Βασικές αρχές επικοινωνίας και εξυπηρέτησης πελατών Βασικό πλαίσιο κανόνων επαγγελματικής συμπεριφοράς Βασικές γνώσεις χειρισμού ηλεκτρονικού υπολογιστή και διαδικτύου Άριστη γνώση της Ελληνικής Γλώσσας Άριστη γνώση χρήσης Ελληνικής Νοηματικής Γλώσσας	Γνώσεις γραμματικής, συντακτικού της Ελληνικής Νοηματικής Γλώσσας και της Ελληνικής Γλώσσας Γνώσεις τεχνολογίας ακουστικών και κοχλιακών εμφυτευμάτων
<b>ΕΕ 1.2.2:</b> Αναζητά πληροφορίες για τη σύνθεση του κοινού στο οποίο θα διερμηνεύσει	Ελληνική Γλώσσα (γραφή, ανάγνωση)	Βασικές γνώσεις σύνθεσης κοινότητας κωφών Βασικές γνώσεις πολιτισμικής ταυτότητας της κοινότητας των κωφών Άριστη γνώση της Ελληνικής Γλώσσας Άριστη γνώση χρήσης Ελληνικής Νοηματικής Γλώσσας	Γνώσεις γραμματικής, συντακτικού της Ελληνικής Νοηματικής Γλώσσας και της Ελληνικής Γλώσσας Γνώσεις τεχνολογίας ακουστικών και κοχλιακών εμφυτευμάτων



ΕΠΙΜΕΡΟΥΣ ΕΠΑΓΓΕΛΜΑΤΙΚΕΣ ΛΕΙΤΟΥΡΓΙΕΣ (ΕΕΛ) ΕΠΑΓΓΕΛΜΑΤΙΚΕΣ ΕΡΓΑΣΙΕΣ (ΕΕ)	ΓΕΝΙΚΕΣ ΓΝΩΣΕΙΣ	ΒΑΣΙΚΕΣ ΕΠΑΓΓΕΛΜΑΤΙΚΕΣ ΓΝΩΣΕΙΣ	ΕΙΔΙΚΕΣ ΕΠΑΓΓΕΛΜΑΤΙΚΕΣ ΓΝΩΣΕΙΣ
<b>ΕΕ 1.2.3:</b> Αξιολογεί και προτείνει τις συνθήκες εργασίας της διερμηνείας	Ελληνική Γλώσσα (προφορική, γραπτή) Μαθηματικά Βασικές Γνώσεις χρήσης Η/Υ και διαδικτύου	Βασικές αρχές κοστολόγησης διερμηνείας Βασικές αρχές φορολογικής νομοθεσίας Βασικές γνώσεις σύνταξης οικονομικών προσφορών Βασικές αρχές λογιστικής Βασικό πλαίσιο κανόνων επαγγελματικής συμπεριφοράς. Βασικές γνώσεις χρήσης ηλεκτρονικών υπολογιστών και διαδικτύου	Γνώσεις τεχνολογίας ακουστικών και κοχλιακών εμφυτευμάτων
<b>ΕΕΛ 1.3: Αποδέχεται την ανάληψη απόδοσης της διερμηνείας και την επικυρώνει στις αρμόδιες δημόσιες αρχές</b>	Ελληνική Γλώσσα (ανάγνωση, γραφή) Μαθηματικά Βασικές Γνώσεις χρήσης Η/Υ και διαδικτύου	Βασικές γνώσεις ΚΒΣ Βασικές γνώσεις σύνταξης προσχεδίου σύμβασης Βασικές γνώσεις χρήσης ηλεκτρονικών υπολογιστών και διαδικτύου Αρχές και κανόνες καλής επαγγελματικής συμπεριφοράς	Πλαίσιο και βήματα διαπραγμάτευσης
<b>ΕΕ 1.3.1:</b> Συμφωνεί για την ανάληψη απόδοσης της διερμηνείας	Ελληνική Γλώσσα (ανάγνωση, γραφή) Μαθηματικά Βασικές Γνώσεις χρήσης Η/Υ και διαδικτύου	Βασικές γνώσεις ΚΒΣ Βασικές γνώσεις σύνταξης προσχεδίου σύμβασης Βασικές γνώσεις χρήσης ηλεκτρονικών υπολογιστών και διαδικτύου	Πλαίσιο και βήματα διαπραγμάτευσης
<b>ΕΕ 1.3.2:</b> Υπογράφει την σύμβαση	Ελληνική Γλώσσα (ανάγνωση, γραφή) Μαθηματικά Βασικές Γνώσεις χρήσης Η/Υ και διαδικτύου	Βασικές γνώσεις ΚΒΣ Αρχές και κανόνες καλής επαγγελματικής συμπεριφοράς Βασικές γνώσεις χρήσης ηλεκτρονικών υπολογιστών και διαδικτύου	-
<b>ΕΕ 1.3.3:</b> Επικυρώνει την σύμβαση στις αρμόδιες δημόσιες αρχές	Ελληνική Γλώσσα (ανάγνωση, γραφή) Μαθηματικά Βασικές Γνώσεις χρήσης Η/Υ και διαδικτύου	Αρχές και κανόνες καλής επαγγελματικής συμπεριφοράς Βασικές γνώσεις ΚΒΣ Βασικές γνώσεις χρήσης ηλεκτρονικών υπολογιστών και διαδικτύου	-



	<b>ΕΠΙΜΕΡΟΥΣ ΕΠΑΓΓΕΛΜΑΤΙΚΕΣ ΛΕΙΤΟΥΡΓΙΕΣ (ΕΕΛ)</b> <b>ΕΠΑΓΓΕΛΜΑΤΙΚΕΣ ΕΡΓΑΣΙΕΣ (ΕΕ)</b>	<b>ΓΕΝΙΚΕΣ ΓΝΩΣΕΙΣ</b>	<b>ΒΑΣΙΚΕΣ ΕΠΑΓΓΕΛΜΑΤΙΚΕΣ ΓΝΩΣΕΙΣ</b>	<b>ΕΙΔΙΚΕΣ ΕΠΑΓΓΕΛΜΑΤΙΚΕΣ ΓΝΩΣΕΙΣ</b>
<b>ΚΕΛ 2</b>	<b>ΕΕΛ 2.1:</b> Βεβαιώνεται ότι ο χώρος είναι κατάλληλος για την συμφωνημένη διερμηνεία	Ελληνική Γλώσσα (ανάγνωση, γραφή) Μαθηματικά Φυσική	Βασικές γνώσεις υγιεινής και ασφάλειας στο χώρο εργασίας Βασικές γνώσεις χωροθέτησης Γνώσεις τεχνικών επικοινωνίας Γνώσεις χειρισμού ομάδας Αρχές και κανόνες καλής επαγγελματικής συμπεριφοράς Βασικές γνώσεις Φυσικής ήχου	Αρχές και κανόνες εξυπηρέτησης ανά ομάδα πληθυσμού
	<b>ΕΕ 2.1.1:</b> Επιλέγει την κατάλληλη θέση του ίδιου και των πελατών	Ελληνική Γλώσσα (ανάγνωση, γραφή) Μαθηματικά	Βασικές γνώσεις υγιεινής και ασφάλειας στο χώρο εργασίας Βασικές γνώσεις χωροθέτησης	–
	<b>ΕΕ 2.1.2:</b> Συνεργάζεται με τους τεχνικούς για τον κατάλληλο φωτισμό της θέσης του διερμηνέα	Ελληνική γλώσσα (ανάγνωση, γραφή)	Γνώσεις τεχνικών επικοινωνίας Γνώσεις χειρισμού ομάδας Αρχές και κανόνες καλής επαγγελματικής συμπεριφοράς	Αρχές και κανόνες εξυπηρέτησης ανά ομάδα πληθυσμού
	<b>ΕΕ 2.1.3:</b> Δοκιμάζει τις ακουστικές συνθήκες διεξαγωγής της διερμηνείας	Βασικές Γνώσεις χρήσης Η/Υ και διαδικτύου Φυσική Ελληνική γλώσσα (γραφή, ανάγνωση)	Βασικές γνώσεις Φυσικής ήχου	–

<b>ΕΠΙΜΕΡΟΥΣ ΕΠΑΓΓΕΛΜΑΤΙΚΕΣ ΛΕΙΤΟΥΡΓΙΕΣ (ΕΕΛ)</b>  <b>ΕΠΑΓΓΕΛΜΑΤΙΚΕΣ ΕΡΓΑΣΙΕΣ (ΕΕ)</b>	<b>ΓΕΝΙΚΕΣ ΓΝΩΣΕΙΣ</b>	<b>ΒΑΣΙΚΕΣ ΕΠΑΓΓΕΛΜΑΤΙΚΕΣ ΓΝΩΣΕΙΣ</b>	<b>ΕΙΔΙΚΕΣ ΕΠΑΓΓΕΛΜΑΤΙΚΕΣ ΓΝΩΣΕΙΣ</b>
<b>ΕΕΛ 2.2:</b> <b>Προετοιμάζεται και αποδίδει την διερμηνεία</b>	Ελληνική Γλώσσα (ανάγνωση, γραφή)  Μαθηματικά Βασικές Γνώσεις χρήσης Η/Υ και διαδικτύου	Ακολουθεί και εφαρμόζει τον Κώδικα Ηθικής και Δεοντολογίας Βασικές γνώσεις σύνθεσης κοινότητας κωφών Βασικές γνώσεις πολιτισμικής ταυτότητας της κοινότητας των κωφών Βασικές γνώσεις χρήσης ηλεκτρονικών υπολογιστών και διαδικτύου Άριστη γνώση χρήσης Ελληνικής Νοηματικής Γλώσσας Γνώση της Ελληνικής Γλώσσας	Γνώση ενδυματολογικού κώδικα παρουσιαστών τηλεόρασης Αρχές και κανόνες εξυπηρέτησης ανά ομάδα πληθυσμού Γνώσεις ορολογίας θεματικών πεδίων ανά περίπτωση διερμηνείας (ιατρικά, νομικά, θρησκευτικά, αθλητικά κλπ) Time management Γνώσεις γραμματικής συντακτικού της Ελληνικής Νοηματικής Γλώσσας και της Ελληνικής Γλώσσας Γνώσεις τεχνολογίας ακουστικών και κοχλιακών εμφυτευμάτων
<b>ΕΕ 2.2.1:</b> Προσαρμόζει το ύφος της εμφάνισης του ανάλογα με την περίπτωση της διερμηνείας	Ελληνική Γλώσσα (ανάγνωση, γραφή)	Ακολουθεί και εφαρμόζει τον Κώδικα Ηθικής και Δεοντολογίας	Γνώση ενδυματολογικού κώδικα παρουσιαστών τηλεόρασης
<b>ΕΕ 2.2.2:</b> Επιλέγει το γλωσσικό κώδικα της επικοινωνίας	Ελληνική Γλώσσα (ανάγνωση, γραφή)  Μαθηματικά Βασικές Γνώσεις χρήσης Η/Υ και διαδικτύου	Βασικές γνώσεις σύνθεσης κοινότητας κωφών Βασικές γνώσεις πολιτισμικής ταυτότητας της κοινότητας των κωφών Βασικές γνώσεις χρήσης ηλεκτρονικών υπολογιστών και διαδικτύου Άριστη γνώση της Ελληνικής Γλώσσας Άριστη γνώση χρήσης Ελληνικής Νοηματικής Γλώσσας	Αρχές και κανόνες εξυπηρέτησης ανά ομάδα πληθυσμού Γνώσεις γραμματικής συντακτικού της Ελληνικής Νοηματικής Γλώσσας και της Ελληνικής Γλώσσας Γνώσεις τεχνολογίας ακουστικών και κοχλιακών εμφυτευμάτων

<b>ΕΠΙΜΕΡΟΥΣ ΕΠΑΓΓΕΛΜΑΤΙΚΕΣ ΛΕΙΤΟΥΡΓΙΕΣ (ΕΕΛ)</b>  <b>ΕΠΑΓΓΕΛΜΑΤΙΚΕΣ ΕΡΓΑΣΙΕΣ (ΕΕ)</b>	<b>ΓΕΝΙΚΕΣ ΓΝΩΣΕΙΣ</b>	<b>ΒΑΣΙΚΕΣ ΕΠΑΓΓΕΛΜΑΤΙΚΕΣ ΓΝΩΣΕΙΣ</b>	<b>ΕΙΔΙΚΕΣ ΕΠΑΓΓΕΛΜΑΤΙΚΕΣ ΓΝΩΣΕΙΣ</b>
<b>ΕΕ 2.2.3:</b> Αποδίδει την διερμηνεία	Ελληνική Γλώσσα (ανάγνωση, γραφή)	Γνώση Ελληνικής Νοηματικής Γλώσσας Γνώση της Ελληνικής Γλώσσας	Γνώσεις ορολογίας θεματικών πεδίων ανά περίπτωση διερμηνείας (ιατρικά, νομικά, θρησκευτικά, αθλητικά κλπ) Time management Γνώσεις γραμματικής συντακτικού της Ελληνικής Νοηματικής Γλώσσας και της Ελληνικής Γλώσσας
<b>ΕΕΛ 2.3: Αξιολογεί την διερμηνεία του</b>	Ελληνική Γλώσσα (ανάγνωση, γραφή)  Βασικές Γνώσεις χρήσης Η/Υ και διαδικτύου Στοιχειώδη Αγγλικά	Βασικές γνώσεις χειρισμού ηλεκτρονικών προγραμμάτων αντιγραφής Βασικές γνώσεις αντιγραφής ηλεκτρονικών δεδομένων Βασικές γνώσεις χρήσης μηχανημάτων αντιγραφής Βασικές γνώσεις χρήσης ηλεκτρονικών υπολογιστών και διαδικτύου Βασικές γνώσεις χρήσης ηλεκτρονικών μηχανημάτων Βασικές γνώσεις τεχνικών αξιολόγησης διερμηνείας Βασικές γνώσεις καλής επαγγελματικής συνεργασίας Βασικές γνώσεις χρήσης ηλεκτρονικών υπολογιστών και διαδικτύου Βασικές γνώσεις μαγνητοσκόπησης και αναπαραγωγής υλικού Άριστη Γνώση της Ελληνικής Νοηματικής Γλώσσας Άριστη γνώση της Ελληνικής Γλώσσας	Γνώσεις γραμματικής, συντακτικού της Ελληνικής Νοηματικής Γλώσσας και της Ελληνικής Γλώσσας

<b>ΕΠΙΜΕΡΟΥΣ ΕΠΑΓΓΕΛΜΑΤΙΚΕΣ ΛΕΙΤΟΥΡΓΙΕΣ (ΕΕΛ)</b>  <b>ΕΠΑΓΓΕΛΜΑΤΙΚΕΣ ΕΡΓΑΣΙΕΣ (ΕΕ)</b>	<b>ΓΕΝΙΚΕΣ ΓΝΩΣΕΙΣ</b>	<b>ΒΑΣΙΚΕΣ ΕΠΑΓΓΕΛΜΑΤΙΚΕΣ ΓΝΩΣΕΙΣ</b>	<b>ΕΙΔΙΚΕΣ ΕΠΑΓΓΕΛΜΑΤΙΚΕΣ ΓΝΩΣΕΙΣ</b>
<b>ΕΕ 2.3.1:</b> Αντιγράφει τη πραγματοποιηθείσα διερμηνεία με χρήση ηλεκτρονικών μέσων	Ελληνική Γλώσσα (ανάγνωση, γραφή) Βασικές Γνώσεις χρήσης Η/Υ και διαδικτύου Στοιχειώδη Αγγλικά	Βασικές γνώσεις χειρισμού ηλεκτρονικών προγραμμάτων αντιγραφής Βασικές γνώσεις αντιγραφής ηλεκτρονικών δεδομένων Βασικές γνώσεις χρήσης μηχανημάτων αντιγραφής Βασικές γνώσεις χρήσης ηλεκτρονικών υπολογιστών και διαδικτύου	–
<b>ΕΕ 2.3.2:</b> Βλέπει, παρατηρεί και αξιολογεί την διερμηνεία	Ελληνική Γλώσσα (ανάγνωση, γραφή) Βασικές Γνώσεις χρήσης Η/Υ και διαδικτύου Στοιχειώδη Αγγλικά	Βασικές γνώσεις χρήσης ηλεκτρονικών μηχανημάτων Γνώση Ελληνικής Νοηματικής Γλώσσας Βασικές γνώσεις τεχνικών αξιολόγησης διερμηνείας Βασικές γνώσεις καλής επαγγελματικής συνεργασίας Βασικές γνώσεις χρήσης ηλεκτρονικών υπολογιστών και διαδικτύου Άριστη γνώση χρήσης Ελληνικής Νοηματικής Γλώσσας Άριστη γνώση της Ελληνικής Γλώσσας	Γνώσεις γραμματικής συντακτικού της Ελληνικής Νοηματικής Γλώσσας και της Ελληνικής Γλώσσας
<b>ΕΕ 2.3.3:</b> Επαναξιολογεί τη διερμηνεία επαναλαμβάνοντας της σε προσωπικό του χώρο	Ελληνική Γλώσσα (ανάγνωση, γραφή) Βασικές Γνώσεις χρήσης Η/Υ και διαδικτύου. Στοιχειώδη Αγγλικά	Άριστη γνώση χρήσης Ελληνικής Νοηματικής Γλώσσας Άριστη γνώση της Ελληνικής Γλώσσας Βασικές γνώσεις τεχνικών αξιολόγησης διερμηνείας Βασικές γνώσεις χρήσης ηλεκτρονικών υπολογιστών και διαδικτύου Βασικές γνώσεις μαγνητοσκόπησης και αναπαραγωγής υλικού	Γνώσεις γραμματικής, συντακτικού της Ελληνικής Νοηματικής Γλώσσας και της Ελληνικής Γλώσσας

ΕΠΙΜΕΡΟΥΣ ΕΠΑΓΓΕΛΜΑΤΙΚΕΣ ΛΕΙΤΟΥΡΓΙΕΣ (ΕΕΛ)  ΕΠΑΓΓΕΛΜΑΤΙΚΕΣ ΕΡΓΑΣΙΕΣ (ΕΕ)	ΓΕΝΙΚΕΣ ΓΝΩΣΕΙΣ	ΒΑΣΙΚΕΣ ΕΠΑΓΓΕΛΜΑΤΙΚΕΣ ΓΝΩΣΕΙΣ	ΕΙΔΙΚΕΣ ΕΠΑΓΓΕΛΜΑΤΙΚΕΣ ΓΝΩΣΕΙΣ
<b>ΕΕΛ 2.4: Ολοκληρώνει το οικονομικό σκέλος της διερμηνείας</b>	Ελληνική Γλώσσα (ανάγνωση, γραφή) Βασικές Γνώσεις χρήσης Η/Υ  Μαθηματικά Στοιχειώδη Αγγλικά Λογιστική	Βασικές αρχές λογιστικής Βασικές γνώσεις τιμολογιακής πολιτικής σωματείου διερμηνέων Βασικές γνώσεις ΚΒΣ Βασικές γνώσεις χρήσης ηλεκτρονικών αριθμομηχανών Βασικές αρχές κοστολόγησης Αρχές και κανόνες καλής επαγγελματικής συμπεριφοράς Στοιχειώδεις Αρχές φορολογικής νομοθεσίας για την έκδοση παραστατικών Βασικές αρχές λογιστικής Αρχές και κανόνες καλής επαγγελματικής συμπεριφοράς Στοιχειώδεις Αρχές φορολογικής νομοθεσίας για την έκδοση παραστατικών	-
<b>ΕΕ 2.4.1:</b> Υπολογίζει το τελικό αντίτιμο της διερμηνείας	Ελληνική Γλώσσα (ανάγνωση, γραφή) Βασικές Γνώσεις χρήσης Η/Υ  Μαθηματικά Στοιχειώδη Αγγλικά	Βασικές αρχές λογιστικής Βασικές γνώσεις τιμολογιακής πολιτικής σωματείου διερμηνέων Βασικές γνώσεις ΚΒΣ Βασικές γνώσεις χρήσης ηλεκτρονικών αριθμομηχανών Βασικές αρχές κοστολόγησης	-
<b>ΕΕ 2.4.2:</b> Εκδίδει τα νόμιμα παραστατικά χειρόγραφα	Ελληνική Γλώσσα (ανάγνωση, γραφή) Στοιχειώδη μαθηματικά  Λογιστική	Αρχές και κανόνες καλής επαγγελματικής συμπεριφοράς Στοιχειώδης Αρχές φορολογικής νομοθεσίας για την έκδοση παραστατικών Βασικές αρχές λογιστικής	-

<b>ΕΠΙΜΕΡΟΥΣ ΕΠΑΓΓΕΛΜΑΤΙΚΕΣ ΛΕΙΤΟΥΡΓΙΕΣ (ΕΕΛ)</b>  <b>ΕΠΑΓΓΕΛΜΑΤΙΚΕΣ ΕΡΓΑΣΙΕΣ (ΕΕ)</b>	<b>ΓΕΝΙΚΕΣ ΓΝΩΣΕΙΣ</b>	<b>ΒΑΣΙΚΕΣ ΕΠΑΓΓΕΛΜΑΤΙΚΕΣ ΓΝΩΣΕΙΣ</b>	<b>ΕΙΔΙΚΕΣ ΕΠΑΓΓΕΛΜΑΤΙΚΕΣ ΓΝΩΣΕΙΣ</b>
<b>ΕΕ 2.4.3:</b> Ολοκληρώνει την οικονομική συναλλαγή	Ελληνική Γλώσσα (ανάγνωση, γραφή) Στοιχειώδη μαθηματικά Λογιστική	Αρχές και κανόνες καλής επαγγελματικής συμπεριφοράς Στοιχειώδεις Αρχές φορολογικής νομοθεσίας για την έκδοση παραστατικών Βασικές αρχές λογιστικής Βασικές αρχές ΚΒΣ	–

	<b>ΕΠΙΜΕΡΟΥΣ ΕΠΑΓΓΕΛΜΑΤΙΚΕΣ ΛΕΙΤΟΥΡΓΙΕΣ (ΕΕΛ)</b> <b>ΕΠΑΓΓΕΛΜΑΤΙΚΕΣ ΕΡΓΑΣΙΕΣ (ΕΕ)</b>	<b>ΓΕΝΙΚΕΣ ΓΝΩΣΕΙΣ</b>	<b>ΒΑΣΙΚΕΣ ΕΠΑΓΓΕΛΜΑΤΙΚΕΣ ΓΝΩΣΕΙΣ</b>	<b>ΕΙΔΙΚΕΣ ΕΠΑΓΓΕΛΜΑΤΙΚΕΣ ΓΝΩΣΕΙΣ</b>
	<b>ΕΕΛ 3.1: Ενημερώνεται για την τρέχουσα επικαιρότητα</b>	Ελληνική Γλώσσα (ανάγνωση, γραφή) Βασικές Γνώσεις χρήσης Η/Υ και διαδικτύου Στοιχειώδη Αγγλικά	Διαδικασίες εγγραφής μέλους σε γραπτό τύπο Βασικές γνώσεις επικοινωνίας Βασικές γνώσεις χρήσης διαδικτύου Βασικές γνώσεις επιχειρηματικότητας Διαδικασίες συμμετοχής σε εκθέσεις	–
<b>ΚΕΛ 3</b>	<b>ΕΕ 3.1.1:</b> Ενημερώνεται μέσω του γραπτού τύπου	Ελληνική Γλώσσα (ανάγνωση, γραφή) Στοιχειώδη Αγγλικά	Διαδικασίες εγγραφής μέλους σε γραπτό τύπο Βασικές γνώσεις επικοινωνίας	–
	<b>ΕΕ 3.1.2</b> Ενημερώνεται μέσω του ηλεκτρονικού τύπου (internet)	Ελληνική Γλώσσα (ανάγνωση, γραφή) Βασικές Γνώσεις χρήσης Η/Υ και διαδικτύου Στοιχειώδη Αγγλικά	Βασικές γνώσεις χρήσης διαδικτύου Βασικές γνώσεις επιχειρηματικότητας Βασικές γνώσεις επικοινωνίας	–
	<b>ΕΕ 3.1.3:</b> Ενημερώνεται μέσω των ΜΜΕ	Ελληνική Γλώσσα (ανάγνωση, γραφή) Βασικές Γνώσεις χρήσης Η/Υ και διαδικτύου Στοιχειώδη Αγγλικά	Βασικές γνώσεις χρήσης διαδικτύου Διαδικασίες συμμετοχής σε εκθέσεις Βασικές γνώσεις επιχειρηματικότητας Βασικές γνώσεις επικοινωνίας	–
	<b>ΕΕΛ 3.2: Συμμετέχει σε σεμινάρια - συνέδρια</b>	Ελληνική Γλώσσα (ανάγνωση, γραφή) Βασικές γνώσεις μαθηματικών και αριθμητικής Στοιχειώδεις γνώσεις Αγγλικής Γλώσσας Βασικές γνώσεις Η/Υ και διαδικτύου	Βασικές γνώσεις χρήσης διαδικτύου Διαδικασίες εγγραφής μέλλους Βασικές γνώσεις επιχειρηματικότητας Βασικές γνώσεις επικοινωνίας Γνώσεις ανάπτυξης επαγγέλματος Γνώσεις ανάπτυξης δεξιοτήτων Βασικές γνώσεις τραπεζικών συναλλαγών Βασικές γνώσεις συμμετοχής σε σεμινάρια	Ειδικές γνώσεις χρήσης οπτικοακουστικών υλικών

	<p><b>ΕΕ 3.2.1:</b> Καθίσταται μέλος σε σωματεία, forum, οργανώσεις κλπ. Σχετικές με το επάγγελμα και την αναπηρία</p>	<p>Ελληνική Γλώσσα (ανάγνωση, γραφή)          Βασικές γνώσεις μαθηματικών και αριθμητικής.          Στοιχειώδεις γνώσεις Αγγλικής Γλώσσας          Βασικές γνώσεις Η/Υ και διαδικτύου</p>	<p>Βασικές γνώσεις χρήσης διαδικτύου          Διαδικασίες εγγραφής μέλλους          Βασικές γνώσεις επιχειρηματικότητας          Βασικές γνώσεις επικοινωνίας</p>	<p>–</p>
	<p><b>ΕΕ 3.2.2:</b> Ενημερώνεται για τα θεματικά πεδία των σεμιναρίων</p>	<p>Ελληνική Γλώσσα (ανάγνωση, γραφή)          Βασικές γνώσεις μαθηματικών και αριθμητικής.          Στοιχειώδεις γνώσεις Αγγλικής Γλώσσας          Βασικές γνώσεις Η/Υ και διαδικτύου</p>	<p>Βασικές γνώσεις χρήσης διαδικτύου          Διαδικασίες εγγραφής μέλλους          Βασικές γνώσεις επιχειρηματικότητας          Βασικές γνώσεις επικοινωνίας</p>	<p>–</p>
	<p><b>ΕΕ 3.2.3:</b> Παρακολουθεί σεμινάρια, συνέδρια κλπ</p>	<p>Ελληνική Γλώσσα (ανάγνωση, γραφή)          Βασικές γνώσεις μαθηματικών και αριθμητικής          Στοιχειώδεις γνώσεις Αγγλικής Γλώσσας          Βασικές γνώσεις Η/Υ και διαδικτύου</p>	<p>Γνώσεις ανάπτυξης επαγγέλματος          Γνώσεις ανάπτυξης δεξιοτήτων          Βασικές γνώσεις τραπεζικών συναλλαγών          Βασικές γνώσεις συμμετοχής σε σεμινάρια          Βασικές γνώσεις χρήσης διαδικτύου</p>	<p>Ειδικές γνώσεις χρήσης οπτικοακουστικών υλικών</p>
	<p><b>ΕΕΛ 3.3:</b>  <b>Ανατροφοδοτείται συνεχώς για την προσωπική επαγγελματική του ανάπτυξη</b></p>	<p>Ελληνική Γλώσσα (ανάγνωση, γραφή)          Προφορική και γραπτή επικοινωνία          Γνώση χρήσης Η/Υ και διαδικτύου</p>	<p>Αρχές και κανόνες καλής επαγγελματικής συμπεριφοράς          Βασικές αρχές διοργάνωσης και προγραμματισμού ομάδων          Βασικές αρχές ψυχολογίας          Βασικές γνώσεις επικοινωνίας          Βασικές γνώσεις πολιτισμικής ταυτότητας της κοινότητας των κωφών          Βασικές γνώσεις σύνθεσης κοινότητας κωφών          Γνώση του ΚΗΔ          Γνώση χειρισμού ομάδας</p>	<p>Αρχές και κανόνες εξυπηρέτησης ανά ομάδα πληθυσμού          Ειδικές γνώσεις διοίκησης ανθρώπινου δυναμικού</p>



	<p><b>ΕΕ 3.3.1:</b> Συμμετέχει στις εκδηλώσεις της κοινότητας των κωφών, των οικογενειών τους και των οικογενειών που έχουν κωφά παιδιά</p>	<p>Ελληνική Γλώσσα (ανάγνωση, γραφή)          Προφορική και γραπτή επικοινωνία          Ελληνική Νοηματική Γλώσσα</p>	<p>Γνώση του ΚΗΔ          Βασικές γνώσεις επικοινωνίας          Βασικές γνώσεις σύνθεσης κοινότητας κωφών          Βασικές γνώσεις πολιτισμικής ταυτότητας της κοινότητας των κωφών          Αρχές και κανόνες καλής επαγγελματικής συμπεριφοράς</p>	<p>Αρχές και κανόνες εξυπηρέτησης ανά ομάδα πληθυσμού</p>
	<p><b>ΕΕ 3.3.2:</b> Διοργανώνει και συμμετέχει σε ομάδες εργασίας και υποστήριξης μεταξύ συναδέλφων (mentoring)</p>	<p>Ελληνική Γλώσσα (ανάγνωση, γραφή)          Προφορική και γραπτή επικοινωνία          Γνώση χρήσης Η/Υ και διαδικτύου</p>	<p>Γνώση του ΚΗΔ          Γνώση χειρισμού ομάδας          Βασικές γνώσεις επικοινωνίας          Βασικές αρχές διοργάνωσης και προγραμματισμού ομάδων          Αρχές και κανόνες καλής επαγγελματικής συμπεριφοράς          Βασικές αρχές ψυχολογίας</p>	<p>Ειδικές γνώσεις διοίκησης ανθρώπινου δυναμικού</p>
	<p><b>ΕΕ 3.3.3:</b> Ενημερώνεται για την εξέλιξη της νοηματικής γλώσσας</p>	<p>Ελληνική Γλώσσα (ανάγνωση, γραφή)          Προφορική και γραπτή επικοινωνία          Γνώση χρήσης Η/Υ και διαδικτύου</p>	<p>Γνώση του ΚΗΔ          Βασικές γνώσεις επικοινωνίας          Αρχές και κανόνες καλής επαγγελματικής συμπεριφοράς          Βασικές γνώσεις επικοινωνίας</p>	

## Γ.2 ΔΕΞΙΟΤΗΤΕΣ & ΙΚΑΝΟΤΗΤΕΣ

ΤΑΞΙΝΟΜΗΣΗ ΔΕΞΙΟΤΗΤΩΝ ΣΕ ΕΠΙΠΕΔΟ ΕQF			
	ΒΑΣΙΚΟ ΕΠΑΓΓΕΛΜΑ ΤΙΤΛΟΣ: ΔΙΕΡΜΗΝΕΑΣ ΕΛΛΗΝΙΚΗΣ ΝΟΗΜΑΤΙΚΗΣ ΓΛΩΣΣΑΣ	ΕΙΔΙΚΟΤΗΤΑ ΤΙΤΛΟΣ:	ΕΙΔΙΚΕΥΣΗ ΤΙΤΛΟΣ:
ΕΥΡΩΠΑΪΚΟ ΠΛΑΙΣΙΟ ΠΡΟΣΟΝΤΩΝ 8 ΕΠΙΠΕΔΑ EQF	ΕΠΙΠΕΔΟ 4		
ΠΑΡΑΤΗΡΗΣΕΙΣ			

**ΔΕΞΙΟΤΗΤΕΣ ΣΕ ΑΥΤΟΤΕΛΗ ΜΑΘΗΣΙΑΚΑ ΣΥΝΟΛΑ -ΙΚΑΝΟΤΗΤΕΣ**

<b>ΒΑΣΙΚΟ ΕΠΑΓΓΕΛΜΑ: ΔΙΕΡΜΗΝΕΑΣ ΕΛΛΗΝΙΚΗΣ ΝΟΗΜΑΤΙΚΗΣ ΓΛΩΣΣΑΣ</b>		
<b>ΚΥΡΙΕΣ &amp; ΕΠΙΜΕΡΟΥΣ ΕΠΑΓΓΕΛΜΑΤΙΚΕΣ ΛΕΙΤΟΥΡΓΙΕΣ (ΕΕΛ)</b>	<b>ΔΕΞΙΟΤΗΤΕΣ</b>	<b>ΙΚΑΝΟΤΗΤΕΣ</b>
<b>ΚΕΛ 1: προετοιμάζεται, αξιολογεί και αποφασίζει για την ανάληψη ή μη της προτεινόμενης διερμηνείας</b>	Ακρόαση Ανάγνωση Βασικές αρχές λογιστικής Γραπτή και προφορική επικοινωνία Διάγνωση κατάσταση πολιτισμικής ομάδας Διαπραγμάτευση Διαχείριση χρόνου Εκτέλεση αριθμητικών πράξεων Ελέγχος – Παρακολούθηση Ευελιξία και προσαρμοστικότητα Εφαρμογή οδηγιών και προδιαγραφών Εφαρμογή στοιχειωδών αρχών λογιστικής (φόρος, ΦΠΑ) Κοινωνική αντίληψη Κρίση και λήψη απόφασης Προγραμματισμός ενεργειών Πρωτοβουλία Υπευθυνότητα Υπολογιστική δεξιότητα Χειρισμός συσκευών αυτοματισμού γραφείου Χρήση υπολογιστή Συνεργασία με ειδικούς	Συμπερασματική σκέψη Μνήμη Παρατηρητικότητα Οργάνωση πληροφοριών Λεκτική Ικανότητα Εργασία με ακρίβεια Όραση Ταχύτητα Αριθμητική ικανότητα

ΒΑΣΙΚΟ ΕΠΑΓΓΕΛΜΑ: ΔΙΕΡΜΗΝΕΑΣ ΕΛΛΗΝΙΚΗΣ ΝΟΗΜΑΤΙΚΗΣ ΓΛΩΣΣΑΣ		
ΚΥΡΙΕΣ & ΕΠΙΜΕΡΟΥΣ ΕΠΑΓΓΕΛΜΑΤΙΚΕΣ ΛΕΙΤΟΥΡΓΙΕΣ (ΕΕΛ)	ΔΕΞΙΟΤΗΤΕΣ	ΙΚΑΝΟΤΗΤΕΣ
<b>ΕΕΛ 1.1: Ενημερώνεται για την προτεινόμενη διερμηνεία</b>	<ul style="list-style-type: none"> <li>Ακρόαση</li> <li>Γραπτή και προφορική επικοινωνία</li> <li>Διαπραγμάτευση</li> <li>Διαχείριση χρόνου</li> <li>Εφαρμογή οδηγιών και προδιαγραφών</li> <li>Κοινωνική αντίληψη</li> <li>Κρίση και λήψη απόφασης</li> <li>Πρωτοβουλία</li> <li>Υπευθυνότητα</li> <li>Υπολογιστική δεξιότητα</li> </ul>	<ul style="list-style-type: none"> <li>Συμπερασματική σκέψη</li> <li>Μνήμη</li> <li>Παρατηρητικότητα</li> <li>Οργάνωση πληροφοριών</li> <li>Λεκτική Ικανότητα</li> <li>Εργασία με ακρίβεια</li> </ul>
<b>ΕΕΛ 1.2: Αξιολογεί το υλικό της διερμηνείας και προτείνει τις συνθήκες εργασίας</b>	<ul style="list-style-type: none"> <li>Ανάγνωση</li> <li>Διάγνωση κατάσταση πολιτισμικής ομάδας</li> <li>Διαπραγμάτευση</li> <li>Διαχείριση Χρόνου</li> <li>Εκτέλεση αριθμητικών πράξεων</li> <li>Ελέγχος – Παρακολούθηση</li> <li>Επικοινωνία</li> <li>Ευελιξία και προσαρμοστικότητα</li> <li>Εφαρμογή στοιχειωδών αρχών λογιστικής</li> <li>Κοινωνική Αντίληψη</li> <li>Κρίση λήψης απόφασης</li> <li>Προγραμματισμός ενεργειών</li> <li>Υπευθυνότητα</li> <li>Υπολογιστική δεξιότητα</li> <li>Συνεργασία με ειδικούς</li> </ul>	<ul style="list-style-type: none"> <li>Παρατηρητικότητα</li> <li>Εργασία με ακρίβεια</li> <li>Όραση</li> <li>Ταχύτητα</li> <li>Οργάνωση πληροφοριών</li> <li>Συμπερασματική σκέψη</li> <li>Λεκτική Ικανότητα</li> <li>Αριθμητική Ικανότητα</li> </ul>

**ΒΑΣΙΚΟ ΕΠΑΓΓΕΛΜΑ: ΔΙΕΡΜΗΝΕΑΣ ΕΛΛΗΝΙΚΗΣ ΝΟΗΜΑΤΙΚΗΣ ΓΛΩΣΣΑΣ**

ΚΥΡΙΕΣ & ΕΠΙΜΕΡΟΥΣ ΕΠΑΓΓΕΛΜΑΤΙΚΕΣ ΛΕΙΤΟΥΡΓΙΕΣ (ΕΕΛ)	ΔΕΞΙΟΤΗΤΕΣ	ΙΚΑΝΟΤΗΤΕΣ
<b>ΕΕΛ 1.3: Αποδέχεται την ανάληψη απόδοσης της διερμηνείας και την επικυρώνει στις αρμόδιες δημόσιες αρχές</b>	Ανάγνωση Βασικές αρχές λογιστικής Γραπτή και Προφορική Επικοινωνία Γραφή Διαπραγμάτευση Εφαρμογή οδηγιών και προδιαγραφών Εφαρμογή στοιχειωδών αρχών λογιστικής (φόρος, ΦΠΑ) Κοινωνική αντίληψη Κρίση και λήψη απόφασης Πρωτοβουλία Υπευθυνότητα Χειρισμός συσκευών αυτοματισμού γραφείου Χρήση υπολογιστή	Όραση Εργασία με ακρίβεια Ταχύτητα και ακρίβεια αντίληψης Συμπερασματική σκέψη Μνήμη Αριθμητική Ικανότητα Εργασία με ακρίβεια Παρατηρητικότητα

**ΒΑΣΙΚΟ ΕΠΑΓΓΕΛΜΑ: ΔΙΕΡΜΗΝΕΑΣ ΕΛΛΗΝΙΚΗΣ ΝΟΗΜΑΤΙΚΗΣ ΓΛΩΣΣΑΣ**

ΚΥΡΙΕΣ & ΕΠΙΜΕΡΟΥΣ ΕΠΑΓΓΕΛΜΑΤΙΚΕΣ ΛΕΙΤΟΥΡΓΙΕΣ (ΕΕΛ)	ΔΕΞΙΟΤΗΤΕΣ	ΙΚΑΝΟΤΗΤΕΣ
<b>ΚΕΛ 2: Προετοιμάζεται, Αποδίδει και αξιολογεί την διερμηνεία</b>	Καλαισθησία Αντοχή στη πίεση - κριτική Αξιοποίηση δυνατοτήτων εφαρμογών αυτοματισμού γραφείου (H/Y) Αξιοποίηση δυνατοτήτων εφαρμογών φωτισμού Απόδοση ορολογίας Γραπτή και προφορική επικοινωνία Διάγνωση κατάστασης πολιτισμικής ομάδας Διάγνωση κατάστασης χώρου Διαχείριση υλικών πόρων (μηχανημάτων – υλικών) Διαχείριση Χρόνου Έμφαση στη λεπτομέρεια Ενεργός ακρόαση Ευελιξία και προσαρμοστικότητα Εφαρμογή κανόνων υγιεινής και ασφάλειας στο χώρο εργασίας Εφαρμογή οδηγιών και προδιαγραφών ΚΗΔ Εφαρμογή στοιχειωδών αρχών λογιστικής (τιμολόγηση, ΦΠΑ) Ιεράρχηση κατά σημαντικότητα εναλλακτικών προσφερόμενων λύσεων Κοινωνική αντίληψη Κρίση και λήψη απόφασης για την επιλογή του κατάλληλου συστήματος επικοινωνίας Κριτική σκέψη Ομαδική εργασία Παρακολούθηση και έλεγχος Προγραμματισμός ενεργειών Πρωτοβουλία Συνεργασία με συναδέλφους διερμηνείς (Team interpreting) Συνεργασία με ειδικούς Συντονισμός ενεργειών Τεχνικές κοστολόγησης σύμφωνα με την τιμολογιακή πολιτική του σωματείου Υπευθυνότητα - Υπολογιστική δεξιότητα Χρήση H/Y και ειδικών προγραμμάτων	Ακοή Ακρίβεια αντίληψης Αντιληπτική Ικανότητα Αριθμητική Ικανότητα Αυτοέλεγχος Αυτοπεποίθηση Δημιουργική Ικανότητα Εργασία με ακρίβεια Μνήμη Όραση Οργάνωση Πληροφοριών Παραγωγικός συλλογισμός Παρατηρητικότητα Πρωτοτυπία Συμπερασματική σκέψη Ταχύτητα και ακρίβεια αντίληψης Τεχνική Ικανότητα Φυσική κατάσταση Χώρο αντιληπτική Ικανότητα

**ΒΑΣΙΚΟ ΕΠΑΓΓΕΛΜΑ: ΔΙΕΡΜΗΝΕΑΣ ΕΛΛΗΝΙΚΗΣ ΝΟΗΜΑΤΙΚΗΣ ΓΛΩΣΣΑΣ**

ΚΥΡΙΕΣ & ΕΠΙΜΕΡΟΥΣ ΕΠΑΓΓΕΛΜΑΤΙΚΕΣ ΛΕΙΤΟΥΡΓΙΕΣ (ΕΕΛ)	ΔΕΞΙΟΤΗΤΕΣ	ΙΚΑΝΟΤΗΤΕΣ
<b>ΕΕΛ 2.1: Βεβαιώνεται ότι ο χώρος είναι κατάλληλος για την συμφωνημένη διερμηνεία</b>	Αξιοποίηση δυνατοτήτων εφαρμογών φωτισμού Διάγνωση κατάστασης χώρου Έλεγχος Έμφαση στη λεπτομέρεια Επικοινωνία Ευελιξία και προσαρμοστικότητα Εφαρμογή κανόνων υγιεινής και ασφάλειας στο χώρο εργασίας Κρίση και λήψη απόφασης Ομαδική εργασία Παρακολούθηση Προγραμματισμός ενεργειών Προγραμματισμός/Οργανωτικότητα Πρωτοβουλία Συντονισμός ενεργειών Υπευθυνότητα Υπολογιστική δεξιότητα Συνεργασία με ειδικούς	Ακοή Αντιληπτική ικανότητα Αριθμητική Ικανότητα Όραση Οργάνωση Πληροφοριών Παρατηρητικότητα Ταχύτητα και ακρίβεια αντίδρασης Χώρο αντιληπτική Ικανότητα

**ΒΑΣΙΚΟ ΕΠΑΓΓΕΛΜΑ: ΔΙΕΡΜΗΝΕΑΣ ΕΛΛΗΝΙΚΗΣ ΝΟΗΜΑΤΙΚΗΣ ΓΛΩΣΣΑΣ**

ΚΥΡΙΕΣ & ΕΠΙΜΕΡΟΥΣ ΕΠΑΓΓΕΛΜΑΤΙΚΕΣ ΛΕΙΤΟΥΡΓΙΕΣ (ΕΕΛ)	ΔΕΞΙΟΤΗΤΕΣ	ΙΚΑΝΟΤΗΤΕΣ
<b>ΕΕΛ 2.2:</b> <b>Προετοιμάζεται και αποδίδει την διερμηνεία</b>	Καλαισθησία Αντοχή στη πίεση Απόδοση ορολογίας Διάγνωση κατάστασης πολιτισμικής ομάδας Διάγνωση κατάστασης χώρου Διαχείριση Χρόνου Έμφαση στη λεπτομέρεια Ενεργός ακρόαση Επικοινωνία Ευελιξία και προσαρμοστικότητα Εφαρμογή οδηγιών και προδιαγραφών ΚΗΔ Ιεράρχηση κατά σημαντικότητα εναλλακτικών προσφερόμενων λύσεων Κοινωνική αντίληψη Κρίση και λήψη απόφασης για την επιλογή του κατάλληλου συστήματος επικοινωνίας Κριτική σκέψη Πρωτοβουλία Συνεργασία με συναδελφό,-ους διερμηνείς (Team interpreting) Υπευθυνότητα	Ακοή Αντιληπτική ικανότητα Αριθμητική Ικανότητα Αυτοέλεγχος Αυτοπεποίθηση Δημιουργική Ικανότητα Εργασία με ακρίβεια Μνήμη Όραση Οργάνωση Πληροφοριών Παραγωγικός συλλογισμός Παρατηρητικότητα Πρωτοτυπία Συμπερασματική σκέψη Ταχύτητα και ακρίβεια αντίληψης Τεχνική Ικανότητα Φυσική κατάσταση Χωρο αντιληπτική Ικανότητα



<b>ΒΑΣΙΚΟ ΕΠΑΓΓΕΛΜΑ: ΔΙΕΡΜΗΝΕΑΣ ΕΛΛΗΝΙΚΗΣ ΝΟΗΜΑΤΙΚΗΣ ΓΛΩΣΣΑΣ</b>		
<b>ΚΥΡΙΕΣ &amp; ΕΠΙΜΕΡΟΥΣ ΕΠΑΓΓΕΛΜΑΤΙΚΕΣ ΛΕΙΤΟΥΡΓΙΕΣ (ΕΕΛ)</b>	<b>ΔΕΞΙΟΤΗΤΕΣ</b>	<b>ΙΚΑΝΟΤΗΤΕΣ</b>
<b>ΕΕΛ 2.3: Αξιολογεί την διερμηνεία του</b>	<p>Αντοχή στη κριτική</p> <p>Αξιοποίηση δυνατοτήτων εφαρμογών αυτοματισμού γραφείου (Η/Υ)</p> <p>Διαχείριση χρόνου</p> <p>Διαχείριση υλικών πόρων (μηχανημάτων – υλικών)</p> <p>Έμφαση στη λεπτομέρεια</p> <p>Επικοινωνία</p> <p>Εφαρμογή ΚΗΔ</p> <p>Κριτική σκέψη</p> <p>Παρακολούθηση και έλεγχος</p> <p>Προγραμματισμός ενεργειών</p> <p>Συντονισμός ενεργειών</p> <p>Υπευθυνότητα</p> <p>Χρήση Η/Υ και ειδικών προγραμμάτων</p>	<p>Ακοή</p> <p>Ακρίβεια αντίληψης</p> <p>Αυτοέλεγχος</p> <p>Μνήμη</p> <p>Όραση</p> <p>Οργάνωση Πληροφοριών</p> <p>Παρατηρητικότητα</p> <p>Συμπερασματική σκέψη</p> <p>Ταχύτητα και ακρίβεια αντίληψης</p>
<b>ΕΕΛ 2.4: Ολοκληρώνει το οικονομικό σκέλος της διερμηνείας</b>	<p>Γραπτή και προφορική επικοινωνία</p> <p>Διαχείριση χρόνου</p> <p>Εφαρμογή οδηγιών και προδιαγραφών</p> <p>Εφαρμογή στοιχειωδών αρχών λογιστικής (τιμολόγηση, ΦΠΑ)</p> <p>Κοινωνική αντίληψη</p> <p>Κρίση και λήψη απόφασης</p> <p>Τεχνικές κοστολόγησης σύμφωνα με την τιμολογιακή πολιτική του σωματείου</p> <p>Υπολογιστική δεξιότητα</p> <p>Χρήση υπολογιστή</p>	<p>Αριθμητική Ικανότητα</p> <p>Μνήμη</p> <p>Συμπερασματική σκέψη</p> <p>Ταχύτητα και Ακρίβεια Αντίληψης</p>

<b>ΒΑΣΙΚΟ ΕΠΑΓΓΕΛΜΑ: ΔΙΕΡΜΗΝΕΑΣ ΕΛΛΗΝΙΚΗΣ ΝΟΗΜΑΤΙΚΗΣ ΓΛΩΣΣΑΣ</b>		
<b>ΚΥΡΙΕΣ &amp; ΕΠΙΜΕΡΟΥΣ ΕΠΑΓΓΕΛΜΑΤΙΚΕΣ ΛΕΙΤΟΥΡΓΙΕΣ (ΕΕΛ)</b>	<b>ΔΕΞΙΟΤΗΤΕΣ</b>	<b>ΙΚΑΝΟΤΗΤΕΣ</b>
<b>ΚΕΛ 3: Βελτιώνει τις επαγγελματικές του δεξιότητες</b>	<p>Αξιολόγηση πληροφοριών            Διάγνωση κατάστασης πολιτισμικής ομάδας            Διαπραγμάτευση            Διαχείριση Υλικών πόρων            Διαχείριση χρόνου            Ενεργός ακρόαση και ανάγνωση            Επικοινωνία            Εφαρμογή οδηγιών και προδιαγραφών            Κοινωνική αντίληψη            Κρίση και λήψη απόφασης            Κριτική σκέψη            Ομαδική εργασία            Προγραμματισμός ενεργειών            Προφορική και γραπτή επικοινωνία            Πρωτοβουλία            Υπευθυνότητα            Υπολογιστική Δεξιότητα            Φιλτράρισμα - Αξιολόγηση πληροφοριών            Χειρισμός Η/Υ και διαδικτύου            Διαχείριση ανθρώπινου δυναμικού            Συνεργασία με συναδέλφους, -ους διερμηνείς (Team interpreting)            Συνεργασία με ειδικούς</p>	<p>Ακοή            Ακρίβεια αντίληψης            Αυτοέλεγχος            Αυτοπεποίθηση            Δημιουργική ικανότητα            Μνήμη            Όραση            Παρατηρητικότητα            Συμπερασματική σκέψη            Οργάνωση πληροφοριών            Ικανότητα χρήσης χειρισμών συσκευών υπολογισμού</p>
<b>ΕΕΛ 3.1: Ενημερώνεται για την τρέχουσα επικαιρότητα</b>	<p>Επικοινωνία            Φιλτράρισμα - Αξιολόγηση πληροφοριών            Ενεργός ακρόαση και ανάγνωση            Διαχείριση χρόνου            Χειρισμός Η/Υ και διαδικτύου            Διαχείριση Υλικών πόρων</p>	<p>Ακοή            Μνήμη            Όραση            Παρατηρητικότητα            Συμπερασματική σκέψη            Οργάνωση πληροφοριών</p>

<b>ΒΑΣΙΚΟ ΕΠΑΓΓΕΛΜΑ: ΔΙΕΡΜΗΝΕΑΣ ΕΛΛΗΝΙΚΗΣ ΝΟΗΜΑΤΙΚΗΣ ΓΛΩΣΣΑΣ</b>		
<b>ΚΥΡΙΕΣ &amp; ΕΠΙΜΕΡΟΥΣ ΕΠΑΓΓΕΛΜΑΤΙΚΕΣ ΛΕΙΤΟΥΡΓΙΕΣ (ΕΕΛ)</b>	<b>ΔΕΞΙΟΤΗΤΕΣ</b>	<b>ΙΚΑΝΟΤΗΤΕΣ</b>
<b>ΕΕΛ 3.2: Συμμετέχει σε σεμινάρια - συνέδρια</b>	<p>Προφορική και γραπτή επικοινωνία            Διαπραγμάτευση            Διαχείριση χρόνου            Υπολογιστική Δεξιότητα            Πρωτοβουλία            Υπευθυνότητα            Κοινωνική αντίληψη            Ομαδική εργασία            Επικοινωνία            Κριτική σκέψη            Χρήση Η/Υ και διαδικτύου            Αξιολόγηση πληροφοριών            Συνεργασία με συναδελφό,-ους διερμηνείς (Team interpreting)            Συνεργασία με ειδικούς</p>	<p>Ακοή            Μνήμη            Όραση            Παρατηρητικότητα            Συμπερασματική σκέψη            Οργάνωση πληροφοριών            Ικανότητα χρήσης χειρισμών συσκευών υπολογισμού</p>
<b>ΕΕΛ 3.3: Ανατροφοδοτείται συνεχώς για την προσωπική επαγγελματική του ανάπτυξη</b>	<p>Ομαδική εργασία            Επικοινωνία            Κριτική σκέψη            Αξιολόγηση πληροφοριών            Κοινωνική αντίληψη            Πρωτοβουλία            Διάγνωση κατάστασης πολιτισμικής ομάδας            Διαχείριση ανθρώπινου δυναμικού            Προγραμματισμός ενεργειών            Κρίση και λήψη απόφασης            Εφαρμογή οδηγιών και προδιαγραφών</p>	<p>Ακοή            Ακρίβεια αντίληψης            Αυτοέλεγχος            Αυτοπεποίθηση            Δημιουργική Ικανότητα            Μνήμη            Όραση            Παρατηρητικότητα            Συμπερασματική σκέψη            Οργάνωση πληροφοριών</p>

**ΑΝΑΛΥΣΗ ΔΕΞΙΟΤΗΤΩΝ & ΙΚΑΝΟΤΗΤΩΝ**

**ΤΙΤΛΟΣ ΒΑΣΙΚΟΥ ΕΠΑΓΓΕΛΜΑΤΟΣ: ΔΙΕΡΜΗΝΕΑΣ ΕΛΛΗΝΙΚΗΣ ΝΟΗΜΑΤΙΚΗΣ ΓΛΩΣΣΑΣ**

	<b>ΕΠΙΜΕΡΟΥΣ ΕΠΑΓΓΕΛΜΑΤΙΚΕΣ ΛΕΙΤΟΥΡΓΙΕΣ (ΕΕΛ)  ΕΠΑΓΓΕΛΜΑΤΙΚΕΣ ΕΡΓΑΣΙΕΣ (ΕΕ)</b>	<b>ΔΕΞΙΟΤΗΤΕΣ</b>	<b>ΙΚΑΝΟΤΗΤΕΣ</b>
<b>ΚΕΛ 1</b>	<b>ΕΕΛ 1.1: Ενημερώνεται για την προτεινόμενη διερμηνεία</b>	Γραπτή και προφορική επικοινωνία Διαπραγμάτευση Υπευθυνότητα Ακρόαση Υπολογιστική δεξιότητα Διαχείριση χρόνου Εφαρμογή οδηγιών και προδιαγραφών Κοινωνική αντίληψη Πρωτοβουλία Κρίση και λήψη απόφασης	Συμπερασματική σκέψη Μνήμη Παρατηρητικότητα Οργάνωση πληροφοριών Λεκτική Ικανότητα Εργασία με ακρίβεια
	<b>ΕΕ 1.1.1:</b> Ενημερώνεται για το θέμα, το χώρο, την χρονική περίοδο διεξαγωγής και την διάρκεια της διερμηνείας	Γραπτή και προφορική επικοινωνία Διαπραγμάτευση Υπευθυνότητα Ακρόαση Υπολογιστική δεξιότητα Διαχείριση χρόνου Εφαρμογή οδηγιών και προδιαγραφών	Συμπερασματική σκέψη Μνήμη Παρατηρητικότητα Οργάνωση πληροφοριών
	<b>ΕΕ 1.1.2:</b> Προμηθεύεται το υλικό της διερμηνείας και Ενημερώνει τους πελάτες για θέματα επαγγελματικής εχεμύθειας και διασφάλισης του απορρήτου που αφορά και το υλικό	Γραπτή και προφορική επικοινωνία Διαπραγμάτευση Κοινωνική αντίληψη Διαχείριση χρόνου Πρωτοβουλία	Συμπερασματική σκέψη Λεκτική Ικανότητα Οργάνωση πληροφοριών Εργασία με ακρίβεια

	<b>ΕΕ 1.1.3:</b> Ενημερώνεται για την γλώσσα διεξαγωγής της διερμηνείας και αποφασίζει τον τρόπο απόδοσης της	Γραπτή και προφορική επικοινωνία Κρίση και λήψη απόφασης Πρωτοβουλία Υπευθυνότητα	Συμπερασματική σκέψη Μνήμη Οργάνωση πληροφοριών
	<b>ΕΕΛ 1.2: Αξιολογεί το υλικό της διερμηνείας και προτείνει τις συνθήκες εργασίας.</b>	Κρίση λήψης απόφασης Ανάγνωση Επικοινωνία Προγραμματισμός ενεργειών Διαχείριση Χρόνου Έλεγχος Υπευθυνότητα Ευελιξία και προσαρμοστικότητα Διάγνωση κατάσταση πολιτισμικής ομάδας Κοινωνική Αντίληψη Υπολογιστική δεξιότητα Διαχείριση χρόνου Εκτέλεση αριθμητικών πράξεων Προγραμματισμός ενεργειών Ελέγχος – Παρακολούθηση Διαπραγμάτευση Εφαρμογή στοιχειωδών αρχών λογιστικής Συνεργασία με ειδικούς	Παρατηρητικότητα Εργασία με ακρίβεια Όραση Ταχύτητα Οργάνωση πληροφοριών Συμπερασματική σκέψη Λεκτική Ικανότητα Αριθμητική Ικανότητα
	<b>ΕΕ 1.2.1:</b> Μελετά το υλικό της διερμηνείας και συνεργάζεται με εξειδικευμένο προσωπικό (αν χρειαστεί)	Κρίση λήψης απόφασης Ανάγνωση Επικοινωνία Προγραμματισμός ενεργειών Διαχείριση Χρόνου Έλεγχος Συνεργασία με ειδικούς Υπευθυνότητα Ευελιξία και προσαρμοστικότητα	Παρατηρητικότητα Εργασία με ακρίβεια Όραση Ταχύτητα Οργάνωση πληροφοριών Συμπερασματική σκέψη
	<b>ΕΕ 1.2.2:</b> Αναζητά πληροφορίες για τη σύνθεση του κοινού στο οποίο θα διερμηνεύσει	Επικοινωνία Διάγνωση κατάσταση πολιτισμικής ομάδας Κοινωνική Αντίληψη	Παρατηρητικότητα Λεκτική Ικανότητα Οργάνωση πληροφοριών Συμπερασματική σκέψη

	<p><b>ΕΕ 1.2.3:</b> Αξιολογεί και προτείνει τις συνθήκες εργασίας της διερμηνείας</p>	<p>Υπολογιστική δεξιότητα          Διαχείριση χρόνου          Κρίση και Λήψη απόφασης          Εκτέλεση αριθμητικών πράξεων          Προγραμματισμός ενεργειών          Ελέγχος – Παρακολούθηση          Διαπραγμάτευση          Εφαρμογή στοιχειωδών αρχών λογιστικής</p>	<p>Αριθμητική Ικανότητα          Λεκτική Ικανότητα          Οργάνωση πληροφοριών          Συμπερασματική σκέψη</p>
	<p><b>ΕΕΛ 1.3:</b> Αποδέχεται την ανάληψη απόδοσης της διερμηνείας και την επικυρώνει στις αρμόδιες δημόσιες αρχές</p>	<p>Γραπτή και Προφορική Επικοινωνία          Πρωτοβουλία          Κρίση και λήψη απόφασης          Διαπραγμάτευση          Υπευθυνότητα          Βασικές αρχές λογιστικής          Γραφή          Ανάγνωση          Χειρισμός συσκευών αυτοματισμού γραφείου          Χρήση υπολογιστή          Εφαρμογή οδηγιών και προδιαγραφών          Εφαρμογή στοιχειωδών αρχών λογιστικής (φόρος, ΦΠΑ)          Κοινωνική αντίληψη</p>	<p>Όραση          Εργασία με ακρίβεια          Ταχύτητα και ακρίβεια αντίληψης          Συμπερασματική σκέψη          Μνήμη          Αριθμητική Ικανότητα          Εργασία με ακρίβεια          Παρατηρητικότητα</p>
	<p><b>ΕΕ 1.3.1:</b> Συμφωνεί για την ανάληψη απόδοσης της διερμηνείας</p>	<p>Γραπτή και Προφορική Επικοινωνία          Πρωτοβουλία          Κρίση και λήψη απόφασης          Διαπραγμάτευση          Υπευθυνότητα          Βασικές αρχές λογιστικής          Γραφή          Ανάγνωση          Χειρισμός συσκευών αυτοματισμού γραφείου</p>	<p>Όραση          Εργασία με ακρίβεια          Ταχύτητα και ακρίβεια αντίληψης          Συμπερασματική σκέψη</p>
	<p><b>ΕΕ 1.3.2:</b> Υπογράφει την σύμβαση</p>	<p>Γραπτή και Προφορική Επικοινωνία          Πρωτοβουλία          Κρίση και λήψη απόφασης          Διαπραγμάτευση          Υπευθυνότητα          Βασικές αρχές λογιστικής          Ανάγνωση          Χειρισμός συσκευών αυτοματισμού γραφείου (Η/Υ, φαξ, κλπ)</p>	<p>Όραση          Εργασία με ακρίβεια          Ταχύτητα και ακρίβεια αντίληψης</p>

	<b>ΕΕ 1.3.3:</b> Επικυρώνει την σύμβαση στις αρμόδιες δημόσιες αρχές	Γραπτή και προφορική επικοινωνία Χρήση υπολογιστή Εφαρμογή οδηγιών και προδιαγραφών Εφαρμογή στοιχειωδών αρχών λογιστικής (φόρος, ΦΠΑ) Διαπραγμάτευση Κοινωνική αντίληψη Κρίση και λήψη απόφασης	Συμπερασματική σκέψη Μνήμη Αριθμητική Ικανότητα Εργασία με ακρίβεια Παρατηρητικότητα
	<b>ΕΠΙΜΕΡΟΥΣ ΕΠΑΓΓΕΛΜΑΤΙΚΕΣ ΛΕΙΤΟΥΡΓΙΕΣ (ΕΕΛ)</b>  <b>ΕΠΑΓΓΕΛΜΑΤΙΚΕΣ ΕΡΓΑΣΙΕΣ (ΕΕ)</b>	<b>ΔΕΞΙΟΤΗΤΕΣ</b>	<b>ΙΚΑΝΟΤΗΤΕΣ</b>
<b>ΚΕΛ 2</b>	<b>ΕΕΛ 2.1: Βεβαιώνεται ότι ο χώρος είναι κατάλληλος για την συμφωνημένη διερμηνεία</b>	Διάγνωση κατάστασης χώρου Υπολογιστική δεξιότητα Κρίση και λήψη απόφασης Πρωτοβουλία Προγραμματισμός ενεργειών Έμφαση στη λεπτομέρεια Εφαρμογή κανόνων υγιεινής και ασφάλειας στο χώρο εργασίας Ευελιξία και προσαρμοστικότητα Υπευθυνότητα Συντονισμός ενεργειών Αξιοποίηση δυνατοτήτων εφαρμογών φωτισμού Προγραμματισμός/Οργανωτικότητα Ομαδική εργασία Παρακολούθηση Έλεγχος Συνεργασία με ειδικούς	Αριθμητική Ικανότητα Αντιληπτική Ικανότητα Οργάνωση Πληροφοριών Χώρο αντιληπτική Ικανότητα Όραση Παρατηρητικότητα Ταχύτητα και ακρίβεια αντίδρασης Ακοή

<b>ΕΠΙΜΕΡΟΥΣ ΕΠΑΓΓΕΛΜΑΤΙΚΕΣ ΛΕΙΤΟΥΡΓΙΕΣ (ΕΕΛ)</b>  <b>ΕΠΑΓΓΕΛΜΑΤΙΚΕΣ ΕΡΓΑΣΙΕΣ (ΕΕ)</b>	<b>ΔΕΞΙΟΤΗΤΕΣ</b>	<b>ΙΚΑΝΟΤΗΤΕΣ</b>
<b>ΕΕ 2.1.1:</b> Επιλέγει την κατάλληλη θέση του ίδιου και των πελατών	Διάγνωση κατάστασης χώρου Υπολογιστική δεξιότητα Κρίση και λήψη απόφασης Πρωτοβουλία Προγραμματισμός ενεργειών Έμφαση στη λεπτομέρεια Έλεγχος Εφαρμογή κανόνων υγιεινής και ασφάλειας στο χώρο εργασίας Ευελιξία και προσαρμοστικότητα Επικοινωνία Υπευθυνότητα Συντονισμός ενεργειών	Αριθμητική Ικανότητα Αντιληπτική Ικανότητα Οργάνωση Πληροφοριών Χώρο αντιληπτική Ικανότητα Όραση Παρατηρητικότητα
<b>ΕΕ 2.1.2:</b> Συνεργάζεται με τους τεχνικούς για τον κατάλληλο φωτισμό της θέσης του διερχομένου	Αξιοποίηση δυνατοτήτων εφαρμογών φωτισμού Υπευθυνότητα Προγραμματισμός/Οργανωτικότητα Ομαδική εργασία Επικοινωνία Συντονισμός ενεργειών Κρίση και λήψη απόφασης Πρωτοβουλία Παρακολούθηση Έλεγχος Συνεργασία με ειδικούς	Χώρο αντιληπτική Ικανότητα Όραση Παρατηρητικότητα Ταχύτητα και ακρίβεια αντίδρασης



<b>ΕΠΙΜΕΡΟΥΣ ΕΠΑΓΓΕΛΜΑΤΙΚΕΣ ΛΕΙΤΟΥΡΓΙΕΣ (ΕΕΛ)</b>  <b>ΕΠΑΓΓΕΛΜΑΤΙΚΕΣ ΕΡΓΑΣΙΕΣ (ΕΕ)</b>	<b>ΔΕΞΙΟΤΗΤΕΣ</b>	<b>ΙΚΑΝΟΤΗΤΕΣ</b>
<b>ΕΕ 2.1.3:</b> Δοκιμάζει τις ακουστικές συνθήκες διεξαγωγής της διερμηνείας	Αξιοποίηση δυνατοτήτων εφαρμογών ήχου Υπευθυνότητα Προγραμματισμός/Οργανωτικότητα Ομαδική εργασία Επικοινωνία Συντονισμός ενεργειών Κρίση και λήψη απόφασης Πρωτοβουλία Παρακολούθηση Έλεγχος	Χώρο αντιληπτική ικανότητα Ακοή Παρατηρητικότητα Ταχύτητα και ακρίβεια αντίδρασης
<b>ΕΕΛ 2.2: Προετοιμάζεται και αποδίδει την διερμηνεία</b>	Καλαισθησία Έμφαση στη λεπτομέρεια Κοινωνική αντίληψη Ευελιξία και προσαρμοστικότητα Υπευθυνότητα Εφαρμογή οδηγιών και προδιαγραφών ΚΗΔ Κριτική σκέψη Διάγνωση κατάστασης πολιτισμικής ομάδας Ιεράρχηση κατά σημαντικότητα εναλλακτικών προσφερόμενων λύσεων Πρωτοβουλία Διαχείριση Χρόνου Αντοχή στη πίεση Ενεργός ακρόαση Επικοινωνία Κρίση και λήψη απόφασης για την επιλογή του κατάλληλου συστήματος επικοινωνίας Απόδοση ορολογίας Διάγνωση κατάστασης χώρου Συνεργασία με συναδέλφους, -ους διερμηνείς (Team interpreting)	Αντιληπτική Ικανότητα Οργάνωση Πληροφοριών Συμπερασματική σκέψη Παραγωγικός συλλογισμός Δημιουργική Ικανότητα Τεχνική Ικανότητα Δημιουργική Ικανότητα Ταχύτητα και ακρίβεια αντίληψης Φυσική κατάσταση Παρατηρητικότητα Μνήμη Αριθμητική Ικανότητα Πρωτοτυπία Χωρο αντιληπτική Ικανότητα Όραση Ακοή Εργασία με ακρίβεια Αυτοέλεγχος Αυτοπεποίθηση

<b>ΕΠΙΜΕΡΟΥΣ ΕΠΑΓΓΕΛΜΑΤΙΚΕΣ ΛΕΙΤΟΥΡΓΙΕΣ (ΕΕΛ)  ΕΠΑΓΓΕΛΜΑΤΙΚΕΣ ΕΡΓΑΣΙΕΣ (ΕΕ)</b>	<b>ΔΕΞΙΟΤΗΤΕΣ</b>	<b>ΙΚΑΝΟΤΗΤΕΣ</b>
<b>ΕΕ 2.2.1:</b> Προσαρμόζει το ύφος της εμφάνισης του ανάλογα με την περίπτωση της διερμηνείας	Καλαισθησία Έμφαση στη λεπτομέρεια Κοινωνική αντίληψη Ευελιξία και προσαρμοστικότητα Υπευθυνότητα Εφαρμογή οδηγιών και προδιαγραφών ΚΗΔ	Παρατηρητικότητα Όραση Αυτοέλεγχος Πρωτοτυπία Δημιουργική Ικανότητα
<b>ΕΕ 2.2.2:</b> Επιλέγει το γλωσσικό κώδικα της επικοινωνίας	Κριτική σκέψη Ευελιξία και προσαρμοστικότητα Υπευθυνότητα Διάγνωση κατάστασης πολιτισμικής ομάδας Ιεράρχηση κατά σημαντικότητα εναλλακτικών προσφερόμενων λύσεων Πρωτοβουλία Κοινωνική αντίληψη Κρίση και λήψη απόφασης Διαχείριση Χρόνου	Αντιληπτική ικανότητα Οργάνωση Πληροφοριών Συμπερασματική σκέψη Αυτοέλεγχος

<b>ΕΠΙΜΕΡΟΥΣ ΕΠΑΓΓΕΛΜΑΤΙΚΕΣ ΛΕΙΤΟΥΡΓΙΕΣ (ΕΕΛ)</b>  <b>ΕΠΑΓΓΕΛΜΑΤΙΚΕΣ ΕΡΓΑΣΙΕΣ (ΕΕ)</b>	<b>ΔΕΞΙΟΤΗΤΕΣ</b>	<b>ΙΚΑΝΟΤΗΤΕΣ</b>
<b>ΕΕ 2.2.3:</b> Αποδίδει την διερμηνεία	Αντοχή στη πίεση Υπευθυνότητα Ευελιξία και προσαρμοστικότητα Κοινωνική αντίληψη Ενεργός ακρόαση Επικοινωνία Πρωτοβουλία Κρίση και λήψη απόφασης για την επιλογή του κατάλληλου συστήματος επικοινωνίας Διαχείριση χρόνου Ιεράρχηση εναλλακτικών λύσεων Κριτική σκέψη Απόδοση ορολογίας Διάγνωση κατάστασης χώρου Συνεργασία με συναδελφό,-ους διερμηνείς (Team interpreting)	Αντιληπτική Ικανότητα Οργάνωση Πληροφοριών Συμπερασματική σκέψη Παραγωγικός συλλογισμός Δημιουργική Ικανότητα Τεχνική Ικανότητα Δημιουργική Ικανότητα Ταχύτητα και ακρίβεια αντίληψης Φυσική κατάσταση Παρατηρητικότητα Μνήμη Αριθμητική Ικανότητα Πρωτοτυπία Χωρο αντιληπτική Ικανότητα Όραση Ακοή Εργασία με ακρίβεια Αυτοέλεγχος Αυτοπεποίθηση
<b>ΕΕΛ 2.3:</b> Αξιολογεί την διερμηνεία του	Διαχείριση υλικών πόρων (μηχανημάτων – υλικών) Χρήση Η/Υ και ειδικών προγραμμάτων Προγραμματισμός ενεργειών Συντονισμός ενεργειών Διαχείριση χρόνου Αξιοποίηση δυνατοτήτων εφαρμογών αυτοματισμού γραφείου (Η/Υ) Επικοινωνία Κριτική σκέψη Υπευθυνότητα Παρακολούθηση και έλεγχος Έμφαση στη λεπτομέρεια Εφαρμογή ΚΗΔ Αντοχή στη κριτική	Συμπερασματική σκέψη  Όραση Παρατηρητικότητα Οργάνωση Πληροφοριών Μνήμη Ακοή Ταχύτητα και ακρίβεια αντίληψης Αυτοέλεγχος Ακρίβεια αντίληψης

<b>ΕΠΙΜΕΡΟΥΣ ΕΠΑΓΓΕΛΜΑΤΙΚΕΣ ΛΕΙΤΟΥΡΓΙΕΣ (ΕΕΛ)</b>  <b>ΕΠΑΓΓΕΛΜΑΤΙΚΕΣ ΕΡΓΑΣΙΕΣ (ΕΕ)</b>	<b>ΔΕΞΙΟΤΗΤΕΣ</b>	<b>ΙΚΑΝΟΤΗΤΕΣ</b>
<b>ΕΕ 2.3.1:</b> Αντιγράφει τη πραγματοποιηθείσα διερμηνεία με χρήση ηλεκτρονικών μέσων	Διαχείριση υλικών πόρων (μηχανημάτων – υλικών) Χρήση Η/Υ και ειδικών προγραμμάτων Προγραμματισμός ενεργειών Συντονισμός ενεργειών Διαχείριση χρόνου	Συμπερασματική σκέψη  Όραση Παρατηρητικότητα
<b>ΕΕ 2.3.2:</b> Βλέπει, παρατηρεί και αξιολογεί την διερμηνεία	Αξιοποίηση δυνατοτήτων εφαρμογών αυτοματισμού γραφείου (Η/Υ) Διαχείριση υλικών πόρων (μηχανημάτων – υλικών) Επικοινωνία Κριτική σκέψη Υπευθυνότητα Παρακολούθηση και έλεγχος Έμφαση στη λεπτομέρεια Εφαρμογή ΚΗΔ Αντοχή στη κριτική	Συμπερασματική σκέψη  Οργάνωση Πληροφοριών  Παρατηρητικότητα Όραση Μνήμη Ακοή Ταχύτητα και ακρίβεια αντίληψης Αυτοέλεγχος
<b>ΕΕ 2.3.3:</b> Επαναξιολογεί τη διερμηνεία επαναλαμβάνοντας της σε προσωπικό του χώρο	Αξιοποίηση δυνατοτήτων εφαρμογών αυτοματισμού γραφείου (Η/Υ) Διαχείριση υλικών πόρων (μηχανημάτων – υλικών) Επικοινωνία Κριτική σκέψη Υπευθυνότητα Παρακολούθηση και έλεγχος Έμφαση στη λεπτομέρεια Εφαρμογή ΚΗΔ Αντοχή στη κριτική	Συμπερασματική σκέψη  Οργάνωση Πληροφοριών  Παρατηρητικότητα Όραση Μνήμη Ακοή Ακρίβεια αντίληψης Αυτοέλεγχος

<b>ΕΠΙΜΕΡΟΥΣ ΕΠΑΓΓΕΛΜΑΤΙΚΕΣ ΛΕΙΤΟΥΡΓΙΕΣ (ΕΕΛ)</b>  <b>ΕΠΑΓΓΕΛΜΑΤΙΚΕΣ ΕΡΓΑΣΙΕΣ (ΕΕ)</b>	<b>ΔΕΞΙΟΤΗΤΕΣ</b>	<b>ΙΚΑΝΟΤΗΤΕΣ</b>
<b>ΕΕΛ 2.4: Ολοκληρώνει το οικονομικό σκέλος της διερμηνείας</b>	Γραπτή και προφορική επικοινωνία Χρήση υπολογιστή Τεχνικές κοστολόγησης σύμφωνα με την τιμολογιακή πολιτική του σωματείου Κοινωνική αντίληψη Διαχείριση χρόνου Κρίση και λήψη απόφασης Υπολογιστική δεξιότητα Εφαρμογή οδηγιών και προδιαγραφών Εφαρμογή στοιχειωδών αρχών λογιστικής (τιμολόγηση, ΦΠΑ)	Συμπερασματική σκέψη Μνήμη Αριθμητική Ικανότητα Ταχύτητα και Ακρίβεια Αντίληψης
<b>ΕΕ 2.4.1:</b> Υπολογίζει το τελικό αντίτιμο της διερμηνείας	Γραπτή και προφορική επικοινωνία Χρήση υπολογιστή Τεχνικές κοστολόγησης σύμφωνα με την τιμολογιακή πολιτική του σωματείου Κοινωνική αντίληψη Διαχείριση χρόνου Κρίση και λήψη απόφασης Υπολογιστική δεξιότητα	Συμπερασματική σκέψη Μνήμη Αριθμητική Ικανότητα
<b>ΕΕ 2.4.2:</b> Εκδίδει τα νόμιμα παραστατικά χειρόγραφα	Γραπτή και προφορική επικοινωνία Χρήση υπολογιστή Εφαρμογή οδηγιών και προδιαγραφών Εφαρμογή στοιχειωδών αρχών λογιστικής (τιμολόγηση) Κοινωνική αντίληψη Διαχείριση χρόνου	Συμπερασματική σκέψη Μνήμη Αριθμητική Ικανότητα Ταχύτητα και Ακρίβεια Αντίληψης

<b>ΕΠΙΜΕΡΟΥΣ ΕΠΑΓΓΕΛΜΑΤΙΚΕΣ ΛΕΙΤΟΥΡΓΙΕΣ (ΕΕΛ)</b>  <b>ΕΠΑΓΓΕΛΜΑΤΙΚΕΣ ΕΡΓΑΣΙΕΣ (ΕΕ)</b>	<b>ΔΕΞΙΟΤΗΤΕΣ</b>	<b>ΙΚΑΝΟΤΗΤΕΣ</b>
<b>ΕΕ 2.4.3:</b> Ολοκληρώνει την οικονομική συναλλαγή	Γραπτή και προφορική επικοινωνία Χρήση υπολογιστή Εφαρμογή οδηγιών και προδιαγραφών Εφαρμογή στοιχειωδών αρχών λογιστικής (τιμολόγηση, ΦΠΑ) Κοινωνική αντίληψη Κρίση και λήψη απόφασης	Συμπερασματική σκέψη Μνήμη Αριθμητική Ικανότητα Ταχύτητα και Ακρίβεια Αντίληψης

<b>ΕΠΙΜΕΡΟΥΣ ΕΠΑΓΓΕΛΜΑΤΙΚΕΣ ΛΕΙΤΟΥΡΓΙΕΣ (ΕΕΛ)</b>  <b>ΕΠΑΓΓΕΛΜΑΤΙΚΕΣ ΕΡΓΑΣΙΕΣ (ΕΕ)</b>	<b>ΔΕΞΙΟΤΗΤΕΣ</b>	<b>ΙΚΑΝΟΤΗΤΕΣ</b>	
<b>ΚΕΛ 3</b>	<b>ΕΕΛ 3.1: Ενημερώνεται για την τρέχουσα επικαιρότητα</b>	Επικοινωνία Φιλτράρισμα - Αξιολόγηση πληροφοριών Ενεργός ακρόαση και ανάγνωση Διαχείριση χρόνου Χειρισμός Η/Υ και διαδικτύου Διαχείριση Υλικών πόρων	Όραση Παρατηρητικότητα Μνήμη Οργάνωση πληροφοριών Συμπερασματική σκέψη Ακοή
	<b>ΕΕ 3.1.1:</b> Ενημερώνεται μέσω του γραπτού τύπου	Επικοινωνία Φιλτράρισμα - Αξιολόγηση πληροφοριών Ενεργός ανάγνωση Διαχείριση χρόνου	Όραση Παρατηρητικότητα Μνήμη Οργάνωση πληροφοριών Συμπερασματική σκέψη

<b>ΕΠΙΜΕΡΟΥΣ ΕΠΑΓΓΕΛΜΑΤΙΚΕΣ ΛΕΙΤΟΥΡΓΙΕΣ (ΕΕΛ)</b>  <b>ΕΠΑΓΓΕΛΜΑΤΙΚΕΣ ΕΡΓΑΣΙΕΣ (ΕΕ)</b>	<b>ΔΕΞΙΟΤΗΤΕΣ</b>	<b>ΙΚΑΝΟΤΗΤΕΣ</b>
<b>ΕΕ 3.1.2</b> Ενημερώνεται μέσω του ηλεκτρονικού τύπου (internet)	Επικοινωνία Φιλτράρισμα - Αξιολόγηση πληροφοριών Ενεργός ανάγνωση Διαχείριση χρόνου Χειρισμός Η/Υ και διαδικτύου	Όραση Παρατηρητικότητα Μνήμη Οργάνωση πληροφοριών Συμπερασματική σκέψη
<b>ΕΕ 3.1.3:</b> Ενημερώνεται μέσω των ΜΜΕ	Επικοινωνία Φιλτράρισμα - Αξιολόγηση πληροφοριών Ενεργός ακρόαση και ανάγνωση Διαχείριση χρόνου Διαχείριση Υλικών πόρων	Όραση Παρατηρητικότητα Μνήμη Οργάνωση πληροφοριών Συμπερασματική σκέψη Ακοή
<b>ΕΕΛ 3.2: Συμμετέχει σε σεμινάρια - συνέδρια</b>	Προφορική και γραπτή επικοινωνία Διαπραγμάτευση Διαχείριση χρόνου Υπολογιστική Δεξιότητα Πρωτοβουλία Υπευθυνότητα Κοινωνική αντίληψη Ομαδική εργασία Κριτική σκέψη Χρήση Η/Υ και διαδικτύου Αξιολόγηση πληροφοριών Συνεργασία με συναδέλφους, -ους διερμηνείς (Team interpreting) Συνεργασία με ειδικούς	Όραση Ακοή Μνήμη Παρατηρητικότητα Συμπερασματική σκέψη Οργάνωση πληροφοριών Ικανότητα χρήσης χειρισμών συσκευών υπολογισμού

<b>ΕΠΙΜΕΡΟΥΣ ΕΠΑΓΓΕΛΜΑΤΙΚΕΣ ΛΕΙΤΟΥΡΓΙΕΣ (ΕΕΛ)</b>  <b>ΕΠΑΓΓΕΛΜΑΤΙΚΕΣ ΕΡΓΑΣΙΕΣ (ΕΕ)</b>	<b>ΔΕΞΙΟΤΗΤΕΣ</b>	<b>ΙΚΑΝΟΤΗΤΕΣ</b>
<b>ΕΕ 3.2.1:</b> Καθίσταται μέλος σε σωματεία, forum, οργανώσεις κλπ. Σχετικές με το επάγγελμα και την αναπηρία	Προφορική και γραπτή επικοινωνία Διαπραγμάτευση Διαχείριση χρόνου Υπολογιστική Δεξιότητα Πρωτοβουλία Υπευθυνότητα Κοινωνική αντίληψη	Όραση Ακοή Μνήμη Παρατηρητικότητα Συμπερασματική σκέψη Οργάνωση πληροφοριών Ικανότητα χρήσης χειρισμών συσκευών υπολογισμού
<b>ΕΕ 3.2.2:</b> Ενημερώνεται για τα θεματικά πεδία των σεμιναρίων	Ομαδική εργασία Γραπτή και προφορική επικοινωνία Κριτική σκέψη Χρήση Η/Υ και διαδικτύου Κοινωνική αντίληψη	Όραση Ακοή Μνήμη Παρατηρητικότητα Συμπερασματική σκέψη Οργάνωση πληροφοριών
<b>ΕΕ 3.2.3:</b> Παρακολουθεί σεμινάρια, συνέδρια κλπ	Ομαδική εργασία Γραπτή και προφορική επικοινωνία Κριτική σκέψη Χρήση Η/Υ και διαδικτύου Αξιολόγηση πληροφοριών Κοινωνική αντίληψη Συνεργασία με συναδέλφους, -ους διερμηνείς (Team interpreting) Συνεργασία με ειδικούς	Όραση Ακοή Μνήμη Παρατηρητικότητα Συμπερασματική σκέψη Οργάνωση πληροφοριών
<b>ΕΕΛ 3.3:</b> <b>Ανατροφοδοτείται συνεχώς για την προσωπική επαγγελματική του ανάπτυξη</b>	Ομαδική εργασία Επικοινωνία Κριτική σκέψη Αξιολόγηση πληροφοριών Κοινωνική αντίληψη Πρωτοβουλία Διάγνωση κατάστασης πολιτισμικής ομάδας Διαχείριση ανθρώπινου δυναμικού Προγραμματισμός ενεργειών Κρίση και λήψη απόφασης Εφαρμογή οδηγιών και προδιαγραφών	Όραση Ακοή Μνήμη Παρατηρητικότητα Συμπερασματική σκέψη Οργάνωση πληροφοριών Δημιουργική ικανότητα Ακρίβεια αντίληψης Αυτοέλεγχος Αυτοπεποίθηση



<b>ΕΠΙΜΕΡΟΥΣ ΕΠΑΓΓΕΛΜΑΤΙΚΕΣ ΛΕΙΤΟΥΡΓΙΕΣ (ΕΕΛ)</b>  <b>ΕΠΑΓΓΕΛΜΑΤΙΚΕΣ ΕΡΓΑΣΙΕΣ (ΕΕ)</b>	<b>ΔΕΞΙΟΤΗΤΕΣ</b>	<b>ΙΚΑΝΟΤΗΤΕΣ</b>
<b>ΕΕ 3.3.1:</b> Συμμετέχει στις εκδηλώσεις της κοινότητας των κωφών, των οικογενειών τους και των οικογενειών που έχουν κωφά παιδιά	Ομαδική εργασία Επικοινωνία Κριτική σκέψη Αξιολόγηση πληροφοριών Κοινωνική αντίληψη Πρωτοβουλία Διάγνωση κατάστασης πολιτισμικής ομάδας	Όραση Ακοή Μνήμη Παρατηρητικότητα Συμπερασματική σκέψη Οργάνωση πληροφοριών
<b>ΕΕ 3.3.2:</b> Διοργανώνει και συμμετέχει σε ομάδες εργασίας και υποστήριξης μεταξύ συναδέλφων (mentoring)	Ομαδική εργασία Επικοινωνία Κριτική σκέψη Αξιολόγηση πληροφοριών Κοινωνική αντίληψη Πρωτοβουλία Διάγνωση κατάστασης ομάδας Διαχείριση ανθρώπινου δυναμικού Προγραμματισμός ενεργειών Κρίση και λήψη απόφασης Εφαρμογή οδηγιών και προδιαγραφών	Όραση Ακοή Μνήμη Παρατηρητικότητα Συμπερασματική σκέψη Οργάνωση πληροφοριών Δημιουργική ικανότητα Ακρίβεια αντίληψης Αυτοέλεγχος Αυτοπεποίθηση
<b>ΕΕ 3.3.3:</b> Ενημερώνεται για την εξέλιξη της νοηματικής γλώσσας	Ομαδική εργασία Επικοινωνία Κριτική σκέψη Αξιολόγηση πληροφοριών Κοινωνική αντίληψη Πρωτοβουλία Διάγνωση κατάστασης πολιτισμικής ομάδας	Όραση Ακοή Μνήμη Παρατηρητικότητα Συμπερασματική σκέψη Οργάνωση πληροφοριών Ακρίβεια αντίληψης

## ΕΝΟΤΗΤΑ Δ: «ΠΡΟΤΕΙΝΟΜΕΝΕΣ ΔΙΑΔΡΟΜΕΣ ΓΙΑ ΤΗΝ ΑΠΟΚΤΗΣΗ ΤΩΝ ΑΠΑΙΤΟΥΜΕΝΩΝ ΠΡΟΣΟΝΤΩΝ»

Στον παρακάτω πίνακα παρουσιάζονται εναλλακτικές διαδρομές μάθησης κατά επάγγελμα και ειδικότητα.

Οι παρακάτω διαδρομές δείχνουν (με βάση τη σειρά που αναφέρονται) τις εναλλακτικές επιλογές ως προς τα βήματα που μπορεί να ακολουθήσει κάποιος για να αποκτήσει τα απαιτούμενα προσόντα άσκησης του επαγγέλματος ή και της ειδικότητας.

ΕΠΑΓΓΕΛΜΑ/ ΕΙΔΙΚΟΤΗΤΑ/ ΕΙΔΙΚΕΥΣΗ	ΔΙΑΔΡΟΜΕΣ	
<b>ΕΠΙΠΕΔΟ ΕΠΑΓΓΕΛΜΑΤΙΚΗΣ ΙΕΡΑΡΧΙΑΣ Α</b>		
<b>ΔΙΕΡΜΗΝΕΑΣ ΕΛΛΗΝΙΚΗΣ ΝΟΗΜΑΤΙΚΗΣ ΓΛΩΣΣΑΣ</b>	1 <sup>η</sup> Διαδρομή	Απόφοιτος Λυκείου - Παρακολούθηση <b>480</b> εκπαιδευτικών ωρών και <b>επιτυχής</b> συμμετοχή στις εξετάσεις επάρκειας γνώσης της ΕΝΓ από την ΟΜ.Κ.Ε - ΣΥΛ.Δ.Ε.Ν.Γ – ΣΔΕΝΓ. Συμμετοχή για 2 έτη σε τμήματα προετοιμασίας διερμηνέων και επιτυχής συμμετοχή στις εξετάσεις υποψηφίων διερμηνέων που διοργανώσει το ΣΔΕΝΓ – Πανεπιστήμιο Πατρών (Π.Τ.Δ.Ε.) - ΟΜ.Κ.Ε - ΣΥΛ.Δ.Ε.Ν.Γ. Υλοποίηση <b>120</b> ώρες πρακτική άσκηση
	2 <sup>η</sup> Διαδρομή	
	1 <sup>η</sup> Διαδρομή	
	2 <sup>η</sup> Διαδρομή	
	ν <sup>η</sup> Διαδρομή	
<b>ΕΠΙΠΕΔΟ ΕΠΑΓΓΕΛΜΑΤΙΚΗΣ ΙΕΡΑΡΧΙΑΣ Β</b>		
	1 <sup>η</sup> Διαδρομή	
	2 <sup>η</sup> Διαδρομή	
	ν <sup>η</sup> Διαδρομή	

## ΕΝΟΤΗΤΑ Ε: «ΕΝΔΕΙΚΤΙΚΟΙ ΤΡΟΠΟΙ ΑΞΙΟΛΟΓΗΣΗΣ ΤΩΝ ΑΠΑΙΤΟΥΜΕΝΩΝ ΓΝΩΣΕΩΝ, ΔΕΞΙΟΤΗΤΩΝ ΚΑΙ ΙΚΑΝΟΤΗΤΩΝ»

Στους πίνακες που ακολουθούν καταγράφονται οι ενδεικτικοί τρόποι αξιολόγησης των γνώσεων και των δεξιοτήτων σε επίπεδο επιμέρους επαγγελματικών λειτουργιών. Ειδικότερα, οι ικανότητες μπορούν να εκτιμηθούν αποκλειστικά με την εφαρμογή σταθμισμένων και αξιόπιστων εργαλείων. Διεθνώς για το σκοπό αυτό έχουν αναπτυχθεί διάφορα ψυχομετρικά εργαλεία (τεστ ικανοτήτων). Ενδεικτικά τεστ ικανοτήτων είναι τα εξής: Differential Aptitude Test (DAT) και του General Aptitude Test Battery (GATB), Comprehensive Ability Battery (CAB), SRA Mechanical Aptitude, Minnesota Paper Form Board.

### Ε.1 ΕΝΔΕΙΚΤΙΚΟΙ ΤΡΟΠΟΙ ΑΞΙΟΛΟΓΗΣΗΣ ΤΩΝ ΑΠΑΙΤΟΥΜΕΝΩΝ ΓΝΩΣΕΩΝ ΣΕ ΕΠΙΠΕΔΟ ΕΠΙΜΕΡΟΥΣ ΕΠΑΓΓΕΛΜΑΤΙΚΩΝ ΛΕΙΤΟΥΡΓΙΩΝ

ΤΙΤΛΟΣ ΒΑΣΙΚΟΥ ΕΠΑΓΓΕΛΜΑΤΟΣ: ΔΙΕΡΜΗΝΕΑΣ ΕΛΛΗΝΙΚΗΣ ΝΟΗΜΑΤΙΚΗΣ ΓΛΩΣΣΑΣ											
ΚΕΛ	ΕΕΛ	ΓΝΩΣΕΙΣ ΣΕ ΕΠΙΠΕΔΟ ΕΠΙΜΕΡΟΥΣ ΕΠΑΓΓΕΛΜΑΤΙΚΩΝ ΛΕΙΤΟΥΡΓΙΩΝ	ΤΡΟΠΟΙ ΑΞΙΟΛΟΓΗΣΗΣ								
			ΓΡΑΠΤΕΣ ΕΞΕΤΑΣΕΙΣ	ΠΡΟΦΟΡΙΚΕΣ ΕΞΕΤΑΣΕΙΣ	ΤΕΣΤ ΠΟΛΛΑΠΛΩΝ ΑΠΑΝΤΗΣΕΩΝ	ΕΚΠΟΝΗΣΗ ΕΡΓΑΣΙΩΝ	ΣΥΝΝΕΤΕΥΞΗ	ΠΑΡΑΤΗΡΗΣΗ ΕΚΤΕΛΕΣΗΣ ΕΡΓΑΣΙΑΣ	ΑΞΙΟΛΟΓΗΣΗ ΤΕΧΝΙΚΩΝ ΔΕΞΙΟΤΗΤΩΝ	ΆΛΛΟ ΔΙΕΥΚΡΙΝΙΣΤΕ	
<b>ΚΕΛ 1</b>	<b>ΕΕΛ 1.1</b>	Αρχές και κανόνες εξυπηρέτησης ανά ομάδα πληθυσμού		X	X			X			
		Ειδικές γνώσεις χρήσης τηλεδιάσκεψης			X			X	X		
		Πλαίσιο και βήματα διαπραγμάτευσης		X	X			X	X		
		Υποδοχή και φιλοξενία του πελάτη		X	X			X	X		
		Αρχές και κανόνες καλής επαγγελματικής συμπεριφοράς			X	X	X	X	X		
		Γνώσεις καλής προφορικής απόδοσης		X	X	X	X	X	X		
		Βασικές γνώσεις χειρισμού ηλεκτρονικού υπολογιστή και διαδικτύου					X		X	X	
		Γνώσεις καλής επικοινωνίας		X	X	X	X	X	X		
		Βασικές γνώσεις χρήσης Ελληνικής νοηματικής γλώσσας		X	X	X	X	X	X		
		Άριστη γνώση χρήσης Ελληνικής Νοηματικής Γλώσσας		X	X	X					

**ΤΙΤΛΟΣ ΒΑΣΙΚΟΥ ΕΠΑΓΓΕΛΜΑΤΟΣ: ΔΙΕΡΜΗΝΕΑΣ ΕΛΛΗΝΙΚΗΣ ΝΟΗΜΑΤΙΚΗΣ ΓΛΩΣΣΑΣ**

ΚΕΛ	ΕΕΛ	ΓΝΩΣΕΙΣ ΣΕ ΕΠΙΠΕΔΟ ΕΠΙΜΕΡΟΥΣ ΕΠΑΓΓΕΛΜΑΤΙΚΩΝ ΛΕΙΤΟΥΡΓΙΩΝ	ΤΡΟΠΟΙ ΑΞΙΟΛΟΓΗΣΗΣ							
			ΓΡΑΠΤΕΣ ΕΞΕΤΑΣΕΙΣ	ΠΡΟΦΟΡΙΚΕΣ ΕΞΕΤΑΣΕΙΣ	ΤΕΣΤ ΠΟΛΛΑΠΛΩΝ ΑΠΑΝΤΗΣΕΩΝ	ΕΚΠΟΝΗΣΗ ΕΡΓΑΣΙΩΝ	ΣΥΝΝΕΤΕΥΞΗ	ΠΑΡΑΤΗΡΗΣΗ ΕΚΤΕΛΕΣΗΣ ΕΡΓΑΣΙΑΣ	ΑΞΙΟΛΟΓΗΣΗ ΤΕΧΝΙΚΩΝ ΔΕΞΙΟΤΗΤΩΝ	ΆΛΛΟ ΔΙΕΥΚΡΙΝΙΣΤΕ
		Άριστη γνώση της Ελληνικής Γλώσσας	X	X	X					
		Γνώσεις γραμματικής συντακτικού της Ελληνικής Νοηματικής Γλώσσας και της Ελληνικής Γλώσσας	X	X	X					
		Διάγνωση αναγκών του πελάτη	X	X	X	X	X	X		
	ΕΕΛ 1.2	Βασικές αρχές επικοινωνίας και εξυπηρέτησης πελατών.			X	X	X	X		
		Βασικό πλαίσιο κανόνων επαγγελματικής συμπεριφοράς.		X	X	X	X	X		
		Βασικές γνώσεις χειρισμού ηλεκτρονικού υπολογιστή και διαδικτύου				X		X	X	
		Βασικές γνώσεις σύνθεσης κοινότητας κωφών	X	X	X	X	X	X		
		Βασικές γνώσεις πολιτισμικής ταυτότητας της κοινότητας των κωφών	X	X	X	X	X	X		
		Βασικές αρχές κοστολόγησης διερμηνείας	X			X		X		
		Βασικές αρχές φορολογικής νομοθεσίας				X		X		
		Άριστη γνώση χρήσης Ελληνικής Νοηματικής Γλώσσας	X	X	X					
		Άριστη γνώση της Ελληνικής Γλώσσας	X	X	X					
		Γνώσεις γραμματικής, συντακτικού της Ελληνικής Νοηματικής Γλώσσας και της Ελληνικής Γλώσσας	X	X	X					
		Γνώσεις τεχνολογίας ακουστικών και κοχλιακών εμφυτευμάτων	X		X					
		Βασικές γνώσεις σύνταξης οικονομικών προσφορών	X			X		X		
		Βασικές αρχές λογιστικής	X			X		X		
		ΕΕΛ 1.3	Βασικές γνώσεις ΚΒΣ	X			X		X	
	Βασικές γνώσεις σύνταξης προσχεδίου		X			X		X		

**ΤΙΤΛΟΣ ΒΑΣΙΚΟΥ ΕΠΑΓΓΕΛΜΑΤΟΣ: ΔΙΕΡΜΗΝΕΑΣ ΕΛΛΗΝΙΚΗΣ ΝΟΗΜΑΤΙΚΗΣ ΓΛΩΣΣΑΣ**

ΚΕΛ	ΕΕΛ	ΓΝΩΣΕΙΣ ΣΕ ΕΠΙΠΕΔΟ ΕΠΙΜΕΡΟΥΣ ΕΠΑΓΓΕΛΜΑΤΙΚΩΝ ΛΕΙΤΟΥΡΓΙΩΝ	ΤΡΟΠΟΙ ΑΞΙΟΛΟΓΗΣΗΣ							
			ΓΡΑΠΤΕΣ ΕΞΕΤΑΣΕΙΣ	ΠΡΟΦΟΡΙΚΕΣ ΕΞΕΤΑΣΕΙΣ	ΤΕΣΤ ΠΟΛΛΑΠΛΩΝ ΑΠΑΝΤΗΣΕΩΝ	ΕΚΠΟΝΗΣΗ ΕΡΓΑΣΙΩΝ	ΣΥΝΕΝΤΕΥΞΗ	ΠΑΡΑΤΗΡΗΣΗ ΕΚΤΕΛΕΣΗΣ ΕΡΓΑΣΙΑΣ	ΑΞΙΟΛΟΓΗΣΗ ΤΕΧΝΙΚΩΝ ΔΕΞΙΟΤΗΤΩΝ	ΆΛΛΟ ΔΙΕΥΚΡΙΝΙΣΤΕ
ΚΕΛ 2		σύμβασης								
		Βασικές γνώσεις χρήσης ηλεκτρονικών υπολογιστών και διαδικτύου				X		X	X	
		Αρχές και κανόνες καλής επαγγελματικής συμπεριφοράς		X	X	X	X	X	X	
		Πλαίσιο και βήματα διαπραγμάτευσης			X	X	X	X	X	
	ΕΕΛ 2.1	Βασικές γνώσεις υγιεινής και ασφάλειας στο χώρο εργασίας	X	X	X	X			X	
		Βασικές γνώσεις χωροθέτησης			X	X			X	
		Γνώσεις τεχνικών επικοινωνίας	X	X	X	X	X	X	X	
		Γνώσεις χειρισμού ομάδας			X	X	X	X	X	
		Αρχές και κανόνες καλής επαγγελματικής συμπεριφοράς			X	X	X	X	X	
		Βασικές γνώσεις Φυσικής ήχου						X	X	
		Άριστη γνώση της Ελληνικής Γλώσσας	X	X	X					
		Γνώσεις γραμματικής συντακτικού της Ελληνικής Νοηματικής Γλώσσας και της Ελληνικής Γλώσσας	X	X	X					
Γνώσεις τεχνολογίας ακουστικών και κοχλιακών εμφυτευμάτων		X	X	X						
Αρχές και κανόνες εξυπηρέτησης ανά ομάδα πληθυσμού		X	X	X	X	X	X	X		
ΕΕΛ 2.2		Ακολουθεί και εφαρμόζει τον Κώδικα Ηθικής και Δεοντολογίας	X	X	X	X	X	X	X	
		Βασικές γνώσεις σύνθεσης κοινότητας κωφών	X	X	X	X	X	X	X	
	Βασικές γνώσεις πολιτισμικής ταυτότητας της κοινότητας των κωφών	X	X	X	X	X	X	X		
	Βασικές γνώσεις χρήσης ηλεκτρονικών υπολογιστών και διαδικτύου			X	X		X	X		
	Γνώση της Ελληνικής Γλώσσας	X	X	X	X	X	X	X		
	Γνώση ενδυματολογικού κώδικα παρουσιαστών τηλεόρασης		X	X			X			

**ΤΙΤΛΟΣ ΒΑΣΙΚΟΥ ΕΠΑΓΓΕΛΜΑΤΟΣ: ΔΙΕΡΜΗΝΕΑΣ ΕΛΛΗΝΙΚΗΣ ΝΟΗΜΑΤΙΚΗΣ ΓΛΩΣΣΑΣ**

ΚΕΛ	ΕΕΛ	ΓΝΩΣΕΙΣ ΣΕ ΕΠΙΠΕΔΟ ΕΠΙΜΕΡΟΥΣ ΕΠΑΓΓΕΛΜΑΤΙΚΩΝ ΛΕΙΤΟΥΡΓΙΩΝ	ΤΡΟΠΟΙ ΑΞΙΟΛΟΓΗΣΗΣ							
			ΓΡΑΠΤΕΣ ΕΞΕΤΑΣΕΙΣ	ΠΡΟΦΟΡΙΚΕΣ ΕΞΕΤΑΣΕΙΣ	ΤΕΣΤ ΠΟΛΛΑΠΛΩΝ ΑΠΑΝΤΗΣΕΩΝ	ΕΚΠΟΝΗΣΗ ΕΡΓΑΣΙΩΝ	ΣΥΝΝΕΤΕΥΞΗ	ΠΑΡΑΤΗΡΗΣΗ ΕΚΤΕΛΕΣΗΣ ΕΡΓΑΣΙΑΣ	ΑΞΙΟΛΟΓΗΣΗ ΤΕΧΝΙΚΩΝ ΔΕΞΙΟΤΗΤΩΝ	ΆΛΛΟ ΔΙΕΥΚΡΙΝΙΣΤΕ
		Άριστη γνώση χρήσης Ελληνικής Νοηματικής Γλώσσας	X	X	X	X	X	X		
		Αρχές και κανόνες εξυπηρέτησης ανά ομάδα πληθυσμού		X	X	X	X	X		
		Γνώσεις ορολογίας θεματικών πεδίων ανά περίπτωση διερμηνείας (ιατρικά, νομικά, θρησκευτικά, αθλητικά κλπ)	X	X	X	X		X		
		Γνώσεις γραμματικής, συντακτικού της Ελληνικής Νοηματικής Γλώσσας και της Ελληνικής Γλώσσας	X	X	X					
		Γνώσεις τεχνολογίας ακουστικών και κοχλιακών εμφυτευμάτων	X		X					
		Time management			X	X		X		
	<b>ΕΕΛ 2.3</b>	Βασικές γνώσεις χειρισμού ηλεκτρονικών προγραμμάτων αντιγραφής				X		X	X	
		Βασικές γνώσεις αντιγραφής ηλεκτρονικών δεδομένων				X		X	X	
		Βασικές γνώσεις χρήσης μηχανημάτων αντιγραφής				X		X	X	
		Βασικές γνώσεις χρήσης ηλεκτρονικών υπολογιστών και διαδικτύου			X	X		X	X	
		Βασικές γνώσεις χρήσης ηλεκτρονικών μηχανημάτων				X		X	X	
		Βασικές γνώσεις τεχνικών αξιολόγησης διερμηνείας		X	X	X		X		
		Βασικές γνώσεις καλής επαγγελματικής συνεργασίας			X	X		X		
		Άριστη γνώση της Ελληνικής Γλώσσας	X	X						
		Γνώσεις γραμματικής, συντακτικού της Ελληνικής Νοηματικής Γλώσσας και της Ελληνικής Γλώσσας	X	X	X					
		Βασικές γνώσεις χρήσης ηλεκτρονικών υπολογιστών και διαδικτύου				X		X	X	
		Βασικές γνώσεις μαγνητοσκόπησης και				X		X	X	

**ΤΙΤΛΟΣ ΒΑΣΙΚΟΥ ΕΠΑΓΓΕΛΜΑΤΟΣ: ΔΙΕΡΜΗΝΕΑΣ ΕΛΛΗΝΙΚΗΣ ΝΟΗΜΑΤΙΚΗΣ ΓΛΩΣΣΑΣ**

ΚΕΛ	ΕΕΛ	ΓΝΩΣΕΙΣ ΣΕ ΕΠΙΠΕΔΟ ΕΠΙΜΕΡΟΥΣ ΕΠΑΓΓΕΛΜΑΤΙΚΩΝ ΛΕΙΤΟΥΡΓΙΩΝ	ΤΡΟΠΟΙ ΑΞΙΟΛΟΓΗΣΗΣ							
			ΓΡΑΠΤΕΣ ΕΞΕΤΑΣΕΙΣ	ΠΡΟΦΟΡΙΚΕΣ ΕΞΕΤΑΣΕΙΣ	ΤΕΣΤ ΠΟΛΛΑΠΛΩΝ ΑΠΑΝΤΗΣΕΩΝ	ΕΚΠΟΝΗΣΗ ΕΡΓΑΣΙΩΝ	ΣΥΝΕΝΤΕΥΞΗ	ΠΑΡΑΤΗΡΗΣΗ ΕΚΤΕΛΕΣΗΣ ΕΡΓΑΣΙΑΣ	ΑΞΙΟΛΟΓΗΣΗ ΤΕΧΝΙΚΩΝ ΔΕΞΙΟΤΗΤΩΝ	ΆΛΛΟ ΔΙΕΥΚΡΙΝΙΣΤΕ
		αναπαραγωγής υλικού								
		Άριστη Γνώση της Ελληνικής Νοηματικής Γλώσσας	X	X	X	X	X	X		
	ΕΕΛ 2.4	Βασικές αρχές λογιστικής				X		X		
		Βασικές γνώσεις τιμολογιακής πολιτικής σωματείου διερμηνέων		X		X		X		
		Βασικές γνώσεις ΚΒΣ				X		X		
		Βασικές γνώσεις χρήσης ηλεκτρονικών αριθμομηχανών								
		Βασικές αρχές κοστολόγησης				X		X		
		Αρχές και κανόνες καλής επαγγελματικής συμπεριφοράς								
		Στοιχειώδεις Αρχές φορολογικής νομοθεσίας για την έκδοση παραστατικών				X		X		
	ΚΕΛ 3	ΕΕΛ 3.1	Διαδικασίες εγγραφής μέλους σε γραπτό τύπο	X			X		X	
Βασικές γνώσεις επικοινωνίας			X	X	X	X	X	X		
Βασικές γνώσεις χρήσης διαδικτύου						X		X		
Βασικές γνώσεις επιχειρηματικότητας					X			X		
ΕΕΛ 3.2		Διαδικασίες συμμετοχής σε εκθέσεις	X		X			X		
		Βασικές γνώσεις χρήσης διαδικτύου				X		X		
		Διαδικασίες εγγραφής μέλλους	X			X		X		
		Βασικές γνώσεις επιχειρηματικότητας			X			X		
		Βασικές γνώσεις επικοινωνίας	X	X	X	X	X	X		
		Γνώσεις ανάπτυξης επαγγέλματος			X	X	X	X		
		Γνώσεις ανάπτυξης δεξιοτήτων			X	X		X	X	
		Βασικές γνώσεις τραπεζικών συναλλαγών				X		X		

**ΤΙΤΛΟΣ ΒΑΣΙΚΟΥ ΕΠΑΓΓΕΛΜΑΤΟΣ: ΔΙΕΡΜΗΝΕΑΣ ΕΛΛΗΝΙΚΗΣ ΝΟΗΜΑΤΙΚΗΣ ΓΛΩΣΣΑΣ**

ΚΕΛ	ΕΕΛ	ΓΝΩΣΕΙΣ ΣΕ ΕΠΙΠΕΔΟ ΕΠΙΜΕΡΟΥΣ ΕΠΑΓΓΕΛΜΑΤΙΚΩΝ ΛΕΙΤΟΥΡΓΙΩΝ	ΤΡΟΠΟΙ ΑΞΙΟΛΟΓΗΣΗΣ							
			ΓΡΑΠΤΕΣ ΕΞΕΤΑΣΕΙΣ	ΠΡΟΦΟΡΙΚΕΣ ΕΞΕΤΑΣΕΙΣ	ΤΕΣΤ ΠΟΛΛΑΠΛΩΝ ΑΠΑΝΤΗΣΕΩΝ	ΕΚΠΟΝΗΣΗ ΕΡΓΑΣΙΩΝ	ΣΥΝΕΝΤΕΥΞΗ	ΠΑΡΑΤΗΡΗΣΗ ΕΚΤΕΛΕΣΗΣ ΕΡΓΑΣΙΑΣ	ΑΞΙΟΛΟΓΗΣΗ ΤΕΧΝΙΚΩΝ ΔΕΞΙΟΤΗΤΩΝ	ΆΛΛΟ ΔΙΕΥΚΡΙΝΙΣΤΕ
		Ειδικές γνώσεις χρήσης οπτικοακουστικών υλικών				X		X	X	
		Βασικές γνώσεις συμμετοχής σε σεμινάρια	X			X		X		
	ΕΕΛ 3.3	Γνώση του ΚΗΔ	X	X	X	X	X	X	X	
		Βασικές γνώσεις επικοινωνίας	X	X	X	X	X	X	X	
		Βασικές γνώσεις σύνθεσης κοινότητας κωφών	X	X	X	X	X	X	X	
		Βασικές γνώσεις πολιτισμικής ταυτότητας της κοινότητας των κωφών	X	X	X	X	X	X	X	
		Αρχές και κανόνες καλής επαγγελματικής συμπεριφοράς	X	X	X	X	X	X	X	
		Γνώση χειρισμού ομάδας	X	X	X	X	X	X	X	
		Βασικές αρχές διοργάνωσης και προγραμματισμού ομάδων			X	X		X	X	
		Αρχές και κανόνες εξυπηρέτησης ανά ομάδα πληθυσμού		X	X	X	X	X	X	
		Ειδικές γνώσεις διοίκησης ανθρώπινου δυναμικού		X	X	X	X	X	X	
		Βασικές αρχές ψυχολογίας	X	X	X			X		



## Ε.2 ΕΝΔΕΙΚΤΙΚΟΙ ΤΡΟΠΟΙ ΑΞΙΟΛΟΓΗΣΗΣ ΤΩΝ ΑΠΑΙΤΟΥΜΕΝΩΝ ΔΕΞΙΟΤΗΤΩΝ ΣΕ ΕΠΙΠΕΔΟ ΕΠΙΜΕΡΟΥΣ ΕΠΑΓΓΕΛΜΑΤΙΚΩΝ ΛΕΙΤΟΥΡΓΙΩΝ

ΤΙΤΛΟΣ ΒΑΣΙΚΟΥ ΕΠΑΓΓΕΛΜΑΤΟΣ: ΔΙΕΡΜΗΝΕΑΣ ΕΛΛΗΝΙΚΗΣ ΝΟΗΜΑΤΙΚΗΣ ΓΛΩΣΣΑΣ										
ΚΕΛ	ΕΕΛ	ΔΕΞΙΟΤΗΤΕΣ ΣΕ ΕΠΙΠΕΔΟ ΕΠΙΜΕΡΟΥΣ ΕΠΑΓΓΕΛΜΑΤΙΚΩΝ ΛΕΙΤΟΥΡΓΙΩΝ	ΤΡΟΠΟΙ ΑΞΙΟΛΟΓΗΣΗΣ							
			ΓΡΑΠΤΕΣ ΕΞΕΤΑΣΕΙΣ	ΠΡΟΦΟΡΙΚΕΣ ΕΞΕΤΑΣΕΙΣ	ΤΕΣΤ ΠΟΛΛΑΠΛΩΝ ΑΠΑΝΤΗΣΕΩΝ	ΕΚΠΟΝΗΣΗ ΕΡΓΑΣΙΩΝ	ΣΥΝΕΝΤΕΥΞΗ	ΠΑΡΑΤΗΡΗΣΗ ΕΚΤΕΛΕΣΗΣ ΕΡΓΑΣΙΑΣ	ΑΞΙΟΛΟΓΗΣΗ ΤΕΧΝΙΚΩΝ ΔΕΞΙΟΤΗΤΩΝ	ΆΛΛΟ ΔΙΕΥΚΡΙΝΙΣΤΕ
ΚΕΛ 1	ΕΕΛ 1.1	Γραπτή και προφορική επικοινωνία	X	X					X	
		Ακρόαση							X	
		Επικοινωνία							X	
		Εφαρμογή οδηγιών και προδιαγραφών							X	
		Κρίση και λήψη απόφασης							X	
		Υπευθυνότητα							X	
		Υπολογιστική δεξιότητα	X	X					X	
		Διαπραγμάτευση							X	
		Κοινωνική αντίληψη							X	
		Διαχείριση χρόνου							X	
		Πρωτοβουλία							X	
	ΕΕΛ 1.2	Ανάγνωση							X	
		Διάγνωση κατάστασης πολιτισμικής ομάδας			X				X	
		Διαπραγμάτευση							X	
		Διαχείριση Χρόνου							X	
		Εκτέλεση αριθμητικών πράξεων			X				X	
		Ελέγχος – Παρακολούθηση			X				X	
		Επικοινωνία							X	
		Ευελιξία και προσαρμοστικότητα							X	
		Εφαρμογή στοιχειωδών αρχών λογιστικής			X				X	
		Κοινωνική Αντίληψη							X	
		Κρίση λήψης απόφασης							X	
		Προγραμματισμός ενεργειών			X				X	
		Υπευθυνότητα							X	
		Συνεργασία με ειδικούς							X	
	Υπολογιστική δεξιότητα	X	X					X		
	ΕΕΛ 1.3	Ανάγνωση							X	
		Βασικές αρχές λογιστικής			X				X	
		Γραπτή και Προφορική Επικοινωνία	X	X					X	
		Γραφή	X						X	

**ΤΙΤΛΟΣ ΒΑΣΙΚΟΥ ΕΠΑΓΓΕΛΜΑΤΟΣ: ΔΙΕΡΜΗΝΕΑΣ ΕΛΛΗΝΙΚΗΣ ΝΟΗΜΑΤΙΚΗΣ ΓΛΩΣΣΑΣ**

ΚΕΛ	ΕΕΛ	ΔΕΞΙΟΤΗΤΕΣ ΣΕ ΕΠΙΠΕΔΟ ΕΠΙΜΕΡΟΥΣ ΕΠΑΓΓΕΛΜΑΤΙΚΩΝ ΛΕΙΤΟΥΡΓΙΩΝ	ΤΡΟΠΟΙ ΑΞΙΟΛΟΓΗΣΗΣ							
			ΓΡΑΠΤΕΣ ΕΞΕΤΑΣΕΙΣ	ΠΡΟΦΟΡΙΚΕΣ ΕΞΕΤΑΣΕΙΣ	ΤΕΣΤ ΠΟΛΛΑΠΛΩΝ ΑΠΑΝΤΗΣΕΩΝ	ΕΚΠΟΝΗΣΗ ΕΡΓΑΣΙΩΝ	ΣΥΝΕΝΤΕΥΞΗ	ΠΑΡΑΤΗΡΗΣΗ ΕΚΤΕΛΕΣΗΣ ΕΡΓΑΣΙΑΣ	ΑΞΙΟΛΟΓΗΣΗ ΤΕΧΝΙΚΩΝ ΔΕΞΙΟΤΗΤΩΝ	ΑΛΛΟ ΔΙΕΥΚΡΙΝΙΣΤΕ
		Διαπραγμάτευση						X		
		Επικοινωνία	X	X				X		
		Εφαρμογή οδηγιών και προδιαγραφών			X			X		
		Εφαρμογή στοιχειωδών αρχών λογιστικής (φόρος, ΦΠΑ)			X			X		
		Κοινωνική αντίληψη						X		
		Κρίση και λήψη απόφασης						X		
		Πρωτοβουλία						X		
		Υπευθυνότητα						X		
		Χειρισμός συσκευών αυτοματισμών γραφείου						X	X	
		Χρήση υπολογιστή						X	X	
\\ΚΕΛ 2	ΕΕΛ 2.1	Αξιοποίηση δυνατοτήτων εφαρμογών φωτισμού			X			X		
		Διάγνωση κατάστασης χώρου			X		X			
		Έλεγχος					X			
		Έμφαση στη λεπτομέρεια					X			
		Επικοινωνία					X			
		Ευελιξία και προσαρμοστικότητα					X			
		Εφαρμογή κανόνων υγιεινής και ασφάλειας στο χώρο εργασίας					X			
		Κρίση και λήψη απόφασης					X			
		Ομαδική εργασία					X			
		Παρακολούθηση					X			
		Προγραμματισμός ενεργειών			X		X			
		Προγραμματισμός/Οργανωτικότητα					X			
		Πρωτοβουλία					X			
		Συνεργασία με ειδικούς					X			
		Συντονισμός ενεργειών			X		X			
	Υπευθυνότητα					X				
	Υπολογιστική δεξιότητα		X	X			X			
	ΕΕΛ 2.2	Καλαισθησία					X			
Αντοχή στη πίεση						X				
Απόδοση ορολογίας						X				
Συνεργασία με συναδελφό,-ους διερμηνείς (Team interpreting)						X				

**ΤΙΤΛΟΣ ΒΑΣΙΚΟΥ ΕΠΑΓΓΕΛΜΑΤΟΣ: ΔΙΕΡΜΗΝΕΑΣ ΕΛΛΗΝΙΚΗΣ ΝΟΗΜΑΤΙΚΗΣ ΓΛΩΣΣΑΣ**

ΚΕΛ	ΕΕΛ	ΔΕΞΙΟΤΗΤΕΣ ΣΕ ΕΠΙΠΕΔΟ ΕΠΙΜΕΡΟΥΣ ΕΠΑΓΓΕΛΜΑΤΙΚΩΝ ΛΕΙΤΟΥΡΓΙΩΝ	ΤΡΟΠΟΙ ΑΞΙΟΛΟΓΗΣΗΣ							
			ΓΡΑΠΤΕΣ ΕΞΕΤΑΣΕΙΣ	ΠΡΟΦΟΡΙΚΕΣ ΕΞΕΤΑΣΕΙΣ	ΤΕΣΤ ΠΟΛΛΑΠΛΩΝ ΑΠΑΝΤΗΣΕΩΝ	ΕΚΠΟΝΗΣΗ ΕΡΓΑΣΙΩΝ	ΣΥΝΕΝΤΕΥΞΗ	ΠΑΡΑΤΗΡΗΣΗ ΕΚΤΕΛΕΣΗΣ ΕΡΓΑΣΙΑΣ	ΑΞΙΟΛΟΓΗΣΗ ΤΕΧΝΙΚΩΝ ΔΕΞΙΟΤΗΤΩΝ	ΑΛΛΟ ΔΙΕΥΚΡΙΝΙΣΤΕ
		Διάγνωση κατάστασης πολιτισμικής ομάδας			X			X		
		Διάγνωση κατάστασης χώρου			X			X		
		Διαχείριση Χρόνου						X		
		Έμφαση στη λεπτομέρεια						X		
		Ενεργός ακρόαση						X		
		Επικοινωνία		X				X		
		Ευελιξία και προσαρμοστικότητα						X		
		Εφαρμογή οδηγιών και προδιαγραφών ΚΗΔ	X	X	X			X		
		Ιεράρχηση κατά σημαντικότητα εναλλακτικών προσφερόμενων λύσεων						X		
		Κοινωνική αντίληψη						X		
		Κρίση και λήψη απόφασης για την επιλογή του κατάλληλου συστήματος επικοινωνίας			X			X		
		Κριτική σκέψη						X		
		Πρωτοβουλία						X		
		Υπευθυνότητα						X		
	ΕΕΛ 2.3	Αντοχή στη κριτική						X		
		Αξιοποίηση δυνατοτήτων εφαρμογών αυτοματισμού γραφείου (H/Y)						X	X	
		Διαχείριση χρόνου						X		
		Διαχείριση υλικών πόρων (μηχανημάτων – υλικών)						X	X	
		Έμφαση στη λεπτομέρεια						X		
		Επικοινωνία						X		
		Εφαρμογή ΚΗΔ			X			X		
		Κριτική σκέψη						X		
		Παρακολούθηση και έλεγχος						X		
		Προγραμματισμός ενεργειών			X			X		
		Συντονισμός ενεργειών						X		
		Υπευθυνότητα						X		
		Χρήση H/Y και ειδικών προγραμμάτων						X	X	
		ΕΕΛ 2.4	Γραπτή και προφορική επικοινωνία	X	X				X	
	Διαχείριση χρόνου							X		
	Εφαρμογή οδηγιών και προδιαγραφών				X			X		
	Εφαρμογή στοιχειωδών αρχών λογιστικής (τιμολόγηση, ΦΠΑ)				X			X		



**ΤΙΤΛΟΣ ΒΑΣΙΚΟΥ ΕΠΑΓΓΕΛΜΑΤΟΣ: ΔΙΕΡΜΗΝΕΑΣ ΕΛΛΗΝΙΚΗΣ ΝΟΗΜΑΤΙΚΗΣ ΓΛΩΣΣΑΣ**

ΚΕΛ	ΕΕΛ	ΔΕΞΙΟΤΗΤΕΣ ΣΕ ΕΠΙΠΕΔΟ ΕΠΙΜΕΡΟΥΣ ΕΠΑΓΓΕΛΜΑΤΙΚΩΝ ΛΕΙΤΟΥΡΓΙΩΝ	ΤΡΟΠΟΙ ΑΞΙΟΛΟΓΗΣΗΣ							
			ΓΡΑΠΤΕΣ ΕΞΕΤΑΣΕΙΣ	ΠΡΟΦΟΡΙΚΕΣ ΕΞΕΤΑΣΕΙΣ	ΤΕΣΤ ΠΟΛΛΑΠΛΩΝ ΑΠΑΝΤΗΣΕΩΝ	ΕΚΠΟΝΗΣΗ ΕΡΓΑΣΙΩΝ	ΣΥΝΕΝΤΕΥΞΗ	ΠΑΡΑΤΗΡΗΣΗ ΕΚΤΕΛΕΣΗΣ ΕΡΓΑΣΙΑΣ	ΑΞΙΟΛΟΓΗΣΗ ΤΕΧΝΙΚΩΝ ΔΕΞΙΟΤΗΤΩΝ	ΑΛΛΟ ΔΙΕΥΚΡΙΝΙΣΤΕ
		Κοινωνική αντίληψη						X		
		Κρίση και λήψη απόφασης						X		
		Τεχνικές κοστολόγησης σύμφωνα με την τιμολογιακή πολιτική του σωματείου			X			X		
		Υπολογιστική δεξιότητα	X	X				X	X	
		Χρήση υπολογιστή						X	X	
ΚΕΛ 3	ΕΕΛ 3.1	Επικοινωνία		X				X		
		Φιλτράρισμα - Αξιολόγηση πληροφοριών					X			
		Ενεργός ακρόαση και ανάγνωση		X			X			
		Διαχείριση χρόνου					X			
		Χειρισμός Η/Υ και διαδικτύου					X	X		
	ΕΕΛ 3.2	Διαχείριση Υλικών πόρων					X			
		Προφορική και γραπτή επικοινωνία	X	X			X			
		Διαπραγμάτευση					X			
		Διαχείριση χρόνου					X			
		Συνεργασία με συναδελφό,-ους διερμηνείς (Team interpreting)					X			
		Συνεργασία με ειδικούς					X			
		Υπολογιστική Δεξιότητα	X	X			X			
		Πρωτοβουλία					X			
		Υπευθυνότητα					X			
		Κοινωνική αντίληψη					X			
		Ομαδική εργασία					X			
		Επικοινωνία					X			
		Κριτική σκέψη					X			
		Χρήση Η/Υ και διαδικτύου					X	X		
		ΕΕΛ 3.3	Αξιολόγηση πληροφοριών					X		
Ομαδική εργασία						X				
Επικοινωνία			X			X				
Κριτική σκέψη						X				
Αξιολόγηση πληροφοριών				X		X				
Κοινωνική αντίληψη						X				
Πρωτοβουλία						X				
		Διάγνωση κατάστασης πολιτισμικής ομάδας			X		X			

**ΤΙΤΛΟΣ ΒΑΣΙΚΟΥ ΕΠΑΓΓΕΛΜΑΤΟΣ: ΔΙΕΡΜΗΝΕΑΣ ΕΛΛΗΝΙΚΗΣ ΝΟΗΜΑΤΙΚΗΣ ΓΛΩΣΣΑΣ**

ΚΕΛ	ΕΕΛ	ΔΕΞΙΟΤΗΤΕΣ ΣΕ ΕΠΙΠΕΔΟ ΕΠΙΜΕΡΟΥΣ ΕΠΑΓΓΕΛΜΑΤΙΚΩΝ ΛΕΙΤΟΥΡΓΙΩΝ	ΤΡΟΠΟΙ ΑΞΙΟΛΟΓΗΣΗΣ						
			ΓΡΑΠΤΕΣ ΕΞΕΤΑΣΕΙΣ	ΠΡΟΦΟΡΙΚΕΣ ΕΞΕΤΑΣΕΙΣ	ΤΕΣΤ ΠΟΛΛΑΠΛΩΝ ΑΠΑΝΤΗΣΕΩΝ	ΕΚΠΟΝΗΣΗ ΕΡΓΑΣΙΩΝ	ΣΥΝΕΝΤΕΥΞΗ	ΠΑΡΑΤΗΡΗΣΗ ΕΚΤΕΛΕΣΗΣ ΕΡΓΑΣΙΑΣ	ΑΞΙΟΛΟΓΗΣΗ ΤΕΧΝΙΚΩΝ ΔΕΞΙΟΤΗΤΩΝ
		Διαχείριση ανθρώπινου δυναμικού			X			X	
		Προγραμματισμός ενεργειών			X			X	
		Κρίση και λήψη απόφασης						X	
		Εφαρμογή οδηγιών και προδιαγραφών			X			X	

**Γ.Σ.Ε.Ε. – Σ.Ε.Β. – Γ.Σ.Ε.Β.Ε.Ε. – Ε.Σ.Ε.Ε. (2008)**, «Οδηγός Ανάπτυξης Επαγγελματικών Περιγραμμάτων». Αθήνα.

<http://epagelmata.oaed.gr/show.php>

<http://www.deaf.elemedu.upatras.gr/>

<http://www.omke.gr/index.php?act=viewCat&catId=49>: «Κώδικας Ηθικής, Δεοντολογίας και Οδηγός Σωστής Διερμηνείας»

Sign Language Interpreting: A basic Resource Book, Sharon Neumann Solow

**Επιμόρφωση Εκπαιδευτικών και Ειδικών Επιστημόνων ΣΜΕΑ Κωφών και Βαρήκων**, 1ο Εκπαιδευτικό Πακέτο Επιμόρφωσης, Λαμπροπούλου Β.

**Αριστοτέλης, Προβλήματα**, Ι. Ζαχαρόπουλος, Αθήνα

**Αριστοτέλης, Περί Αισθήσεων**, Ι. Ζαχαρόπουλος, Αθήνα

**Λαζανάς Β., Τα προβλήματα των Κωφαλάλων**, Αθήνα, 1984

**Λαμπροπούλου Β., Η Κοινωνία και οι Κωφοί. Κοινότητα και Κουλτούρα Κωφών**, Πάτρα, 1997

**Πλάτων, Κρατύλος**, Ι. Ζαχαρόπουλος, Αθήνα

**Πλάτων, Θεαίτητος**, Ι. Ζαχαρόπουλος, Αθήνα

**Πλάτων, Λυκούργος**, Ι. Ζαχαρόπουλος, Αθήνα

**Deland, F. (1931). The story of Lipreading.** Washington DC: Volta bureau

**Frishberg, N. (1990). Interpreting: An Inrtoduction.** Maryland: RID Publications

**Moores, D. (1978, 1987, 1996). Educating the Deaf. Psychology Principles and Practices.** Boston: Houghton Mifflin Company

**Neumann, S. S. (1981). Sign Language Interpreting: a basic recourse book.** Maryland: NAD Publication

**Σωματείο Διερμηνέων Ελληνικής Νοηματικής Γλώσσας. Ο Ρόλος των Διερμηνέων Νοηματικής Γλώσσας.** Σύντομο Ιστορικό του Σωματείου. Αθήνα 1995

## **ΔΙΑΤΑΞΕΙΣ - ΟΔΗΓΙΕΣ**

**ΟΔΗΓΙΑ 2005/36/ΕΚ** ΤΟΥ ΕΥΡΩΠΑΪΚΟΥ ΚΟΙΝΟΒΟΥΛΙΟΥ ΚΑΙ ΤΟΥ ΣΥΜΒΟΥΛΙΟΥ Της 7ης Σεπτεμβρίου 2005 σχετικά με την αναγνώριση των επαγγελματικών προσόντων

**Πιστοποίηση Επαγγελματικών Περιγραμμάτων**, (ΦΕΚ 556/8-5-2006)

**Σύστημα Πιστοποίησης Προγραμμάτων, Γνώσεων, Δεξιοτήτων και Ικανοτήτων**, (ΦΕΚ 1914/30-12-2005)

Διατάξεις περί ασφάλειας και υγιεινής εργασίας στο χώρο εργασίας:

**N. 1568/1985 Υγιεινή και ασφάλεια των εργαζομένων** (ΦΕΚ 177/18.10.85)