

**ΕΠΑΓΓΕΛΜΑΤΙΚΟ ΠΕΡΙΓΡΑΜΜΑ ΤΟΥ
«ΚΑΘΑΡΙΣΤΗ ΤΑΠΗΤΩΝ /
ΤΑΠΕΤΣΑΡΙΩΝ»**

**ΑΝΑΔΟΧΟΣ: ΣΥΜΠΡΑΞΗ ΜΕΤΑΞΥ ΤΩΝ
ΦΟΡΕΩΝ ΚΕΚ ΓΣΕΒΕΕ, ΚΑΕΛΕ, ΙΟΒΕ,
ΚΕΚ-ΙΝΕ/ΓΣΕΕ, ΓΣΕΒΕΕ, ΕΣΕΕ, ΣΕΒ,
ΓΣΕΕ.**

**ΣΥΝΤΟΝΙΣΤΗΣ ΦΟΡΕΑΣ:
ΚΕΚ ΓΣΕΒΕΕ**

ΠΙΝΑΚΑΣ ΠΕΡΙΕΧΟΜΕΝΩΝ

ΣΥΝΟΨΗ - ABSTRACT	4
ΕΙΣΑΓΩΓΗ.....	11
ΕΝΟΤΗΤΑ Α: «ΤΙΤΛΟΣ ΚΑΙ ΟΡΙΣΜΟΣ ΤΟΥ ΕΠΑΓΓΕΛΜΑΤΟΣ Η/ ΚΑΙ ΕΙΔΙΚΟΤΗΤΑΣ».	15
A.1 Προτεινόμενος Γενικός Τίτλος του Επαγγέλματος ή/και της ειδικότητας/των	15
A.2 Ορισμός του Επαγγέλματος ή/και της ειδικότητας.....	15
<i>A.2.1. Γενική Περιγραφή του περιεχομένου και σκοπός του Επαγγέλματος ή/και της ειδικότητας.....</i>	<i>15</i>
A.3 Αντιστοιχισή με το ισχύον Σύστημα Ταξινόμησης Επαγγελμάτων, σε τετραψήφια ανάλυση και με το ισχύον Σύστημα Ταξινόμησης Κλάδων Οικονομίας, σε τουλάχιστον διψήφια ανάλυση	15
<i>A.3.1 Αντιστοιχισή με ΣΤΕΠ 92.....</i>	<i>15</i>
<i>A.3.2 Αντιστοιχισή με ΣΤΑΚΟΔ.....</i>	<i>15</i>
A.4 Ιστορική εξέλιξη του Επαγγέλματος ή/και της ειδικότητας	16
<i>A.4.1 Ιστορική αναδρομή και εξέλιξη του επαγγέλματος ή και της ειδικότητας.....</i>	<i>16</i>
<i>A.4.2 Ισχύον νομοθετικό πλαίσιο.....</i>	<i>16</i>
A.5 Αναπτυξιακή δυναμική της οικονομίας /δυναμική του επαγγέλματος ή/ και ειδικότητας.....	17
<i>A.5.1 Γενική περιγραφή των τάσεων μεγέθυνσης που διαγράφουν στην ελληνική αγορά οι κλάδοι στους οποίους εντάσσονται οι απασχολούμενοι στο συγκεκριμένο επάγγελμα ή/ και ειδικότητα.....</i>	<i>17</i>
<i>A.5.2 Είδος επιχειρήσεων όπου εμφανίζεται κατά κύριο το επάγγελμα και αναπτυξιακή δυναμική του επαγγέλματος/ή και της ειδικότητας.</i>	<i>17</i>
A.6 Απασχόληση, τάσεις-προοπτικές	18
<i>A.6.1 Περιγραφή υπάρχουσας κατάστασης της απασχόλησης.....</i>	<i>18</i>
<i>A.6.2 Τάσεις.....</i>	<i>18</i>
<i>A.6.3 Προοπτικές.....</i>	<i>19</i>
A.7 Υφιστάμενες μορφές άσκησης του επαγγέλματος ή /και της ειδικότητας, τάσεις εξέλιξης	19
<i>A.7.1 Υφιστάμενες ειδικεύσεις/κατευθύνσεις του επαγγέλματος ή/και της ειδικότητας.....</i>	<i>19</i>
<i>A.7.2 Τάσεις εξέλιξης των πιο δυναμικών και πολυπληθών ειδικεύσεων.....</i>	<i>19</i>
A.8 Ποσοτικά και ποιοτικά χαρακτηριστικά του ανθρώπινου δυναμικού που δραστηριοποιείται στο επάγγελμα/ειδικότητα.	19

A.9 Συνδικαλιστικές ή επιστημονικές οργανώσεις σχετικές με το επάγγελμα/ειδικότητα, έντυπα ή άλλα μέσα πληροφόρησης ή άλλες πηγές	20
<i>A.9.1 Συνδικαλιστικές-επαγγελματικές ή επιστημονικές οργανώσεις σχετικές με το επάγγελμα/ειδικότητα.....</i>	<i>20</i>
<i>A.9.2 Έντυπα και άλλα μέσα πληροφόρησης.....</i>	<i>20</i>
<i>A.9.3 Άλλες πηγές πληροφόρησης</i>	<i>20</i>
A.10 Τυπικές ή θεσμικές προϋποθέσεις για την άσκηση του επαγγέλματος/ειδικότητας.....	21
<i>A.10.1 Άδειες λειτουργίας</i>	<i>21</i>
<i>A.10.2 Άδειες εργασίας.....</i>	<i>21</i>
<i>A.10.3 Άλλες προϋποθέσεις άσκησης επαγγέλματος ή/και ειδικότητας.....</i>	<i>21</i>
A.11 Τίτλοι και θέσεις-διαβαθμίσεις στην επαγγελματική ιεραρχία	22
<i>A.11.1 Τίτλοι και θέσεις- διαβαθμίσεις επαγγελματικής ιεραρχίας</i>	<i>22</i>
A.12 Συνθήκες εργασίας (συμπεριλαμβανομένων υγιεινής και ασφάλειας).....	22
A.13 Δυνατότητες απασχόλησης για άτομα με αναπηρίες	22

ΕΝΟΤΗΤΑ Β: «ΑΝΑΛΥΣΗ ΤΟΥ ΕΠΑΓΓΕΛΜΑΤΟΣ Η/ ΚΑΙ ΕΙΔΙΚΟΤΗΤΑΣ – ΠΡΟΔΙΑΓΡΑΦΕΣ» **23**

B.1 ΚΥΡΙΕΣ ΚΑΙ ΕΠΙΜΕΡΟΥΣ ΕΠΑΓΓΕΛΜΑΤΙΚΕΣ ΛΕΙΤΟΥΡΓΙΕΣ, ΕΠΑΓΓΕΛΜΑΤΙΚΕΣ ΕΡΓΑΣΙΕΣ	23
B.2 ΚΡΙΤΗΡΙΑ ΕΠΑΓΓΕΛΜΑΤΙΚΗΣ ΑΝΤΑΠΟΚΡΙΣΗΣ, ΕΥΡΟΣ ΕΦΑΡΜΟΓΗΣ	28

ΕΝΟΤΗΤΑ Γ: «ΑΠΑΡΑΙΤΗΤΕΣ ΓΝΩΣΕΙΣ, ΔΕΞΙΟΤΗΤΕΣ ΚΑΙ ΙΚΑΝΟΤΗΤΕΣ» **35**

Γ.1 ΓΝΩΣΕΙΣ	35
Γ.2 ΔΕΞΙΟΤΗΤΕΣ & ΙΚΑΝΟΤΗΤΕΣ	57

ΕΝΟΤΗΤΑ Δ: «ΠΡΟΤΕΙΝΟΜΕΝΕΣ ΔΙΑΔΡΟΜΕΣ ΓΙΑ ΤΗΝ ΑΠΟΚΤΗΣΗ ΤΩΝ ΑΠΑΙΤΟΥΜΕΝΩΝ ΠΡΟΣΟΝΤΩΝ» **73**

ΕΝΟΤΗΤΑ Ε: «ΕΝΔΕΙΚΤΙΚΟΙ ΤΡΟΠΟΙ ΑΞΙΟΛΟΓΗΣΗΣ ΤΩΝ ΑΠΑΙΤΟΥΜΕΝΩΝ ΓΝΩΣΕΩΝ, ΔΕΞΙΟΤΗΤΩΝ ΚΑΙ ΙΚΑΝΟΤΗΤΩΝ» **74**

E.1 ΕΝΔΕΙΚΤΙΚΟΙ ΤΡΟΠΟΙ ΑΞΙΟΛΟΓΗΣΗΣ ΤΩΝ ΑΠΑΙΤΟΥΜΕΝΩΝ ΓΝΩΣΕΩΝ ΣΕ ΕΠΙΠΕΔΟ ΕΠΙΜΕΡΟΥΣ ΕΠΑΓΓΕΛΜΑΤΙΚΩΝ ΛΕΙΤΟΥΡΓΙΩΝ	74
E.2 ΕΝΔΕΙΚΤΙΚΟΙ ΤΡΟΠΟΙ ΑΞΙΟΛΟΓΗΣΗΣ ΤΩΝ ΑΠΑΙΤΟΥΜΕΝΩΝ ΔΕΞΙΟΤΗΤΩΝ ΣΕ ΕΠΙΠΕΔΟ ΕΠΙΜΕΡΟΥΣ ΕΠΑΓΓΕΛΜΑΤΙΚΩΝ ΛΕΙΤΟΥΡΓΙΩΝ.....	78

ΒΙΒΛΙΟΓΡΑΦΙΑ **81**

ΣΥΝΟΨΗ - ABSTRACT

Η παρούσα μελέτη αφορά στην ανάπτυξη του επαγγελματικού περιγράμματος του «Καθαριστή Ταπήτων / Ταπετσαριών». Το επάγγελμα του καθαριστή ταπήτων / ταπετσαριών ορίζεται ως το σύνολο των δραστηριοτήτων που περικλείουν τον καθαρισμό, την φύλαξη και τη συντήρηση υφάνσιμων επιφανειών. Ο καθαρισμός γίνεται σε οργανωμένους επαγγελματικούς χώρους ταπητοκαθαριστηρίων ή στο χώρο του πελάτη. Στην Ελλάδα το επάγγελμα του Καθαριστή Ταπήτων / Ταπετσαριών θεωρείται ανερχόμενο και με δυναμική προοπτική, αν και είναι εκτεθειμένο στον πάσης φύσεως ανταγωνισμό. Η απόκτηση και η ανάδειξη συγκριτικών πλεονεκτημάτων θεωρείται αναγκαίος όρος για την περαιτέρω ανάπτυξη του επαγγέλματος, οι απαιτήσεις άσκησης του οποίου έχουν αυξηθεί σημαντικά. Η ανάπτυξη του συγκεκριμένου επαγγελματικού περιγράμματος, η μετέπειτα θεσμοθέτηση των πιθανών εκπαιδευτικών διαδρομών, καθώς και η περαιτέρω νομοθετική κατοχύρωση του επαγγέλματος, θεωρείται ότι θα συντελέσουν σε μεγάλο βαθμό στην ομαλή λειτουργικότητα και ανάπτυξη του κλάδου. Στο πλαίσιο της ανάπτυξης του συγκεκριμένου επαγγελματικού περιγράμματος συγκροτήθηκε ομάδα εργασίας στη οποία συμμετείχαν εκπρόσωποι των εργαζομένων και εργοδοτών στο επάγγελμα καθώς και εμπειρογνώμονες.

The present study concerns the development of the occupational profile of "Carpet and Upholstery Cleaner". The development of the occupational profile, the development and application of relevant training and the legal regulation of the occupation, are expected to contribute to the sector's development and the quality improvement of the provided services. We have to point out that the specific occupation is characterised by high rates of development in Greece. In this framework a group of experts was formed where representatives from the employees' and employers' organisations participated.

Καθαριστής ταπήτων / ταπετσαριών

Το επάγγελμα του καθαριστή ταπήτων / ταπετσαριών ορίζεται ως το σύνολο των δραστηριοτήτων που περικλείουν τον καθαρισμό, την φύλαξη και τη συντήρηση υφάνσιμων επιφανειών. Ο καθαρισμός γίνεται σε οργανωμένους επαγγελματικούς χώρους ταπητοκαθαριστηρίων ή στο χώρο του πελάτη. Το επάγγελμα του καθαριστή ταπήτων / ταπετσαριών δεν καλύπτει δραστηριότητες ατόμων που αναλαμβάνουν τον καθαρισμό κοινόχρηστων χώρων και παράλληλα αναλαμβάνουν τον καθαρισμό ταπήτων / ταπετσαριών. Κατά την εργασία του ο καθαριστής ταπήτων / ταπετσαριών χειρίζεται ειδικά μηχανήματα και εργαλεία, όπως επαγγελματικά πλυντήρια, ειδικές μηχανές καθαρισμού και μηχανές συσκευασίας.

Στο επάγγελμα δεν εντοπίζονται ειδικότητες ή ειδικεύσεις.

ΑΝΑΛΥΣΗ ΤΟΥ ΕΠΑΓΓΕΛΜΑΤΟΣ/ ΕΙΔΙΚΟΤΗΤΑΣ – ΕΠΑΓΓΕΛΜΑΤΙΚΕΣ ΛΕΙΤΟΥΡΓΙΕΣ ΚΑΙ ΕΡΓΑΣΙΕΣ**Συγκεντρωτική Παρουσίαση Κύριων και Επιμέρους Επαγγελματικών Λειτουργιών και Εργασιών του Περιγράμματος****ΒΑΣΙΚΟ ΕΠΑΓΓΕΛΜΑ**

ΚΕΛ 1: Παραλαμβάνει τους τάπητες και τους καθαρίζει στον επαγγελματικό του χώρο

ΕΕΛ 1.1: Παραλαμβάνει τους τάπητες μετά από παραγγελία από το χώρο των πελατών και τους μεταφέρει στο χώρο εργασίας του

ΕΕ 1.1.1: Μεταβαίνει μετά από πρόκληση στο χώρο του πελάτη και συνδιαλέγεται για τις απαιτήσεις του πελάτη και τις υποχρεώσεις του

ΕΕ 1.1.2: Παραλαμβάνει τους τάπητες και τους μεταφέρει στον επαγγελματικό του χώρο

ΕΕ 1.1.3: Διαχωρίζει τους τάπητες και τους καταχωρίζει στο αρχείο αποδίδοντάς τους μοναδικό κωδικό

ΕΕΛ 1.2: Απομακρύνει σκόνη και λεκέδες από τους τάπητες και πλένει τα κρόσσια

ΕΕ 1.2.1: Χρησιμοποιεί την ειδική μηχανή ξεσκονίσματος - τινάγματος

ΕΕ 1.2.2: Μετράει τις διαστάσεις και τις καταχωρίζει στο αρχείο

ΕΕ 1.2.3: Μεταφέρει τους τάπητες στον κατάλληλο χώρο, διαλύει τους εντοπισμένους λεκέδες χρησιμοποιώντας τις κατάλληλες ξελεκιαστικές ουσίες και πλένει τα κρόσσια

ΕΕΛ 1.3: Πλένει τους τάπητες που χρειάζονται υγρό καθαρισμό

ΕΕ 1.3.1: Επιλέγει τους τάπητες που έχουν ανάγκη υγρού καθαρισμού και τους μεταφέρει στο χώρο πλύσης

ΕΕ 1.3.2: Προσθέτει την απαιτούμενη ποσότητα απορρυπαντικού, πλένει και ξεβγάζει τους τάπητες

ΕΕ 1.3.3: Στύβει και στεγνώνει τους τάπητες

«Ε.Π. ΑΝΑΠΤΥΞΗ ΑΝΘΡΩΠΙΝΟΥ ΔΥΝΑΜΙΚΟΥ 2007-2013»
ΕΡΓΟ: «ΑΝΑΠΤΥΞΗ 145 ΕΠΑΓΓΕΛΜΑΤΙΚΩΝ ΠΕΡΙΓΡΑΜΜΑΤΩΝ»

- ΕΕΛ 1.4: Καθαρίζει τους τάπητες που χρειάζονται ειδικό καθαρισμό
 - ΕΕ 1.4.1: Επιλέγει και μεταφέρει τους τάπητες στον κατάλληλο χώρο καθαρισμού
 - ΕΕ 1.4.2: Καθαρίζει τους τάπητες χρησιμοποιώντας την κατάλληλη μηχανή
 - ΕΕ 1.4.3: Στεγνώνει και σκουπίζει τους τάπητες μετά τον ειδικό καθαρισμό

ΚΕΛ 2: Αποθηκεύει τους τάπητες και τους επιστρέφει στον πελάτη

- ΕΕΛ 2.1: Προβαίνει στις απαιτούμενες μεταποιητικές και διορθωτικές παρεμβάσεις στους τάπητες
 - ΕΕ 2.1.1: Ελέγχει το αρχείο του για τις απαιτήσεις πελατών και τους τάπητες για τυχόν ύπαρξη βλαβών και ατελειών
 - ΕΕ 2.1.2: Επιδιορθώνει τους τάπητες
 - ΕΕ 2.1.3: Προσθέτει στους τάπητες τα απαιτούμενα πρόσθετα για την επίτευξη ειδικών ιδιοτήτων
- ΕΕΛ 2.2: Προετοιμάζει τους τάπητες για αποθήκευση και τους τοποθετεί στην αποθήκη
 - ΕΕ 2.2.1: Ελέγχει τους τάπητες για τυχόν ατέλειες κατά τον καθαρισμό
 - ΕΕ 2.2.2: Βουρτσίζει τον τάπητα, χτενίζει τα κρόσσια και τον συσκευάζει σε κατάλληλο περιτύλιγμα
 - ΕΕ 2.2.3: Σηματοδοτεί τον τάπητα και τον τοποθετεί στο χώρο αποθήκευσης με παράλληλη ενημέρωση του αρχείου
- ΕΕΛ 2.3: Μεταφέρει και παραδίδει τους τάπητες στον πελάτη
 - ΕΕ 2.3.1: Συνεννοείται με τον πελάτη για το χρόνο παράδοσης και εκδίδει τα αναγκαία παραστατικά
 - ΕΕ 2.3.2: Μεταφέρει τους τάπητες στο χώρο του πελάτη
 - ΕΕ 2.3.3: Παραδίδει τους τάπητες στον πελάτη και δίνει τις απαραίτητες οδηγίες για συντήρηση και προφύλαξη ολοκληρώνοντας τη συναλλαγή

ΚΕΛ 3: Εκτελεί καθαρισμούς ταπήτων και ταπετσαριών στο χώρο του πελάτη

- ΕΕΛ 3.1: Μεταβαίνει στο χώρο του πελάτη μετά από παραγγελία και συνεννόηση
 - ΕΕ 3.1.1: Μεταβαίνει στο χώρο του πελάτη μετά από παραγγελία για καθαρισμό στο χώρο του
 - ΕΕ 3.1.2: Προβαίνει σε εκτίμηση των εργασιών και των δυσκολιών καθαρισμού
 - ΕΕ 3.1.3: Συμφωνεί με τον πελάτη για το είδος και την αμοιβή των εργασιών
- ΕΕΛ 3.2: Καθαρίζει τους τάπητες και τις ταπετσαρίες επίπλων στο χώρο του πελάτη
 - ΕΕ 3.2.1: Σκουπίζει τους τάπητες και τις ταπετσαρίες για να απομακρυνθούν οι στερεοί ρύποι και διαλύει τους λεκέδες με τα κατάλληλα υλικά
 - ΕΕ 3.2.2: Καθαρίζει τάπητες και ταπετσαρίες χρησιμοποιώντας την κατά περίπτωση κατάλληλη ειδική μηχανή καθαρισμού

ΕΕ 3.2.3: Σκουπίζει τους τάπητες και τις ταπετσαρίες για να απομακρυνθούν τα υπολείμματα του καθαρισμού

ΕΕΛ 3.3: Αποδίδει τους καθαρισμένους χώρους στον πελάτη

ΕΕ 3.3.1: Απομακρύνει τις μηχανές καθαρισμού και επαναφέρει τον χώρο στην προηγούμενη κατάσταση

ΕΕ 3.3.2: Δίνει οδηγίες στον πελάτη για τη συντήρηση και την καθαριότητα των ταπήτων και των ταπετσαριών

ΕΕ 3.3.3: Δίνει τα αναγκαία παραστατικά και ολοκληρώνει τη συναλλαγή εισπράττοντας το αντίτιμο

ΚΕΛ 4: Συμβάλλει στη διασφάλιση της λειτουργικότητας και της υγιεινής και ασφάλειας του χώρου εργασίας του

ΕΕΛ 4.1: Παρακολουθεί την κατάσταση του μηχανολογικού εξοπλισμού και συμβάλλει στη συντήρησή του

ΕΕ 4.1.1: Μεριμνά για τη συντήρηση των εργαλείων και των μηχανών σε συνεργασία με τους ειδικούς τεχνίτες συντήρησης

ΕΕ 4.1.2: Μεριμνά για την συντήρηση των οχημάτων μεταφοράς από τα ειδικά συνεργεία

ΕΕ 4.1.3: Μεριμνά για τη συντήρηση και την ανανέωση του εξοπλισμού γραφείου και των αναλωσίμων

ΕΕΛ 4.2: Μεριμνά και συμβάλλει στην προμήθεια νέων μηχανών και αναλωσίμων υλικών

ΕΕ 4.2.1: Συμβάλλει στην έρευνα αγοράς για την προμήθεια κατάλληλων μηχανών και αναλωσίμων υλικών

ΕΕ 4.2.2: Συμβάλλει στην αξιολόγηση των προσφορών για μηχανές και αναλώσιμα υλικά

ΕΕ 4.2.3: Συμβάλλει στην εισαγωγή των νέων μηχανημάτων και αναλωσίμων υλικών στην επιχείρηση

ΕΕΛ 4.3: Μεριμνά και συμβάλλει στη διασφάλιση κανόνων υγιεινής και ασφάλειας στο χώρο εργασίας

ΕΕ 4.3.1: Συμβάλλει στη λήψη μέτρων βελτίωσης της εργονομίας του χώρου εργασίας

ΕΕ 4.3.2: Μεριμνά για τη συντήρηση των υδραυλικών και ηλεκτρολογικών εγκαταστάσεων από τους ειδικούς τεχνίτες

ΕΕ 4.3.3: Συμβάλλει στην τήρηση διαδικασιών για τον περιορισμό των περιβαλλοντικών επιπτώσεων των εργασιών του και την υγιεινή και ασφάλεια του χώρου εργασίας

Συγκεντρωτική Παρουσίαση των Γνώσεων, Δεξιοτήτων και Ικανοτήτων του Περιγράμματος**ΒΑΣΙΚΟ ΕΠΑΓΓΕΛΜΑ: ΚΑΘΑΡΙΣΤΗΣ ΤΑΠΗΤΩΝ / ΤΑΠΕΤΣΑΡΙΩΝ****ΓΕΝΙΚΕΣ ΓΝΩΣΕΙΣ**

Ελληνική γλώσσα (ανάγνωση, γραφή)

Στοιχειώδη μαθηματικά

Στοιχεία γεωμετρίας

Στοιχειώδης γνώση αγγλικής γλώσσας

Ηλεκτρονικοί υπολογιστές

Βασικές έννοιες Χημείας

ΒΑΣΙΚΕΣ ΕΠΑΓΓΕΛΜΑΤΙΚΕΣ ΓΝΩΣΕΙΣ

Βασικές αρχές επικοινωνίας

Κανόνες ασφαλούς οδήγησης

Βασικές αρχές οργάνωσης και προγραμματισμού παραγωγής

Βασικές αρχές κοστολόγησης

Κανόνες υγιεινής και ασφάλειας στην εργασία

Κατηγορίες ταπήτων

Κατηγορίες ρύπων και ίνας

Βασικές αρχές καθαρισμού και συντήρησης ταπήτων

Λειτουργία μηχανών καθαρισμού ταπήτων

Προδιαγραφές χρήσης απορρυπαντικών

Προδιαγραφές χρήσης προσθέτων καθαρισμού και συντήρησης

Προδιαγραφές συντήρησης ταπήτων

Στοιχεία λειτουργίας μηχανημάτων μεταφοράς και συσκευασίας ταπήτων

Αρχές μέσων επικοινωνίας

Αρχές εξυπηρέτησης πελατών

Τρόποι απλώματος ταπήτων

Αγγλική ορολογία

Τρόποι αναγνώρισης και ταυτοποίησης ειδικών ρύπων και ίνας

Ρυπογόνοι παράγοντες ταπητοκαθαριστηρίων

Στοιχειώδεις αρχές φορολογικής νομοθεσίας και έκδοσης παραστατικών

Λειτουργία μηχανών καθαρισμού ταπήτων και ταπετσαριών

Στοιχεία λειτουργίας μηχανών και εργαλείων στεγνώματος

Στοιχειώδεις αρχές οργάνωσης γραφείου



Στοιχειώδεις αρχές λειτουργίας αποθήκης

Στοιχειώδεις αρχές οικονομικής διαχείρισης

Βασικές αρχές οργάνωσης και προγραμματισμού εργασιών

Προδιαγραφές λειτουργίας μηχανών καθαρισμού και συσκευασίας ταπήτων και ταπετσαριών

Προδιαγραφές συντήρησης μηχανών καθαρισμού και συσκευασίας ταπήτων και ταπετσαριών

Βασικοί κανόνες αντιρρύπανσης και προστασίας περιβάλλοντος

ΕΙΔΙΚΕΣ ΕΠΑΓΓΕΛΜΑΤΙΚΕΣ ΓΝΩΣΕΙΣ

Λογισμικό διαχείρισης ταπητοκαθαριστηρίων

ΔΕΞΙΟΤΗΤΕΣ

Γραπτή και προφορική επικοινωνία

Διαπραγμάτευση

Επικοινωνία (ακρόαση και κατανόηση, ακριβής διατύπωση)

Ευχέρεια στην αναγνώριση ρύπων και ίνας

Οργανωτική δεξιότητα

Ευχέρεια στη διάγνωση κατάστασης ταπήτων

Ευχέρεια στη χρήση λογισμικού εφαρμογών γραφείου

Ευχέρεια στη χρήση λογισμικού διαχείρισης ταπητοκαθαριστηρίων

Υπολογιστική δεξιότητα

Ευχέρεια στο χειρισμό μηχανών μεταφοράς

Ευχέρεια στο χειρισμό μηχανών μέτρησης διαστάσεων

Ευχέρεια στο χειρισμό μηχανών καθαρισμού κροσσιών

Ευχέρεια στο χειρισμό μηχανών ξεσκονίσματος – τινάγματος

Κρίση και λήψη απόφασης

Ευχέρεια στο χειρισμό ειδικών μηχανών και εργαλείων καθαρισμού

Ευχέρεια στο χειρισμό μηχανών πλυσίματος

Ευχέρεια στο χειρισμό ειδικών μηχανών σκουπίσματος

Ευχέρεια στο χειρισμό μηχανών και εργαλείων στεγνώματος

Ευχέρεια στο χειρισμό εργαλείων ή μηχανών επιδιόρθωσης ταπήτων

Ευχέρεια στο χειρισμό μηχανών ή εργαλείων βουρτσίσματος

Ευχέρεια στο χειρισμό μηχανών συσκευασίας

Ευχέρεια στο χειρισμό ειδικών μηχανών και εργαλείων καθαρισμού

Ευχέρεια στο χειρισμό ειδικών μηχανών σκουπίσματος

Κρίση και λήψη απόφασης

Εφαρμογή οδηγιών και προδιαγραφών λειτουργίας μηχανών



Λεκτική ικανότητα

Αριθμητική ικανότητα

Παρατηρητικότητα

Μνήμη

Χειρωνακτική ικανότητα (επιδέξιος και αποτελεσματικός χειρισμός)

Ταχύτητα και ακρίβεια

Αντίληψη χώρου

ΠΡΟΤΕΙΝΟΜΕΝΕΣ ΔΙΑΔΡΟΜΕΣ ΓΙΑ ΤΗΝ ΑΠΟΚΤΗΣΗ ΤΩΝ ΑΠΑΙΤΟΥΜΕΝΩΝ ΠΡΟΣΟΝΤΩΝ

Προτείνονται τέσσερις εναλλακτικές διαδρομές για την απόκτηση των απαιτούμενων προσόντων:

(α) Απόφοιτοι γυμνασιακής εκπαίδευσης – Επαγγελματική εμπειρία είκοσι τεσσάρων μηνών –

Συνεχιζόμενη Επαγγελματική Κατάρτιση

(β) Απόφοιτοι Γυμνασιακή εκπαίδευσης – Αρχική επαγγελματική κατάρτιση (μεταγυμνασιακή) –

Επαγγελματική εμπειρία ενός έτους

(γ) Απόφοιτοι δευτεροβάθμιας εκπαίδευσης – Επαγγελματική εμπειρία έξι μηνών – Συνεχιζόμενη

επαγγελματική κατάρτιση

(δ) Στοιχειώδης εκπαίδευση – Επαγγελματική εμπειρία τριάντα έξι μηνών – Συνεχιζόμενη επαγγελματική

κατάρτιση

Σημειώνεται, ότι η τέταρτη διαδρομή αφορά αποκλειστικά τους ήδη εργαζόμενους του κλάδου, ενώ τις παραπάνω τέσσερις προτεινόμενες διαδρομές μπορούν να αξιοποιήσουν και τα συμβοηθούμενα μέλη των οικογενειών των ιδιοκτητών ταπητοκαθαριστηρίων. Επίσης, σε όλες τις προτεινόμενες διαδρομές το περιεχόμενο της αρχικής και συνεχιζόμενης επαγγελματικής αφορά στις γνώσεις και δεξιότητες που αντιστοιχούν στις τέσσερις ΚΕΛ του επαγγέλματος.

ΕΝΔΕΙΚΤΙΚΟΙ ΤΡΟΠΟΙ ΑΞΙΟΛΟΓΗΣΗΣ ΤΩΝ ΑΠΑΙΤΟΥΜΕΝΩΝ ΓΝΩΣΕΩΝ, ΔΕΞΙΟΤΗΤΩΝ ΚΑΙ ΙΚΑΝΟΤΗΤΩΝ

Οι τρόποι αξιολόγησης περιλαμβάνουν κυρίως:

(α) Για τις γνώσεις: γραπτές εξετάσεις, προφορικές εξετάσεις, τεστ πολλαπλών απαντήσεων και παρατήρηση εκτέλεσης εργασίας

(β) Για τις δεξιότητες: προφορικές εξετάσεις, τεστ πολλαπλών απαντήσεων, παρατήρηση εκτέλεσης εργασίας και αξιολόγηση τεχνικών δεξιοτήτων.

ΕΙΣΑΓΩΓΗ

Οι συνδικαλιστικές οργανώσεις εκπροσώπησης εργαζομένων και εργοδοτών που υπογράφουν την Εθνική Γενική Συλλογική Σύμβαση Εργασίας ΓΣΕΒΕΕ, ΓΣΕΕ, ΕΣΕΕ και ΣΕΒ, σε σύμπραξη με τα ερευνητικά ή εκπαιδευτικά κέντρα ΚΕΚ ΓΣΕΒΕΕ, ΚΕΚ ΙΝΕ/ΓΣΕΕ, ΚΑΕΛΕ και ΙΟΒΕ, ανέλαβαν από το Υπουργείο Απασχόλησης – ΕΚΕΠΙΣ, στο πλαίσιο συγχρηματοδοτούμενης από το Ευρωπαϊκό Κοινωνικό Ταμείο δράσης, να αναπτύξουν 145 επαγγελματικά περιγράμματα μεταξύ των οποίων και το επαγγελματικό περίγραμμα του «Κατασκευαστή ταπήτων / ταπετσαριών» στο οποίο αναφέρεται η παρούσα μελέτη.

Η συνεργασία των αναδόχων φορέων αποβλέπει στην ανάπτυξη και πιστοποίηση «Επαγγελματικών Περιγραμμάτων», στο πλαίσιο της διά βίου εκπαίδευσης και κατάρτισης και αποτελεί απαραίτητο βήμα για τη λειτουργία του Εθνικού Συστήματος Σύνδεσης της Επαγγελματικής Εκπαίδευσης και Κατάρτισης με την Απασχόληση (ΕΣΣΕΕΚΑ).

Με αυτή τη συνεργασία των Κοινωνικών Φορέων επιδιώκεται η ουσιαστική σύνδεση της επαγγελματικής εκπαίδευσης και κατάρτισης με τις ανάγκες των εργαζόμενων και των επιχειρήσεων και γενικότερα της ελληνικής οικονομίας και κοινωνίας.

Η ανάπτυξη του επαγγελματικού περιγράμματος του «Κατασκευαστή ταπήτων / ταπετσαριών» έγινε υπό το συντονισμό του ΚΕΚ ΓΣΕΒΕΕ με Υπεύθυνη έργου την κα Αναστασία Αυλωνίτου.

Συντονιστής και επιμελητής του περιγράμματος ήταν ο κ. Θανάσης Καραλής.

Συντάκτες και συγγραφείς ήταν οι κ. Θανάσης Καραλής, Φιλοποίμην Γραβάνης και Σπυρίδων Πάγκαλος.

Την προσέγγιση των εργαζομένων για το περίγραμμα και το αναλυτικό του περιεχόμενο την διατύπωσε γνωμοδοτώντας η κ. Ρένα Βαρβιτσιώτη.

Την προσέγγιση των εργοδοτών για το περίγραμμα και το αναλυτικό του περιεχόμενο την διατύπωσε γνωμοδοτώντας ο κ. Κωνσταντίνος Δανέζης.

Το μεθοδολογικό πλαίσιο στο οποίο βασίστηκε η παρούσα μελέτη έχει αναπτυχθεί στον σχετικό «ΟΔΗΓΟ»¹ που εξέδωσαν το 2007 οι συνδικαλιστικές οργανώσεις εκπροσώπησης εργαζομένων και εργοδοτών που υπογράφουν την ΕΓΣΣΕ. Η ανάπτυξη των περιγραμμάτων γίνεται βάσει συγκεκριμένων προδιαγραφών, όπως αυτές προσδιορίζονται στην ΚΥΑ [110998/ 08.05.06 (ΦΕΚ 566Β')] και το Αναλυτικό Τεύχος της Προκήρυξης για τη διεξαγωγή Ανοικτού Διεθνούς Διαγωνισμού Αριθ.32/2009 με τίτλο «Ανάπτυξη 145 Επαγγελματικών Περιγραμμάτων».

¹ Ο Οδηγός για την ανάπτυξη και τις προδιαγραφές των επαγγελματικών περιγραμμάτων συντάχθηκε το 2007 από την παρακάτω ομάδα εργασίας των ΓΣΕΕ-ΣΕΒ-ΓΣΕΒΕΕ-ΕΣΕΕ: Δημουλάς Κώστας (Επιμέλεια), Βαρβιτσιώτη Ρένα, Σπηλιώτη Χριστίνα (Συγγραφείς), Τολίδης Γιάννης (Ανάπτυξη και Συγγραφή Ερωτηματολογίου Περιγραφής Επαγγέλματος), Άσπρος Δημήτρης (Παράδειγμα Επαγγελματικού Περιγράμματος).

Βάσει των ανωτέρω, η περιγραφή των επαγγελματικών περιγραμμάτων ακολουθεί τους εξής πέντε άξονες:

Ενότητα Α: Τίτλος και ορισμός του επαγγέλματος / ειδικότητας.

Ενότητα Β: Ανάλυση του επαγγέλματος / ειδικότητας - «προδιαγραφές».

Ενότητα Γ: Απαραίτητες γνώσεις, δεξιότητες, ικανότητες για την άσκηση του επαγγέλματος/ ειδικότητα.

Ενότητα Δ: Προτεινόμενες διαδρομές για την απόκτηση των απαιτούμενων προσόντων.

Ενότητα Ε: Ενδεικτικοί τρόποι αξιολόγησης των απαιτούμενων Γνώσεων, Δεξιοτήτων και Ικανοτήτων.

Στην ενότητα Α αναλύονται οι γενικότερες συνθήκες του επαγγέλματος, οι τεχνολογικές αλλαγές που το επηρεάζουν, οι γενικότερες αλλαγές που παρατηρούνται, οι προοπτικές του επαγγέλματος στην αγορά εργασίας και των κλάδων δραστηριότητας στους οποίους ασκείται, καθώς και οι ρυθμίσεις που ισχύουν σχετικά με την άσκηση του επαγγέλματος.

Στην ενότητα Β το επάγγελμα αναλύεται σε κύριες επαγγελματικές λειτουργίες (ΚΕΛ₁ έως ΚΕΛ_v), κάθε ΚΕΛ αναλύεται σε επιμέρους επαγγελματικές λειτουργίες (ΕΕΛ) και κάθε ΕΕΛ σε επαγγελματικές εργασίες (ΕΕ) (επόμενο διάγραμμα).

Διάγραμμα: Ανάλυση επαγγέλματος σε ΚΕΛ-ΕΕΛ-ΕΕ

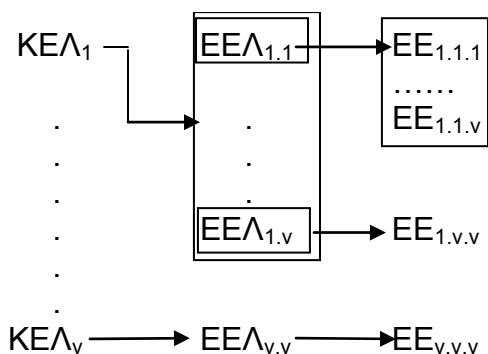

Για κάθε Επαγγελματική Εργασία προσδιορίζονται τα κριτήρια επαγγελματικής ανταπόκρισης και το εύρος εφαρμογής της.

Με βάση αυτή την ανάλυση, στην ενότητα Γ αναλύονται οι απαιτούμενες γνώσεις, ικανότητες και δεξιότητες που είναι απαραίτητες για αποτελεσματική εκτέλεση κάθε επαγγελματικής εργασίας.

Στις ενότητες Δ και Ε προτείνονται διαδρομές για την απόκτηση των απαιτούμενων προσόντων και ενδεικτικοί τρόποι αξιολόγησης των απαιτούμενων γνώσεων, δεξιοτήτων και ικανοτήτων.

Αξιοποιήθηκαν οι ακόλουθες μέθοδοι συλλογής πληροφοριών για το επάγγελμα:

- **Η βιβλιογραφική έρευνα γραφείου**, για την επισκόπηση της σχετικής με το επάγγελμα βιβλιογραφίας σε εθνικό και διεθνές επίπεδο (κλαδικές μελέτες και επαγγελματικές μονογραφίες), τη συγκέντρωση και ανάλυση στατιστικών δεδομένων της Εθνικής Στατιστικής Υπηρεσίας και των στοιχείων που διαθέτουν οι επαγγελματικές και επιστημονικές ενώσεις του επαγγέλματος.
- Μια παραλλαγή της **μεθόδου Delphi** με βάση ερωτηματολόγιο που συνέταξε η επιστημονική επιτροπή της ένωσης των φορέων.
- **Οι συνεντεύξεις με κατόχους θέσεων εργασίας** στο επάγγελμα βάσει οδηγού συνέντευξης με προεπιλεγμένους άξονες που συνέταξε η επιστημονική επιτροπή της ένωσης των φορέων.
- Εναλλακτικά της μεθόδου της συνέντευξης χρησιμοποιήθηκε και μέθοδος συμπλήρωσης **εξειδικευμένου ερωτηματολογίου με κατόχους θέσεων εργασίας** στο επάγγελμα.
- **Διαδικασίες ανασκόπησης και ανάδρασης** με τις επαγγελματικές οργανώσεις των εργαζομένων και των εργοδοτών κατά τη διάρκεια εκπόνησης της μελέτης.

Η τελική σύνθεση του Επαγγελματικού Περιγράμματος πραγματοποιήθηκε από το συντονιστή της ομάδας ανάπτυξης του επαγγελματικού περιγράμματος κ. Θανάση Καραλή, υπό την εποπτεία των στελεχών του ΚΕΚ ΓΣΕΒΕΕ (Σταμάτης Βαρδαρός, Ελισάβετ Πετρίδη, Παρασκευάς Λιντζέρης, Αναστασία Αυλωνίτου).

Τη συνολική ευθύνη του έργου των 145 επαγγελματικών περιγραμμάτων είχε η **Ομάδα Πλοήγησης** που συγκροτήθηκε από τους Αναδόχους φορείς και αποτελείται από τους εξής:

Φορέας	Όνοματεπώνυμο
ΚΕΚ-ΙΝΕ/ΓΣΕΕ	Βαρβιτσιώτη Ρένα
ΓΣΕΕ	Καρατράσογλου Ιάκωβος
ΙΟΒΕ	Τορτοπίδης Αντώνης
ΓΣΕΒΕΕ	Λιντζέρης Παρασκευάς
ΚΕΚ ΓΣΕΒΕΕ	Αυλωνίτου Αναστασία
ΣΕΒ	Τορτοπίδης Αντώνης
ΕΣΕΕ, ΚΑΕΛΕ	Κόνσολας Αντώνης

Τον έλεγχο ανταπόκρισης του περιγράμματος στις προδιαγραφές του έργου της ανάπτυξης των 145 επαγγελματικών περιγραμμάτων είχε η **Επιτροπή Ποιότητας** στην οποία συμμετείχαν οι εξής:

Φορέας	Όνοματεπώνυμο
ΚΕΚ-ΙΝΕ/ΓΣΕΕ	Σπηλιώτη Χριστίνα
ΚΕΚ-ΙΝΕ/ΓΣΕΕ	Βαρβιτσιώτη Ειρήνη
ΕΣΕΕ, ΚΑΕΛΕ	Αρανίτου Βάλλια
ΚΕΚ ΓΣΕΒΕΕ	Βαρδαρός Σταμάτης
ΣΕΒ, ΙΟΒΕ	Τσακανίκας Άγγελος

ΕΝΟΤΗΤΑ Α: «ΤΙΤΛΟΣ ΚΑΙ ΟΡΙΣΜΟΣ ΤΟΥ ΕΠΑΓΓΕΛΜΑΤΟΣ Η/ ΚΑΙ ΕΙΔΙΚΟΤΗΤΑΣ»**A.1 Προτεινόμενος Γενικός Τίτλος του Επαγγέλματος ή/και της ειδικότητας/των**

Καθαριστής ταπήτων / ταπετσαριών

A.2 Ορισμός του Επαγγέλματος ή/και της ειδικότητας

A.2.1. Γενική Περιγραφή του περιεχομένου και σκοπός του Επαγγέλματος ή/και της ειδικότητας

Το επάγγελμα του καθαριστή ταπήτων / ταπετσαριών ορίζεται ως το σύνολο των δραστηριοτήτων που περικλείουν τον καθαρισμό, την φύλαξη και τη συντήρηση υφάνσιμων επιφανειών. Ο καθαρισμός γίνεται σε οργανωμένους επαγγελματικούς χώρους ταπητοκαθαριστηρίων ή στο χώρο του πελάτη. Το επάγγελμα του καθαριστή ταπήτων / ταπετσαριών δεν καλύπτει δραστηριότητες ατόμων που αναλαμβάνουν τον καθαρισμό κοινόχρηστων χώρων και παράλληλα αναλαμβάνουν τον καθαρισμό ταπήτων / ταπετσαριών. Κατά την εργασία του ο καθαριστής ταπήτων / ταπετσαριών χειρίζεται ειδικά μηχανήματα και εργαλεία, όπως επαγγελματικά πλυντήρια, ειδικές μηχανές καθαρισμού και μηχανές συσκευασίας.

Στο επάγγελμα δεν εντοπίζονται ειδικότητες ή ειδικεύσεις.

A.3 Αντιστοιχισή με το ισχύον Σύστημα Ταξινόμησης Επαγγελμάτων, σε τετραψήφια ανάλυση και με το ισχύον Σύστημα Ταξινόμησης Κλάδων Οικονομίας, σε τουλάχιστον διψήφια ανάλυση

A.3.1 Αντιστοιχισή με ΣΤΕΠ 92

Δεν εντοπίστηκε ειδικός κωδικός στη Στατιστική Ταξινόμηση Επαγγελμάτων ΣΤΕΠ – 92 για το επάγγελμα του καθαριστή ταπήτων / ταπετσαριών. Ο κωδικός που θεωρείται ότι ευρίσκεται πλησιέστερα στο επάγγελμα είναι ο **8530** («Χειριστές μηχανημάτων πλυντηρίων, στεγνωτηρίων, στεγνοκαθαριστηρίων, βαφής και σιδερωτηρίων ενδυμάτων και ειδών νοικοκυριού, όπως χαλιά, καλύμματα επίπλων, κουρτίνες και λοιπά είδη από ύφασμα, δέρμα, γούνα και πλεκτά»). Σημειώνεται ότι ο παραπάνω κωδικός αποδίδει σε μεγάλο βαθμό, αλλά όχι με πληρότητα, τη γενική περιγραφή του επαγγέλματος, όπως αυτή διατυπώθηκε στην παράγραφο A.2.1

A.3.2 Αντιστοίχιση με ΣΤΑΚΟΔ

Ο πλησιέστερος προς το επάγγελμα κωδικός κατά ΣΤΑΚΟΔ 2008 (Στατιστική Ταξινόμηση Κλάδων Οικονομικής Δραστηριότητας 2008) είναι ο **96.01** («Πλύσιμο και στεγνό καθάρισμα κλωστοϋφαντουργικών και γούνινων προϊόντων»). Στον κωδικό αυτό περιλαμβάνονται και οι κωδικοί εθνικών δραστηριοτήτων **96.01.19.01** («Υπηρεσίες καθαρισμού χαλιών και μοκετών») και **96.01.19.04** («Υπηρεσίες φύλαξης χαλιών και μοκετών»).

A.4 Ιστορική εξέλιξη του Επαγγέλματος ή/και της ειδικότητας

A.4.1 Ιστορική αναδρομή και εξέλιξη του επαγγέλματος ή και της ειδικότητας

Η ιστορία της ύφανσης ξεκινά από νομάδικες φυλές οι οποίες θέλοντας να καλύψουν ζωτικές τους ανάγκες έστηναν πρόχειρους αργαλειούς χρησιμοποιώντας μαλλιά ζώων. Η χρονολογία γέννησης και ο τόπος καταγωγής του χαλιού χάνεται στα βάθη των αιώνων. Οι ιστορικές αναφορές υποστηρίζουν πως η τέχνη της ταπητουργίας ξεκίνησε από τον Κινεζικό και Ινδικό πολιτισμό. Αναφορές για τάπητες έχουμε από την εποχή του Ομήρου και από τον Ξενοφώντα οι οποίοι εξυμνούσαν χαλιά των Φοινίκων, των Βαβυλωνίων και των Περσών. Στην συνέχεια η τέχνη διαδόθηκε και στη Βυζαντινή Αυτοκρατορία και ήδη από τον 4 αιώνα ο Μέγας Βασίλειος αναφέρει ως ένδειξη ακραίας πολυτέλειας την ύπαρξη επιτοίχιων χαλιών. Οι Έλληνες της Μικράς Ασίας δραστηριοποιούνται στην παραγωγή και εμπορία χαλιών με σημαντικότερα κέντρα τη Σπάρτη, τη Σμύρνη.

Η καταστροφή και ο ξεριζωμός των Ελλήνων το έτος 1922 από τα παράλια της Μικράς Ασίας έφερε την τέχνη της ταπητουργίας και στις άλλες περιοχές του Ελλαδικού χώρου. Μέχρι τότε στην Ηπειρωτική Ελλάδα χρησιμοποιούσαν για στρωσίδια οι φλοκάτες και τα χράμια. Ο καθαρισμός γινόταν σε νεροτριβές, υδροκίνητες εγκαταστάσεις της προ βιομηχανικής εποχής. Οι Έλληνες της Μικράς Ασίας πέρα από την τέχνη κατασκευής έφεραν και νέες μεθόδους καθαρισμού χαλιών. Στις μέρες μας τα ταπητοκαθαριστήρια για αύξηση της παραγωγής και βελτιστοποίηση των τρόπων καθαρισμού κάνουν χρήση μηχανολογικού εξοπλισμού, είτε σταθερού είτε φορητού με στόχο να μπορούν να εξυπηρετηθούν οι ενδιαφερόμενοι σε θέματα φύλαξης και συντήρησης υφάνσιμων επιφανειών.

A.4.2 Ισχύον νομοθετικό πλαίσιο

Στη συνέχεια παραθέτουμε τη βασική νομοθεσία που αφορά στην ίδρυση και λειτουργία ταπητοκαθαριστηρίων:

- i. Ν. 3325/2005 (ΦΕΚ 68Α/11-3-2005) - Εγκατάσταση και λειτουργία βιομηχανικών-βιοτεχνικών εγκαταστάσεων, επαγγελματικών εργαστηρίων, αποθηκών και μηχανολογικών εγκαταστάσεων- άρθρο 10 χορήγηση άδειας λειτουργίας δραστηριότητας
- ii. Κ.Υ.Α. ΗΠ. 11014/703/Φ104 (ΦΕΚ 33213/20-3-2003) - Έγκριση περιβαλλοντικών όρων
- iii. Υ.Α. 13727/724(ΦΕΚ.1087Β/5-8-2003) - Κατάταξη δραστηριοτήτων σε βαθμό όχλησης
- iv. Κ.Υ.Α. Φ.15/ΟΙΚ.1589/104(ΦΕΚ 90Β/30-1-2006) - Μέτρα πυροπροστασίας στις δραστηριότητες του Ν.3325/2005

Τα παρακάτω νομοθετήματα που αφορούν στην υγιεινή και ασφάλεια της εργασίας εφαρμόζονται και για τη λειτουργία των ταπητοκαθαριστηρίων:

- i. Π.δ. 14/3/1934 (ΦΕΚ Α-112/1934) -Περί υγιεινής και ασφάλειας των εργατών και υπαλλήλων των πάσης φύσεως βιομηχανικών και βιοτεχνικών εργοστασίων, εργαστηρίων κλπ
- ii. Π.δ. 377/1993 (ΦΕΚ Α-160/1993) (τροποποιήθηκε με το π.δ. 18/96) - Προσαρμογή της Ελληνικής Νομοθεσίας στις Οδηγίες 89/392/ΕΟΚ και 91/386/ΕΟΚ του Συμβουλίου των Ευρωπαϊκών Κοινοτήτων σχετικά με τις μηχανές
- iii. Π.δ. 395/1994 (ΦΕΚ Α-220/1994)- Ελάχιστες προδιαγραφές ασφάλειας και υγείας για τη χρησιμοποίηση εξοπλισμού εργασίας από τους εργαζόμενους κατά την εργασία σε συμμόρφωση με την οδηγία 89/655/ΕΟΚ
- iv. Π.δ. 16/1996 (ΦΕΚ Α-10/1995) – Ελάχιστες προδιαγραφές ασφάλειας και υγείας στους χώρους εργασίας σε συμμόρφωση με την οδηγία 89/654/ΕΟΚ
- v. Δ.Ε.Η. - Κανονισμός Εσωτερικών Ηλεκτρικών Εγκαταστάσεων

A.5 Αναπτυξιακή δυναμική της οικονομίας /δυναμική του επαγγέλματος ή/ και ειδικότητας

A.5.1 Γενική περιγραφή των τάσεων μεγέθυνσης που διαγράφουν στην ελληνική αγορά οι κλάδοι στους οποίους εντάσσονται οι απασχολούμενοι στο συγκεκριμένο επάγγελμα ή/ και ειδικότητα

Οι απασχολούμενοι στο επάγγελμα του καθαριστή ταπήτων / ταπετσαριών εργάζονται αποκλειστικά σε ταπητοκαθαριστήρια. Οι τάσεις που επικρατούν στο επάγγελμα του είναι θετικές μιας και η αγορά δεν

δείχνει σημάδια κορεσμού. Η είσοδος μηχανημάτων νέας τεχνολογίας στον χώρο του ταπητοκαθαριστηρίου απαιτεί αρχική και συνεχιζόμενη επιμόρφωση του προσωπικού για να μπορεί η επιχείρηση να είναι ανταγωνιστική. Σύμφωνα με τα υπάρχοντα στοιχεία η δημιουργία επιχειρήσεων καθαρισμού ταπήτων έχει γενικά ανοδικές τάσεις, ιδίως στα μεγάλα αστικά κέντρα και επομένως οι προοπτικές του επαγγέλματος θεωρούνται θετικές. Θα πρέπει, ωστόσο να επισημανθεί ο κίνδυνος για το επάγγελμα λόγω του παραεμπορίου αμφιβόλου ποιότητας συνθετικών ταπήτων, για τους οποίους δεν κρίνεται συμφέρων στη συνέχεια ο καθαρισμός.

A.5.2 Είδος επιχειρήσεων όπου εμφανίζεται κατά κύριο το επάγγελμα και αναπτυξιακή δυναμική του επαγγέλματος/ή και της ειδικότητας.

Ο καθαριστής τα ταπήτων / ταπετσαριών κατά κύριο λόγο εργάζεται όπως αναφέρθηκε σε ταπητοκαθαριστήρια. Τα ταπητοκαθαριστήρια είναι συνήθως μικρές επιχειρήσεις με ολιγάριθμο προσωπικό. Στην Ελλάδα σήμερα λειτουργούν περίπου 600 ταπητοκαθαριστήρια με το μεγαλύτερο μέρος από αυτά να δραστηριοποιείται στα μεγάλα αστικά κέντρα. Μια μερίδα από αυτές τις επιχειρήσεις έχει εντάξει σύγχρονο μηχανολογικό εξοπλισμό για αυτοματοποίηση παραγωγής και παροχή εξειδικευμένων υπηρεσιών καθαρισμού. Η ύπαρξη υλικοτεχνικής υποδομής και καταρτισμένου εργατικού δυναμικού μπορεί να συντελέσει στη βιωσιμότητα μιας επιχείρησης.

A.6 Απασχόληση, τάσεις-προοπτικές

A.6.1 Περιγραφή υπάρχουσας κατάστασης της απασχόλησης

Ο καθαριστής ταπήτων / ταπετσαριών παραδοσιακά απασχολείται σε μικρές κυρίως οικογενειακές επιχειρήσεις. Σε ποσοστό που αγγίζει το 75% των επιχειρήσεων απασχολούνται 1-5 εργαζόμενοι. Η περιοδική ένταση της απασχόλησης δεν οδηγεί ικανοποιητικό αριθμό ατόμων στην ενασχόληση με το επάγγελμα. Η ανάγκη για χρήση σωματικής δύναμης δεν οδηγεί ικανοποιητικό αριθμό ατόμων στην ενασχόληση με το επάγγελμα. Επίσης θα πρέπει να αναφερθεί ότι η φύση του επαγγέλματος είναι εποχιακή αλλά το επάγγελμα δεν χαρακτηρίζεται ως εποχιακό από τον ΟΑΕΔ, με συνέπεια μεγάλο ποσοστό των εργαζομένων να προσλαμβάνονται στην αρχή της περιόδου και να απολύονται με το τέλος της. Νομοθετικά κατοχυρωμένα επαγγελματικά δικαιώματα δεν υπάρχουν για το επάγγελμα του καθαριστή ταπήτων / ταπετσαριών.

A.6.2 Τάσεις

Η ανάγκη για αύξηση της παραγωγής οδηγεί στην αντικατάσταση των χειροκίνητων περιστροφικών μηχανών καθαρισμού σε σύγχρονα σταθερά ημιαυτόνομα μηχανήματα. Η ύπαρξη νέων υλικών στην κατασκευή ταπήτων (δέρμα, μέταλλο, κ.τ.λ.) απαιτεί ιδιαίτερη προσοχή και γνώση κατά τη διαδικασία καθαρισμού για επίτευξη ποιοτικών αποτελεσμάτων χωρίς ζημιές, δίνοντας ταυτόχρονα έμφαση στην προστασία του περιβάλλοντος. Επομένως, οι τάσεις απασχόλησης στο επάγγελμα είναι σε γενικές γραμμές αυξητικές, ωστόσο ολοένα και περισσότερο υπάρχει ανάγκη για εργαζόμενους που να είναι σε θέση να χειριστούν αποδοτικά και με ασφάλεια τα μηχανήματα καθαρισμού.

A.6.3 Προοπτικές

Η ανάγκη για καθαρισμό ταπήτων και υφάνσιμων επιφανειών δεν μπορεί να εξαλειφθεί αφού η καθαριότητα των χώρων δεν είναι μόνον θέμα αισθητικής αλλά και υγείας. Οι επιχειρήσεις που θέλουν να είναι ανταγωνιστικές θα πρέπει πέρα από τον μηχανολογικό εξοπλισμό να διαθέτουν και προσωπικό με γνώσεις και εμπειρία. Θα πρέπει να επισημανθεί ότι εμπόδιο στην ανοδική πορεία του επαγγέλματος είναι η ενασχόληση των ατόμων που προσφέρουν υπηρεσίες χωρίς να εξασκούν νόμιμα το επάγγελμα. Όπως αναφέρθηκε ο κλάδος θεωρείται ότι εμφανίζει δυναμική, ωστόσο θα πρέπει να σημειωθεί ότι δεν εντοπίστηκαν μελέτες κρατικών ή ιδιωτικών φορέων αναφορικά με τα ποσοτικά και ποιοτικά στοιχεία των εξελίξεων στον τομέα της επιχειρηματικής δραστηριότητας ή της απασχόλησης.

A.7 Υφιστάμενες μορφές άσκησης του επαγγέλματος ή /και της ειδικότητας, τάσεις εξέλιξης

A.7.1 Υφιστάμενες ειδικεύσεις/κατευθύνσεις του επαγγέλματος ή/και της ειδικότητας

Στο επάγγελμα δεν εντοπίζονται ειδικεύσεις /κατευθύνσεις

A.7.2 Τάσεις εξέλιξης των πιο δυναμικών και πολυπληθών ειδικεύσεων

Στο επάγγελμα δεν εντοπίζονται ειδικεύσεις /κατευθύνσεις

A.8 Ποσοτικά και ποιοτικά χαρακτηριστικά του ανθρώπινου δυναμικού που δραστηριοποιείται στο επάγγελμα/ειδικότητα.

Δεν υπάρχουν διαθέσιμα στοιχεία για τον ακριβή αριθμό των απασχολούμενων στο επάγγελμα. Σχετικά με τα ποιοτικά στοιχεία για το ανθρώπινο δυναμικό, θα πρέπει να αναφερθεί ότι δεν υπάρχει σχολή σχετική με το επάγγελμα του καθαριστή ταπήτων / ταπετσαριών. Έτσι οι εργαζόμενοι περιορίζονται συνήθως στην παρακολούθηση εξειδικευμένων σεμιναρίων σε κέντρα επαγγελματικής κατάρτισης.

A.9 Συνδικαλιστικές ή επιστημονικές οργανώσεις σχετικές με το επάγγελμα/ειδικότητα, έντυπα ή άλλα μέσα πληροφόρησης ή άλλες πηγές

A.9.1 Συνδικαλιστικές-επαγγελματικές ή επιστημονικές οργανώσεις σχετικές με το επάγγελμα/ειδικότητα

Σωματείο εργαζομένων δεν καταγράφεται στο επάγγελμα του καθαριστή ταπήτων / ταπετσαριών. Υπάρχουν 3 πρωτοβάθμια κλαδικά σωματεία της Θεσσαλονίκης, της Πελοποννήσου και της Κεντρικής Ελλάδας, ενώ έχει ιδρυθεί και το Σωματείο Ταπητοκαθαριστηρίων «Η Αττική». Στο δευτεροβάθμιο επίπεδο υπάρχει η Πανελλήνια Ομοσπονδία Στεγνοκαθαριστηρίων, Ταπητοκαθαριστηρίων και Συναφών Επαγγελμάτων και σε τριτοβάθμιο επίπεδο η Γενική Συνομοσπονδία Επαγγελματιών, Βιοτεχνών, Εμπόρων Ελλάδος (ΓΣΕΒΕΕ). Η Πανελλήνια Ομοσπονδία έχει συνεργαστεί κατά καιρούς για ζητήματα του κλάδου με το Πανεπιστήμιο Αθηνών, το ΕΛΚΕΔΕ (Ελληνικό Κέντρο Τεχνολογίας και Σχεδιασμού) και την ΕΤΑΚΕΙ (Εταιρεία Τεχνολογικής Ανάπτυξης, Κλωστοϋφαντουργίας, Ένδυσης & Ινών).

A.9.2 Έντυπα και άλλα μέσα πληροφόρησης

Στον κλάδο υπάρχει η εφημερίδα ΕΝΩΣΗ, που κυκλοφορεί σε μηνιαία βάση ανελλιπώς τα τελευταία τριάντα έτη. Η συντακτική επιτροπή ορίζεται από το διοικητικό συμβούλιο της Πανελληνίας Ομοσπονδίας, ενώ η έκδοση στηρίζεται οικονομικά στη διαφήμιση (κυρίως προμηθευτών του κλάδου). Στην εφημερίδα δημοσιεύονται όλα τα κείμενα μελών των σωματείων. Το έντυπο αποστέλλεται δωρεάν σε όλα τα μέλη των σωματείων και στις ενεργές επιχειρήσεις που είναι εγγεγραμμένες στα τοπικά επιμελητήρια.

Πρόσφατα δημιουργήθηκε ιστοσελίδα της Πανελληνίας Ομοσπονδίας στο διαδίκτυο (www.cleaningfed.gr), στην οποία υπάρχει ειδικός σύνδεσμος για τα ταπητοκαθαριστήρια (<http://www.cleaningfed.gr/viewcat.php?cat=tapitokatharistes>). Επιπρόσθετα, οι καθαριστές ταπήτων / ταπετσαριών διαθέτουν ειδική

σελίδα στο διαδίκτυο (www.tapitokatharistes.gr ή www.Carpet-cleaners.gr) και επιτροπή τύπου που ελέγχει τα προς δημοσίευση άρθρα στους παραπάνω δικτυακούς τόπους.

A.9.3 Άλλες πηγές πληροφόρησης

Βιβλιογραφία και δικτυακοί τόποι (διεθνείς)

Δεν καταγράφονται

A.10 Τυπικές ή θεσμικές προϋποθέσεις για την άσκηση του επαγγέλματος/ειδικότητας

A.10.1 Άδειες λειτουργίας

Για την ίδρυση και λειτουργία ταπητοκαθαριστηρίου ισχύουν οι πάγιες νομοθετικές διατάξεις ίδρυσης και λειτουργίας επιχείρησης, ενώ το σχετικό νομοθετικό πλαίσιο έχει ήδη αναφερθεί στην παράγραφο A.4.2.

A.10.2 Άδειες εργασίας

Όπως αναφέρθηκε, δεν υπάρχουν νομοθετικά κατοχυρωμένα επαγγελματικά δικαιώματα στη χώρα μας για το επάγγελμα του καθαριστή ταπήτων / ταπετσαριών και κατά συνέπεια δεν απαιτείται ειδική επαγγελματική άδεια ή τίτλος σπουδών. Από την Πανελλήνια Ομοσπονδία έχει προταθεί να εντάσσονται οι ιδιοκτήτες στην Ομοσπονδία ώστε να διασφαλίζεται η διαρκής πληροφόρησή τους για θέματα ποιοτικότερης και ασφαλέστερης άσκησης του επαγγέλματος.

A.10.3 Άλλες προϋποθέσεις άσκησης επαγγέλματος ή/και ειδικότητας

Δεν υπάρχουν

A.11 Τίτλοι και θέσεις-διαβαθμίσεις στην επαγγελματική ιεραρχία

A.11.1 Τίτλοι και θέσεις- διαβαθμίσεις επαγγελματικής ιεραρχίας

Στην κορυφή της ιεραρχίας στην επιχείρηση βρίσκεται ο επιχειρηματίας ταπητοκαθαριστής. Οι βασικές θέσεις εργασίας είναι: α) ο χειριστής μηχανής καθαρισμού ο οποίος θα πρέπει να διαθέτει εμπειρία ως προς τον ορθό καθαρισμό των χαλιών, και β) ο χειριστής διπλωτικής συσκευαστικής μηχανής ο οποίος θα πρέπει να κάνει και τον τελικό έλεγχο του χαλιού. Σε όλες τις προηγούμενες θέσεις είναι σχεδόν απαραίτητη η ύπαρξη βοηθού ο οποίος έχει επικουρικό ρόλο στην όλη παραγωγική διαδικασία.

A.12 Συνθήκες εργασίας (συμπεριλαμβανομένων υγιεινής και ασφάλειας)

Οι συνθήκες εργασίας σε ένα ταπητοκαθαριστήριο θεωρούνται μέτριες έως ικανοποιητικές. Πλεονέκτημα συνιστούν οι συνθήκες δροσιάς κατά τους θερινούς μήνες, ενώ στις περιόδους αιχμής υπάρχει διευρυμένο ωράριο λειτουργίας.

A.13 Δυνατότητες απασχόλησης για άτομα με αναπηρίες

Λόγω της φύσης του επαγγέλματος είναι περιορισμένες οι δυνατότητες απασχόλησης για άτομα με αναπηρίες.

Β.1 ΚΥΡΙΕΣ ΚΑΙ ΕΠΙΜΕΡΟΥΣ ΕΠΑΓΓΕΛΜΑΤΙΚΕΣ ΛΕΙΤΟΥΡΓΙΕΣ, ΕΠΑΓΓΕΛΜΑΤΙΚΕΣ ΕΡΓΑΣΙΕΣ

ΒΑΣΙΚΟ ΕΠΑΓΓΕΛΜΑ		ΕΙΔΙΚΟΤΗΤΑ	ΕΙΔΙΚΕΥΣΗ
ΤΙΤΛΟΣ: ΚΑΘΑΡΙΣΤΗΣ ΤΑΠΗΤΩΝ / ΤΑΠΕΤΣΑΡΙΩΝ		ΤΙΤΛΟΣ:	ΤΙΤΛΟΣ:
ΚΥΡΙΕΣ ΕΠΑΓΓΕΛΜΑΤΙΚΕΣ ΛΕΙΤΟΥΡΓΙΕΣ (ΚΕΛ)		ΚΥΡΙΕΣ ΕΠΑΓΓΕΛΜΑΤΙΚΕΣ ΛΕΙΤΟΥΡΓΙΕΣ (ΚΕΛ)	ΚΥΡΙΕΣ ΕΠΑΓΓΕΛΜΑΤΙΚΕΣ ΛΕΙΤΟΥΡΓΙΕΣ (ΚΕΛ)
ΒΑΣΙΚΕΣ (ΚΕΛ)	ΚΕΛ 1: Παραλαμβάνει τους τάπητες και τους καθαρίζει στον επαγγελματικό του χώρο	ΚΕΛ 1:	ΚΕΛ 1:
	ΚΕΛ 2: Αποθηκεύει τους τάπητες και τους επιστρέφει στον πελάτη	ΚΕΛ 2:	ΚΕΛ 2:
	ΚΕΛ 3: Εκτελεί καθαρισμούς ταπήτων και ταπετσαριών επίπλων στο χώρο του πελάτη	ΚΕΛ 3:	
	ΚΕΛ 4: Συμβάλλει στη διασφάλιση της λειτουργικότητας και της υγιεινής και ασφάλειας του χώρου εργασίας του	ΚΕΛ 4:	
ΔΕΥΤΕΡΕΥΟΥΣΕΣ (ΚΕΛ)			

Σχόλια για τα επίπεδα επαγγελματικής ιεραρχίας (όπου παρουσιάζονται):

ΤΙΤΛΟΣ ΒΑΣΙΚΟΥ ΕΠΑΓΓΕΛΜΑΤΟΣ:**ΚΑΘΑΡΙΣΤΗΣ ΤΑΠΗΤΩΝ /
ΤΑΠΕΤΣΑΡΙΩΝ****ΚΥΡΙΕΣ ΕΠΑΓΓΕΛΜΑΤΙΚΕΣ
ΛΕΙΤΟΥΡΓΙΕΣ (ΚΕΛ)
[ΒΑΣΙΚΕΣ & ΔΕΥΤΕΡΕΥΟΥΣΕΣ]****ΚΕΛ 1 (Β):**

Παραλαμβάνει τους τάπητες και τους καθαρίζει στον επαγγελματικό του χώρο

ΚΕΛ 2 (Β):

Αποθηκεύει τους τάπητες και τους επιστρέφει στον πελάτη

ΚΕΛ 3 (Β):

Εκτελεί καθαρισμούς ταπήτων και ταπετσαριών επίπλων στο χώρο του πελάτη

ΚΕΛ 4 (Β):

Συμβάλλει στη διασφάλιση της λειτουργικότητας και της υγιεινής και ασφάλειας του χώρου εργασίας του

ΤΙΤΛΟΣ ΕΠΑΓΓΕΛΜΑΤΟΣ: ΚΑΘΑΡΙΣΤΗΣ ΤΑΠΗΤΩΝ / ΤΑΠΕΤΣΑΡΙΩΝ

ΚΕΛ 1	ΕΠΙΜΕΡΟΥΣ ΕΠΑΓΓΕΛΜΑΤΙΚΕΣ ΛΕΙΤΟΥΡΓΙΕΣ (ΕΕΛ)	ΕΠΑΓΓΕΛΜΑΤΙΚΕΣ ΕΡΓΑΣΙΕΣ (ΕΕ)
<p>Παραλαμβάνει τους τάπητες και τους καθαρίζει στον επαγγελματικό του χώρο</p>	<p>ΕΕΛ 1.1: Παραλαμβάνει τους τάπητες μετά από παραγγελία από το χώρο των πελατών και τους μεταφέρει στο χώρο εργασίας του</p>	<p>ΕΕ 1.1.1: Μεταβαίνει μετά από πρόκληση στο χώρο του πελάτη και συνδιαλέγεται για τις απαιτήσεις του πελάτη και τις υποχρεώσεις του</p> <p>ΕΕ 1.1.2: Παραλαμβάνει τους τάπητες και τους μεταφέρει στον επαγγελματικό του χώρο</p> <p>ΕΕ 1.1.3: Διαχωρίζει τους τάπητες και τους καταχωρίζει στο αρχείο αποδίδοντάς τους μοναδικό κωδικό</p>
	<p>ΕΕΛ 1.2: Απομακρύνει σκόνη και λεκέδες από τους τάπητες και πλένει τα κρόσσια</p>	<p>ΕΕ 1.2.1: Χρησιμοποιεί την ειδική μηχανή ξεσκονίσματος - τινάγματος</p> <p>ΕΕ 1.2.2: Μετράει τις διαστάσεις και τις καταχωρίζει στο αρχείο</p> <p>ΕΕ 1.2.3: Μεταφέρει τους τάπητες στον κατάλληλο χώρο, διαλύει τους εντοπισμένους λεκέδες χρησιμοποιώντας τις κατάλληλες ξελεκιαστικές ουσίες και πλένει τα κρόσσια</p>
	<p>ΕΕΛ 1.3: Πλένει τους τάπητες που χρειάζονται υγρό καθαρισμό</p>	<p>ΕΕ 1.3.1: Επιλέγει τους τάπητες που έχουν ανάγκη υγρού καθαρισμού και τους μεταφέρει στο χώρο πλύσης</p> <p>ΕΕ 1.3.2: Προσθέτει την απαιτούμενη ποσότητα απορρυπαντικού, πλένει και ξεβγάζει τους τάπητες</p> <p>ΕΕ 1.3.3: Στύβει και στεγνώνει τους τάπητες</p>
	<p>ΕΕΛ 1.4: Καθαρίζει τους τάπητες που χρειάζονται ειδικό καθαρισμό</p>	<p>ΕΕ 1.4.1: Επιλέγει και μεταφέρει τους τάπητες στον κατάλληλο χώρο καθαρισμού</p> <p>ΕΕ 1.4.2: Καθαρίζει τους τάπητες χρησιμοποιώντας την κατάλληλη μηχανή</p> <p>ΕΕ 1.4.3: Στεγνώνει και σκουπίζει τους τάπητες μετά τον ειδικό καθαρισμό</p>

ΕΠΙΜΕΡΟΥΣ ΕΠΑΓΓΕΛΜΑΤΙΚΕΣ ΛΕΙΤΟΥΡΓΙΕΣ (ΕΕΛ)		ΕΠΑΓΓΕΛΜΑΤΙΚΕΣ ΕΡΓΑΣΙΕΣ (ΕΕ)
ΚΕΛ 2	Αποθηκεύει τους τάπητες και τους επιστρέφει στον πελάτη	ΕΕΛ 2.1: Προβαίνει στις απαιτούμενες μεταποιητικές και διορθωτικές παρεμβάσεις στους τάπητες
		ΕΕ 2.1.1: Ελέγχει το αρχείο του για τις απαιτήσεις πελατών και τους τάπητες για τυχόν ύπαρξη βλαβών και ατελειών
		ΕΕ 2.1.2: Επιδιορθώνει τους τάπητες
ΚΕΛ 3	Εκτελεί καθαρισμούς ταπήτων και ταπετσαριών επίπλων στο χώρο του πελάτη	ΕΕ 2.1.3: Προσθέτει στους τάπητες τα απαιτούμενα πρόσθετα για την επίτευξη ειδικών ιδιοτήτων
		ΕΕ 2.2.1: Ελέγχει τους τάπητες για τυχόν ατέλειες κατά τον καθαρισμό
		ΕΕ 2.2.2: Βουρτσίζει τον τάπητα, χτενίζει τα κρόσσια και τον συσκευάζει σε κατάλληλο περιτύλιγμα
ΚΕΛ 3	Εκτελεί καθαρισμούς ταπήτων και ταπετσαριών επίπλων στο χώρο του πελάτη	ΕΕ 2.2.3: Σηματοδοτεί τον τάπητα και τον τοποθετεί στο χώρο αποθήκευσης με παράλληλη ενημέρωση του αρχείου
		ΕΕ 2.3.1: Συνεννοείται με τον πελάτη για το χρόνο παράδοσης και εκδίδει τα αναγκαία παραστατικά
		ΕΕ 2.3.2: Μεταφέρει τους τάπητες στο χώρο του πελάτη
ΚΕΛ 3	Εκτελεί καθαρισμούς ταπήτων και ταπετσαριών επίπλων στο χώρο του πελάτη	ΕΕ 2.3.3: Παραδίδει τους τάπητες στον πελάτη και δίνει τις απαραίτητες οδηγίες για συντήρηση και προφύλαξη ολοκληρώνοντας τη συναλλαγή

ΕΠΙΜΕΡΟΥΣ ΕΠΑΓΓΕΛΜΑΤΙΚΕΣ ΛΕΙΤΟΥΡΓΙΕΣ (ΕΕΛ)		ΕΠΑΓΓΕΛΜΑΤΙΚΕΣ ΕΡΓΑΣΙΕΣ (ΕΕ)
ΚΕΛ 3	Εκτελεί καθαρισμούς ταπήτων και ταπετσαριών επίπλων στο χώρο του πελάτη	ΕΕΛ 3.1: Μεταβαίνει στο χώρο του πελάτη μετά από παραγγελία και συνεννόηση
		ΕΕ 3.1.1: Μεταβαίνει στο χώρο του πελάτη μετά από παραγγελία για καθαρισμό στο χώρο του
		ΕΕ 3.1.2: Προβαίνει σε εκτίμηση των εργασιών και των δυσκολιών καθαρισμού
ΚΕΛ 3	Εκτελεί καθαρισμούς ταπήτων και ταπετσαριών επίπλων στο χώρο του πελάτη	ΕΕ 3.1.3: Συμφωνεί με τον πελάτη για το είδος και την αμοιβή των εργασιών
		ΕΕ 3.2.1: Σκουπίζει τους τάπητες και τις ταπετσαρίες για να απομακρυνθούν οι στερεοί ρύποι και διαλύει τους λεκέδες με τα κατάλληλα υλικά
		ΕΕ 3.2.2: Καθαρίζει τάπητες και ταπετσαρίες χρησιμοποιώντας την κατά περίπτωση κατάλληλη ειδική μηχανή καθαρισμού
ΚΕΛ 3	Εκτελεί καθαρισμούς ταπήτων και ταπετσαριών επίπλων στο χώρο του πελάτη	ΕΕ 3.2.3: Σκουπίζει τους τάπητες και τις ταπετσαρίες για να απομακρυνθούν τα υπολείμματα του καθαρισμού
		ΕΕ 3.3.1: Απομακρύνει τις μηχανές καθαρισμού και επαναφέρει τον χώρο στην προηγούμενη κατάσταση

	<p>ΕΕ 3.3.2: Δίνει οδηγίες στον πελάτη για τη συντήρηση και την καθαριότητα των ταπήτων και των ταπετσαριών</p> <p>ΕΕ 3.3.3: Δίνει τα αναγκαία παραστατικά και ολοκληρώνει τη συναλλαγή εισπράττοντας το αντίτιμο</p>
--	---

	ΕΠΙΜΕΡΟΥΣ ΕΠΑΓΓΕΛΜΑΤΙΚΕΣ ΛΕΙΤΟΥΡΓΙΕΣ (ΕΕΛ)	ΕΠΑΓΓΕΛΜΑΤΙΚΕΣ ΕΡΓΑΣΙΕΣ (ΕΕ)
ΚΕΛ 4	ΕΕΛ 4.1: Παρακολουθεί την κατάσταση του μηχανολογικού εξοπλισμού και συμβάλλει στη συντήρησή του	<p>ΕΕ 4.1.1: Μεριμνά για τη συντήρηση των εργαλείων και των μηχανών σε συνεργασία με τους ειδικούς τεχνίτες συντήρησης</p> <p>ΕΕ 4.1.2: Μεριμνά για την συντήρηση των οχημάτων μεταφοράς από τα ειδικά συνεργεία</p> <p>ΕΕ 4.1.3: Μεριμνά για τη συντήρηση και την ανανέωση του εξοπλισμού γραφείου και των αναλωσίμων</p>
	ΕΕΛ 4.2: Μεριμνά και συμβάλλει στην προμήθεια νέων μηχανών και αναλωσίμων υλικών	<p>ΕΕ 4.2.1: Συμβάλλει στην έρευνα αγοράς για την προμήθεια κατάλληλων μηχανών και αναλωσίμων υλικών</p> <p>ΕΕ 4.2.2: Συμβάλλει στην αξιολόγηση των προσφορών για μηχανές και αναλώσιμα υλικά</p> <p>ΕΕ 4.2.3: Συμβάλλει στην εισαγωγή των νέων μηχανημάτων και αναλωσίμων υλικών στην επιχείρηση</p>
	ΕΕΛ 4.3: Μεριμνά και συμβάλλει στη διασφάλιση κανόνων υγιεινής και ασφάλειας στο χώρο εργασίας	<p>ΕΕ 4.3.1: Συμβάλλει στη λήψη μέτρων βελτίωσης της εργονομίας του χώρου εργασίας</p> <p>ΕΕ 4.3.2: Μεριμνά για τη συντήρηση των υδραυλικών και ηλεκτρολογικών εγκαταστάσεων από τους ειδικούς τεχνίτες</p> <p>ΕΕ 4.3.3: Συμβάλλει στην τήρηση διαδικασιών για τον περιορισμό των περιβαλλοντικών επιπτώσεων των εργασιών του και την υγιεινή και ασφάλεια του χώρου εργασίας</p>
Συμβάλλει στη διασφάλιση της λειτουργικότητας και της υγιεινής και ασφάλειας του χώρου εργασίας του		

B.2 ΚΡΙΤΗΡΙΑ ΕΠΑΓΓΕΛΜΑΤΙΚΗΣ ΑΝΤΑΠΟΚΡΙΣΗΣ, ΕΥΡΟΣ ΕΦΑΡΜΟΓΗΣ

ΤΙΤΛΟΣ ΒΑΣΙΚΟΥ ΕΠΑΓΓΕΛΜΑΤΟΣ:

ΚΥΡΙΕΣ ΕΠΑΓΓΕΛΜΑΤΙΚΕΣ ΛΕΙΤΟΥΡΓΙΕΣ	ΕΠΙΜΕΡΟΥΣ ΕΠΑΓΓΕΛΜΑΤΙΚΕΣ ΛΕΙΤΟΥΡΓΙΕΣ	ΕΠΑΓΓΕΛΜΑΤΙΚΕΣ ΕΡΓΑΣΙΕΣ	ΚΡΙΤΗΡΙΑ ΕΠΑΓΓΕΛΜΑΤΙΚΗΣ ΑΝΤΑΠΟΚΡΙΣΗΣ	ΕΥΡΟΣ ΕΦΑΡΜΟΓΗΣ
ΚΕΛ 1: Παραλαμβάνει τους τάπητες και τους καθαρίζει στον επαγγελματικό του χώρο	ΕΕΛ 1.1: Παραλαμβάνει τους τάπητες μετά από παραγγελία από το χώρο των πελατών και τους μεταφέρει στο χώρο εργασίας του	ΕΕ 1.1.1: Μεταβαίνει μετά από πρόκληση στο χώρο του πελάτη και συνδιαλέγεται για τις απαιτήσεις του πελάτη και τις υποχρεώσεις του	1. Μεταβαίνει στο χώρο του πελάτη κινούμενος με ασφάλεια και τηρώντας τον ΚΟΚ 2. Εισέρχεται στο χώρο των πελατών με διακριτικότητα 3. Επικοινωνεί με ευγένεια με τους πελάτες 4. Καταχωρίζει με επιμέλεια τις πληροφορίες που παίρνει από τους πελάτες 5. Υπολογίζει με ακρίβεια το ακριβές αντίτιμο της εργασίας τηρώντας τον τιμοκατάλογο	1. Πελάτες: άτομα, ομάδες ατόμων, οργανισμοί, εταιρείες 2. Μέσα μεταφοράς: Επαγγελματικό όχημα κλειστού τύπου 3. Είδη πληροφορίας: Ονόματα, διευθύνσεις, αριθμός και μέγεθος ταπήτων 4. Μέσα καταχώρισης: ειδικά βιβλία, αρχεία ηλεκτρονικού υπολογιστή 5. Προσφερόμενες υπηρεσίες: καθαρισμός, φύλαξη, μεταποιητικές και βελτιωτικές παρεμβάσεις 6. Χρέωση: δελτίο παραλαβής και χρέωσης, τιμοκατάλογος
		ΕΕ 1.1.2: Παραλαμβάνει τους τάπητες και τους μεταφέρει στον επαγγελματικό του χώρο	1. Τηρεί τους κανόνες αβλαβούς παραλαβής και μεταφοράς ταπήτων 2. Συμπληρώνει κατάλληλα και επικολλά τις ειδικές πινακίδες ταυτοποίησης 3. Μεταβαίνει στον επαγγελματικό του χώρο κινούμενος με ασφάλεια και τηρώντας τους κανόνες του ΚΟΚ	1. Είδη πινακίδας: πινακίδες με στοιχεία πελάτη ή με μοναδικό κωδικό 2. Μεταφορά: Επαγγελματικό όχημα κλειστού τύπου
		ΕΕ 1.1.3: Διαχωρίζει τους τάπητες και τους καταχωρίζει στο αρχείο αποδίδοντάς τους μοναδικό κωδικό	1. Τηρεί τους κανόνες αβλαβούς εκφόρτωσης ταπήτων 2. Τηρεί του κανόνες καταχώρισης πελατών και ταπήτων 3. Κανόνες διαχωρισμού και προσωρινής αποθήκευσης ταπήτων	1. Είδη πληροφορίας: Ονοματεπώνυμο πελάτη, διεύθυνση, ΑΦΜ, κωδικός αριθμός, είδος τάπητα, παρατηρήσεις καθαρισμού και αποθήκευσης 2. Κατηγορίες ταπήτων: χειροποίητοι (μαλλι, βαμβάκι, μετάξι, σύμμεικτοι με κριτήριο και το είδος βαφής), βιομηχανικοί (μηχανής, μοκέτα, πρεσαριστοί) και ειδικών κατηγοριών (δερμάτινοι, γούνινοι)
	ΕΕΛ 1.2: Απομακρύνει σκόνη και λεκέδες από τους τάπητες και πλένει τα κρόσια	ΕΕ 1.2.1: Χρησιμοποιεί την ειδική μηχανή ξεσκονίσματος - τινάγματος	1. Διασφαλίζει την αβλαβή μεταφορά των ταπήτων στον ειδικό χώρο 2. Τηρεί τις προδιαγραφές λειτουργίας της μηχανής ξεσκονίσματος - τινάγματος 3. Επιθεωρεί σε τακτά χρονικά διαστήματα τη λειτουργία της μηχανής ξεσκονίσματος - τινάγματος	1. Μέσα μεταφοράς: χειρωνακτικά, ιμάντας μεταφοράς, καρότσι 2. Εξοπλισμός: ειδικές μηχανές ξεσκονίσματος – τινάγματος (σταθερές ή κινητές) 3. Τρόποι παρατήρησης: ενδεικτικές λυχνίες, οπτικές ή ακουστικές μεταβολές λειτουργίας
	ΕΕ 1.2.2: Μετράει τις διαστάσεις και τις καταχωρίζει στο αρχείο	1. Εφαρμογή βασικών γεωμετρικών τύπων ή προδιαγραφών μηχανικού μετρητή 2. Διασφαλίζει την ακριβή καταχώριση στο αρχείο	1. Εξοπλισμός: μηχανές με δυνατότητα μέτρησης διαστάσεων και εμβαδού ταπήτων, μετροταινία	

		<p>ΕΕ 1.2.3: Μεταφέρει τους τάπητες στον κατάλληλο χώρο, διαλύει τους εντοπισμένους λεκέδες χρησιμοποιώντας τις κατάλληλες ξελεκιστικές ουσίες και πλένει τα κρόσσια</p>	<ol style="list-style-type: none"> 1. Παρατηρεί προσεκτικά την επιφάνεια του τάπητα 2. Διαβάζει με προσοχή τις πληροφορίες του αρχείου και τις παρατηρήσεις του πελάτη 3. Συσχετίζει τον τύπο των λεκέδων με το προς χρήση ξελεκιστικό 4. Διασφαλίζει την τήρηση κανόνων υγιεινής και ασφάλειας κατά τη διάλυση των λεκέδων 5. Τηρεί τις προδιαγραφές λειτουργίας της μηχανής πλυσίματος κροσσιών 	<ol style="list-style-type: none"> 1. Εξοπλισμός: Κυλιόμενες τράπεζες ελέγχου ταπήτων, πάγκοι εργασίας, μηχανές καθαρισμού κροσσιών 2. Πληροφορίες: καρτέλα ή έντυπο / ηλεκτρονικό αρχείο ταπήτων 3. Είδη λεκέδων: λιπαροί, χρωστικοί, ειδικού τύπου 4. Είδη ύφανσης ύλης: φυσικά (βαμβάκι, σιζάλ, μαλλί, μετάξι, κ.α.), τεχνητά (πολυεστέρας, πολυπροπυλένιο, πολυαμίδιο, κ.α.) 5. Είδη ξελεκιστικού: υδατοδιαλυτά, λιποδιαλυτικά, ειδικών λεκέδων 6. Κανόνες υγιεινής και ασφάλειας: Οδηγίες χρήσης ξελεκιστικού 7. Τρόπος εφαρμογής: Οδηγίες χρήσης προϊόντος καθαρισμού κροσσιών, οδηγίες χρήσης απορρυπαντικού
	<p>ΕΕΛ 1.3: Πλένει τους τάπητες που χρειάζονται υγρό καθαρισμό</p>	<p>ΕΕ 1.3.1: Επιλέγει τους τάπητες που έχουν ανάγκη υγρού καθαρισμού και τους μεταφέρει στο χώρο πλύσης</p>	<ol style="list-style-type: none"> 1. Επιθεωρεί προσεκτικά τους τάπητες προκειμένου να επιλέξει αυτούς που έχουν ανάγκη υγρού καθαρισμού 	<ol style="list-style-type: none"> 1. Μέσο μεταφοράς: χειρωνακτικά, ιμάντας μεταφοράς, καρότσι 2. Εξοπλισμός: Ειδικά πλυντήρια (αυτόματα ή ημιαυτόματα), χειρωνακτικό πλύσιμο με χρήση εργαλείων (βούρτσες απλές, περιστροφικές ή παράλληλες)
		<p>ΕΕ 1.3.2: Προσθέτει την απαιτούμενη ποσότητα απορρυπαντικού, πλένει και ξεβγάζει τους τάπητες</p>	<ol style="list-style-type: none"> 1. Αξιολογεί την κατάσταση του τάπητα και επιλέγει το κατάλληλο απορρυπαντικό 2. Τηρεί τις οδηγίες χρήσης του απορρυπαντικού 3. Τηρεί τις προδιαγραφές λειτουργίας της μηχανής και των εργαλείων στυψίματος 4. Επιθεωρεί σε τακτά χρονικά διαστήματα τη λειτουργία της μηχανής πλυσίματος 	<ol style="list-style-type: none"> 1. Τρόπος εργασίας: Μηχανή συνδυασμένη με πλυντήριο, μηχανή ανεξάρτητη ή χειροκίνητο ξέβγαλμα με κέλμπερι 2. Τρόποι παρατήρησης: Ενδεικτικές λυχνίες λειτουργίας, οπτικές ή ακουστικές μεταβολές κατά τη λειτουργία
		<p>ΕΕ 1.3.3: Στύβει και στεγνώνει τους τάπητες</p>	<ol style="list-style-type: none"> 1. Μεταφέρει τους τάπητες κατά κατηγορία για μεγιστοποίηση της απόδοσης 2. Ακολουθεί τις προδιαγραφές λειτουργίας της μηχανής στυψίματος 3. Επιθεωρεί σε τακτά χρονικά διαστήματα τη λειτουργία της μηχανής στυψίματος 4. Τηρεί τους χρόνους στεγνώματος 	<ol style="list-style-type: none"> 1. Τρόπος εργασίας: Μηχανές με αυτόματα προγράμματα ανά είδος τάπητα, μηχανές με εμπειρικό καθορισμό χρόνου και στροφών 2. Τρόποι παρατήρησης: Ενδεικτικές λυχνίες λειτουργίας, οπτικές ή ακουστικές μεταβολές κατά τη λειτουργία 3. Μέσα μεταφοράς: χειρωνακτικά, ιμάντας μεταφοράς, καρότσι 4. Εξοπλισμός: Απλές ή αυτόματες απλώστρες, ανεμιστήρες, σύστημα ξήρανσης ατμόσφαιρας ή ειδική μηχανή – στεγνωτήριο
	<p>ΕΕΛ 1.4: Καθαρίζει τους τάπητες που χρειάζονται ειδικό καθαρισμό</p>	<p>ΕΕ 1.4.1: Επιλέγει και μεταφέρει τους τάπητες στον κατάλληλο χώρο καθαρισμού</p>	<ol style="list-style-type: none"> 1. Μεταφέρει τους τάπητες κατά κατηγορία για μεγιστοποίηση της απόδοσης 	<ol style="list-style-type: none"> 1. Μέσα μεταφοράς: χειρωνακτικά, ιμάντας μεταφοράς, καρότσι

		ΕΕ 1.4.2: Καθαρίζει τους τάπητες χρησιμοποιώντας την κατάλληλη μηχανή	<ol style="list-style-type: none"> 1. Τηρεί τις προδιαγραφές λειτουργίας της μηχανής και των εργαλείων ειδικού καθαρισμού 2. Επιθεωρεί σε τακτά χρονικά διαστήματα τη λειτουργία της μηχανής 	1. Μέθοδοι εργασίας: στεγνό καθάρισμα (αφροκαθαρισμός), ξηρό καθάρισμα, spray extraction, ατμοκαθαριστής
		ΕΕ 1.4.3: Στεγνώνει και σκουπίζει τους τάπητες μετά τον ειδικό καθαρισμό	<ol style="list-style-type: none"> 1. Τηρεί τις προδιαγραφές λειτουργίας της ηλεκτρικής σκούπας 2. Τηρεί τις προδιαγραφές λειτουργίας μηχανών και εργαλείων στεγνώματος 	1. Μέσο εργασίας: Ηλεκτρική σκούπα, μηχανές και εργαλεία στεγνώματος

ΚΕΛ 2: Αποθηκεύει τους τάπητες και τους επιστρέφει στον πελάτη	ΕΕΑ 2.1: Προβαίνει στις απαιτούμενες μεταποιητικές και διορθωτικές παρεμβάσεις στους τάπητες	ΕΕ 2.1.1: Ελέγχει το αρχείο του για τις απαιτήσεις πελατών και τους τάπητες για τυχόν ύπαρξη βλαβών και ατελειών	<ol style="list-style-type: none"> 1. Επιθεωρεί προσεκτικά τους τάπητες για την ύπαρξη τυχόν βλαβών 2. Αξιολογεί την κατάσταση σε σχέση και με τις καταγεγραμμένες απαιτήσεις των πελατών 	1. Πληροφορίες: καρτέλα ή αρχείο έντυπο / ηλεκτρονικό ταπήτων	
		ΕΕ 2.1.2: Επιδιορθώνει τους τάπητες	<ol style="list-style-type: none"> 1. Επιλέγει τα κατάλληλα εργαλεία και μηχανές για την επιδιόρθωση / μεταποίηση 2. Τηρεί τη συμφωνία με τον πελάτη 	<ol style="list-style-type: none"> 1. Κατηγορίες επιδιόρθωσης: κόλλα, τρύπες, φακαρόλες, διόρθωση χρωματισμών 2. Εργασίες μεταποίησης: προσθήκες κροσσίων, ρέλι, λινάτσα, αλλαγή μεγέθους 3. Εργαλεία επιδιόρθωσης και μεταποίησης: μηχανές ραπτικής, βελόνες, πινέλα 	
		ΕΕ 2.1.3: Προσθέτει στους τάπητες τα απαιτούμενα πρόσθετα για την επίτευξη ειδικών ιδιοτήτων	<ol style="list-style-type: none"> 1. Επιθεωρεί προσεκτικά τους τάπητες για εντοπισμό απαιτήσεων σε ειδικά πρόσθετα 2. Τηρεί προσεκτικά τις οδηγίες χρήσης των ειδικών προσθέτων 	1. Πρόσθετα: αδιαβροχοποιητικά, πυροπροστασίας	
	ΕΕΑ 2.2: Προετοιμάζει τους τάπητες για αποθήκευση και τους τοποθετεί στην αποθήκη		ΕΕ 2.2.1: Ελέγχει τους τάπητες για τυχόν ατέλειες κατά τον καθαρισμό	1. Εκτελεί προσεκτικά την τελευταία επιθεώρηση των ταπήτων	1. Μέθοδοι εργασίας: οπτική παρατήρηση, λυχνίες
			ΕΕ 2.2.2: Βουρτσίζει τον τάπητα, χτενίζει τα κρόσσια και τον συσκευάζει σε κατάλληλο περιτύλιγμα	<ol style="list-style-type: none"> 1. Τηρεί τις οδηγίες βουρτσίσματος 2. Τηρεί τις προδιαγραφές συσκευασίας 3. Τηρεί τις οδηγίες χρήσης των μηχανών συσκευασίας 	<ol style="list-style-type: none"> 1. Μέσα εργασίας βουρτσίσματος: ειδικές βούρτσες, χειροκίνητες ή ηλεκτρικές για το πέλος και τα κρόσσια 2. Μέσα εργασίας συσκευασίας: χειρωνακτικά, μηχανή τύλιξης, μηχανή συσκευασίας, σάκοι ή ρολά (νάιλον, πολυαιθυλενίου ή υφασμάτινα)
			ΕΕ 2.2.3: Σηματοδοτεί τον τάπητα και τον τοποθετεί στο χώρο αποθήκευσης με παράλληλη ενημέρωση του αρχείου	<ol style="list-style-type: none"> 1. Ενημερώνει με προσοχή την καρτέλα η το αρχείο του τάπητα ή/και του πελάτη 2. Τηρεί τις προδιαγραφές επικόλλησης της ειδικής ετικέτας 3. Εφαρμόζει προσεκτικά τις οδηγίες ασφαλούς αποθήκευσης των συσκευασμένων ταπήτων 4. Ταξινομεί τους τάπητες στα ειδικά ράφια τηρώντας τις προδιαγραφές για την εύκολη ανεύρεση 	<ol style="list-style-type: none"> 1. Μέσα πληροφορίας: καρτέλα τάπητα, πελατολόγιο, αρχεία υπολογιστή 2. Τρόποι μεταφοράς: χειρωνακτικά, ιμάντας μεταφοράς, καρτόσι 3. Τύποι ραφιών: ξύλινα, μεταλλικά, ειδικές κατασκευές

	ΕΕΛ 2.3: Μεταφέρει και παραδίδει τους τάπητες στον πελάτη	ΕΕ 2.3.1: Συνεννοείται με τον πελάτη για το χρόνο παράδοσης και εκδίδει τα αναγκαία παραστατικά	<ol style="list-style-type: none"> 1. Τηρεί το συμφωνημένο χρόνο παράδοσης 2. Τηρεί προσεκτικά τους κανόνες υπολογισμού του αντίτιμου, ενημερώνοντας με ευγένεια τον πελάτη για τυχόν επιπλέον χρεώσεις 3. Διασφαλίζει ότι τηρούνται οι διαδικασίες έκδοσης των απαιτούμενων παραστατικών 	<ol style="list-style-type: none"> 1. Μέσα επικοινωνίας: τηλέφωνο, φαξ, ηλεκτρονικό ταχυδρομείο, προσωπική επαφή 2. Τρόπος υπολογισμού: Κοστολόγιο, δελτίο παραγγελίας, καρτέλα πελάτη, ηλεκτρονικό αρχείο 3. Παραστατικά: δελτίο αποστολής, απόδειξη παροχής υπηρεσιών, τιμολόγιο
		ΕΕ 2.3.2: Μεταφέρει τους τάπητες στο χώρο του πελάτη	<ol style="list-style-type: none"> 1. Εφαρμόζει τους κανόνες αβλαβούς φόρτωσης ταπήτων στο όχημα μεταφοράς 2. Μεταβαίνει στο χώρο του πελάτη κινούμενος με ασφάλεια και τηρώντας τον ΚΟΚ 	<ol style="list-style-type: none"> 1. Μέσα μεταφοράς: επαγγελματικό όχημα κλειστού τύπου
		ΕΕ 2.3.3: Παραδίδει τους τάπητες στον πελάτη και δίνει τις απαραίτητες οδηγίες για συντήρηση και προφύλαξη ολοκληρώνοντας τη συναλλαγή	<ol style="list-style-type: none"> 1. Εισέρχεται με διακριτικότητα στο χώρο του πελάτη 2. Δίνει τις κατάλληλες προφορικές ή γραπτές οδηγίες για τη συντήρηση και την καθαριότητα των ταπήτων 3. Ολοκληρώνει με ευγένεια τη συναλλαγή εισπράττοντας το αντίτιμο και παραδίδοντας το αντίστοιχο παραστατικό 	<ol style="list-style-type: none"> 1. Παραστατικά: δελτίο αποστολής, απόδειξη παροχής υπηρεσιών, τιμολόγιο
ΚΕΛ 3: Εκτελεί καθαρισμούς ταπήτων και ταπετσαριών στο χώρο του πελάτη	ΕΕΛ 3.1: Μεταβαίνει στο χώρο του πελάτη μετά από παραγγελία και συνεννόηση	ΕΕ 3.1.1: Μεταβαίνει στο χώρο του πελάτη μετά από παραγγελία για καθαρισμό στο χώρο του	<ol style="list-style-type: none"> 1. Φορτώνει τα απαραίτητα εργαλεία, αναλώσιμα και μηχανές στο όχημα 2. Μεταβαίνει στο χώρο του πελάτη κινούμενος με ασφάλεια και τηρώντας τον ΚΟΚ 3. Εισέρχεται στο χώρο των πελατών με διακριτικότητα 4. Επικοινωνεί με ευγένεια με τους πελάτες 	<ol style="list-style-type: none"> 1. Πελάτες: άτομα, ομάδες ατόμων, οργανισμοί, εταιρείες 2. Μέσα μεταφοράς: Επαγγελματικό όχημα κλειστού τύπου
		ΕΕ 3.1.2: Προβαίνει σε εκτίμηση των εργασιών και των δυσκολιών καθαρισμού	<ol style="list-style-type: none"> 1. Καταχωρίζει με επιμέλεια τις πληροφορίες που παίρνει από τους πελάτες για τις επιφάνειες προς καθαρισμό 	<ol style="list-style-type: none"> 1. Μέσα καταχώρισης: ειδικά βιβλία, αρχεία ηλεκτρονικού υπολογιστή 2. Επιφάνειες προς καθαρισμό: τάπητες, μοκέτες, υφάσματα επιπλώσεων, στρώματα κρεβατιών
		ΕΕ 3.1.3: Συμφωνεί με τον πελάτη για το είδος και την αμοιβή των εργασιών	<ol style="list-style-type: none"> 1. Παρουσιάζει με πληρότητα τους όρους συνεργασίας και ζητά την ενυπόγραφη αποδοχή τους από τον πελάτη 2. Υπολογίζει με ακρίβεια το ακριβές αντίτιμο της εργασίας τηρώντας τον τιμοκατάλογο 	<ol style="list-style-type: none"> 1. Υπολογισμός αντίτιμου: τιμοκατάλογος υπηρεσιών
	ΕΕΛ 3.2: Καθαρίζει τους τάπητες και τις ταπετσαρίες επίπλων στο χώρο του πελάτη	ΕΕ 3.2.1: Σκουπίζει τους τάπητες και τις ταπετσαρίες για να απομακρυνθούν οι στερεοί ρύποι και διαλύει τους λεκέδες με τα κατάλληλα υλικά	<ol style="list-style-type: none"> 1. Τηρεί τους κανόνες υγιεινής και ασφάλειας κατά τη μεταφορά των εργαλείων και μηχανών από το όχημα στο χώρο του πελάτη 2. Ακολουθεί τις προδιαγραφές λειτουργίας των μηχανών καθαρισμού 3. Συσχετίζει τους τύπους των λεκέδων και τα είδη της υφάνσιμης ύλης 4. Τηρεί τους κανόνες υγιεινής και ασφάλειας κατά τη διάλυση των λεκέδων 	<ol style="list-style-type: none"> 1. Είδη λεκέδων: λιπαροί, χρωστικοί, ειδικού τύπου 2. Είδη υφάνσιμης ύλης: φυσική (βαμβάκι, σιζάλ, μαλλί, μετάξι, κ.α.), τεχνητή (πολυεστέρας, πολυπροπυλένιο, πολυαμίδιο, κ.α.) 3. Είδη ξελεκαστικού: υδατοδιαλυτά, λιποδιαλυτικά, ειδικών λεκέδων 4. Κανόνες υγιεινής: ειδικές οδηγίες χρήσης ξελεκαστικών

		ΕΕ 3.2.2: Καθαρίζει τάπητες και ταπετσαρίες χρησιμοποιώντας την κατά περίπτωση κατάλληλη ειδική μηχανή καθαρισμού	1. Τηρεί τις προδιαγραφές χρήσης και λειτουργίας των ειδικών μηχανών καθαρισμού	1. Μηχανές καθαρισμού: στεγνό καθάρισμα (αφροκαθαρισμός), ξηρό καθάρισμα, spray extraction, ατμοκαθαριστής
		ΕΕ 3.2.3: Σκουπίζει τους τάπητες και τις ταπετσαρίες για να απομακρυνθούν τα υπολείμματα του καθαρισμού	1. Τηρεί τις προδιαγραφές χρήσης και λειτουργίας των εργαλείων και των μηχανών	1. Επιφάνειες προς καθαρισμό: τάπητες, μοκέτες, υφάσματα επιπλώσεων, στρώματα κρεβατιών
	ΕΕΛ 3.3: Αποδίδει τους καθαρισμένους χώρους στον πελάτη	ΕΕ 3.3.1: Απομακρύνει τις μηχανές καθαρισμού και επαναφέρει τον χώρο στην προηγούμενη κατάσταση	1. Τηρεί τους κανόνες υγιεινής και ασφάλειας κατά τη μεταφορά των εργαλείων και μηχανών από το χώρο του πελάτη στο όχημα	1. Μηχανές καθαρισμού: στεγνό καθάρισμα (αφροκαθαρισμός), ξηρό καθάρισμα, spray extraction, ατμοκαθαριστής
		ΕΕ 3.3.2: Δίνει οδηγίες στον πελάτη για τη συντήρηση και την καθαριότητα των ταπήτων και των ταπετσαριών	1. Επιθεωρεί το χώρο με τον πελάτη και διασφαλίζει τη συμφωνία του για το αποτέλεσμα του καθαρισμού 2. Επεξηγεί διεξοδικά στον πελάτη τις οδηγίες συντήρησης και καθαρισμού	1. Οδηγίες: γραπτές και προφορικές, χρόνος στεγνώματος, τρόποι συντήρησης και καθαριότητας των ταπήτων και ταπετσαριών
		ΕΕ 3.3.3: Δίνει τα αναγκαία παραστατικά και ολοκληρώνει τη συναλλαγή εισπράττοντας το αντίτιμο	1. Ολοκληρώνει με ευγένεια τη συναλλαγή εισπράττοντας το αντίτιμο και παραδίδοντας το αντίστοιχο παραστατικό	1. Παραστατικά: απόδειξη παροχής υπηρεσιών, τιμολόγιο

ΚΕΛ 4: Συμβάλλει στη διασφάλιση της λειτουργικότητας και της υγιεινής και ασφάλειας του χώρου εργασίας του	ΕΕΛ 4.1: Παρακολουθεί την κατάσταση του μηχανολογικού εξοπλισμού και συμβάλλει στη συντήρησή του	ΕΕ 4.1.1: Μεριμνά για τη συντήρηση των εργαλείων και των μηχανών σε συνεργασία με τους ειδικούς τεχνίτες συντήρησης	1. Επιθεωρεί σε τακτά χρονικά διαστήματα τα εργαλεία και τις μηχανές 2. Παρέχει ακριβή πληροφόρηση στους τεχνίτες συντήρησης 3. Ενημερώνει τον ιδιοκτήτη της επιχείρησης για έκτακτα και μη αναμενόμενα προβλήματα λειτουργίας των μηχανών	1. Εργαλεία και μηχανές: κυλιόμενες τράπεζες ελέγχου ταπήτων, πάγκοι εργασίας, μηχανές καθαρισμού κροσσιών, ιμάντας μεταφοράς, ειδικές μηχανές ξεσκονίσματος – τινάγματος (σταθερές ή κινητές), ειδικά πλυντήρια (αυτόματα ή ημιαυτόματα), βούρτσες απλές, περιστροφικές ή παράλληλες, μηχανές ραπτικής, βελόνες, μηχανή τύλιξης, μηχανή συσκευασίας 2. Οδηγίες συντήρησης: Αρχείο συντήρησης μηχανών, βιβλίο κατασκευαστή
		ΕΕ 4.1.2: Μεριμνά για την συντήρηση των οχημάτων μεταφοράς από τα ειδικά συνεργεία	Επιθεωρεί το βιβλίο συντήρησης του οχήματος και τηρεί τις προκαθορισμένες ημερομηνίες συντήρησης Ενημερώνει το συνεργείο συντήρησης για τυχόν ειδικά προβλήματα που παρουσίασε το όχημα Ενημερώνει τον ιδιοκτήτη της επιχείρησης για έκτακτα και μη αναμενόμενα προβλήματα λειτουργίας του οχήματος	1. Μέσα μεταφοράς: Επαγγελματικό όχημα κλειστού τύπου 2. Οδηγίες συντήρησης: βιβλίο κατασκευαστή

		<p>ΕΕ 4.1.3: Μεριμνά για τη συντήρηση και την ανανέωση του εξοπλισμού γραφείου και των αναλωσίμων</p>	<p>1. Επιθεωρεί σε τακτά χρονικά διαστήματα τον εξοπλισμό γραφείου και τα αποθέματα αναλωσίμων με βάση τις οδηγίες από τον υπεύθυνο ή τον ιδιοκτήτη</p> <p>2. Εκτιμά τις ανάγκες σε μηχανές και αναλώσιμα σε συνεργασία με τον ιδιοκτήτη</p>	<p>1. Εξοπλισμός γραφείου: τηλέφωνα, φαξ, υπολογιστές, εκτυπωτές, έντυπα</p> <p>2. Αναλώσιμα: γραφική ύλη, μελάνια φαξ και εκτυπωτών, αναλώσιμα καθαρισμού και συντήρησης (ενδεικτικά: ξελεκιαστικά, απορρυπαντικά, πρόσθετα, σάκοι ή ρολά, πινέλα και βελόνες)</p>
	<p>ΕΕΑ 4.2: Μεριμνά και συμβάλλει στην προμήθεια νέων μηχανών και αναλωσίμων υλικών</p>	<p>ΕΕ 4.2.1: Συμβάλλει στην έρευνα αγοράς για την προμήθεια κατάλληλων μηχανών και αναλωσίμων υλικών</p>	<p>1. Ενημερώνεται σε τακτά χρονικά διαστήματα για τις εξελίξεις στον τομέα των μηχανών και αναλωσίμων καθαρισμού</p>	<p>1. Εργαλεία και μηχανές: κυλιόμενες τράπεζες ελέγχου ταπήτων, πάγκοι εργασίας, μηχανές καθαρισμού κροσσίων, ιμάντας μεταφοράς, ειδικές μηχανές ξεσκονίσματος – τινάγματος (σταθερές ή κινητές), ειδικά πλυντήρια (αυτόματα ή ημιαυτόματα), βούρτσες απλές, περιστροφικές ή παράλληλες, μηχανές ραπτικής, βελόνες, μηχανή τύλιξης, μηχανή συσκευασίας</p> <p>2. Αναλώσιμα: γραφική ύλη, μελάνια φαξ και εκτυπωτών, αναλώσιμα καθαρισμού και συντήρησης (ενδεικτικά: ξελεκιαστικά, απορρυπαντικά, πρόσθετα, σάκοι ή ρολά, πινέλα και βελόνες)</p> <p>3. Μέθοδοι έρευνας: επαγγελματικές εκθέσεις, προσωπικές επαφές, φυλλάδια εταιρειών, διαδίκτυο.</p>
		<p>ΕΕ 4.2.2: Συμβάλλει στην αξιολόγηση των προσφορών για μηχανές και αναλώσιμα υλικά</p>	<p>1. Σε συνεργασία με τον ιδιοκτήτη διενεργεί συγκρίσεις τιμών/απόδοση για μηχανές και αναλώσιμα</p>	<p>1. Εργαλεία και μηχανές: κυλιόμενες τράπεζες ελέγχου ταπήτων, πάγκοι εργασίας, μηχανές καθαρισμού κροσσίων, ιμάντας μεταφοράς, ειδικές μηχανές ξεσκονίσματος – τινάγματος (σταθερές ή κινητές), ειδικά πλυντήρια (αυτόματα ή ημιαυτόματα), βούρτσες απλές, περιστροφικές ή παράλληλες, μηχανές ραπτικής, βελόνες, μηχανή τύλιξης, μηχανή συσκευασίας</p> <p>2. Αναλώσιμα: γραφική ύλη, μελάνια φαξ και εκτυπωτών, αναλώσιμα καθαρισμού και συντήρησης (ενδεικτικά: ξελεκιαστικά, απορρυπαντικά, πρόσθετα, σάκοι ή ρολά, πινέλα και βελόνες)</p>
		<p>ΕΕ 4.2.3: Συμβάλλει στην εισαγωγή των νέων μηχανημάτων και αναλωσίμων υλικών στην επιχείρηση</p>	<p>1. Συμμετέχει στις διαδικασίες ένταξης των νέων μηχανών στη γραμμή παραγωγής ακολουθώντας τις οδηγίες των ειδικών</p> <p>2. Σε συνεργασία με τον υπεύθυνο ή τον ιδιοκτήτη ενημερώνει τα αρχεία της επιχείρησης για τις νέες μηχανές ή τα αναλώσιμα</p>	<p>1. Εργαλεία και μηχανές: κυλιόμενες τράπεζες ελέγχου ταπήτων, πάγκοι εργασίας, μηχανές καθαρισμού κροσσίων, ιμάντας μεταφοράς, ειδικές μηχανές ξεσκονίσματος – τινάγματος (σταθερές ή κινητές), ειδικά πλυντήρια (αυτόματα ή ημιαυτόματα), βούρτσες απλές, περιστροφικές ή παράλληλες, μηχανές ραπτικής, βελόνες, μηχανή τύλιξης, μηχανή συσκευασίας</p> <p>2. Αναλώσιμα: γραφική ύλη, μελάνια φαξ και εκτυπωτών, αναλώσιμα καθαρισμού και συντήρησης (ενδεικτικά: ξελεκιαστικά,</p>

				απορρυπαντικά, πρόσθετα, σάκοι ή ρολά, πινέλα και βελόνες)
	ΕΕΛ 4.3: Μεριμνά και συμβάλλει στη διασφάλιση κανόνων υγιεινής και ασφάλειας στο χώρο εργασίας	ΕΕ 4.3.1: Συμβάλλει στη λήψη μέτρων βελτίωσης της εργονομίας του χώρου εργασίας	1. Σε συνεργασία με τον υπεύθυνο ή τον ιδιοκτήτη προτείνει μέτρα βελτίωσης της εργονομίας 2. Προτείνει μέτρα βελτίωσης της εργονομίας και των συνθηκών εργασίας	1. Μέτρα εργονομίας: οργάνωση χώρου, τοποθέτηση μηχανών και εργαλείων, θέσεις εργασίας
		ΕΕ 4.3.2: Μεριμνά για τη συντήρηση των υδραυλικών και ηλεκτρολογικών εγκαταστάσεων από τους ειδικούς τεχνίτες	1. Επιλέγει τους κατά περίπτωση κατάλληλους ειδικούς τεχνίτες για τη συντήρηση των εγκαταστάσεων σε συνεργασία με τον υπεύθυνο ή τον ιδιοκτήτη 2. Επιθεωρεί το χώρο μετά την ολοκλήρωση των εργασιών από τους ειδικούς τεχνίτες σε συνεργασία με τον υπεύθυνο ή τον ιδιοκτήτη	1. Ειδικοί τεχνίτες: εξωτερικοί συντηρητές υδραυλικών και ηλεκτρολογικών εγκαταστάσεων
		ΕΕ 4.3.3: Συμβάλλει στην τήρηση διαδικασιών για τον περιορισμό των περιβαλλοντικών επιπτώσεων των εργασιών του και την υγιεινή και ασφάλεια του χώρου εργασίας	1. Μεριμνά για την εφαρμογή τρόπων καθαρισμού με το μικρότερο κόστος για το περιβάλλον 2. Σε συνεργασία με τον τεχνικό ασφαλείας της επιχείρησης μεριμνά για την ύπαρξη και λειτουργία των προβλεπομένων μέσων προστασίας	1. Στόχοι: περιορισμός κατανάλωσης νερού, ρεύματος, προϊόντων καθαρισμού, αναλωσίμων 2. Διαδικασίες: Κανόνες υγιεινής και ασφάλειας

ΕΝΟΤΗΤΑ Γ: «ΑΠΑΡΑΙΤΗΤΕΣ ΓΝΩΣΕΙΣ, ΔΕΞΙΟΤΗΤΕΣ ΚΑΙ ΙΚΑΝΟΤΗΤΕΣ»

Γ.1 ΓΝΩΣΕΙΣ

ΤΑΞΙΝΟΜΗΣΗ ΓΝΩΣΕΩΝ ΣΕ ΕΠΙΠΕΔΟ ISCED² ΚΑΙ EQF³			
	ΒΑΣΙΚΟ ΕΠΑΓΓΕΛΜΑ ΤΙΤΛΟΣ: ΚΑΘΑΡΙΣΤΗΣ ΤΑΠΗΤΩΝ / ΤΑΠΕΤΣΑΡΙΩΝ	ΕΙΔΙΚΟΤΗΤΑ ΤΙΤΛΟΣ:	ΕΙΔΙΚΕΥΣΗ ΤΙΤΛΟΣ:
ΕΠΙΠΕΔΟ ΣΤΟ ISCED	ΕΠΙΠΕΔΟ 2 και 3		
ΠΑΡΑΤΗΡΗΣΕΙΣ	Ανάλογα με τη διαδρομή απόκτησης των προσόντων		
ΕΥΡΩΠΑΪΚΟ ΠΛΑΙΣΙΟ ΠΡΟΣΟΝΤΩΝ 8 ΕΠΙΠΕΔΑ EQF	ΕΠΙΠΕΔΟ 3		
ΠΑΡΑΤΗΡΗΣΕΙΣ			

² International Standard Classification of Education

³ European Qualifications Framework- Ευρωπαϊκό Πλαίσιο Προσόντων



ΒΑΣΙΚΟ ΕΠΑΓΓΕΛΜΑ: ΚΑΘΑΡΙΣΤΗΣ ΤΑΠΗΤΩΝ / ΤΑΠΕΤΣΑΡΙΩΝ			
ΚΥΡΙΕΣ & ΕΠΙΜΕΡΟΥΣ ΕΠΑΓΓΕΛΜΑΤΙΚΕΣ ΛΕΙΤΟΥΡΓΙΕΣ (ΕΕΛ)	ΓΕΝΙΚΕΣ ΓΝΩΣΕΙΣ	ΒΑΣΙΚΕΣ ΕΠΑΓΓΕΛΜΑΤΙΚΕΣ ΓΝΩΣΕΙΣ	ΕΙΔΙΚΕΣ ΕΠΑΓΓΕΛΜΑΤΙΚΕΣ ΓΝΩΣΕΙΣ
ΚΕΛ 1: Παραλαμβάνει τους τάπητες και τους καθαρίζει στον επαγγελματικό του χώρο	Ελληνική γλώσσα. (ανάγνωση, γραφή). Στοιχειώδη μαθηματικά. Στοιχειώδης γνώση αγγλικής γλώσσας. Στοιχεία γεωμετρίας. Ηλεκτρονικοί υπολογιστές. Βασικές έννοιες Χημείας.	Βασικές αρχές επικοινωνίας. Αρχές εξυπηρέτησης πελατών. Κανόνες ασφαλούς οδήγησης. Βασικές αρχές οργάνωσης και προγραμματισμού παραγωγής. Βασικές αρχές κοστολόγησης. Κανόνες υγιεινής και ασφάλειας στην εργασία. Κατηγορίες ταπήτων. Κατηγορίες ρύπων και ίνας. Βασικές αρχές καθαρισμού και συντήρησης ταπήτων. Τρόποι αναγνώρισης και ταυτοποίησης ειδικών ρύπων και ίνας. Λειτουργία μηχανών καθαρισμού ταπήτων. Στοιχεία λειτουργίας μηχανών και εργαλείων στεγνώματος. Τρόποι απλώματος ταπήτων. Αγγλική ορολογία. Προδιαγραφές χρήσης απορρυπαντικών.	Λογισμικό διαχείρισης ταπητοκαθαριστηρίων.

<p>ΕΕΛ 1.1: Παραλαμβάνει τους τάπητες μετά από παραγγελία από το χώρο των πελατών και τους μεταφέρει στο χώρο εργασίας του</p>	<p>Ελληνική γλώσσα (ανάγνωση, γραφή). Στοιχειώδη μαθηματικά. Στοιχειώδης γνώση αγγλικής γλώσσας. Στοιχεία γεωμετρίας. Ηλεκτρονικοί υπολογιστές.</p>	<p>Αρχές λειτουργίας τηλεφώνων, συσκευών φαξ και ηλεκτρονικού ταχυδρομείου. Κανόνες ασφαλούς οδήγησης. Διαδικασίες διάγνωσης αναγκών πελάτη. Αγγλική ορολογία. Τρόποι αναγνώρισης και ταυτοποίησης ειδικών ρύπων και ίνας. Αρχές εξυπηρέτησης πελατών. Βασικές αρχές κοστολόγησης εργασιών. Χρονοπρογραμματισμός εργασιών.</p>	<p>Λογισμικό διαχείρισης ταπητοκαθαριστηρίων.</p>
<p>ΕΕΛ 1.2: Απομακρύνει σκόνη και λεκέδες από τους τάπητες και πλένει τα κρόσσια</p>	<p>Βασικές έννοιες Χημείας. Στοιχεία Γεωμετρίας.</p>	<p>Στοιχεία λειτουργίας ενδοεργοστασιακών μέσων μεταφοράς. Τρόποι αναγνώρισης και ταυτοποίησης ειδικών ρύπων και ίνας. Στοιχεία λειτουργίας μηχανής ξεσκονίσματος – τινάγματος. Βασικές ιδιότητες διαλυτών και απορρυπαντικών. Κανόνες υγιεινής και ασφάλειας στην εργασία.</p>	
<p>ΕΕΛ 1.3: : Πλένει τους τάπητες που χρειάζονται υγρό καθαρισμό</p>	<p>Ελληνική γλώσσα (ανάγνωση, γραφή). Στοιχειώδη μαθηματικά. Βασικές έννοιες Χημείας.</p>	<p>Στοιχεία λειτουργίας μηχανής υγρού καθαρισμού. Στοιχεία λειτουργίας ενδοεργοστασιακών μέσων μεταφοράς. Τρόποι απλώματος ταπήτων. Τρόποι αναγνώρισης και ταυτοποίησης ειδικών ρύπων και ίνας. Στοιχεία λειτουργίας μηχανής στυψίματος. Κανόνες υγιεινής και ασφάλειας στην εργασία.</p>	

<p>ΕΕΛ 1.4: Καθαρίζει τους τάπητες που χρειάζονται ειδικό καθαρισμό</p>	<p>Ελληνική γλώσσα (ανάγνωση, γραφή). Στοιχειώδη μαθηματικά. Βασικές έννοιες Χημείας.</p>	<p>Στοιχεία λειτουργίας ενδοεργοστασιακών μέσων μεταφοράς. Τρόποι αναγνώρισης και ταυτοποίησης ειδικών ρύπων και ίνας. Στοιχεία λειτουργίας μηχανών ειδικών καθαρισμών. Στοιχεία λειτουργίας μηχανών και εργαλείων στεγνώματος. Βασικές ιδιότητες διαλυτών και απορρυπαντικών. Κανόνες υγιεινής και ασφάλειας στην εργασία.</p>	
<p>ΚΕΛ 2: Αποθηκεύει τους τάπητες και τους επιστρέφει στον πελάτη</p>	<p>Ελληνική γλώσσα (ανάγνωση, γραφή). Στοιχειώδη μαθηματικά. Στοιχειώδης γνώση αγγλικής γλώσσας. Στοιχεία γεωμετρίας. Ηλεκτρονικοί υπολογιστές.</p>	<p>Βασικές αρχές οργάνωσης και προγραμματισμού. Προδιαγραφές χρήσης προσθέτων καθαρισμού και συντήρησης. Προδιαγραφές συντήρησης ταπήτων. Αγγλική ορολογία. Κανόνες υγιεινής και ασφάλειας στην εργασία. Στοιχεία λειτουργίας μηχανημάτων μεταφοράς και συσκευασίας ταπήτων. Αρχές μέσων επικοινωνίας. Αρχές εξυπηρέτησης πελατών. Βασικές αρχές επικοινωνίας. Κανόνες ασφαλούς οδήγησης. Στοιχειώδεις αρχές φορολογικής νομοθεσίας και έκδοσης παραστατικών.</p>	<p>Λογισμικό διαχείρισης ταπητοκαθαριστηρίων.</p>
<p>ΕΕΛ 2.1: Προβαίνει στις απαιτούμενες μεταποιητικές και διορθωτικές παρεμβάσεις στους τάπητες</p>	<p>Ελληνική γλώσσα (ανάγνωση, γραφή). Στοιχειώδη μαθηματικά. Ηλεκτρονικοί υπολογιστές. Στοιχεία γεωμετρίας. Στοιχειώδης γνώση αγγλικής γλώσσας. Βασικές έννοιες Χημείας.</p>	<p>Χρονοπρογραμματισμός εργασιών. Στοιχεία λειτουργίας μεταποιητικών μηχανών ταπήτων. Αγγλική ορολογία. Ιδιότητες προσθέτων καθαρισμού και συντήρησης. Κανόνες υγιεινής και ασφάλειας στην εργασία.</p>	

<p>ΕΕΛ 2.2: Προετοιμάζει τους τάπητες για αποθήκευση και τους τοποθετεί στην αποθήκη</p>	<p>Ελληνική γλώσσα (ανάγνωση, γραφή). Στοιχειώδη μαθηματικά. Στοιχειώδης γνώση αγγλικής γλώσσας. Ηλεκτρονικοί υπολογιστές. Στοιχεία γεωμετρίας. Βασικές έννοιες Χημείας.</p>	<p>Προδιαγραφές συντήρησης ταπήτων. Στοιχεία λειτουργίας ενδοεργοστασιακών μέσων μεταφοράς. Αγγλική ορολογία.</p>	<p>Λογισμικό διαχείρισης ταπητοκαθαριστηρίων.</p>
<p>ΕΕΛ 2.3: Μεταφέρει και παραδίδει τους τάπητες στον πελάτη</p>	<p>Ελληνική γλώσσα (ανάγνωση, γραφή). Στοιχειώδη μαθηματικά. Ηλεκτρονικοί υπολογιστές. Στοιχειώδης γνώση αγγλικής γλώσσας.</p>	<p>Χρονοπρογραμματισμός εργασιών. Αγγλική ορολογία. Αρχές λειτουργίας μέσων επικοινωνίας. Αρχές εξυπηρέτησης πελατών. Βασικές αρχές επικοινωνίας. Κανόνες ασφαλούς οδήγησης. Στοιχειώδεις αρχές φορολογικής νομοθεσίας και έκδοσης παραστατικών. Κανόνες υγιεινής και ασφάλειας στην εργασία.</p>	<p>Λογισμικό διαχείρισης ταπητοκαθαριστηρίων.</p>
<p>ΚΕΛ 3: Εκτελεί καθαρισμούς ταπήτων και ταπετσαριών στο χώρο του πελάτη</p>	<p>Ελληνική γλώσσα (ανάγνωση, γραφή). Στοιχειώδη μαθηματικά. Ηλεκτρονικοί υπολογιστές. Στοιχειώδης γνώση αγγλικής γλώσσας. Στοιχεία γεωμετρίας. Βασικές έννοιες Χημείας.</p>	<p>Βασικές αρχές επικοινωνίας. Αρχές εξυπηρέτησης πελατών. Κανόνες ασφαλούς οδήγησης. Βασικές αρχές κοστολόγησης. Κατηγορίες ταπήτων και ταπετσαριών. Κατηγορίες ρύπων και ίνας. Βασικές αρχές καθαρισμού και συντήρησης ταπήτων και ταπετσαριών. Αγγλική ορολογία. Τρόποι αναγνώρισης και ταυτοποίησης ειδικών ρύπων και ίνας. Λειτουργία μηχανών καθαρισμού ταπήτων και ταπετσαριών. Προδιαγραφές χρήσης απορρυπαντικών. Προδιαγραφές χρήσης προσθέτων καθαρισμού και συντήρησης. Στοιχειώδεις αρχές φορολογικής νομοθεσίας και έκδοσης παραστατικών. Κανόνες υγιεινής και ασφάλειας στην εργασία.</p>	<p>Λογισμικό διαχείρισης ταπητοκαθαριστηρίων.</p>

<p>ΕΕΛ 3.1: Μεταβαίνει στο χώρο του πελάτη μετά από παραγγελία και συνεννόηση</p>	<p>Ελληνική γλώσσα (ανάγνωση, γραφή). Στοιχειώδης γνώση αγγλικής γλώσσας. Στοιχειώδη μαθηματικά. Ηλεκτρονικοί υπολογιστές.</p>	<p>Αρχές λειτουργίας μέσω επικοινωνίας. Αρχές εξυπηρέτησης πελατών. Αγγλική ορολογία. Κανόνες ασφαλούς οδήγησης. Βασικές αρχές καθαρισμού και συντήρησης ταπήτων και ταπετσαριών. Τρόποι αναγνώρισης και ταυτοποίησης ειδικών ρύπων και ίνας. Βασικές αρχές κοστολόγησης.</p>	<p>Λογισμικό διαχείρισης ταπητοκαθαριστηρίων.</p>
<p>ΕΕΛ 3.2: Καθαρίζει τους τάπητες και τις ταπετσαρίες επίπλων στο χώρο του πελάτη</p>	<p>Ελληνική γλώσσα (ανάγνωση, γραφή). Στοιχειώδη μαθηματικά. Στοιχειώδης γνώση αγγλικής γλώσσας. Στοιχεία γεωμετρίας. Βασικές έννοιες Χημείας.</p>	<p>Κατηγορίες ταπήτων και ταπετσαριών. Αγγλική ορολογία. Κατηγορίες ρύπων και ίνας. Βασικές αρχές καθαρισμού και συντήρησης ταπήτων και ταπετσαριών. Λειτουργία μηχανών καθαρισμού ταπήτων και ταπετσαριών. Τρόποι αναγνώρισης και ταυτοποίησης ειδικών ρύπων και ίνας. Προδιαγραφές χρήσης απορρυπαντικών.</p>	
<p>ΕΕΛ 3.3: Αποδίδει τους καθαρισμένους χώρους στον πελάτη</p>	<p>Ελληνική γλώσσα (ανάγνωση, γραφή). Στοιχειώδης γνώση αγγλικής γλώσσας. Στοιχειώδη μαθηματικά.</p>	<p>Αρχές εξυπηρέτησης πελατών. Βασικές αρχές καθαρισμού και συντήρησης ταπήτων και ταπετσαριών. Αγγλική ορολογία. Στοιχειώδεις αρχές φορολογικής νομοθεσίας και έκδοσης παραστατικών. Κανόνες υγιεινής και ασφάλειας στην εργασία.</p>	

<p>ΚΕΛ 4: Συμβάλλει στη διασφάλιση της λειτουργικότητας και της υγιεινής και ασφάλειας του χώρου εργασίας του</p>	<p>Ελληνική γλώσσα (ανάγνωση, γραφή). Στοιχειώδη μαθηματικά. Στοιχειώδης γνώση αγγλικής γλώσσας. Ηλεκτρονικοί υπολογιστές.</p>	<p>Στοιχειώδεις αρχές οργάνωσης γραφείου. Στοιχειώδεις αρχές λειτουργίας αποθήκης. Στοιχειώδεις αρχές οικονομικής διαχείρισης. Βασικές αρχές οργάνωσης και προγραμματισμού εργασιών. Προδιαγραφές λειτουργίας μηχανών καθαρισμού και συσκευασίας ταπήτων και ταπετσαριών. Αγγλική ορολογία. Προδιαγραφές συντήρησης μηχανών καθαρισμού και συσκευασίας ταπήτων και ταπετσαριών. Κανόνες υγιεινής και ασφάλειας στην εργασία. Βασικοί κανόνες αντιρρύπανσης και προστασίας περιβάλλοντος.</p>	<p>Λογισμικό διαχείρισης ταπητοκαθαριστηρίων.</p>
<p>ΕΕΛ 4.1: Παρακολουθεί την κατάσταση του μηχανολογικού εξοπλισμού και συμβάλλει στη συντήρησή του</p>	<p>Ελληνική γλώσσα (ανάγνωση, γραφή). Στοιχειώδης γνώση αγγλικής γλώσσας. Ηλεκτρονικοί υπολογιστές.</p>	<p>Στοιχειώδεις αρχές οργάνωσης γραφείου. Βασικές αρχές οργάνωσης και προγραμματισμού εργασιών. Αγγλική ορολογία. Προδιαγραφές λειτουργίας μηχανών καθαρισμού και συσκευασίας ταπήτων και ταπετσαριών. Προδιαγραφές συντήρησης μηχανών καθαρισμού και συσκευασίας ταπήτων και ταπετσαριών. Κανόνες υγιεινής και ασφάλειας στην εργασία.</p>	<p>Λογισμικό διαχείρισης ταπητοκαθαριστηρίων.</p>

<p>ΕΕΛ 4.2: Μεριμνά και συμβάλλει στην προμήθεια νέων μηχανών και αναλωσίμων υλικών</p>	<p>Ελληνική γλώσσα (ανάγνωση, γραφή). Στοιχειώδης γνώση αγγλικής γλώσσας. Ηλεκτρονικοί υπολογιστές.</p>	<p>Αγγλική ορολογία. Στοιχειώδεις αρχές οργάνωσης γραφείου. Στοιχειώδεις αρχές λειτουργίας αποθήκης. Στοιχειώδεις αρχές οικονομικής διαχείρισης. Βασικές αρχές οργάνωσης και προγραμματισμού εργασιών. Προδιαγραφές λειτουργίας μηχανών καθαρισμού και συσκευασίας ταπήτων και ταπετσαριών. Κανόνες υγιεινής και ασφάλειας στην εργασία.</p>	<p>Λογισμικό διαχείρισης ταπητοκαθαριστηρίων.</p>
<p>ΕΕΛ 4.3: Μεριμνά και συμβάλλει στη διασφάλιση κανόνων υγιεινής και ασφάλειας στο χώρο εργασίας</p>	<p>Ελληνική γλώσσα (ανάγνωση, γραφή).</p>	<p>Προδιαγραφές λειτουργίας μηχανών καθαρισμού και συσκευασίας ταπήτων και ταπετσαριών. Ρυπογόνοι παράγοντες ταπητοκαθαριστηρίων. Κανόνες υγιεινής και ασφάλειας στην εργασία. Βασικοί κανόνες αντιρρύπανσης και προστασίας περιβάλλοντος.</p>	

ΤΙΤΛΟΣ ΒΑΣΙΚΟΥ ΕΠΑΓΓΕΛΜΑΤΟΣ: ΚΑΘΑΡΙΣΤΗΣ ΤΑΠΗΤΩΝ / ΤΑΠΕΤΣΑΡΙΩΝ

	ΕΠΙΜΕΡΟΥΣ ΕΠΑΓΓΕΛΜΑΤΙΚΕΣ ΛΕΙΤΟΥΡΓΙΕΣ (ΕΕΛ) ΕΠΑΓΓΕΛΜΑΤΙΚΕΣ ΕΡΓΑΣΙΕΣ (ΕΕ)	ΓΕΝΙΚΕΣ ΓΝΩΣΕΙΣ	ΒΑΣΙΚΕΣ ΕΠΑΓΓΕΛΜΑΤΙΚΕΣ ΓΝΩΣΕΙΣ	ΕΙΔΙΚΕΣ ΕΠΑΓΓΕΛΜΑΤΙΚΕΣ ΓΝΩΣΕΙΣ
ΚΕΛ 1: Παραλαμβάνει τους τάπητες και τους καθαρίζει στον επαγγελματικό του χώρο	ΕΕΛ 1.1: Παραλαμβάνει τους τάπητες μετά από παραγγελία από το χώρο των πελατών και τους μεταφέρει στο χώρο εργασίας του	Ελληνική γλώσσα (ανάγνωση, γραφή). Στοιχειώδη μαθηματικά. Στοιχεία γεωμετρίας, Στοιχειώδης γνώση αγγλικής γλώσσας, Ηλεκτρονικοί υπολογιστές.	Κανόνες ασφαλούς οδήγησης. Αρχές λειτουργίας τηλεφώνων, συσκευών φαξ και ηλεκτρονικού ταχυδρομείου. Αγγλική ορολογία. Τρόποι αναγνώρισης και ταυτοποίησης ειδικών ρύπων και ίνας. Διαδικασίες διάγνωσης αναγκών πελάτη. Αρχές εξυπηρέτησης πελατών. Βασικές αρχές κοστολόγησης εργασιών. Χρονοπρογραμματισμός εργασιών.	Λογισμικό διαχείρισης ταπητοκαθαριστηρίων.
	ΕΕ 1.1.1: Μεταβαίνει μετά από πρόκληση στο χώρο του πελάτη και συνδιαλέγεται για τις απαιτήσεις του πελάτη και τις υποχρεώσεις του	Ελληνική γλώσσα (ανάγνωση, γραφή). Στοιχειώδης γνώση αγγλικής γλώσσας. Ηλεκτρονικοί υπολογιστές.	Κανόνες ασφαλούς οδήγησης. Αρχές λειτουργίας τηλεφώνων, συσκευών φαξ και ηλεκτρονικού ταχυδρομείου. Διαδικασίες διάγνωσης αναγκών πελάτη. Τρόποι αναγνώρισης και ταυτοποίησης ειδικών ρύπων και ίνας. Αρχές εξυπηρέτησης πελατών. Βασικές αρχές κοστολόγησης εργασιών.	

	ΕΕ 1.1.2: Παραλαμβάνει τους τάπητες και τους μεταφέρει στον επαγγελματικό του χώρο	Ελληνική γλώσσα (ανάγνωση, γραφή).	Κανόνες ασφαλούς οδήγησης. Αρχές λειτουργίας τηλεφώνων, συσκευών φαξ και ηλεκτρονικού ταχυδρομείου. Διαδικασίες διάγνωσης αναγκών πελάτη.	
	ΕΕ 1.1.3: Διαχωρίζει τους τάπητες και τους καταχωρίζει στο αρχείο αποδίδοντάς τους μοναδικό κωδικό	Ελληνική γλώσσα (ανάγνωση, γραφή). Στοιχειώδη μαθηματικά. Στοιχεία γεωμετρίας. Ηλεκτρονικοί υπολογιστές.	Αγγλική ορολογία. Τρόποι αναγνώρισης και ταυτοποίησης ειδικών ρύπων και ίνας. Χρονοπρογραμματισμός εργασιών.	Λογισμικό διαχείρισης ταπητοκαθαριστηρίων.
	ΕΕΛ 1.2: Απομακρύνει σκόνη και λεκέδες από τους τάπητες και πλένει τα κρόσσια	Βασικές έννοιες Χημείας. Στοιχεία Γεωμετρίας.	Στοιχεία λειτουργίας ενδοεργοστασιακών μέσων μεταφοράς. Τρόποι αναγνώρισης και ταυτοποίησης ειδικών ρύπων και ίνας. Στοιχεία λειτουργίας μηχανής ξεσκονίσματος – τινάγματος. Βασικές ιδιότητες διαλυτών και απορρυπαντικών. Κανόνες υγιεινής και ασφάλειας στην εργασία.	
	ΕΕ 1.2.1: Χρησιμοποιεί την ειδική μηχανή ξεσκονίσματος - τινάγματος		Στοιχεία λειτουργίας μηχανής ξεσκονίσματος – τινάγματος. Τρόποι αναγνώρισης και ταυτοποίησης ειδικών ρύπων και ίνας. Κανόνες υγιεινής και ασφάλειας στην εργασία.	
	ΕΕ 1.2.2: Μετράει τις διαστάσεις και τις καταχωρίζει στο αρχείο	Στοιχεία Γεωμετρίας,	Κανόνες υγιεινής και ασφάλειας στην εργασία.	

	<p>ΕΕ 1.2.3: Μεταφέρει τους τάπητες στον κατάλληλο χώρο, διαλύει τους εντοπισμένους λεκέδες χρησιμοποιώντας τις κατάλληλες ξελεκιαστικές ουσίες και πλένει τα κρόσια</p>	<p>Βασικές έννοιες Χημείας.</p>	<p>Στοιχεία λειτουργίας ενδοεργοστασιακών μέσων μεταφοράς. Τρόποι αναγνώρισης και ταυτοποίησης ειδικών ρύπων και ίνας. Βασικές ιδιότητες διαλυτών και απορρυπαντικών. Κανόνες υγιεινής και ασφάλειας στην εργασία.</p>	
	<p>ΕΕΛ 1.3: Πλένει τους τάπητες που χρειάζονται υγρό καθαρισμό</p>	<p>Ελληνική γλώσσα (ανάγνωση, γραφή). Στοιχειώδη μαθηματικά. Βασικές έννοιες Χημείας.</p>	<p>Στοιχεία λειτουργίας μηχανής υγρού καθαρισμού. Στοιχεία λειτουργίας ενδοεργοστασιακών μέσων μεταφοράς. Τρόποι αναγνώρισης και ταυτοποίησης ειδικών ρύπων και ίνας. Στοιχεία λειτουργίας μηχανής στυψίματος. Κανόνες υγιεινής και ασφάλειας στην εργασία.</p>	
	<p>ΕΕ 1.3.1: Επιλέγει τους τάπητες που έχουν ανάγκη υγρού καθαρισμού και τους μεταφέρει στο χώρο πλήσης</p>	<p>Βασικές έννοιες Χημείας.</p>	<p>Στοιχεία λειτουργίας ενδοεργοστασιακών μέσων μεταφοράς. Τρόποι αναγνώρισης και ταυτοποίησης ειδικών ρύπων και ίνας. Κανόνες υγιεινής και ασφάλειας στην εργασία.</p>	
	<p>ΕΕ 1.3.2: Προσθέτει την απαιτούμενη ποσότητα απορρυπαντικού, πλένει και ξεβγάζει τους τάπητες</p>	<p>Ελληνική γλώσσα (ανάγνωση, γραφή). Στοιχειώδη μαθηματικά. Βασικές έννοιες Χημείας.</p>	<p>Στοιχεία λειτουργίας μηχανής υγρού καθαρισμού. Τρόποι αναγνώρισης και ταυτοποίησης ειδικών ρύπων και ίνας. Κανόνες υγιεινής και ασφάλειας στην εργασία.</p>	
	<p>ΕΕ 1.3.3: Στύβει και στεγνώνει τους τάπητες</p>		<p>Στοιχεία λειτουργίας μηχανής στυψίματος. Τρόποι απλώματος ταπήτων. Κανόνες υγιεινής και ασφάλειας στην εργασία.</p>	

	<p>ΕΕΛ 1.4: Καθαρίζει τους τάπητες που χρειάζονται ειδικό καθαρισμό</p>	<p>Ελληνική γλώσσα (ανάγνωση, γραφή). Στοιχειώδη μαθηματικά. Βασικές έννοιες Χημείας.</p>	<p>Στοιχεία λειτουργίας ενδοεργοστασιακών μέσων μεταφοράς. Στοιχεία λειτουργίας μηχανών ειδικών καθαρισμών. Τρόποι αναγνώρισης και ταυτοποίησης ειδικών ρύπων και ίνας. Στοιχεία λειτουργίας μηχανών και εργαλείων στεγνώματος. Βασικές ιδιότητες διαλυτών και απορρυπαντικών. Κανόνες υγιεινής και ασφάλειας στην εργασία.</p>	
	<p>ΕΕ 1.4.1: Επιλέγει και μεταφέρει τους τάπητες στον κατάλληλο χώρο καθαρισμού</p>		<p>Στοιχεία λειτουργίας ενδοεργοστασιακών μέσων μεταφοράς. Κανόνες υγιεινής και ασφάλειας στην εργασία.</p>	
	<p>ΕΕ 1.4.2: Καθαρίζει τους τάπητες χρησιμοποιώντας την κατάλληλη μηχανή</p>	<p>Βασικές έννοιες Χημείας.</p>	<p>Στοιχεία λειτουργίας μηχανών ειδικών καθαρισμών. Τρόποι αναγνώρισης και ταυτοποίησης ειδικών ρύπων και ίνας. Βασικές ιδιότητες διαλυτών και απορρυπαντικών. Κανόνες υγιεινής και ασφάλειας στην εργασία.</p>	
	<p>ΕΕ 1.4.3: Στεγνώνει και σκουπίζει τους τάπητες μετά τον ειδικό καθαρισμό</p>	<p>Βασικές έννοιες Χημείας.</p>	<p>Βασικές ιδιότητες διαλυτών και απορρυπαντικών. Στοιχεία λειτουργίας μηχανών και εργαλείων στεγνώματος. Κανόνες υγιεινής και ασφάλειας στην εργασία.</p>	

	ΕΠΙΜΕΡΟΥΣ ΕΠΑΓΓΕΛΜΑΤΙΚΕΣ ΛΕΙΤΟΥΡΓΙΕΣ (ΕΕΛ) ΕΠΑΓΓΕΛΜΑΤΙΚΕΣ ΕΡΓΑΣΙΕΣ (ΕΕ)	ΓΕΝΙΚΕΣ ΓΝΩΣΕΙΣ	ΒΑΣΙΚΕΣ ΕΠΑΓΓΕΛΜΑΤΙΚΕΣ ΓΝΩΣΕΙΣ	ΕΙΔΙΚΕΣ ΕΠΑΓΓΕΛΜΑΤΙΚΕΣ ΓΝΩΣΕΙΣ
ΚΕΛ 2: Αποθηκεύει τους τάπητες και τους επιστρέφει στον πελάτη	ΕΕΛ 2.1: Προβαίνει στις απαιτούμενες μεταποιητικές και διορθωτικές παρεμβάσεις στους τάπητες	Ελληνική γλώσσα (ανάγνωση, γραφή). Στοιχειώδη μαθηματικά. Ηλεκτρονικοί υπολογιστές. Στοιχεία γεωμετρίας. Στοιχειώδης γνώση αγγλικής γλώσσας. Βασικές έννοιες Χημείας.	Χρονοπρογραμματισμός εργασιών. Στοιχεία λειτουργίας μεταποιητικών μηχανών ταπήτων. Ιδιότητες προσθέτων καθαρισμού και συντήρησης. Αγγλική ορολογία. Κανόνες υγιεινής και ασφάλειας στην εργασία.	
	ΕΕ 2.1.1: Ελέγχει το αρχείο του για τις απαιτήσεις πελατών και τους τάπητες για τυχόν ύπαρξη βλαβών και ατελειών	Ελληνική γλώσσα (ανάγνωση, γραφή). Στοιχειώδη μαθηματικά. Στοιχειώδης γνώση αγγλικής γλώσσας. Ηλεκτρονικοί υπολογιστές.	Χρονοπρογραμματισμός εργασιών. Αγγλική ορολογία.	
	ΕΕ 2.1.2: Επιδιορθώνει τους τάπητες	Στοιχειώδη μαθηματικά. Στοιχεία γεωμετρίας.	Χρονοπρογραμματισμός εργασιών. Στοιχεία λειτουργίας μεταποιητικών μηχανών ταπήτων. Κανόνες υγιεινής και ασφάλειας στην εργασία.	
	ΕΕ 2.1.3: Προσθέτει στους τάπητες τα απαιτούμενα πρόσθετα για την επίτευξη ειδικών ιδιοτήτων	Ελληνική γλώσσα (ανάγνωση, γραφή). Στοιχειώδη μαθηματικά. Στοιχειώδης γνώση αγγλικής γλώσσας. Βασικές έννοιες Χημείας.	Ιδιότητες προσθέτων καθαρισμού και συντήρησης. Αγγλική ορολογία. Κανόνες υγιεινής και ασφάλειας στην εργασία.	

	<p>ΕΕΛ 2.2: Προετοιμάζει τους τάπητες για αποθήκευση και τους τοποθετεί στην αποθήκη</p>	<p>Ελληνική γλώσσα (ανάγνωση, γραφή). Στοιχειώδη μαθηματικά. Ηλεκτρονικοί υπολογιστές. Στοιχειώδης γνώση αγγλικής γλώσσας. Στοιχεία γεωμετρίας. Βασικές έννοιες Χημείας.</p>	<p>Προδιαγραφές συντήρησης ταπήτων. Αγγλική ορολογία. Στοιχεία λειτουργίας ενδοεργοστασιακών μέσων μεταφοράς.</p>	<p>Λογισμικό διαχείρισης ταπητοκαθαριστηρίων.</p>
	<p>ΕΕ 2.2.1: Ελέγχει τους τάπητες για τυχόν ατέλειες κατά τον καθαρισμό</p>	<p>Ελληνική γλώσσα (ανάγνωση, γραφή). Στοιχεία γεωμετρίας.</p>	<p>Στοιχεία λειτουργίας ενδοεργοστασιακών μέσων μεταφοράς.</p>	
	<p>ΕΕ 2.2.2: Βουρτσίζει τον τάπητα, χτενίζει τα κρόσσια και τον συσκευάζει σε κατάλληλο περιτύλιγμα</p>	<p>Ελληνική γλώσσα (ανάγνωση, γραφή). Στοιχειώδη μαθηματικά. Ηλεκτρονικοί υπολογιστές. Στοιχειώδης γνώση αγγλικής γλώσσας. Στοιχεία γεωμετρίας. Βασικές έννοιες Χημείας.</p>	<p>Προδιαγραφές συντήρησης ταπήτων. Αγγλική ορολογία.</p>	<p>Λογισμικό διαχείρισης ταπητοκαθαριστηρίων.</p>
	<p>ΕΕ 2.2.3: Σηματοδοτεί τον τάπητα και τον τοποθετεί στο χώρο αποθήκευσης με παράλληλη ενημέρωση του αρχείου</p>	<p>Ελληνική γλώσσα (ανάγνωση, γραφή). Ηλεκτρονικοί υπολογιστές.</p>	<p>Στοιχεία λειτουργίας ενδοεργοστασιακών μέσων μεταφοράς.</p>	<p>Λογισμικό διαχείρισης ταπητοκαθαριστηρίων.</p>
	<p>ΕΕΛ 2.3: Μεταφέρει και παραδίδει τους τάπητες στον πελάτη</p>	<p>Ελληνική γλώσσα (ανάγνωση, γραφή). Στοιχειώδη μαθηματικά. Στοιχειώδης γνώση αγγλικής γλώσσας. Ηλεκτρονικοί υπολογιστές.</p>	<p>Χρονοπρογραμματισμός εργασιών. Αρχές λειτουργίας μέσων επικοινωνίας. Αρχές εξυπηρέτησης πελατών. Βασικές αρχές επικοινωνίας. Κανόνες ασφαλούς οδήγησης. Στοιχειώδεις αρχές φορολογικής νομοθεσίας και έκδοσης παραστατικών. Αγγλική ορολογία. Κανόνες υγιεινής και ασφάλειας στην εργασία.</p>	<p>Λογισμικό διαχείρισης ταπητοκαθαριστηρίων.</p>

	<p>ΕΕ 2.3.1: Συνεννοείται με τον πελάτη για το χρόνο παράδοσης και εκδίδει τα αναγκαία παραστατικά</p>	<p>Ελληνική γλώσσα (ανάγνωση, γραφή). Στοιχειώδη μαθηματικά. Στοιχειώδης γνώση αγγλικής γλώσσας. Ηλεκτρονικοί υπολογιστές.</p>	<p>Χρονοπρογραμματισμός εργασιών. Αρχές λειτουργίας μέσωσν επικοινωνίας. Αρχές εξυπηρέτησης πελατών. Βασικές αρχές επικοινωνίας. Αγγλική ορολογία. Στοιχειώδεις αρχές φορολογικής νομοθεσίας και έκδοσης παραστατικών.</p>	<p>Λογισμικό διαχείρισης ταπητοκαθαριστηρίων.</p>
	<p>ΕΕ 2.3.2: Μεταφέρει τους τάπητες στο χώρο του πελάτη</p>	<p>Ελληνική γλώσσα (ανάγνωση, γραφή).</p>	<p>Αρχές εξυπηρέτησης πελατών. Βασικές αρχές επικοινωνίας. Κανόνες ασφαλούς οδήγησης.</p>	
	<p>ΕΕ 2.3.3: Παραδίδει τους τάπητες στον πελάτη και δίνει τις απαραίτητες οδηγίες για συντήρηση και προφύλαξη ολοκληρώνοντας τη συναλλαγή</p>	<p>Ελληνική γλώσσα (ανάγνωση, γραφή). Στοιχειώδης γνώση αγγλικής γλώσσας.</p>	<p>Αρχές εξυπηρέτησης πελατών. Βασικές αρχές επικοινωνίας. Στοιχειώδεις αρχές φορολογικής νομοθεσίας και έκδοσης παραστατικών. Αγγλική ορολογία. Κανόνες υγιεινής και ασφάλειας στην εργασία.</p>	

	ΕΠΙΜΕΡΟΥΣ ΕΠΑΓΓΕΛΜΑΤΙΚΕΣ ΛΕΙΤΟΥΡΓΙΕΣ (ΕΕΛ) ΕΠΑΓΓΕΛΜΑΤΙΚΕΣ ΕΡΓΑΣΙΕΣ (ΕΕ)	ΓΕΝΙΚΕΣ ΓΝΩΣΕΙΣ	ΒΑΣΙΚΕΣ ΕΠΑΓΓΕΛΜΑΤΙΚΕΣ ΓΝΩΣΕΙΣ	ΕΙΔΙΚΕΣ ΕΠΑΓΓΕΛΜΑΤΙΚΕΣ ΓΝΩΣΕΙΣ
ΚΕΛ 3: Εκτελεί καθαρισμούς ταπήτων και ταπετσαριών στο χώρο του πελάτη	ΕΕΛ 3.1: Μεταβαίνει στο χώρο του πελάτη μετά από παραγγελία και συνεννόηση	Ελληνική γλώσσα (ανάγνωση, γραφή). Στοιχειώδη μαθηματικά. Στοιχειώδης γνώση αγγλικής γλώσσας. Ηλεκτρονικοί υπολογιστές.	Αρχές λειτουργίας μέσωσ επικοινωνίας. Αρχές εξυπηρέτησης πελατών. Κανόνες ασφαλούς οδήγησης. Αγγλική ορολογία. Βασικές αρχές καθαρισμού και συντήρησης ταπήτων και ταπετσαριών. Τρόποι αναγνώρισης και ταυτοποίησης ειδικών ρύπων και ίνας. Βασικές αρχές κοστολόγησης.	Λογισμικό διαχείρισης ταπητοκαθαριστηρίων.
	ΕΕ 3.1.1: Μεταβαίνει στο χώρο του πελάτη μετά από παραγγελία για καθαρισμό στο χώρο του	Ελληνική γλώσσα (ανάγνωση, γραφή). Στοιχειώδης γνώση αγγλικής γλώσσας. Ηλεκτρονικοί υπολογιστές.	Αρχές λειτουργίας μέσωσ επικοινωνίας. Αρχές εξυπηρέτησης πελατών. Κανόνες ασφαλούς οδήγησης.	Λογισμικό διαχείρισης ταπητοκαθαριστηρίων.
	ΕΕ 3.1.2: Προβαίνει σε εκτίμηση των εργασιών και των δυσκολιών καθαρισμού	Ελληνική γλώσσα (ανάγνωση, γραφή). Στοιχειώδη μαθηματικά. Στοιχειώδης γνώση αγγλικής γλώσσας. Ηλεκτρονικοί υπολογιστές.	Αρχές εξυπηρέτησης πελατών. Βασικές αρχές καθαρισμού και συντήρησης ταπήτων και ταπετσαριών. Αγγλική ορολογία. Τρόποι αναγνώρισης και ταυτοποίησης ειδικών ρύπων και ίνας. Βασικές αρχές κοστολόγησης.	Λογισμικό διαχείρισης ταπητοκαθαριστηρίων.
	ΕΕ 3.1.3: Συμφωνεί με τον πελάτη για το είδος και την αμοιβή των εργασιών	Ελληνική γλώσσα (ανάγνωση, γραφή). Στοιχειώδη μαθηματικά. Στοιχειώδης γνώση αγγλικής γλώσσας. Ηλεκτρονικοί υπολογιστές.	Αρχές εξυπηρέτησης πελατών. Βασικές αρχές κοστολόγησης.	Λογισμικό διαχείρισης ταπητοκαθαριστηρίων.

	<p>ΕΕΛ 3.2: Καθαρίζει τους τάπητες και τις ταπετσαρίες επίπλων στο χώρο του πελάτη</p>	<p>Ελληνική γλώσσα (ανάγνωση, γραφή). Στοιχειώδη μαθηματικά. Στοιχεία γεωμετρίας. Στοιχειώδης γνώση αγγλικής γλώσσας. Βασικές έννοιες Χημείας.</p>	<p>Κατηγορίες ταπήτων και ταπετσαριών. Κατηγορίες ρύπων και ίνας. Βασικές αρχές καθαρισμού και συντήρησης ταπήτων και ταπετσαριών. Τρόποι αναγνώρισης και ταυτοποίησης ειδικών ρύπων και ίνας. Λειτουργία μηχανών καθαρισμού ταπήτων και ταπετσαριών. Αγγλική ορολογία. Προδιαγραφές χρήσης απορρυπαντικών.</p>	
	<p>ΕΕ 3.2.1: Σκουπίζει τους τάπητες και τις ταπετσαρίες για να απομακρυνθούν οι στερεοί ρύποι και διαλύει τους λεκέδες με τα κατάλληλα υλικά</p>	<p>Στοιχεία γεωμετρίας. Στοιχειώδης γνώση αγγλικής γλώσσας. Βασικές έννοιες Χημείας.</p>	<p>Κατηγορίες ταπήτων και ταπετσαριών. Κατηγορίες ρύπων και ίνας. Βασικές αρχές καθαρισμού και συντήρησης ταπήτων και ταπετσαριών. Αγγλική ορολογία. Τρόποι αναγνώρισης και ταυτοποίησης ειδικών ρύπων και ίνας. Προδιαγραφές χρήσης απορρυπαντικών.</p>	
	<p>ΕΕ 3.2.2: Καθαρίζει τάπητες και ταπετσαρίες χρησιμοποιώντας την κατά περίπτωση κατάλληλη ειδική μηχανή καθαρισμού</p>	<p>Στοιχειώδη μαθηματικά. Στοιχειώδης γνώση αγγλικής γλώσσας. Βασικές έννοιες Χημείας.</p>	<p>Κατηγορίες ρύπων και ίνας. Λειτουργία μηχανών καθαρισμού ταπήτων και ταπετσαριών. Αγγλική ορολογία. Τρόποι αναγνώρισης και ταυτοποίησης ειδικών ρύπων και ίνας. Προδιαγραφές χρήσης απορρυπαντικών.</p>	
	<p>ΕΕ 3.2.3: Σκουπίζει τους τάπητες και τις ταπετσαρίες για να απομακρυνθούν τα υπολείμματα του καθαρισμού</p>		<p>Λειτουργία μηχανών καθαρισμού ταπήτων και ταπετσαριών.</p>	

	<p>ΕΕΛ 3.3: Αποδίδει τους καθαρισμένους χώρους στον πελάτη</p>	<p>Στοιχειώδης γνώση αγγλικής γλώσσας. Ελληνική γλώσσα (ανάγνωση, γραφή). Στοιχειώδη μαθηματικά.</p>	<p>Αρχές εξυπηρέτησης πελατών. Βασικές αρχές καθαρισμού και συντήρησης ταπήτων και ταπετσαριών. Αγγλική ορολογία. Στοιχειώδεις αρχές φορολογικής νομοθεσίας και έκδοσης παραστατικών. Κανόνες υγιεινής και ασφάλειας στην εργασία.</p>	
	<p>ΕΕ 3.3.1: Απομακρύνει τις μηχανές καθαρισμού και επαναφέρει τον χώρο στην προηγούμενη κατάσταση</p>		<p>Αρχές εξυπηρέτησης πελατών. Κανόνες υγιεινής και ασφάλειας στην εργασία.</p>	
	<p>ΕΕ 3.3.2: Δίνει οδηγίες στον πελάτη για τη συντήρηση και την καθαριότητα των ταπήτων και των ταπετσαριών</p>	<p>Ελληνική γλώσσα (ανάγνωση, γραφή). Στοιχειώδης γνώση αγγλικής γλώσσας.</p>	<p>Αρχές εξυπηρέτησης πελατών. Αγγλική ορολογία. Βασικές αρχές καθαρισμού και συντήρησης ταπήτων και ταπετσαριών.</p>	
	<p>ΕΕ 3.3.3: Δίνει τα αναγκαία παραστατικά και ολοκληρώνει τη συναλλαγή εισπράττοντας το αντίτιμο</p>	<p>Ελληνική γλώσσα (ανάγνωση, γραφή). Στοιχειώδης γνώση αγγλικής γλώσσας. Στοιχειώδη μαθηματικά.</p>	<p>Αρχές εξυπηρέτησης πελατών. Στοιχειώδεις αρχές φορολογικής νομοθεσίας και έκδοσης παραστατικών.</p>	

	ΕΠΙΜΕΡΟΥΣ ΕΠΑΓΓΕΛΜΑΤΙΚΕΣ ΛΕΙΤΟΥΡΓΙΕΣ (ΕΕΛ) ΕΠΑΓΓΕΛΜΑΤΙΚΕΣ ΕΡΓΑΣΙΕΣ (ΕΕ)	ΓΕΝΙΚΕΣ ΓΝΩΣΕΙΣ	ΒΑΣΙΚΕΣ ΕΠΑΓΓΕΛΜΑΤΙΚΕΣ ΓΝΩΣΕΙΣ	ΕΙΔΙΚΕΣ ΕΠΑΓΓΕΛΜΑΤΙΚΕΣ ΓΝΩΣΕΙΣ
ΚΕΛ 4: Συμβάλλει στη διασφάλιση της λειτουργικότητας και της υγιεινής και ασφάλειας του χώρου εργασίας του	ΕΕΛ 4.1: Παρακολουθεί την κατάσταση του μηχανολογικού εξοπλισμού και συμβάλλει στη συντήρησή του	Ελληνική γλώσσα (ανάγνωση, γραφή). Στοιχειώδης γνώση αγγλικής γλώσσας. Ηλεκτρονικοί υπολογιστές.	Στοιχειώδεις αρχές οργάνωσης γραφείου. Βασικές αρχές οργάνωσης και προγραμματισμού εργασιών. Προδιαγραφές λειτουργίας μηχανών καθαρισμού και συσκευασίας ταπήτων και ταπετσαριών. Προδιαγραφές συντήρησης μηχανών καθαρισμού και συσκευασίας ταπήτων και ταπετσαριών. Αγγλική ορολογία. Κανόνες υγιεινής και ασφάλειας στην εργασία.	Λογισμικό διαχείρισης ταπητοκαθαριστηρίων.
	ΕΕ 4.1.1: Μεριμνά για τη συντήρηση των εργαλείων και των μηχανών σε συνεργασία με τους ειδικούς τεχνίτες συντήρησης	Ελληνική γλώσσα (ανάγνωση, γραφή). Στοιχειώδης γνώση αγγλικής γλώσσας. Ηλεκτρονικοί υπολογιστές.	Βασικές αρχές οργάνωσης και προγραμματισμού εργασιών. Προδιαγραφές λειτουργίας μηχανών καθαρισμού και συσκευασίας ταπήτων και ταπετσαριών. Αγγλική ορολογία. Προδιαγραφές συντήρησης μηχανών καθαρισμού και συσκευασίας ταπήτων και ταπετσαριών.	
	ΕΕ 4.1.2: Μεριμνά για την συντήρηση των οχημάτων μεταφοράς από τα ειδικά συνεργεία	Ελληνική γλώσσα (ανάγνωση, γραφή). Στοιχειώδης γνώση αγγλικής γλώσσας. Ηλεκτρονικοί υπολογιστές.	Βασικές αρχές οργάνωσης και προγραμματισμού εργασιών. Αγγλική ορολογία. Κανόνες υγιεινής και ασφάλειας στην εργασία.	

	<p>ΕΕ 4.1.3: Μεριμνά για τη συντήρηση και την ανανέωση του εξοπλισμού γραφείου και των αναλωσίμων</p>	<p>Ελληνική γλώσσα (ανάγνωση, γραφή). Στοιχειώδης γνώση αγγλικής γλώσσας. Ηλεκτρονικοί υπολογιστές,</p>	<p>Στοιχειώδεις αρχές οργάνωσης γραφείου. Βασικές αρχές οργάνωσης και προγραμματισμού εργασιών. Αγγλική ορολογία. Κανόνες υγιεινής και ασφάλειας στην εργασία.</p>	<p>Λογισμικό διαχείρισης ταπητοκαθαριστηρίων.</p>
	<p>ΕΕΛ 4.2: Μεριμνά και συμβάλλει στην προμήθεια νέων μηχανών και αναλωσίμων υλικών</p>	<p>Ελληνική γλώσσα (ανάγνωση, γραφή). Στοιχειώδης γνώση αγγλικής γλώσσας. Ηλεκτρονικοί υπολογιστές,</p>	<p>Στοιχειώδεις αρχές οργάνωσης γραφείου. Στοιχειώδεις αρχές λειτουργίας αποθήκης. Στοιχειώδεις αρχές οικονομικής διαχείρισης. Αγγλική ορολογία. Βασικές αρχές οργάνωσης και προγραμματισμού εργασιών. Προδιαγραφές λειτουργίας μηχανών καθαρισμού και συσκευασίας ταπήτων και ταπετσαριών. Κανόνες υγιεινής και ασφάλειας στην εργασία.</p>	<p>Λογισμικό διαχείρισης ταπητοκαθαριστηρίων.</p>
	<p>ΕΕ 4.2.1: Συμβάλλει στην έρευνα αγοράς για την προμήθεια κατάλληλων μηχανών και αναλωσίμων υλικών</p>	<p>Ελληνική γλώσσα (ανάγνωση, γραφή). Στοιχειώδης γνώση αγγλικής γλώσσας. Ηλεκτρονικοί υπολογιστές,</p>	<p>Στοιχειώδεις αρχές οργάνωσης γραφείου. Στοιχειώδεις αρχές λειτουργίας αποθήκης. Στοιχειώδεις αρχές οικονομικής διαχείρισης. Αγγλική ορολογία. Προδιαγραφές λειτουργίας μηχανών καθαρισμού και συσκευασίας ταπήτων και ταπετσαριών.</p>	
	<p>ΕΕ 4.2.2: Συμβάλλει στην αξιολόγηση των προσφορών για μηχανές και αναλώσιμα υλικά</p>	<p>Ελληνική γλώσσα (ανάγνωση, γραφή). Στοιχειώδης γνώση αγγλικής γλώσσας. Ηλεκτρονικοί υπολογιστές,</p>	<p>Στοιχειώδεις αρχές οικονομικής διαχείρισης. Αγγλική ορολογία. Προδιαγραφές λειτουργίας μηχανών καθαρισμού και συσκευασίας ταπήτων και ταπετσαριών.</p>	

	<p>ΕΕ 4.2.3: Συμβάλλει στην εισαγωγή των νέων μηχανημάτων και αναλωσίμων υλικών στην επιχείρηση</p>	<p>Ελληνική γλώσσα (ανάγνωση, γραφή). Στοιχειώδης γνώση αγγλικής γλώσσας. Ηλεκτρονικοί υπολογιστές,</p>	<p>Στοιχειώδεις αρχές οργάνωσης γραφείου. Βασικές αρχές οργάνωσης και προγραμματισμού εργασιών. Προδιαγραφές λειτουργίας μηχανών καθαρισμού και συσκευασίας ταπήτων και ταπετσαριών. Αγγλική ορολογία. Κανόνες υγιεινής και ασφάλειας στην εργασία.</p>	<p>Λογισμικό διαχείρισης ταπητοκαθαριστηρίων.</p>
	<p>ΕΕΛ 4.3: Μεριμνά και συμβάλλει στη διασφάλιση κανόνων υγιεινής και ασφάλειας στο χώρο εργασίας</p>	<p>Ελληνική γλώσσα (ανάγνωση, γραφή).</p>	<p>Προδιαγραφές λειτουργίας μηχανών καθαρισμού και συσκευασίας ταπήτων και ταπετσαριών. Ρυπογόνοι παράγοντες ταπητοκαθαριστηρίων. Κανόνες υγιεινής και ασφάλειας στην εργασία. Βασικοί κανόνες αντιρρύπανσης και προστασίας περιβάλλοντος.</p>	
	<p>ΕΕ 4.3.1: Συμβάλλει στη λήψη μέτρων βελτίωσης της εργονομίας του χώρου εργασίας</p>	<p>Ελληνική γλώσσα (ανάγνωση, γραφή).</p>	<p>Προδιαγραφές λειτουργίας μηχανών καθαρισμού και συσκευασίας ταπήτων και ταπετσαριών. Ρυπογόνοι παράγοντες ταπητοκαθαριστηρίων. Κανόνες υγιεινής και ασφάλειας στην εργασία.</p>	
	<p>ΕΕ 4.3.2: Μεριμνά για τη συντήρηση των υδραυλικών και ηλεκτρολογικών εγκαταστάσεων από τους ειδικούς τεχνίτες</p>	<p>Ελληνική γλώσσα (ανάγνωση, γραφή).</p>	<p>Προδιαγραφές λειτουργίας μηχανών καθαρισμού και συσκευασίας ταπήτων και ταπετσαριών. Ρυπογόνοι παράγοντες ταπητοκαθαριστηρίων. Κανόνες υγιεινής και ασφάλειας στην εργασία. Βασικοί κανόνες αντιρρύπανσης και προστασίας περιβάλλοντος.</p>	

	<p>ΕΕ 4.3.3: Συμβάλλει στην τήρηση διαδικασιών για τον περιορισμό των περιβαλλοντικών επιπτώσεων των εργασιών του και την υγιεινή και ασφάλεια του χώρου εργασίας</p>	<p>Ελληνική γλώσσα (ανάγνωση, γραφή).</p>	<p>Προδιαγραφές λειτουργίας μηχανών καθαρισμού και συσκευασίας ταπήτων και ταπετσαριών. Ρυπογόνοι παράγοντες ταπητοκαθαριστηρίων. Κανόνες υγιεινής και ασφάλειας στην εργασία. Βασικοί κανόνες αντιρρύπανσης και προστασίας περιβάλλοντος.</p>	
--	--	---	--	--

Γ.2 ΔΕΞΙΟΤΗΤΕΣ & ΙΚΑΝΟΤΗΤΕΣ

ΤΑΞΙΝΟΜΗΣΗ ΔΕΞΙΟΤΗΤΩΝ ΣΕ ΕΠΙΠΕΔΟ ΕQF			
	ΒΑΣΙΚΟ ΕΠΑΓΓΕΛΜΑ ΤΙΤΛΟΣ: ΚΑΘΑΡΙΣΤΗΣ ΤΑΠΗΤΩΝ / ΤΑΠΕΤΣΑΡΙΩΝ	ΕΙΔΙΚΟΤΗΤΑ ΤΙΤΛΟΣ:	ΕΙΔΙΚΕΥΣΗ ΤΙΤΛΟΣ:
ΕΥΡΩΠΑΪΚΟ ΠΛΑΙΣΙΟ ΠΡΟΣΟΝΤΩΝ 8 ΕΠΙΠΕΔΑ ΕQF	ΕΠΙΠΕΔΟ 3		
ΠΑΡΑΤΗΡΗΣΕΙΣ			

ΔΕΞΙΟΤΗΤΕΣ ΣΕ ΑΥΤΟΤΕΛΗ ΜΑΘΗΣΙΑΚΑ ΣΥΝΟΛΑ - ΙΚΑΝΟΤΗΤΕΣ

ΒΑΣΙΚΟ ΕΠΑΓΓΕΛΜΑ: ΚΑΘΑΡΙΣΤΗΣ ΤΑΠΗΤΩΝ / ΤΑΠΕΤΣΑΡΙΩΝ		
ΚΥΡΙΕΣ & ΕΠΙΜΕΡΟΥΣ ΕΠΑΓΓΕΛΜΑΤΙΚΕΣ ΛΕΙΤΟΥΡΓΙΕΣ (ΕΕΛ)	ΔΕΞΙΟΤΗΤΕΣ	ΙΚΑΝΟΤΗΤΕΣ
<p>ΚΕΛ 1: Παραλαμβάνει τους τάπητες και τους καθαρίζει στον επαγγελματικό του χώρο</p>	<p>Γραπτή και προφορική επικοινωνία. Διαπραγμάτευση. Επικοινωνία (ακρόαση και κατανόηση, ακριβής διατύπωση). Ευχέρεια στην αναγνώριση ρύπων και ίνας. Οργανωτική δεξιότητα. Ευχέρεια στη διάγνωση κατάστασης ταπήτων. Ευχέρεια στη χρήση λογισμικού εφαρμογών γραφείου. Ευχέρεια στο χρήση λογισμικού διαχείρισης ταπητοκαθαριστηρίων. Υπολογιστική δεξιότητα. Ευχέρεια στο χειρισμό μηχανών μεταφοράς. Ευχέρεια στο χειρισμό μηχανών μέτρησης διαστάσεων. Ευχέρεια στο χειρισμό μηχανών καθαρισμού κροσσιών. Ευχέρεια στο χειρισμό μηχανών ξεσκονίσματος – τινάγματος. Κρίση και λήψη απόφασης. Ευχέρεια στο χειρισμό ειδικών μηχανών και εργαλείων καθαρισμού. Ευχέρεια στο χειρισμό μηχανών πλυσίματος. Ευχέρεια στο χειρισμό ειδικών μηχανών σκουπίσματος.</p>	<p>Λεκτική ικανότητα. Αριθμητική ικανότητα. Παρατηρητικότητα. Μνήμη. Χειρωνακτική ικανότητα (επιδέξιος και αποτελεσματικός χειρισμός). Αντίληψη χώρου.</p>

<p>ΕΕΛ 1.1: Παραλαμβάνει τους τάπητες μετά από παραγγελία από το χώρο των πελατών και τους μεταφέρει στο χώρο εργασίας του</p>	<p>Γραπτή και προφορική επικοινωνία. Διαπραγμάτευση. Επικοινωνία (ακρόαση και κατανόηση, ακριβής διατύπωση). Ευχέρεια στην αναγνώριση ρύπων και ίνας. Οργανωτική δεξιότητα. Ευχέρεια στη διάγνωση κατάστασης ταπήτων. Ευχέρεια στο χειρισμό μηχανών μέτρησης διαστάσεων. Ευχέρεια στο χειρισμό μηχανών μεταφοράς. Ευχέρεια στη χρήση λογισμικού εφαρμογών γραφείου. Ευχέρεια στη χρήση λογισμικού διαχείρισης ταπητοκαθαριστηρίων.</p>	<p>Λεκτική ικανότητα. Αριθμητική ικανότητα. Παρατηρητικότητα. Μνήμη. Χειρωνακτική ικανότητα (επιδέξιος και αποτελεσματικός χειρισμός). Αντίληψη χώρου.</p>
<p>ΕΕΛ 1.2: Απομακρύνει σκόνη και λεκέδες από τους τάπητες και πλένει τα κρόσσια</p>	<p>Ευχέρεια στην αναγνώριση ρύπων και ίνας. Ευχέρεια στη διάγνωση κατάστασης ταπήτων. Υπολογιστική δεξιότητα. Ευχέρεια στο χειρισμό μηχανών μεταφοράς. Ευχέρεια στο χειρισμό μηχανών ξεσκονίσματος – τινάγματος. Ευχέρεια στο χειρισμό μηχανών μέτρησης διαστάσεων. Ευχέρεια στο χειρισμό μηχανών καθαρισμού κροσσιών. Κρίση και λήψη απόφασης.</p>	<p>Παρατηρητικότητα. Αριθμητική ικανότητα. Χειρωνακτική ικανότητα (επιδέξιος και αποτελεσματικός χειρισμός).</p>
<p>ΕΕΛ 1.3: Πλένει τους τάπητες που χρειάζονται υγρό καθαρισμό</p>	<p>Ευχέρεια στην αναγνώριση ρύπων και ίνας. Ευχέρεια στη διάγνωση κατάστασης ταπήτων. Ευχέρεια στο χειρισμό μηχανών μεταφοράς. Ευχέρεια στο χειρισμό ειδικών μηχανών και εργαλείων καθαρισμού. Ευχέρεια στο χειρισμό μηχανών πλυσίματος.</p>	<p>Παρατηρητικότητα. Χειρωνακτική ικανότητα (επιδέξιος και αποτελεσματικός χειρισμός).</p>
<p>ΕΕΛ 1.4: Καθαρίζει τους τάπητες που χρειάζονται ειδικό καθαρισμό</p>	<p>Ευχέρεια στη διάγνωση κατάστασης ταπήτων. Ευχέρεια στο χειρισμό μηχανών μεταφοράς. Κρίση και λήψη απόφασης. Ευχέρεια στο χειρισμό ειδικών μηχανών και εργαλείων καθαρισμού. Ευχέρεια στο χειρισμό μηχανών πλυσίματος. Ευχέρεια στο χειρισμό ειδικών μηχανών σκουπίσματος.</p>	<p>Παρατηρητικότητα. Χειρωνακτική ικανότητα (επιδέξιος και αποτελεσματικός χειρισμός).</p>

<p>ΚΕΛ 2: Αποθηκεύει τους τάπητες και τους επιστρέφει στον πελάτη</p>	<p>Ευχέρεια στη χρήση λογισμικού εφαρμογών γραφείου. Ευχέρεια στη χρήση λογισμικού διαχείρισης ταπητοκαθαριστηρίων. Ευχέρεια στο χειρισμό εργαλείων ή μηχανών επιδιόρθωσης ταπήτων. Ευχέρεια στο χειρισμό μηχανών ή εργαλείων βουρτσίσματος. Ευχέρεια στο χειρισμό μηχανών συσκευασίας. Οργανωτική δεξιότητα. Κρίση και λήψη απόφασης. Γραπτή και προφορική επικοινωνία. Διαπραγμάτευση. Επικοινωνία (ακρόαση και κατανόηση, ακριβής διατύπωση). Ευχέρεια στο χειρισμό μηχανών μεταφοράς.</p>	<p>Λεκτική ικανότητα. Αριθμητική ικανότητα. Παρατηρητικότητα. Μνήμη. Χειρωνακτική ικανότητα (επιδέξιος και αποτελεσματικός χειρισμός). Αντίληψη χώρου.</p>
<p>ΕΕΛ 2.1: Προβαίνει στις απαιτούμενες μεταποιητικές και διορθωτικές παρεμβάσεις στους τάπητες</p>	<p>Ευχέρεια στη χρήση λογισμικού εφαρμογών γραφείου. Ευχέρεια στη χρήση λογισμικού διαχείρισης ταπητοκαθαριστηρίων. Ευχέρεια στο χειρισμό εργαλείων ή μηχανών επιδιόρθωσης ταπήτων. Ευχέρεια στο χειρισμό μηχανών συσκευασίας. Κρίση και λήψη απόφασης.</p>	<p>Παρατηρητικότητα. Μνήμη. Χειρωνακτική ικανότητα (επιδέξιος και αποτελεσματικός χειρισμός).</p>
<p>ΕΕΛ 2.2: Προετοιμάζει τους τάπητες για αποθήκευση και τους τοποθετεί στην αποθήκη</p>	<p>Ευχέρεια στη χρήση λογισμικού εφαρμογών γραφείου. Ευχέρεια στη χρήση λογισμικού διαχείρισης ταπητοκαθαριστηρίων. Ευχέρεια στο χειρισμό μηχανών ή εργαλείων βουρτσίσματος. Ευχέρεια στο χειρισμό μηχανών συσκευασίας. Οργανωτική δεξιότητα. Ευχέρεια στο χειρισμό μηχανών μεταφοράς.</p>	<p>Αριθμητική ικανότητα. Χειρωνακτική ικανότητα (επιδέξιος και αποτελεσματικός χειρισμός).</p>
<p>ΕΕΛ 2.3: Μεταφέρει και παραδίδει τους τάπητες στον πελάτη</p>	<p>Ευχέρεια στη χρήση λογισμικού εφαρμογών γραφείου. Ευχέρεια στη χρήση λογισμικού διαχείρισης ταπητοκαθαριστηρίων. Οργανωτική δεξιότητα. Κρίση και λήψη απόφασης. Γραπτή και προφορική επικοινωνία. Διαπραγμάτευση. Επικοινωνία (ακρόαση και κατανόηση, ακριβής διατύπωση). Ευχέρεια στο χειρισμό μηχανών μεταφοράς.</p>	<p>Λεκτική ικανότητα. Αριθμητική ικανότητα. Χειρωνακτική ικανότητα (επιδέξιος και αποτελεσματικός χειρισμός). Αντίληψη χώρου.</p>

<p>ΚΕΛ 3: Εκτελεί καθαρισμούς ταπήτων και ταπετσαριών στο χώρο του πελάτη</p>	<p>Ευχέρεια στη χρήση λογισμικού εφαρμογών γραφείου. Ευχέρεια στη χρήση λογισμικού διαχείρισης ταπητοκαθαριστηρίων. Ευχέρεια στο χειρισμό ειδικών μηχανών και εργαλείων καθαρισμού. Ευχέρεια στο χειρισμό ειδικών μηχανών σκουπίσματος. Οργανωτική δεξιότητα. Υπολογιστική δεξιότητα. Κρίση και λήψη απόφασης. Γραπτή και προφορική επικοινωνία. Διαπραγμάτευση. Επικοινωνία (ακρόαση και κατανόηση, ακριβής διατύπωση). Ευχέρεια στο χειρισμό μηχανών μεταφοράς.</p>	<p>Λεκτική ικανότητα. Αριθμητική ικανότητα. Παρατηρητικότητα. Μνήμη. Ταχύτητα και ακρίβεια. Χειρωνακτική ικανότητα (επιδέξιος και αποτελεσματικός χειρισμός). Αντίληψη χώρου.</p>
<p>ΕΕΛ 3.1: Μεταβαίνει στο χώρο του πελάτη μετά από παραγγελία και συνεννόηση</p>	<p>Ευχέρεια στη χρήση λογισμικού εφαρμογών γραφείου. Ευχέρεια στη χρήση λογισμικού διαχείρισης ταπητοκαθαριστηρίων. Υπολογιστική δεξιότητα. Κρίση και λήψη απόφασης. Γραπτή και προφορική επικοινωνία. Διαπραγμάτευση. Επικοινωνία (ακρόαση και κατανόηση, ακριβής διατύπωση). Ευχέρεια στο χειρισμό μηχανών μεταφοράς.</p>	<p>Λεκτική ικανότητα. Αριθμητική ικανότητα. Παρατηρητικότητα. Αντίληψη χώρου.</p>
<p>ΕΕΛ 3.2: Καθαρίζει τους τάπητες και τις ταπετσαρίες επίπλων στο χώρο του πελάτη</p>	<p>Ευχέρεια στο χειρισμό ειδικών μηχανών και εργαλείων καθαρισμού. Ευχέρεια στο χειρισμό ειδικών μηχανών σκουπίσματος.</p>	<p>Παρατηρητικότητα. Μνήμη. Ταχύτητα και ακρίβεια. Χειρωνακτική ικανότητα (επιδέξιος και αποτελεσματικός χειρισμός).</p>
<p>ΕΕΛ 3.3: Αποδίδει τους καθαρισμένους χώρους στον πελάτη</p>	<p>Οργανωτική δεξιότητα. Υπολογιστική δεξιότητα. Κρίση και λήψη απόφασης. Γραπτή και προφορική επικοινωνία. Διαπραγμάτευση. Επικοινωνία (ακρόαση και κατανόηση, ακριβής διατύπωση).</p>	<p>Λεκτική ικανότητα. Αριθμητική ικανότητα. Μνήμη. Χειρωνακτική ικανότητα (επιδέξιος και αποτελεσματικός χειρισμός). Αντίληψη χώρου.</p>

<p>ΚΕΛ 4: Συμβάλλει στη διασφάλιση της λειτουργικότητας και της υγιεινής και ασφάλειας του χώρου εργασίας του</p>	<p>Ευχέρεια στη χρήση λογισμικού εφαρμογών γραφείου. Ευχέρεια στη χρήση λογισμικού διαχείρισης ταπητοκαθαριστηρίων. Υπολογιστική δεξιότητα. Εφαρμογή οδηγιών και προδιαγραφών λειτουργίας μηχανών. Κρίση και λήψη απόφασης. Γραπτή και προφορική επικοινωνία. Διαπραγμάτευση. Επικοινωνία (ακρόαση και κατανόηση, ακριβής διατύπωση).</p>	<p>Λεκτική ικανότητα. Αριθμητική ικανότητα. Παρατηρητικότητα. Μνήμη. Ταχύτητα και ακρίβεια. Αντίληψη χώρου.</p>
<p>ΕΕΛ 4.1: Παρακολουθεί την κατάσταση του μηχανολογικού εξοπλισμού και συμβάλλει στη συντήρησή του</p>	<p>Ευχέρεια στη χρήση λογισμικού εφαρμογών γραφείου. Ευχέρεια στη χρήση λογισμικού διαχείρισης ταπητοκαθαριστηρίων. Υπολογιστική δεξιότητα. Εφαρμογή οδηγιών και προδιαγραφών. Κρίση και λήψη απόφασης.</p>	<p>Λεκτική ικανότητα. Παρατηρητικότητα. Μνήμη.</p>
<p>ΕΕΛ 4.2: Μεριμνά και συμβάλλει στην προμήθεια νέων μηχανών και αναλωσίμων υλικών</p>	<p>Ευχέρεια στη χρήση λογισμικού εφαρμογών γραφείου. Ευχέρεια στη χρήση λογισμικού διαχείρισης ταπητοκαθαριστηρίων. Υπολογιστική δεξιότητα. Κρίση και λήψη απόφασης. Γραπτή και προφορική επικοινωνία. Διαπραγμάτευση. Επικοινωνία (ακρόαση και κατανόηση, ακριβής διατύπωση).</p>	<p>Λεκτική ικανότητα. Αριθμητική ικανότητα. Παρατηρητικότητα. Μνήμη. Χειρωνακτική ικανότητα (επιδέξιος και αποτελεσματικός χειρισμός).</p>
<p>ΕΕΛ 4.3: Μεριμνά και συμβάλλει στη διασφάλιση κανόνων υγιεινής και ασφάλειας στο χώρο εργασίας</p>	<p>Εφαρμογή οδηγιών και προδιαγραφών λειτουργίας μηχανών. Κρίση και λήψη απόφασης.</p>	<p>Παρατηρητικότητα. Ταχύτητα και ακρίβεια. Χειρωνακτική ικανότητα (επιδέξιος και αποτελεσματικός χειρισμός). Αντίληψη χώρου.</p>

ΑΝΑΛΥΣΗ ΔΕΞΙΟΤΗΤΩΝ & ΙΚΑΝΟΤΗΤΩΝ
ΤΙΤΛΟΣ ΒΑΣΙΚΟΥ ΕΠΑΓΓΕΛΜΑΤΟΣ: ΚΑΘΑΡΙΣΤΗΣ ΤΑΠΗΤΩΝ / ΤΑΠΕΤΣΑΡΙΩΝ

ΕΠΙΜΕΡΟΥΣ ΕΠΑΓΓΕΛΜΑΤΙΚΕΣ ΛΕΙΤΟΥΡΓΙΕΣ (ΕΕΛ) ΕΠΑΓΓΕΛΜΑΤΙΚΕΣ ΕΡΓΑΣΙΕΣ (ΕΕ)	ΔΕΞΙΟΤΗΤΕΣ	ΙΚΑΝΟΤΗΤΕΣ
ΕΕΛ 1.1: Παραλαμβάνει τους τάπητες μετά από παραγγελία από το χώρο των πελατών και τους μεταφέρει στο χώρο εργασίας του	Γραπτή και προφορική επικοινωνία. Διαπραγμάτευση. Επικοινωνία (ακρόαση και κατανόηση, ακριβής διατύπωση). Ευχέρεια στην αναγνώριση ρύπων και ίνας. Οργανωτική δεξιότητα. Ευχέρεια στη διάγνωση κατάστασης ταπήτων. Ευχέρεια στο χειρισμό μηχανών μέτρησης διαστάσεων. Ευχέρεια στο χειρισμό μηχανών μεταφοράς. Ευχέρεια στη χρήση λογισμικού εφαρμογών γραφείου. Ευχέρεια στη χρήση λογισμικού διαχείρισης ταπητοκαθαριστηρίων.	Λεκτική ικανότητα. Αριθμητική ικανότητα. Παρατηρητικότητα. Μνήμη. Χειρωνακτική ικανότητα (επιδέξιος και αποτελεσματικός χειρισμός). Αντίληψη χώρου.
ΚΕΛ 1: Παραλαμβάνει τους τάπητες και τους καθαρίζει στον επαγγελματικό του χώρο	ΕΕ 1.1.1: : Μεταβαίνει μετά από πρόκληση στο χώρο του πελάτη και συνδιαλέγεται για τις απαιτήσεις του πελάτη και τις υποχρεώσεις του	Γραπτή και προφορική επικοινωνία. Διαπραγμάτευση. Επικοινωνία (ακρόαση και κατανόηση, ακριβής διατύπωση). Ευχέρεια στην αναγνώριση ρύπων και ίνας. Ευχέρεια στη διάγνωση κατάστασης ταπήτων. Ευχέρεια στο χειρισμό μηχανών μέτρησης διαστάσεων. Ευχέρεια στη χρήση λογισμικού εφαρμογών γραφείου. Ευχέρεια στη χρήση λογισμικού διαχείρισης ταπητοκαθαριστηρίων.
ΕΕ 1.1.2: Παραλαμβάνει τους τάπητες και τους μεταφέρει στον επαγγελματικό του χώρο	Επικοινωνία (ακρόαση και κατανόηση, ακριβής διατύπωση). Ευχέρεια στο χειρισμό μηχανών μεταφοράς.	Λεκτική ικανότητα. Χειρωνακτική ικανότητα (επιδέξιος και αποτελεσματικός χειρισμός).

	<p>ΕΕ 1.1.3: Διαχωρίζει τους τάπητες και τους καταχωρίζει στο αρχείο αποδίδοντάς τους μοναδικό κωδικό</p>	<p>Οργανωτική δεξιότητα. Ευχέρεια στη διάγνωση κατάστασης ταπήτων. Ευχέρεια στο χειρισμό μηχανών μέτρησης διαστάσεων. Ευχέρεια στο χειρισμό μηχανών μεταφοράς. Ευχέρεια στη χρήση λογισμικού εφαρμογών γραφείου. Ευχέρεια στη χρήση λογισμικού διαχείρισης ταπητοκαθαριστηρίων.</p>	<p>Παρατηρητικότητα. Μνήμη.</p>
	<p>ΕΕΛ 1.2: Απομακρύνει σκόνη και λεκέδες από τους τάπητες και πλένει τα κρόσσια</p>	<p>Ευχέρεια στην αναγνώριση ρύπων και ίνας. Ευχέρεια στη διάγνωση κατάστασης ταπήτων. Ευχέρεια στο χειρισμό μηχανών μεταφοράς. Ευχέρεια στη χειρισμό μηχανών ξεσκονίσματος – τινάγματος. Ευχέρεια στο χειρισμό μηχανών καθαρισμού κροσσιών. Κρίση και λήψη απόφασης.</p>	<p>Παρατηρητικότητα. Αριθμητική ικανότητα. Χειρωνακτική ικανότητα (επιδέξιος και αποτελεσματικός χειρισμός).</p>
	<p>ΕΕ 1.2.1: Χρησιμοποιεί την ειδική μηχανή ξεσκονίσματος - τινάγματος</p>	<p>Ευχέρεια στην αναγνώριση ρύπων και ίνας. Ευχέρεια στη διάγνωση κατάστασης ταπήτων. Ευχέρεια στο χειρισμό μηχανών ξεσκονίσματος – τινάγματος. Κρίση και λήψη απόφασης.</p>	<p>Παρατηρητικότητα. Χειρωνακτική ικανότητα (επιδέξιος και αποτελεσματικός χειρισμός).</p>
	<p>ΕΕ 1.2.2: Μετράει τις διαστάσεις και τις καταχωρίζει στο αρχείο</p>	<p>Ευχέρεια στο χειρισμό μηχανών μέτρησης διαστάσεων. Υπολογιστική δεξιότητα.</p>	<p>Παρατηρητικότητα. Αριθμητική ικανότητα. Χειρωνακτική ικανότητα (επιδέξιος και αποτελεσματικός χειρισμός).</p>
	<p>ΕΕ 1.2.3: Μεταφέρει τους τάπητες στον κατάλληλο χώρο, διαλύει τους εντοπισμένους λεκέδες χρησιμοποιώντας τις κατάλληλες ξελεκιαστικές ουσίες και πλένει τα κρόσσια</p>	<p>Ευχέρεια στο χειρισμό μηχανών μεταφοράς. Ευχέρεια στο χειρισμό μηχανών καθαρισμού κροσσιών.</p>	<p>Παρατηρητικότητα. Χειρωνακτική ικανότητα (επιδέξιος και αποτελεσματικός χειρισμός).</p>
	<p>ΕΕΛ 1.3: Πλένει τους τάπητες που χρειάζονται υγρό καθαρισμό</p>	<p>Ευχέρεια στην αναγνώριση ρύπων και ίνας. Ευχέρεια στη διάγνωση κατάστασης ταπήτων. Ευχέρεια στο χειρισμό μηχανών μεταφοράς. Ευχέρεια στο χειρισμό ειδικών μηχανών και εργαλείων καθαρισμού. Ευχέρεια στο χειρισμό μηχανών πλυσίματος.</p>	<p>Παρατηρητικότητα. Χειρωνακτική ικανότητα (επιδέξιος και αποτελεσματικός χειρισμός).</p>

	ΕΕ 1.3.1: Επιλέγει τους τάπητες που έχουν ανάγκη υγρού καθαρισμού και τους μεταφέρει στο χώρο πλήσης	Ευχέρεια στην αναγνώριση ρύπων και ίνας. Ευχέρεια στη διάγνωση κατάστασης ταπήτων. Ευχέρεια στο χειρισμό μηχανών μεταφοράς.	Παρατηρητικότητα. Χειρωνακτική ικανότητα (επιδέξιος και αποτελεσματικός χειρισμός).
	ΕΕ 1.3.2: Προσθέτει την απαιτούμενη ποσότητα απορρυπαντικού, πλένει και ξεβγάζει τους τάπητες	Ευχέρεια στο χειρισμό μηχανών πλυσίματος.	Παρατηρητικότητα.
	ΕΕ 1.3.3: Στύβει και στεγνώνει τους τάπητες	Ευχέρεια στο χειρισμό ειδικών μηχανών και εργαλείων καθαρισμού.	Παρατηρητικότητα. Χειρωνακτική ικανότητα (επιδέξιος και αποτελεσματικός χειρισμός).
	ΕΕΛ 1.4: Καθαρίζει τους τάπητες που χρειάζονται ειδικό καθαρισμό	Ευχέρεια στη διάγνωση κατάστασης ταπήτων. Ευχέρεια στο χειρισμό μηχανών μεταφοράς. Κρίση και λήψη απόφασης. Ευχέρεια στο χειρισμό ειδικών μηχανών και εργαλείων καθαρισμού. Ευχέρεια στο χειρισμό μηχανών πλυσίματος. Ευχέρεια στο χειρισμό ειδικών μηχανών σκουπίσματος.	Παρατηρητικότητα. Χειρωνακτική ικανότητα (επιδέξιος και αποτελεσματικός χειρισμός).
	ΕΕ 1.4.1: Επιλέγει και μεταφέρει τους τάπητες στον κατάλληλο χώρο καθαρισμού	Ευχέρεια στη διάγνωση κατάστασης ταπήτων. Ευχέρεια στο χειρισμό μηχανών μεταφοράς. Κρίση και λήψη απόφασης.	Παρατηρητικότητα.
	ΕΕ 1.4.2: Καθαρίζει τους τάπητες χρησιμοποιώντας την κατάλληλη μηχανή	Κρίση και λήψη απόφασης. Ευχέρεια στο χειρισμό ειδικών μηχανών και εργαλείων καθαρισμού. Ευχέρεια στο χειρισμό μηχανών πλυσίματος.	Παρατηρητικότητα. Χειρωνακτική ικανότητα (επιδέξιος και αποτελεσματικός χειρισμός).
	ΕΕ 1.4.3: Στεγνώνει και σκουπίζει τους τάπητες μετά τον ειδικό καθαρισμό	Ευχέρεια στο χειρισμό ειδικών μηχανών σκουπίσματος. Ευχέρεια στο χειρισμό μηχανών και εργαλείων στεγνώματος.	Παρατηρητικότητα. Χειρωνακτική ικανότητα (επιδέξιος και αποτελεσματικός χειρισμός).

	ΕΠΙΜΕΡΟΥΣ ΕΠΑΓΓΕΛΜΑΤΙΚΕΣ ΛΕΙΤΟΥΡΓΙΕΣ (ΕΕΛ) ΕΠΑΓΓΕΛΜΑΤΙΚΕΣ ΕΡΓΑΣΙΕΣ (ΕΕ)	ΔΕΞΙΟΤΗΤΕΣ	ΙΚΑΝΟΤΗΤΕΣ
ΚΕΛ 2: Αποθηκεύει τους τάπητες και τους επιστρέφει στον πελάτη	ΕΕΛ 2.1: Προβαίνει στις απαιτούμενες μεταποιητικές και διορθωτικές παρεμβάσεις στους τάπητες	Ευχέρεια στο χειρισμό εργαλείων ή μηχανών επιδιόρθωσης ταπήτων. Ευχέρεια στο χειρισμό μηχανών συσκευασίας. Κρίση και λήψη απόφασης.	Παρατηρητικότητα. Μνήμη. Χειρωνακτική ικανότητα (επιδέξιος και αποτελεσματικός χειρισμός).
	ΕΕ 2.1.1: Ελέγχει το αρχείο του για τις απαιτήσεις πελατών και τους τάπητες για τυχόν ύπαρξη βλαβών και ατελειών	Ευχέρεια στη χρήση λογισμικού εφαρμογών γραφείου. Ευχέρεια στη χρήση λογισμικού διαχείρισης ταπητοκαθαριστηρίων. Κρίση και λήψη απόφασης.	Παρατηρητικότητα. Μνήμη.
	ΕΕ 2.1.2: Επιδιορθώνει τους τάπητες	Ευχέρεια στο χειρισμό εργαλείων ή μηχανών επιδιόρθωσης ταπήτων.	Χειρωνακτική ικανότητα (επιδέξιος και αποτελεσματικός χειρισμός).
	ΕΕ 2.1.3: Προσθέτει στους τάπητες τα απαιτούμενα πρόσθετα για την επίτευξη ειδικών ιδιοτήτων	Κρίση και λήψη απόφασης.	Παρατηρητικότητα. Χειρωνακτική ικανότητα (επιδέξιος και αποτελεσματικός χειρισμός).
	ΕΕΛ 2.2: Προετοιμάζει τους τάπητες για αποθήκευση και τους τοποθετεί στην αποθήκη	Ευχέρεια στη χρήση λογισμικού εφαρμογών γραφείου. Ευχέρεια στη χρήση λογισμικού διαχείρισης ταπητοκαθαριστηρίων. Ευχέρεια στο χειρισμό μηχανών ή εργαλείων βουρτσίσματος. Ευχέρεια στο χειρισμό μηχανών συσκευασίας. Οργανωτική δεξιότητα. Ευχέρεια στο χειρισμό μηχανών μεταφοράς.	Αριθμητική ικανότητα. Χειρωνακτική ικανότητα (επιδέξιος και αποτελεσματικός χειρισμός).
	ΕΕ 2.2.1: Ελέγχει τους τάπητες για τυχόν ατέλειες κατά τον καθαρισμό	Οργανωτική δεξιότητα.	Χειρωνακτική ικανότητα (επιδέξιος και αποτελεσματικός χειρισμός).

	<p>ΕΕ 2.2.2: Βουρτσίζει τον τάπητα, χτενίζει τα κρόσσια και τον συσκευάζει σε κατάλληλο περιτύλιγμα</p>	<p>Ευχέρεια στο χειρισμό μηχανών ή εργαλείων βουρτσίσματος. Ευχέρεια στο χειρισμό μηχανών συσκευασίας. Οργανωτική δεξιότητα. Ευχέρεια στο χειρισμό μηχανών μεταφοράς.</p>	<p>Χειρωνακτική ικανότητα (επιδέξιος και αποτελεσματικός χειρισμός).</p>
	<p>ΕΕ 2.2.3: Σηματοδοτεί τον τάπητα και τον τοποθετεί στο χώρο αποθήκευσης με παράλληλη ενημέρωση του αρχείου</p>	<p>Ευχέρεια στη χρήση λογισμικού εφαρμογών γραφείου. Ευχέρεια στη χρήση λογισμικού διαχείρισης ταπητοκαθαριστηρίων. Οργανωτική δεξιότητα. Ευχέρεια στο χειρισμό μηχανών μεταφοράς.</p>	<p>Αριθμητική ικανότητα. Χειρωνακτική ικανότητα (επιδέξιος και αποτελεσματικός χειρισμός).</p>
	<p>ΕΕΑ 2.3: Μεταφέρει και παραδίδει τους τάπητες στον πελάτη</p>	<p>Ευχέρεια στη χρήση λογισμικού εφαρμογών γραφείου. Χρήση λογισμικού διαχείρισης ταπητοκαθαριστηρίων. Οργανωτική δεξιότητα. Κρίση και λήψη απόφασης. Γραπτή και προφορική επικοινωνία. Διαπραγμάτευση. Επικοινωνία (ακρόαση και κατανόηση, ακριβής διατύπωση). Ευχέρεια στο χειρισμό μηχανών μεταφοράς.</p>	<p>Λεκτική ικανότητα. Αριθμητική ικανότητα. Χειρωνακτική ικανότητα (επιδέξιος και αποτελεσματικός χειρισμός). Αντίληψη χώρου.</p>
	<p>ΕΕ 2.3.1: Συνεννοείται με τον πελάτη για το χρόνο παράδοσης και εκδίδει τα αναγκαία παραστατικά</p>	<p>Ευχέρεια στη χρήση λογισμικού εφαρμογών γραφείου. Χρήση λογισμικού διαχείρισης ταπητοκαθαριστηρίων. Γραπτή και προφορική επικοινωνία. Διαπραγμάτευση. Ευχέρεια στο χειρισμό μηχανών μεταφοράς.</p>	<p>Λεκτική ικανότητα. Αριθμητική ικανότητα. Αντίληψη χώρου.</p>
	<p>ΕΕ 2.3.2: Μεταφέρει τους τάπητες στο χώρο του πελάτη</p>	<p>Οργανωτική δεξιότητα. Ευχέρεια στο χειρισμό μηχανών μεταφοράς.</p>	<p>Αντίληψη χώρου.</p>
	<p>ΕΕ 2.3.3: Παραδίδει τους τάπητες στον πελάτη και δίνει τις απαραίτητες οδηγίες για συντήρηση και προφύλαξη ολοκληρώνοντας τη συναλλαγή</p>	<p>Οργανωτική δεξιότητα. Γραπτή και προφορική επικοινωνία. Διαπραγμάτευση. Επικοινωνία (ακρόαση και κατανόηση, ακριβής διατύπωση).</p>	<p>Λεκτική ικανότητα. Αριθμητική ικανότητα. Αντίληψη χώρου.</p>

	ΕΠΙΜΕΡΟΥΣ ΕΠΑΓΓΕΛΜΑΤΙΚΕΣ ΛΕΙΤΟΥΡΓΙΕΣ (ΕΕΛ) ΕΠΑΓΓΕΛΜΑΤΙΚΕΣ ΕΡΓΑΣΙΕΣ (ΕΕ)	ΔΕΞΙΟΤΗΤΕΣ	ΙΚΑΝΟΤΗΤΕΣ
ΚΕΛ 3 : Εκτελεί καθαρισμούς ταπήτων και ταπετσαριών στο χώρο του πελάτη	ΕΕΛ 3.1: Μεταβαίνει στο χώρο του πελάτη μετά από παραγγελία και συνεννόηση	Ευχέρεια στη χρήση λογισμικού εφαρμογών γραφείου. Ευχέρεια στη χρήση λογισμικού διαχείρισης ταπητοκαθαριστηρίων. Υπολογιστική δεξιότητα. Κρίση και λήψη απόφασης. Γραπτή και προφορική επικοινωνία. Διαπραγμάτευση. Επικοινωνία (ακρόαση και κατανόηση, ακριβής διατύπωση). Ευχέρεια στο χειρισμό μηχανών μεταφοράς.	Λεκτική ικανότητα. Αριθμητική ικανότητα. Παρατηρητικότητα. Αντίληψη χώρου.
	ΕΕ 3.1.1: Μεταβαίνει στο χώρο του πελάτη μετά από παραγγελία για καθαρισμό στο χώρο του	Ευχέρεια στη χρήση λογισμικού εφαρμογών γραφείου. Ευχέρεια στη χρήση λογισμικού διαχείρισης ταπητοκαθαριστηρίων. Γραπτή και προφορική επικοινωνία. Διαπραγμάτευση. Επικοινωνία (ακρόαση και κατανόηση, ακριβής διατύπωση).	Λεκτική ικανότητα. Αριθμητική ικανότητα. Αντίληψη χώρου.
	ΕΕ 3.1.2: Προβαίνει σε εκτίμηση των εργασιών και των δυσκολιών καθαρισμού	Υπολογιστική δεξιότητα. Κρίση και λήψη απόφασης. Γραπτή και προφορική επικοινωνία. Διαπραγμάτευση. Επικοινωνία (ακρόαση και κατανόηση, ακριβής διατύπωση).	Λεκτική ικανότητα. Αριθμητική ικανότητα. Παρατηρητικότητα.
	ΕΕ 3.1.3: Συμφωνεί με τον πελάτη για το είδος και την αμοιβή των εργασιών	Υπολογιστική δεξιότητα. Κρίση και λήψη απόφασης. Γραπτή και προφορική επικοινωνία. Διαπραγμάτευση. Επικοινωνία (ακρόαση και κατανόηση, ακριβής διατύπωση).	Λεκτική ικανότητα. Αριθμητική ικανότητα.

<p>ΕΕΛ 3.2: Καθαρίζει τους τάπητες και τις ταπετσαρίες επίπλων στο χώρο του πελάτη</p>	<p>Ευχέρεια στο χειρισμό ειδικών μηχανών και εργαλείων καθαρισμού. Ευχέρεια στο χειρισμό ειδικών μηχανών σκουπίσματος.</p>	<p>Παρατηρητικότητα. Μνήμη. Ταχύτητα και ακρίβεια. Χειρωνακτική ικανότητα (επιδέξιος και αποτελεσματικός χειρισμός).</p>
<p>ΕΕ 3.2.1: Σκουπίζει τους τάπητες και τις ταπετσαρίες για να απομακρυνθούν οι στερεοί ρύποι και διαλύει τους λεκέδες με τα κατάλληλα υλικά</p>	<p>Ευχέρεια στο χειρισμό ειδικών μηχανών σκουπίσματος.</p>	<p>Παρατηρητικότητα. Μνήμη. Χειρωνακτική ικανότητα (επιδέξιος και αποτελεσματικός χειρισμός).</p>
<p>ΕΕ 3.2.2: Καθαρίζει τάπητες και ταπετσαρίες χρησιμοποιώντας την κατά περίπτωση κατάλληλη ειδική μηχανή καθαρισμού</p>	<p>Ευχέρεια στο χειρισμό ειδικών μηχανών και εργαλείων καθαρισμού.</p>	<p>Παρατηρητικότητα. Μνήμη. Χειρωνακτική ικανότητα (επιδέξιος και αποτελεσματικός χειρισμός).</p>
<p>ΕΕ 3.2.3: Σκουπίζει τους τάπητες και τις ταπετσαρίες για να απομακρυνθούν τα υπολείμματα του καθαρισμού</p>	<p>Ευχέρεια στο χειρισμό ειδικών μηχανών σκουπίσματος.</p>	<p>Ταχύτητα και ακρίβεια. Χειρωνακτική ικανότητα (επιδέξιος και αποτελεσματικός χειρισμός).</p>
<p>ΕΕΛ 3.3: Αποδίδει τους καθαρισμένους χώρους στον πελάτη</p>	<p>Οργανωτική δεξιότητα. Υπολογιστική δεξιότητα. Κρίση και λήψη απόφασης. Γραπτή και προφορική επικοινωνία. Διαπραγμάτευση. Επικοινωνία (ακρόαση και κατανόηση, ακριβής διατύπωση).</p>	<p>Λεκτική ικανότητα. Αριθμητική ικανότητα. Μνήμη. Χειρωνακτική ικανότητα (επιδέξιος και αποτελεσματικός χειρισμός). Αντίληψη χώρου.</p>
<p>ΕΕ 3.3.1: Απομακρύνει τις μηχανές καθαρισμού και επαναφέρει τον χώρο στην προηγούμενη κατάσταση</p>	<p>Οργανωτική δεξιότητα. Υπολογιστική δεξιότητα. Κρίση και λήψη απόφασης.</p>	<p>Χειρωνακτική ικανότητα (επιδέξιος και αποτελεσματικός χειρισμός). Αντίληψη χώρου.</p>
<p>ΕΕ 3.3.2: Δίνει οδηγίες στον πελάτη για τη συντήρηση και την καθαριότητα των ταπήτων και των ταπετσαριών</p>	<p>Κρίση και λήψη απόφασης. Γραπτή και προφορική επικοινωνία. Διαπραγμάτευση. Επικοινωνία (ακρόαση και κατανόηση, ακριβής διατύπωση).</p>	<p>Λεκτική ικανότητα. Μνήμη.</p>

	ΕΕ 3.3.3: Δίνει τα αναγκαία παραστατικά και ολοκληρώνει τη συναλλαγή εισπράττοντας το αντίτιμο	Οργανωτική δεξιότητα. Υπολογιστική δεξιότητα. Γραπτή και προφορική επικοινωνία. Διαπραγμάτευση. Επικοινωνία (ακρόαση και κατανόηση, ακριβής διατύπωση).	Λεκτική ικανότητα. Αριθμητική ικανότητα. Μνήμη.
--	---	---	---

	ΕΠΙΜΕΡΟΥΣ ΕΠΑΓΓΕΛΜΑΤΙΚΕΣ ΛΕΙΤΟΥΡΓΙΕΣ (ΕΕΛ) ΕΠΑΓΓΕΛΜΑΤΙΚΕΣ ΕΡΓΑΣΙΕΣ (ΕΕ)	ΔΕΞΙΟΤΗΤΕΣ	ΙΚΑΝΟΤΗΤΕΣ
ΚΕΛ 4: Συμβάλλει στη διασφάλιση της λειτουργικότητας και της υγιεινής και ασφάλειας του χώρου εργασίας του	ΕΕΛ 4.1: Παρακολουθεί την κατάσταση του μηχανολογικού εξοπλισμού και συμβάλλει στη συντήρησή του	Ευχέρεια στη χρήση λογισμικού εφαρμογών γραφείου. Ευχέρεια στη χρήση λογισμικού διαχείρισης ταπητοκαθαριστηρίων. Υπολογιστική δεξιότητα. Εφαρμογή οδηγιών και προδιαγραφών. Κρίση και λήψη απόφασης.	Λεκτική ικανότητα. Παρατηρητικότητα. Μνήμη.
	ΕΕ 4.1.1: Μεριμνά για τη συντήρηση των εργαλείων και των μηχανών σε συνεργασία με τους ειδικούς τεχνίτες συντήρησης	Ευχέρεια στη χρήση λογισμικού εφαρμογών γραφείου. Υπολογιστική δεξιότητα. Εφαρμογή οδηγιών και προδιαγραφών. Κρίση και λήψη απόφασης.	Λεκτική ικανότητα. Παρατηρητικότητα. Μνήμη.
	ΕΕ 4.1.2: Μεριμνά για την συντήρηση των οχημάτων μεταφοράς από τα ειδικά συνεργεία	Ευχέρεια στη χρήση λογισμικού εφαρμογών γραφείου. Υπολογιστική δεξιότητα. Εφαρμογή οδηγιών και προδιαγραφών. Κρίση και λήψη απόφασης.	Λεκτική ικανότητα. Παρατηρητικότητα. Μνήμη.
	ΕΕ 4.1.3: Μεριμνά για τη συντήρηση και την ανανέωση του εξοπλισμού γραφείου και των αναλωσίμων	Ευχέρεια στη χρήση λογισμικού εφαρμογών γραφείου. Χρήση λογισμικού διαχείρισης ταπητοκαθαριστηρίων. Υπολογιστική δεξιότητα. Κρίση και λήψη απόφασης.	Παρατηρητικότητα. Μνήμη.

	<p>ΕΕΛ 4.2: Μεριμνά και συμβάλλει στην προμήθεια νέων μηχανών και αναλωσίμων υλικών</p>	<p>Ευχέρεια στη χρήση λογισμικού εφαρμογών γραφείου. Χρήση λογισμικού διαχείρισης ταπητοκαθαριστηρίων. Υπολογιστική δεξιότητα. Κρίση και λήψη απόφασης. Γραπτή και προφορική επικοινωνία. Διαπραγμάτευση. Επικοινωνία (ακρόαση και κατανόηση, ακριβής διατύπωση).</p>	<p>Λεκτική ικανότητα. Αριθμητική ικανότητα. Παρατηρητικότητα. Μνήμη. Χειρωνακτική ικανότητα (επιδέξιος και αποτελεσματικός χειρισμός).</p>
	<p>ΕΕ 4.2.1: Συμβάλλει στην έρευνα αγοράς για την προμήθεια κατάλληλων μηχανών και αναλωσίμων υλικών</p>	<p>Ευχέρεια στη χρήση λογισμικού εφαρμογών γραφείου. Χρήση λογισμικού διαχείρισης ταπητοκαθαριστηρίων. Υπολογιστική δεξιότητα. Κρίση και λήψη απόφασης. Γραπτή και προφορική επικοινωνία.</p>	<p>Λεκτική ικανότητα. Αριθμητική ικανότητα. Παρατηρητικότητα.</p>
	<p>ΕΕ 4.2.2: Συμβάλλει στην αξιολόγηση τω προσφορών για μηχανές και αναλώσιμα υλικά</p>	<p>Ευχέρεια στη χρήση λογισμικού εφαρμογών γραφείου. Υπολογιστική δεξιότητα. Κρίση και λήψη απόφασης. Διαπραγμάτευση.</p>	<p>Αριθμητική ικανότητα. Παρατηρητικότητα.</p>
	<p>ΕΕ 4.2.3: Συμβάλλει στην εισαγωγή των νέων μηχανημάτων και αναλωσίμων υλικών στην επιχείρηση</p>	<p>Ευχέρεια στη χρήση λογισμικού εφαρμογών γραφείου. Χρήση λογισμικού διαχείρισης ταπητοκαθαριστηρίων.</p>	<p>Λεκτική ικανότητα. Αριθμητική ικανότητα. Χειρωνακτική ικανότητα (επιδέξιος και αποτελεσματικός χειρισμός).</p>
	<p>ΕΕΛ 4.3: Μεριμνά και συμβάλλει στη διασφάλιση κανόνων υγιεινής και ασφάλειας στο χώρο εργασίας</p>	<p>Εφαρμογή οδηγιών και προδιαγραφών λειτουργίας μηχανών. Κρίση και λήψη απόφασης.</p>	<p>Λεκτική ικανότητα. Παρατηρητικότητα. Ταχύτητα και ακρίβεια. Χειρωνακτική ικανότητα (επιδέξιος και αποτελεσματικός χειρισμός). Αντίληψη χώρου.</p>
	<p>ΕΕ 4.3.1: Συμβάλλει στη λήψη μέτρων βελτίωσης της εργονομίας του χώρου εργασίας</p>	<p>Εφαρμογή οδηγιών και προδιαγραφών λειτουργίας μηχανών. Κρίση και λήψη απόφασης.</p>	<p>Παρατηρητικότητα. Αντίληψη χώρου.</p>
	<p>ΕΕ 4.3.2: Μεριμνά για τη συντήρηση των υδραυλικών και ηλεκτρολογικών εγκαταστάσεων από τους ειδικούς τεχνίτες</p>	<p>Εφαρμογή οδηγιών και προδιαγραφών λειτουργίας μηχανών. Κρίση και λήψη απόφασης.</p>	<p>Παρατηρητικότητα.</p>

	<p>ΕΕ 4.3.3: Συμβάλλει στην τήρηση διαδικασιών για τον περιορισμό των περιβαλλοντικών επιπτώσεων των εργασιών του και την υγιεινή και ασφάλεια του χώρου εργασίας</p>	<p>Εφαρμογή οδηγιών και προδιαγραφών λειτουργίας μηχανών. Κρίση και λήψη απόφασης. Γραπτή και προφορική επικοινωνία.</p>	<p>Παρατηρητικότητα. Ταχύτητα και ακρίβεια. Χειρωνακτική ικανότητα (επιδέξιος και αποτελεσματικός χειρισμός). Αντίληψη χώρου.</p>
--	--	--	---

ΕΝΟΤΗΤΑ Δ: «ΠΡΟΤΕΙΝΟΜΕΝΕΣ ΔΙΑΔΡΟΜΕΣ ΓΙΑ ΤΗΝ ΑΠΟΚΤΗΣΗ ΤΩΝ ΑΠΑΙΤΟΥΜΕΝΩΝ ΠΡΟΣΟΝΤΩΝ»

Στον παρακάτω πίνακα παρουσιάζονται εναλλακτικές διαδρομές μάθησης κατά επάγγελμα και ειδικότητα.

Οι παρακάτω διαδρομές δείχνουν (με βάση τη σειρά που αναφέρονται) τις εναλλακτικές επιλογές ως προς τα βήματα που μπορεί να ακολουθήσει κάποιος για να αποκτήσει τα απαιτούμενα προσόντα άσκησης του επαγγέλματος ή και της ειδικότητας.

ΕΠΑΓΓΕΛΜΑ/ ΕΙΔΙΚΟΤΗΤΑ/ ΕΙΔΙΚΕΥΣΗ	ΔΙΑΔΡΟΜΕΣ	
ΕΠΙΠΕΔΟ ΕΠΑΓΓΕΛΜΑΤΙΚΗΣ ΙΕΡΑΡΧΙΑΣ Α		
Καθαριστής ταπήτων/ταπετσαριών	1 ^η Διαδρομή	Απόφοιτοι γυμνασιακής εκπαίδευσης – Επαγγελματική εμπειρία είκοσι τεσσάρων μηνών – Συνεχιζόμενη επαγγελματική κατάρτιση
	2 ^η Διαδρομή	Απόφοιτοι γυμνασιακής εκπαίδευσης – Αρχική επαγγελματική κατάρτιση (μεταγυμνασιακή) – Επαγγελματική εμπειρία ενός έτους
	3 ^η Διαδρομή	Απόφοιτοι δευτεροβάθμιας εκπαίδευσης – Επαγγελματική εμπειρία 6 μηνών – Συνεχιζόμενη επαγγελματική κατάρτιση
	4 ^η Διαδρομή	Στοιχειώδης εκπαίδευση – Επαγγελματική εμπειρία τριάντα έξι μηνών – Συνεχιζόμενη επαγγελματική κατάρτιση <i>Σημειώνεται ότι η τέταρτη διαδρομή αφορά αποκλειστικά τους ήδη εργαζόμενους του κλάδου, ενώ τις παραπάνω τέσσερις προτεινόμενες διαδρομές μπορούν να αξιοποιήσουν και τα συμβοληθούντα μέλη των οικογενειών των ιδιοκτητών ταπητοκαθαριστηρίων. Επίσης, σε όλες τις προτεινόμενες διαδρομές το περιεχόμενο της αρχικής και συνεχιζόμενης επαγγελματικής αφορά στις γνώσεις και δεξιότητες που αντιστοιχούν στις τέσσερις ΚΕΛ του επαγγέλματος.</i>

ΕΝΟΤΗΤΑ Ε: «ΕΝΔΕΙΚΤΙΚΟΙ ΤΡΟΠΟΙ ΑΞΙΟΛΟΓΗΣΗΣ ΤΩΝ ΑΠΑΙΤΟΥΜΕΝΩΝ ΓΝΩΣΕΩΝ, ΔΕΞΙΟΤΗΤΩΝ ΚΑΙ ΙΚΑΝΟΤΗΤΩΝ»

Στους πίνακες που ακολουθούν καταγράφονται οι ενδεικτικοί τρόποι αξιολόγησης των γνώσεων και των δεξιοτήτων σε επίπεδο επιμέρους επαγγελματικών λειτουργιών. Ειδικότερα, οι ικανότητες μπορούν να εκτιμηθούν αποκλειστικά με την εφαρμογή σταθμισμένων και αξιόπιστων εργαλείων. Διεθνώς για το σκοπό αυτό έχουν αναπτυχθεί διάφορα ψυχομετρικά εργαλεία (τεστ ικανοτήτων). Ενδεικτικά τεστ ικανοτήτων είναι τα εξής: Differential Aptitude Test (DAT) και του General Aptitude Test Battery (GATB), Comprehensive Ability Battery (CAB), SRA Mechanical Aptitude, Minnesota Paper Form Board.

Ε.1 ΕΝΔΕΙΚΤΙΚΟΙ ΤΡΟΠΟΙ ΑΞΙΟΛΟΓΗΣΗΣ ΤΩΝ ΑΠΑΙΤΟΥΜΕΝΩΝ ΓΝΩΣΕΩΝ ΣΕ ΕΠΙΠΕΔΟ ΕΠΙΜΕΡΟΥΣ ΕΠΑΓΓΕΛΜΑΤΙΚΩΝ ΛΕΙΤΟΥΡΓΙΩΝ

ΤΙΤΛΟΣ ΒΑΣΙΚΟΥ ΕΠΑΓΓΕΛΜΑΤΟΣ: ΚΑΘΑΡΙΣΤΗΣ ΤΑΠΗΤΩΝ / ΤΑΠΕΤΣΑΡΙΩΝ										
ΚΕΛ	ΕΕΛ	ΓΝΩΣΕΙΣ ΣΕ ΕΠΙΠΕΔΟ ΕΠΙΜΕΡΟΥΣ ΕΠΑΓΓΕΛΜΑΤΙΚΩΝ ΛΕΙΤΟΥΡΓΙΩΝ	ΤΡΟΠΟΙ ΑΞΙΟΛΟΓΗΣΗΣ							
			ΓΡΑΠΤΕΣ ΕΞΕΤΑΣΕΙΣ	ΠΡΟΦΟΡΙΚΕΣ ΕΞΕΤΑΣΕΙΣ	ΤΕΣΤ ΠΟΛΛΑΠΛΩΝ ΑΠΑΝΤΗΣΕΩΝ	ΕΚΠΟΝΗΣΗ ΕΡΓΑΣΙΩΝ	ΣΥΝΝΕΤΕΥΞΗ	ΠΑΡΑΤΗΡΗΣΗ ΕΚΤΕΛΕΣΗΣ ΕΡΓΑΣΙΑΣ	ΑΞΙΟΛΟΓΗΣΗ ΤΕΧΝΙΚΩΝ ΔΕΞΙΟΤΗΤΩΝ	ΑΛΛΟ ΔΙΕΥΚΡΙΝΙΣΤΕ
ΚΕΛ 1	ΕΕΛ 1.1	Κανόνες ασφαλούς οδήγησης		X	X				X	
		Αρχές λειτουργίας τηλεφώνων, συσκευών φαξ και ηλεκτρονικού ταχυδρομείου						X		
		Διαδικασίες διάγνωσης αναγκών πελάτη		X	X			X		
		Αρχές εξυπηρέτησης πελατών		X	X		X	X		
		Στοιχειώδης γνώση αγγλικής γλώσσας		X			X			
		Βασικές αρχές κοστολόγησης εργασιών	X	X	X			X		
		Χρονοπρογραμματισμός εργασιών		X	X			X		
		Αγγλική ορολογία		X	X		X			
		Τρόποι αναγνώρισης και ταυτοποίησης ειδικών ρύπων και ίνας		X	X	X		X		
	Λογισμικό διαχείρισης ταπητοκαθαριστηρίων		X				X	X		
ΕΕΛ 1.2	Στοιχεία λειτουργίας ενδοεργοστασιακών μέσων μεταφοράς		X	X	X		X			
	Στοιχεία λειτουργίας μηχανής ξεσκονίσματος – τινάγματος		X	X	X		X			

ΚΕΛ 2	ΕΕΛ	Βασικές ιδιότητες διαλυτών και απορρυπαντικών	X	X	X		X	
		Κανόνες υγιεινής και ασφάλειας στην εργασία	X	X	X		X	
		Τρόποι αναγνώρισης και ταυτοποίησης ειδικών ρύπων και ίνας	X	X	X		X	
	ΕΕΛ 1.3	Στοιχεία λειτουργίας μηχανής υγρού καθαρισμού	X	X	X		X	
		Στοιχεία λειτουργίας ενδοεργοστασιακών μέσων μεταφοράς	X	X	X		X	
		Τρόποι απλώματος ταπήτων	X	X	X		X	
		Στοιχεία λειτουργίας μηχανής στυψίματος	X	X	X		X	
		Κανόνες υγιεινής και ασφάλειας στην εργασία	X	X	X		X	
	ΕΕΛ 1.4	Τρόποι αναγνώρισης και ταυτοποίησης ειδικών ρύπων και ίνας	X	X	X		X	
		Στοιχεία λειτουργίας ενδοεργοστασιακών μέσων μεταφοράς	X	X	X		X	
		Στοιχεία λειτουργίας μηχανών ειδικών καθαρισμών	X	X	X		X	
		Βασικές ιδιότητες διαλυτών και απορρυπαντικών	X	X	X		X	
		Στοιχεία λειτουργίας μηχανών και εργαλείων στεγνώματος	X	X	X		X	
		Κανόνες υγιεινής και ασφάλειας στην εργασία	X	X	X		X	
	ΕΕΛ 2.1	Τρόποι αναγνώρισης και ταυτοποίησης ειδικών ρύπων και ίνας	X	X	X		X	
		Χρονοπρογραμματισμός εργασιών	X	X			X	
		Στοιχεία λειτουργίας μεταποιητικών μηχανών ταπήτων	X	X	X		X	
		Ιδιότητες προσθέτων καθαρισμού και συντήρησης	X	X	X		X	
Στοιχειώδης γνώση αγγλικής γλώσσας		X			X			
Κανόνες υγιεινής και ασφάλειας στην εργασία		X	X	X		X		
Αγγλική ορολογία		X	X		X			
ΕΕΛ 2.2		Προδιαγραφές συντήρησης ταπήτων	X	X	X		X	
		Στοιχεία λειτουργίας ενδοεργοστασιακών μέσων μεταφοράς	X	X	X		X	
		Στοιχειώδης γνώση αγγλικής γλώσσας	X			X		
	Αγγλική ορολογία	X	X		X			
ΕΕΛ 2.3	Λογισμικό διαχείρισης ταπητοκαθαριστηρίων	X	X	X		X		
	Χρονοπρογραμματισμός εργασιών	X				X	X	
	Αρχές λειτουργίας μέσων επικοινωνίας	X	X			X		
	Αρχές εξυπηρέτησης πελατών	X	X		X	X		
	Βασικές αρχές επικοινωνίας	X	X		X	X		
	Στοιχειώδης γνώση αγγλικής γλώσσας	X			X			
	Κανόνες ασφαλούς οδήγησης	X	X			X		

ΚΕΛ 3	ΕΕΛ 3.1	Στοιχειώδεις αρχές φορολογικής νομοθεσίας και έκδοσης παραστατικών	X	X	X		X	
		Κανόνες υγιεινής και ασφάλειας στην εργασία		X	X	X	X	
		Αγγλική ορολογία		X	X		X	
		Λογισμικό διαχείρισης ταπητοκαθαριστηρίων		X			X	X
	ΕΕΛ 3.2	Αρχές λειτουργίας μέσωσ επικοινωνίας		X	X		X	
		Αρχές εξυπηρέτησης πελατών		X	X		X	
		Κανόνες ασφαλούς οδήγησης		X	X		X	
		Βασικές αρχές καθαρισμού και συντήρησης ταπήτων και ταπετσαριών		X	X	X	X	
		Στοιχειώδης γνώση αγγλικής γλώσσας		X			X	
		Βασικές αρχές κοστολόγησης	X	X	X		X	
		Αγγλική ορολογία		X	X		X	
	ΕΕΛ 3.3	Λογισμικό διαχείρισης ταπητοκαθαριστηρίων		X			X	X
		Τρόποι αναγνώρισης και ταυτοποίησης ειδικών ρύπων και ίνας		X	X	X	X	
Κατηγορίες ταπήτων και ταπετσαριών			X	X	X	X		
Κατηγορίες ρύπων και ίνας			X	X	X	X		
Βασικές αρχές καθαρισμού και συντήρησης ταπήτων και ταπετσαριών			X	X	X	X		
Λειτουργία μηχανών καθαρισμού ταπήτων και ταπετσαριών			X	X	X	X		
Προδιαγραφές χρήσης απορρυπαντικών			X	X	X	X		
ΕΕΛ 4.1	Στοιχειώδης γνώση αγγλικής γλώσσας		X			X		
	Αγγλική ορολογία		X	X		X		
	Τρόποι αναγνώρισης και ταυτοποίησης ειδικών ρύπων και ίνας		X	X	X	X		
ΚΕΛ 4	ΕΕΛ 4.1	Αρχές εξυπηρέτησης πελατών		X	X		X	X
		Βασικές αρχές καθαρισμού και συντήρησης ταπήτων και ταπετσαριών		X	X	X	X	
		Στοιχειώδεις αρχές φορολογικής νομοθεσίας και έκδοσης παραστατικών	X	X	X		X	
		Κανόνες υγιεινής και ασφάλειας στην εργασία		X	X	X	X	
		Στοιχειώδης γνώση αγγλικής γλώσσας		X			X	
		Αγγλική ορολογία		X	X		X	
ΕΕΛ 4.1	Στοιχειώδεις αρχές οργάνωσης γραφείου	X	X	X		X		
	Στοιχειώδεις αρχές οργάνωσης και προγραμματισμού εργασιών	X	X	X		X		
		Προδιαγραφές λειτουργίας μηχανών καθαρισμού και		X	X	X	X	

	συσκευασίας ταπήτων και ταπετσαριών								
	Προδιαγραφές συντήρησης μηχανών καθαρισμού και συσκευασίας ταπήτων και ταπετσαριών		X	X	X		X		
	Κανόνες υγιεινής και ασφάλειας στην εργασία		X	X	X		X		
	Στοιχειώδης γνώση αγγλικής γλώσσας		X			X			
	Αγγλική ορολογία		X	X		X			
	Λογισμικό διαχείρισης ταπητοκαθαριστηρίων		X				X	X	
ΕΕΛ 4.2	Στοιχειώδεις αρχές οργάνωσης γραφείου	X	X	X			X		
	Στοιχειώδεις αρχές λειτουργίας αποθήκης	X	X	X			X		
	Στοιχειώδεις αρχές οικονομικής διαχείρισης		X	X			X		
	Βασικές αρχές οργάνωσης και προγραμματισμού εργασιών	X	X	X			X		
	Προδιαγραφές λειτουργίας μηχανών καθαρισμού και συσκευασίας ταπήτων και ταπετσαριών		X	X	X		X		
	Κανόνες υγιεινής και ασφάλειας στην εργασία		X	X	X		X		
	Στοιχειώδης γνώση αγγλικής γλώσσας		X			X			
	Αγγλική ορολογία		X	X		X			
	Λογισμικό διαχείρισης ταπητοκαθαριστηρίων								
ΕΕΛ 4.3	Προδιαγραφές λειτουργίας μηχανών καθαρισμού και συσκευασίας ταπήτων και ταπετσαριών		X	X	X		X		
	Κανόνες υγιεινής και ασφάλειας στην εργασία		X	X	X		X		
	Βασικοί κανόνες αντιρρύπανσης και προστασίας περιβάλλοντος		X	X			X		
	Ρυπογόνοι παράγοντες ταπητοκαθαριστηρίων		X	X		X	X		

Ε.2 ΕΝΔΕΙΚΤΙΚΟΙ ΤΡΟΠΟΙ ΑΞΙΟΛΟΓΗΣΗΣ ΤΩΝ ΑΠΑΙΤΟΥΜΕΝΩΝ ΔΕΞΙΟΤΗΤΩΝ ΣΕ ΕΠΙΠΕΔΟ ΕΠΙΜΕΡΟΥΣ ΕΠΑΓΓΕΛΜΑΤΙΚΩΝ ΛΕΙΤΟΥΡΓΙΩΝ

ΤΙΤΛΟΣ ΒΑΣΙΚΟΥ ΕΠΑΓΓΕΛΜΑΤΟΣ: ΚΑΘΑΡΙΣΤΗΣ ΤΑΠΗΤΩΝ / ΤΑΠΕΤΣΑΡΙΩΝ										
ΚΕΛ	ΕΕΛ	ΔΕΞΙΟΤΗΤΕΣ ΣΕ ΕΠΙΠΕΔΟ ΕΠΙΜΕΡΟΥΣ ΕΠΑΓΓΕΛΜΑΤΙΚΩΝ ΛΕΙΤΟΥΡΓΙΩΝ	ΤΡΟΠΟΙ ΑΞΙΟΛΟΓΗΣΗΣ							
			ΓΡΑΠΤΕΣ ΕΞΕΤΑΣΕΙΣ	ΠΡΟΦΟΡΙΚΕΣ ΕΞΕΤΑΣΕΙΣ	ΤΕΣΤ ΠΟΛΛΑΠΛΩΝ ΑΠΑΝΤΗΣΕΩΝ	ΕΚΠΟΝΗΣΗ ΕΡΓΑΣΙΩΝ	ΣΥΝΝΕΤΕΥΞΗ	ΠΑΡΑΤΗΡΗΣΗ ΕΚΤΕΛΕΣΗΣ ΕΡΓΑΣΙΑΣ	ΑΞΙΟΛΟΓΗΣΗ ΤΕΧΝΙΚΩΝ ΔΕΞΙΟΤΗΤΩΝ	ΆΛΛΟ ΔΙΕΥΚΡΙΝΙΣΤΕ
ΚΕΛ 1	ΕΕΛ 1.1	Γραπτή και προφορική επικοινωνία		X				X	X	
		Διαπραγμάτευση		X				X	X	
		Επικοινωνία (ακρόαση και κατανόηση, ακριβής διατύπωση)		X				X	X	
		Ευχέρεια στην αναγνώριση ρύπων και ίνας			X			X	X	
		Οργανωτική δεξιότητα						X	X	
		Ευχέρεια στη διάγνωση κατάστασης ταπήτων			X			X	X	
		Ευχέρεια στο χειρισμό μηχανών μέτρησης διαστάσεων	X	X	X			X	X	
		Ευχέρεια στο χειρισμό μηχανών μεταφοράς	X	X	X			X	X	
	ΕΕΛ 1.2	Ευχέρεια στη χρήση λογισμικού εφαρμογών γραφείου			X			X	X	
		Ευχέρεια στη χρήση λογισμικού διαχείρισης ταπητοκαθαριστηρίων			X			X	X	
		Ευχέρεια στην αναγνώριση ρύπων και ίνας			X			X	X	
		Ευχέρεια στη διάγνωση κατάστασης ταπήτων			X			X	X	
		Υπολογιστική δεξιότητα						X	X	
		Ευχέρεια στο χειρισμό μηχανών μεταφοράς	X	X	X			X	X	
		Ευχέρεια στο χειρισμό μηχανών ξεσκονίσματος – τινάγματος	X	X	X			X	X	
		Ευχέρεια στο χειρισμό μηχανών μέτρησης διαστάσεων	X	X	X			X	X	
	ΕΕΛ 1.3	Ευχέρεια στο χειρισμό μηχανών καθαρισμού κροσσιών	X	X	X			X	X	
		Κρίση και λήψη απόφασης			X		X	X		
		Ευχέρεια στην αναγνώριση ρύπων και ίνας			X			X	X	
		Ευχέρεια στη διάγνωση κατάστασης ταπήτων			X			X	X	
		Ευχέρεια στο χειρισμό μηχανών μεταφοράς	X	X	X			X	X	
		Ευχέρεια στο χειρισμό ειδικών μηχανών και εργαλείων καθαρισμού	X	X	X			X	X	
		Ευχέρεια στο χειρισμό μηχανών πλυσίματος	X	X	X			X	X	
		ΕΕΛ 1.4	Ευχέρεια στην αναγνώριση ρύπων και ίνας			X			X	X
	Ευχέρεια στη διάγνωση κατάστασης ταπήτων				X			X	X	
	Ευχέρεια στο χειρισμό μηχανών μεταφοράς		X	X	X			X	X	

		Ευχέρεια στο χειρισμό ειδικών μηχανών και εργαλείων καθαρισμού	X	X	X			X	X	
		Ευχέρεια στο χειρισμό μηχανών και εργαλείων στεγνώματος	X	X	X			X	X	
		Ευχέρεια στο χειρισμό μηχανών πλυσίματος	X	X	X			X	X	
ΚΕΛ 2	ΕΕΛ 2.1	Ευχέρεια στη χρήση λογισμικού εφαρμογών γραφείου		X				X	X	
		Ευχέρεια στη χρήση λογισμικού διαχείρισης ταπητοκαθαριστηρίων		X				X	X	
		Ευχέρεια στο χειρισμό εργαλείων ή μηχανών επιδιόρθωσης ταπήτων	X	X	X			X	X	
		Ευχέρεια στο χειρισμό μηχανών συσκευασίας	X	X	X			X	X	
		Κρίση και λήψη απόφασης			X		X	X		
	ΕΕΛ 2.2	Ευχέρεια στη χρήση λογισμικού εφαρμογών γραφείου		X				X	X	
		Ευχέρεια στη χρήση λογισμικού διαχείρισης ταπητοκαθαριστηρίων		X				X	X	
		Ευχέρεια στο χειρισμό μηχανών ή εργαλείων βουρτσίσματος	X	X	X			X	X	
		Ευχέρεια στο χειρισμό μηχανών συσκευασίας	X	X	X			X	X	
		Οργανωτική δεξιότητα						X	X	
	ΕΕΛ 2.3	Ευχέρεια στο χειρισμό μηχανών μεταφοράς	X	X	X			X	X	
		Ευχέρεια στη χρήση λογισμικού εφαρμογών γραφείου		X				X	X	
		Ευχέρεια στη χρήση λογισμικού διαχείρισης ταπητοκαθαριστηρίων		X				X	X	
		Οργανωτική δεξιότητα						X	X	
		Κρίση και λήψη απόφασης			X		X	X		
Γραπτή και προφορική επικοινωνία			X				X	X		
Διαπραγμάτευση			X				X	X		
Επικοινωνία (ακρόαση και κατανόηση, ακριβής διατύπωση)			X				X	X		
ΚΕΛ 3	ΕΕΛ 3.1	Ευχέρεια στο χειρισμό μηχανών μεταφοράς	X	X	X			X	X	
		Ευχέρεια στη χρήση λογισμικού εφαρμογών γραφείου		X				X	X	
		Ευχέρεια στη χρήση λογισμικού διαχείρισης ταπητοκαθαριστηρίων		X				X	X	
		Υπολογιστική δεξιότητα						X	X	
		Κρίση και λήψη απόφασης			X		X	X		
		Γραπτή και προφορική επικοινωνία		X				X	X	
		Διαπραγμάτευση		X				X	X	
Επικοινωνία (ακρόαση και κατανόηση, ακριβής διατύπωση)		X				X	X			

ΚΕΛ 4	ΕΕΛ 3.2	Ευχέρεια στο χειρισμό μηχανών μεταφοράς	X	X	X			X	X
		Ευχέρεια στο χειρισμό ειδικών μηχανών και εργαλείων καθαρισμού	X	X	X			X	X
		Ευχέρεια στο χειρισμό ειδικών μηχανών σκουπίσματος	X	X	X			X	X
	ΕΕΛ 3.3	Οργανωτική δεξιότητα						X	X
		Υπολογιστική δεξιότητα						X	X
		Κρίση και λήψη απόφασης			X		X	X	
		Γραπτή και προφορική επικοινωνία		X				X	X
		Διαπραγμάτευση		X				X	X
			Επικοινωνία (ακρόαση και κατανόηση, ακριβής διατύπωση)		X			X	X
	ΕΕΛ 4.1	ΕΕΛ 4.1	Ευχέρεια στη χρήση λογισμικού εφαρμογών γραφείου		X				X
Ευχέρεια στη χρήση λογισμικού διαχείρισης ταπητοκαθαριστηρίων				X				X	X
Υπολογιστική δεξιότητα								X	X
Εφαρμογή οδηγιών και προδιαγραφών λειτουργίας μηχανών			X	X	X			X	X
Κρίση και λήψη απόφασης					X		X	X	
ΕΕΛ 4.2		Ευχέρεια στη χρήση λογισμικού εφαρμογών γραφείου		X				X	X
		Ευχέρεια στη χρήση λογισμικού διαχείρισης ταπητοκαθαριστηρίων		X				X	X
		Υπολογιστική δεξιότητα							
		Κρίση και λήψη απόφασης			X		X	X	
		Γραπτή και προφορική επικοινωνία		X				X	X
ΕΕΛ 4.2	Διαπραγμάτευση		X				X	X	
	Επικοινωνία (ακρόαση και κατανόηση, ακριβής διατύπωση)		X				X	X	
	Εφαρμογή οδηγιών και προδιαγραφών λειτουργίας μηχανών	X	X	X			X	X	
	Κρίση και λήψη απόφασης			X		X	X		

ΒΙΒΛΙΟΓΡΑΦΙΑ

Δημουλάς, Κ., Βαρβιτσιώτη, Ρ., & Σπηλιώτη Χ. (2007). *Οδηγός Ανάπτυξης Επαγγελματικών Περιγραμμάτων*. ΓΣΕΕ-ΣΕΒ-ΓΣΕΒΕΕ-ΕΣΕΕ.

Σωματείο Ταπητοκαθαριστηρίων «Η Αττική» (2009). Υλικό εκπαιδευτικών προγραμμάτων.

Φακιολάς, Ν., & Μαστοράκη, ΕΕ. (χχ). *Μέγας Οδηγός Επαγγελμάτων: 1450 Επαγγελματικές Μονογραφίες*. Εκδ. Κλυτιά.

Moore, A. (1989). *Carpet Cleaner's Guide to Increased Sales and Profit*. Cleaning Consultant Services.

West, M. E. (1993). *Carpet Cleaner's Handbook*. Academy of Textiles and Flooring.