

**ΕΠΑΓΓΕΛΜΑΤΙΚΟ ΠΕΡΙΓΡΑΜΜΑ ΤΟΥ
«Εκπαιδευτής οδήγησης και
κυκλοφοριακής αγωγής»**

**ΑΝΑΔΟΧΟΣ: ΣΥΜΠΡΑΞΗ ΜΕΤΑΞΥ ΤΩΝ
ΦΟΡΕΩΝ ΚΕΚ ΓΣΕΒΕΕ, ΚΑΕΛΕ, ΙΟΒΕ,
ΚΕΚ-ΙΝΕ/ΓΣΕΕ, ΓΣΕΒΕΕ, ΕΣΕΕ, ΣΕΒ,
ΓΣΕΕ.**

**ΣΥΝΤΟΝΙΣΤΗΣ ΦΟΡΕΑΣ:
ΚΕΚ ΓΣΕΒΕΕ**

ΠΙΝΑΚΑΣ ΠΕΡΙΕΧΟΜΕΝΩΝ

ΣΥΝΟΨΗ - ABSTRACT	4
ΕΙΣΑΓΩΓΗ.....	12
ΕΝΟΤΗΤΑ Α: «ΤΙΤΛΟΣ ΚΑΙ ΟΡΙΣΜΟΣ ΤΟΥ ΕΠΑΓΓΕΛΜΑΤΟΣ Η/ ΚΑΙ ΕΙΔΙΚΟΤΗΤΑΣ».	17
A.1 Προτεινόμενος Γενικός Τίτλος του Επαγγέλματος ή/και της ειδικότητας/των	17
A.2 Ορισμός του Επαγγέλματος ή/και της ειδικότητας.....	17
<i>A.2.1. Γενική Περιγραφή του περιεχομένου και σκοπός του Επαγγέλματος ή/και της ειδικότητας.....</i>	<i>17</i>
A.3 Αντιστοιχισή με το ισχύον Σύστημα Ταξινόμησης Επαγγελμάτων, σε τετραψήφια ανάλυση και με το ισχύον Σύστημα Ταξινόμησης Κλάδων Οικονομίας, σε τουλάχιστον διψήφια ανάλυση	17
<i>A.3.1 Αντιστοιχισή με ΣΤΕΠ 92.....</i>	<i>17</i>
<i>A.3.2 Αντιστοιχισή με ΣΤΑΚΟΔ.....</i>	<i>17</i>
A.4 Ιστορική εξέλιξη του Επαγγέλματος ή/και της ειδικότητας	18
<i>A.4.1 Ιστορική αναδρομή και εξέλιξη του επαγγέλματος ή και της ειδικότητας.....</i>	<i>18</i>
<i>A.4.2 Ισχύον νομοθετικό πλαίσιο.....</i>	<i>18</i>
A.5 Αναπτυξιακή δυναμική της οικονομίας /δυναμική του επαγγέλματος ή/ και ειδικότητας.....	18
<i>A.5.1 Γενική περιγραφή των τάσεων μεγέθυνσης που διαγράφουν στην ελληνική αγορά οι κλάδοι στους οποίους εντάσσονται οι απασχολούμενοι στο συγκεκριμένο επάγγελμα ή/ και ειδικότητα.....</i>	<i>18</i>
<i>A.5.2 Είδος επιχειρήσεων όπου εμφανίζεται κατά κύριο το επάγγελμα και αναπτυξιακή δυναμική του επαγγέλματος/ή και της ειδικότητας.</i>	<i>18</i>
A.6 Απασχόληση, τάσεις-προοπτικές	19
<i>A.6.1 Περιγραφή υπάρχουσας κατάστασης της απασχόλησης.....</i>	<i>19</i>
<i>A.6.2 Τάσεις.....</i>	<i>19</i>
<i>A.6.3 Προοπτικές.....</i>	<i>19</i>
A.7 Υφιστάμενες μορφές άσκησης του επαγγέλματος ή /και της ειδικότητας, τάσεις εξέλιξης	19
<i>A.7.1 Υφιστάμενες ειδικεύσεις/κατευθύνσεις του επαγγέλματος ή/και της ειδικότητας.....</i>	<i>19</i>
<i>A.7.2 Τάσεις εξέλιξης των πιο δυναμικών και πολυπληθών ειδικεύσεων.....</i>	<i>19</i>
A.8 Ποσοτικά και ποιοτικά χαρακτηριστικά του ανθρώπινου δυναμικού που δραστηριοποιείται στο επάγγελμα/ειδικότητα.	20

A.9 Συνδικαλιστικές ή επιστημονικές οργανώσεις σχετικές με το επάγγελμα/ειδικότητα, έντυπα ή άλλα μέσα πληροφόρησης ή άλλες πηγές	20
<i>A.9.1 Συνδικαλιστικές-επαγγελματικές ή επιστημονικές οργανώσεις σχετικές με το επάγγελμα/ειδικότητα.....</i>	<i>20</i>
<i>A.9.2 Έντυπα και άλλα μέσα πληροφόρησης.....</i>	<i>20</i>
<i>A.9.3 Άλλες πηγές πληροφόρησης</i>	<i>20</i>
A.10 Τυπικές ή θεσμικές προϋποθέσεις για την άσκηση του επαγγέλματος/ειδικότητας.....	20
<i>A.10.1 Άδειες λειτουργίας</i>	<i>20</i>
<i>A.10.2 Άδειες εργασίας.....</i>	<i>20</i>
<i>A.10.3 Άλλες προϋποθέσεις άσκησης επαγγέλματος ή/και ειδικότητας.....</i>	<i>20</i>
A.11 Τίτλοι και θέσεις-διαβαθμίσεις στην επαγγελματική ιεραρχία	21
<i>A.11.1 Τίτλοι και θέσεις- διαβαθμίσεις επαγγελματικής ιεραρχίας</i>	<i>21</i>
A.12 Συνθήκες εργασίας (συμπεριλαμβανομένων υγιεινής και ασφάλειας).....	21
A.13 Δυνατότητες απασχόλησης για άτομα με αναπηρίες	21

ΕΝΟΤΗΤΑ Β: «ΑΝΑΛΥΣΗ ΤΟΥ ΕΠΑΓΓΕΛΜΑΤΟΣ Η/ ΚΑΙ ΕΙΔΙΚΟΤΗΤΑΣ – ΠΡΟΔΙΑΓΡΑΦΕΣ» **22**

B.1 ΚΥΡΙΕΣ ΚΑΙ ΕΠΙΜΕΡΟΥΣ ΕΠΑΓΓΕΛΜΑΤΙΚΕΣ ΛΕΙΤΟΥΡΓΙΕΣ, ΕΠΑΓΓΕΛΜΑΤΙΚΕΣ ΕΡΓΑΣΙΕΣ	22
B.2 ΚΡΙΤΗΡΙΑ ΕΠΑΓΓΕΛΜΑΤΙΚΗΣ ΑΝΤΑΠΟΚΡΙΣΗΣ, ΕΥΡΟΣ ΕΦΑΡΜΟΓΗΣ	27

ΕΝΟΤΗΤΑ Γ: «ΑΠΑΡΑΙΤΗΤΕΣ ΓΝΩΣΕΙΣ, ΔΕΞΙΟΤΗΤΕΣ ΚΑΙ ΙΚΑΝΟΤΗΤΕΣ» **34**

Γ.1 ΓΝΩΣΕΙΣ	34
Γ.2 ΔΕΞΙΟΤΗΤΕΣ & ΙΚΑΝΟΤΗΤΕΣ	55

ΕΝΟΤΗΤΑ Δ: «ΠΡΟΤΕΙΝΟΜΕΝΕΣ ΔΙΑΔΡΟΜΕΣ ΓΙΑ ΤΗΝ ΑΠΟΚΤΗΣΗ ΤΩΝ ΑΠΑΙΤΟΥΜΕΝΩΝ ΠΡΟΣΟΝΤΩΝ» **68**

ΕΝΟΤΗΤΑ Ε: «ΕΝΔΕΙΚΤΙΚΟΙ ΤΡΟΠΟΙ ΑΞΙΟΛΟΓΗΣΗΣ ΤΩΝ ΑΠΑΙΤΟΥΜΕΝΩΝ ΓΝΩΣΕΩΝ, ΔΕΞΙΟΤΗΤΩΝ ΚΑΙ ΙΚΑΝΟΤΗΤΩΝ» **69**

E.1 ΕΝΔΕΙΚΤΙΚΟΙ ΤΡΟΠΟΙ ΑΞΙΟΛΟΓΗΣΗΣ ΤΩΝ ΑΠΑΙΤΟΥΜΕΝΩΝ ΓΝΩΣΕΩΝ ΣΕ ΕΠΙΠΕΔΟ ΕΠΙΜΕΡΟΥΣ ΕΠΑΓΓΕΛΜΑΤΙΚΩΝ ΛΕΙΤΟΥΡΓΙΩΝ	69
E.2 ΕΝΔΕΙΚΤΙΚΟΙ ΤΡΟΠΟΙ ΑΞΙΟΛΟΓΗΣΗΣ ΤΩΝ ΑΠΑΙΤΟΥΜΕΝΩΝ ΔΕΞΙΟΤΗΤΩΝ ΣΕ ΕΠΙΠΕΔΟ ΕΠΙΜΕΡΟΥΣ ΕΠΑΓΓΕΛΜΑΤΙΚΩΝ ΛΕΙΤΟΥΡΓΙΩΝ.....	69

ΒΙΒΛΙΟΓΡΑΦΙΑ **77**

ΠΑΡΑΡΤΗΜΑ **77**

ΣΥΝΟΨΗ - ABSTRACT

ΤΙΤΛΟΣ ΚΑΙ ΟΡΙΣΜΟΣ ΤΟΥ ΕΠΑΓΓΕΛΜΑΤΟΣ

Εκπαιδευτής οδήγησης και κυκλοφοριακής αγωγής

Ο Εκπαιδευτής Οδήγησης και Κυκλοφοριακής Αγωγής είναι ο επαγγελματίας που εκπαιδεύει θεωρητικά και πρακτικά υποψήφιους οδηγούς όλων των κοινωνικών ομάδων και ΑμεΑ, σε οχήματα όλων των κατηγοριών, για την απόκτηση άδειας ικανότητας οδήγησης. Εκπαιδεύει τακτικούς οδηγούς οχημάτων όλων των κατηγοριών με σκοπό την επανακατάρτισή τους και τη βελτίωση των οδηγητικών δεξιοτήτων και ικανοτήτων τους, στις μεταφορές προσώπων και υλικών κάθε κατηγορίας. Επίσης έχει την αρμοδιότητα να μεταδώσει γνώσεις στους μαθητές των σχολείων όλων των βαθμίδων, ώστε να αποκτούν κυκλοφοριακή αγωγή και συνείδηση, ως χρήστες των οδών με βασικό στόχο την ασφάλεια στις μετακινήσεις τους. Κρίνεται απαραίτητη η αλλαγή της ονομασίας της ειδικότητας, αφού σύμφωνα με την ισχύουσα νομοθεσία (ΠΔ 208/02, ΥΑ 58930/99, ΠΔ 74/2008, ΠΔ 19/95), ο εκπαιδευτής οδήγησης παρέχει κατά την διάρκεια της θεωρητικής εκπαίδευσης, κυκλοφοριακή αγωγή στους υποψήφιους και τακτικούς οδηγούς, όπως κάθε φορά τα προγράμματα ορίζουν.

Trainer for Driving and Transportation / Commuting Education

The Trainer for Driving and Transportation Education is the professional that educates theoretical and practically candidate drivers of all social teams and persons with special needs in vehicles of all licensed categories, for the acquisition of driving license of any level. It educates regular drivers of vehicles of all categories aiming at their re-training and the improvement of driving dexterities and their faculties, in the transports of persons and materials. Also it has the competence to transmit knowledge in the students of schools of all levels, so that they acquire appropriate education and conscience, as commuters in roads with fundamental objective their commuting and transport safety.

ΒΑΣΙΚΟ ΕΠΑΓΓΕΛΜΑ: Εκπαιδευτής οδήγησης και κυκλοφοριακής αγωγής

ΚΕΛ 1: Ενημερώνει, οργανώνει τις αναγκαίες διοικητικές διαδικασίες ή άλλες παροχές υπηρεσίας και σχεδιάζει την εκπαίδευση υποψηφίων και κατόχων άδειας οδήγησης οποιασδήποτε κατηγορίας.

ΕΕΛ 1.1: Υποδέχεται και εξυπηρετεί ενδιαφερόμενους για να διεκπεραιωθούν υποθέσεις τους που απευθύνονται στις υπηρεσίες του Υπ. Μεταφορών και Επικοινωνιών.

ΕΕ 1.1.1: Φροντίζει τον χώρο υποδοχής. Καταγράφει τα στοιχεία και το αίτημα του ενδιαφερόμενου.

ΕΕ 1.1.2: Ενημερώνει το ενδιαφερόμενο άτομο για τις παρεχόμενες υπηρεσίες και παρέχει πληροφόρηση.

ΕΕ 1.1.3: Εξουσιοδοτείται από τους ενδιαφερόμενους και συναλλάσσεται με κάθε αρμόδια υπηρεσία, για την ολοκλήρωση των αναγκαίων εργασιών.

ΕΕΛ 1.2: Οργανώνει τις προβλεπόμενες διοικητικές διαδικασίες για την εξυπηρέτηση του κάθε ενδιαφερομένου.

ΕΕ 1.2.1: Συγκεντρώνει τα δικαιολογητικά για την έκδοση άδειας οδήγησης ή για τη διεκπεραίωση άλλης υπόθεσης.

ΕΕ 1.2.2: Συμπληρώνει κάθε απαιτούμενο δικαιολογητικό για τις συναλλαγές του με την αρμόδια υπηρεσία. Βοηθά τα άτομα να συμπληρώσουν αιτήσεις.

ΕΕ 1.2.3: Τηρεί αρχείο των πελατών – ενδιαφερομένων καθώς και όλα τα απαραίτητα αρχεία και δικαιολογητικά για τη λειτουργία της επιχείρησης.

ΕΕΛ 1.3: Σχεδιάζει και οργανώνει προγράμματα ανάλογα με την κατηγορία των υποψηφίων και κατόχων άδειας οδήγησης οποιασδήποτε κατηγορίας, σύμφωνα με την κάθε φορά ισχύουσα νομοθεσία, την προέλευσή τους, το επίπεδο γνώσεων τους ή την ειδική κατάσταση και ανάγκη τους (ΑμεΑ, ΣΕΣΟ).

ΕΕ 1.3.1: Σχεδιάζει την εκπαίδευση (κατάρτιση αναλυτικού ωρολογίου προγράμματος, υπολογισμός κόστους μαθημάτων κλπ).

ΕΕ 1.3.2: Οργανώνει την εκπαίδευση (επιλέγει την κατάλληλη διδακτέα ύλη, του ενδεδειγμένου εποπτικού μέσου, τις μορφές και τις μεθόδους διδασκαλίας κλπ).

ΕΕ 1.3.3: Σχεδιάζει την αξιολόγηση της εκπαίδευσης (επιλέγει μεθόδους αξιολόγησης των εκπαιδευτικών προγραμμάτων).

ΚΕΛ 2: Εκπαιδεύει και αξιολογεί υποψηφίους και κατόχους άδειας οδήγησης και συμμετέχει στην εξέτασή τους.

ΕΕΛ 2.1: Υλοποιεί μαθήματα θεωρητικής και πρακτικής εκπαίδευσης ανάλογα με την κατηγορία των υποψηφίων και κατόχων άδειας οδήγησης οποιασδήποτε κατηγορίας, σύμφωνα με την κάθε φορά ισχύουσα νομοθεσία, το επίπεδο γνώσεών τους ή την ειδική κατάσταση και ανάγκη τους (ΑμεΑ, ΣΕΣΟ κλπ).

ΕΕ 2.1.1: Υλοποιεί μαθήματα θεωρητικής και πρακτικής εκπαίδευσης για έκδοση νέων αδειών ανάλογα με την κατηγορία των υποψηφίων και κατόχων άδειας οδήγησης οποιασδήποτε κατηγορίας, σύμφωνα με την κάθε φορά ισχύουσα νομοθεσία, το επίπεδο γνώσεών τους ή την ειδική κατάσταση και ανάγκη τους.

ΕΕ 2.1.2: Υλοποιεί μαθήματα θεωρητικής και πρακτικής εκπαίδευσης για αρχική χορήγηση του Π.Ε.Ι. και περιοδική κατάρτιση των τακτικών οδηγών μεταφοράς προσώπων και υλικών κάθε κατηγορίας.

ΕΕ 2.1.3: Εκπαιδεύει οδηγούς με σκοπό την ανάπτυξη και βελτίωση των οδηγικών δεξιοτήτων και γνώσεων που αφορούν στην ασφαλή και οικολογική οδήγηση, σε όλες τις κατηγορίες οδηγών όπως επαγγελματίες, ειδικές κατηγορίες (ανήλικούς, εξαρτημένους από αλκοόλ, φάρμακα και άλλες ουσίες), παραβάτες του ΚΟΚ (ΣΕΣΟ), οδηγούς επιχειρηματικών στόλων αυτοκινήτων, σώματα ασφαλείας και όλες τις βαθμίδες της εκπαίδευσης (πάρκα κυκλοφοριακής αγωγής).

ΕΕ 2.1.4: Εκπαιδεύει υποψήφιους νέους εκπαιδευτές οδήγησης.

ΕΕ 2.1.5: Εκπαιδεύει άτομα με ειδικές ανάγκες (ΑμεΑ).

ΕΕΛ 2.2: Παρακολουθεί, ελέγχει και αξιολογεί τις ενέργειες εκπαίδευσης.

ΕΕ 2.2.1: Παρακολουθεί, ανατροφοδοτεί και εξασφαλίζει την ομαλή εξέλιξη της εκπαιδευτικής διεργασίας.

ΕΕ 2.2.2: Ελέγχει σε τακτική βάση τη μαθησιακή πρόοδο των εκπαιδευομένων.

ΕΕ 2.2.3: Αξιολογεί το σύνολο των συντελεστών της εκπαίδευσης (αξιολόγηση μεθόδων εκπαίδευσης και εκπαιδευομένων).

ΕΕΛ 2.3: Παρίσταται στις πρακτικές εξετάσεις των υποψηφίων οδηγών για λήψη άδειας οδήγησης όλων των κατηγοριών διπλωμάτων, των υποψηφίων οδηγών ΑμεΑ, των επανεξεταζόμενων οδηγών όλων των κατηγοριών λόγω ΣΕΣΟ, των κατόχων άδειας οδήγησης όλων των κατηγοριών κατά την αρχική και περιοδική κατάρτισή τους για λήψη πιστοποιητικού επαγγελματικής ικανότητας (ΠΕΙ) και των υποψηφίων εκπαιδευτών για όλες τις κατηγορίες.

ΕΕ 2.3.1: Συμμετέχει στις επιτροπές των πρακτικών εξετάσεων των υποψηφίων οδηγών, εκπαιδευτών και επαγγελματιών οδηγών, ισότιμα με τα άλλα μέλη της επιτροπής που ορίζονται από κρατικούς φορείς.

ΕΕ 2.3.2: Φροντίζει για την ασφαλή διεξαγωγή της εξεταστικής διαδικασίας.

ΕΕ 2.3.3: Επισημαίνει σημεία για την βελτίωση του συστήματος εξετάσεων.

ΚΕΛ 3: Διαγνώσκει προσωπικές ιδιαιτερότητες, εντοπίζει και αξιοποιεί κοινωνικούς παράγοντες, εμπυχώνει, συμβουλεύει και υποστηρίζει τους εκπαιδευόμενους.

ΕΕΛ 3.1: Διαγνώσκει ανάγκες και προσωπικές ιδιαιτερότητες των εκπαιδευομένων.

ΕΕ 3.1.1: Πραγματοποιεί ατομικές συναντήσεις με σκοπό τον εντοπισμό συναισθηματικών παραγόντων, κινήτρων και ενδεχομένων μαθησιακών δυσκολιών.

ΕΕ 3.1.2: Πραγματοποιεί διάγνωση αναγκών στο πλαίσιο των ομαδικών εκπαιδευτικών συναντήσεων με σκοπό την επισήμανση μαθησιακών εμποδίων και δυνατοτήτων.

ΕΕ 3.1.3: Συνδέει τις ατομικές ιδιαιτερότητες των εκπαιδευομένων με το ευρύτερο περιβάλλον.

ΕΕΛ 3.2: Εντοπίζει και αξιοποιεί τις ποικίλες κοινωνικοπολιτισμικές παραμέτρους για την βέλτιστη απόδοσή των εκπαιδευομένων αναφορικά με την οδική συμπεριφορά και ασφάλεια (υποστήριξη από κοινωνικές υπηρεσίες κλπ).

ΕΕ 3.2.1: Εντοπίζει πτυχές του κοινωνικού περιβάλλοντος που εμποδίζουν την ολοκληρωμένη και αποτελεσματική συμμετοχή του εκπαιδευόμενου στο εκπαιδευτικό έργο.

ΕΕ 3.2.2: Συνδέει τον εκπαιδευόμενο με την αρμόδια κοινωνική υπηρεσία για την καλύτερη υποστηρικτική παρέμβαση (όπου απαιτείται).

ΕΕ 3.2.3: Αξιοποιεί ευκαιρίες και δυνατότητες του κοινωνικοπολιτικού περιβάλλοντος για την ενίσχυση της ενεργής συμμετοχής των εκπαιδευομένων.

ΕΕΛ 3.3: Εμπυχώνει, συμβουλεύει και υποστηρίζει τους εκπαιδευόμενους (υποψηφίους και κατόχους άδειας οδήγησης) και άλλους αποδέκτες των υπηρεσιών.

ΕΕ 3.3.1: Συμβουλεύει και υποστηρίζει σε ατομικό και ομαδικό επίπεδο τη μαθησιακή πορεία των εκπαιδευομένων.

ΕΕ 3.3.2: Εμπυχώνει τους εκπαιδευόμενους δημιουργώντας κίνητρα για την μεγιστοποίηση της εκπαιδευτικής απόδοσης.

ΕΕ 3.3.3: Αναγνωρίζει τη διαφορετικότητα και επιβραβεύει την μαθησιακή εξέλιξη των εκπαιδευομένων.

ΕΕΛ 3.4: Συνεργάζεται με τους φορείς οδικής ασφάλειας (για την διαμόρφωση πολιτικών κυκλοφοριακής αγωγής) και με φορείς καταπολέμησης του κοινωνικού αποκλεισμού ειδικών κατηγοριών οδηγών.

ΕΕ 3.4.1: Εντοπίζει τους διεθνείς, κρατικούς και μη κυβερνητικούς φορείς οδικής ασφάλειας και καταπολέμησης του κοινωνικού αποκλεισμού.

ΕΕ 3.4.2: Διαχέει στους μαθητές του όλες τις εξελίξεις στο χώρο της κυκλοφοριακής αγωγής και ασφάλειας.

ΕΕ 3.4.3: Κινητοποιεί τους μαθητές να συμμετέχουν στη διαμόρφωση του κυκλοφοριακού γίνεσθαι και στην προώθηση της ισότητας στη δημόσια κυκλοφορία.

ΕΕ 3.4.4: Εφαρμόζει στη θεωρητική και πρακτική διδασκαλία την αναγκαία ηθική δεοντολογία και ενημερώνει τους εκπαιδευόμενους για τις εξελίξεις που σχετίζονται με τις διακρίσεις στην δημόσια κυκλοφορία.

ΑΠΑΡΑΙΤΗΤΕΣ ΓΝΩΣΕΙΣ, ΔΕΞΙΟΤΗΤΕΣ ΚΑΙ ΙΚΑΝΟΤΗΤΕΣ

Συγκεντρωτική Παρουσίαση των Γνώσεων, Δεξιοτήτων και Ικανοτήτων του Περιγράμματος

Γενικές Γνώσεις

- Βασικές έννοιες μαθηματικών.
- Βασικές έννοιες φυσικής.
- Γενικές γνώσεις Αγγλικών.
- Ελληνική γλώσσα.
- Χρήση υπολογιστών.

Βασικές Επαγγελματικές γνώσεις

- Αρχές που διέπουν την ασφαλή κυκλοφορία και την προστασία του περιβάλλοντος.
- Αρχές που διέπουν την ορθή και ασφαλή χρήση του οχήματος.
- Βασικές αρχές εξυπηρέτησης πελατών.
- Βασικές αρχές επικοινωνίας και συνδιαλλαγής με το κοινό.
- Βασικές αρχές λειτουργίας των συστημάτων του αυτοκινήτου.
- Γενικές αρχές εκπαίδευσης ενηλίκων.
- Γνώσεις αρμόδιων οργανισμών και φορέων που συνδέονται με κοινωνικές υπηρεσίες υποστήριξης και οδικής ασφάλειας.
- Γνώσεις αρχών, μεθόδων και τεχνικών αξιολόγησης της μαθησιακής προόδου των εκπαιδευομένων.
- Γνώσεις αρχών, μεθόδων και τεχνικών θεωρητικής και πρακτικής εκπαίδευσης.
- Γνώσεις βασικών αρχών δημόσιων και διεθνών σχέσεων.
- Γνώσεις βασικών αρχών διδακτικής.
- Γνώσεις βασικών αρχών επικοινωνίας.
- Γνώσεις βασικών αρχών κοινωνιολογίας.
- Γνώσεις βασικών αρχών παιδαγωγικής
- Γνώσεις βασικών αρχών υποστήριξης και συμβουλευτικής.
- Γνώσεις βασικών αρχών ψυχολογίας
- Γνώσεις ειδικών θεμάτων (ΑΜΕΑ, δυσλεξία, υπερκινητικό σύνδρομο, διάσπαση προσοχής, φύλο και οδήγηση, κινητικού συντονισμού, διαπολιτισμικότητας κ.α.).
- Γνώσεις ειδικών θεμάτων ΑΜΕΑ (Γνώση ιατρικών διαδικασιών, γνώση απαιτούμενων διασκευών για την ασφαλή οδήγηση, γνώση λειτουργίας ειδικών εξαρτημάτων χειρισμού του οχήματος).
- Γνώσεις θεμάτων ειδικής αγωγής (π.χ. ΑμεΑ).
- Γνώσεις θεωρητικής και πρακτικής εκπαίδευσης για όλες τις κατηγορίες των διπλωμάτων.
- Γνώσεις θεωρητικών αρχών και πρακτικών αξιολόγησης των μεθόδων εκπαίδευσης.
- Γνώσεις μεθόδων διαχείρισης εκπαιδευτικών αναγκών (σχεδιασμός εκπαιδευτικών προγραμμάτων προσαρμοσμένων στις ατομικές ανάγκες).
- Γνώσεις μεθόδων διερεύνησης εκπαιδευτικών και άλλων προσωπικών αναγκών.
- Γνώσεις μεθόδων και τεχνικών εκπαίδευσης εκπαιδευτών (οδήγησης).
- Γνώσεις μεθόδων υποκίνησης στην χρήση σύγχρονων μέσων εκπαίδευσης για την ανάπτυξη οδηγικών εμπειριών σε διαφορετικά περιβάλλοντα (π.χ. γειτονίες, πόλεις, βουνό).
- Γνώσεις παραμέτρων ασφαλούς χρήσης των οχημάτων μεταφοράς προσώπων και υλικών και ειδικές προϋποθέσεις αυτών.
- Γνώσεις πρακτικών αξιολόγησης των εκπαιδευομένων.
- Γνώσεις πρακτικών αξιολόγησης των λοιπών συντελεστών της εκπαίδευσης.
- Γνώσεις συστημάτων παρακολούθησης εκπαιδευτικών ενεργειών.
- Γνώσεις τεχνικών πραγματοποίησης ατομικής συνέντευξης.
- Γνώσεις τεχνικών πραγματοποίησης ομαδικής συνέντευξης.
- Γνώσεις των βασικών τεχνικών συστημάτων των οχημάτων μεταφοράς προσώπων και υλικών (σύστημα μετάδοσης κίνησης του οχήματος, χρήση ειδικών φρένων -retarder).
- Γνώση αρχών, μεθόδων και τεχνικών εκπαίδευσης ενηλίκων.
- Γνώση διεθνών οργανισμών και φορέων που συνδέονται με την οδική ασφάλεια και την καταπολέμηση του κοινωνικού αποκλεισμού.

- Γνώση εποπτικών μέσων διδασκαλίας.
- Γνώση οικολογικής – οικονομικής οδήγησης (καμπύλες ισχύος – ροπής, ειδική κατανάλωση καυσίμου).
- Γνώση σύγχρονων τεχνολογιών και συστημάτων στην εκπαίδευση οδήγησης.
- Γνώση σχεδιασμού και οργάνωσης εκπαιδευτικών έργων.
- Κανόνες ασφαλούς ένταξης στη δημόσια κυκλοφορία.
- Κοστολόγηση / Τιμολόγηση υπηρεσιών.
- Μέτρα προστασίας οδηγού.
- Νομοθεσία οδικής κυκλοφορίας και ασφάλειας.
- Οργάνωση και τήρηση αρχείων.
- Τεχνικές γνώσεις σχετικά με το αντικείμενο.
- Υγιεινή και ασφάλεια χώρων εργασίας.
- Ψυχολογικές και κοινωνικές επεκτάσεις της οδήγησης.

Ειδικές Επαγγελματικές γνώσεις

- Γνώσεις βασικών αρχών γνωστικής ψυχολογίας με σκοπό την αναγνώριση πιθανών μαθησιακών δυσκολιών.
- Γνώσεις διαδικασιών εξετάσεων πρακτικής άσκησης υποψηφίων οδηγών.
- Γνώσεις ενεργητικών συμμετοχικών μεθόδων και τεχνικών εκπαίδευσης ενηλίκων.
- Γνώσεις εξειδικευμένης νομοθεσίας για ΑμεΑ.
- Γνώσεις εξειδικευμένων μοντέλων και προγραμμάτων αξιολόγησης.
- Γνώσεις εφαρμογών πληροφορικής (εκπαίδευση σε προσομοιωτή).
- Γνώσεις σύγχρονων συστημάτων υποβοήθησης οδηγού (ΣΣΥΟ).
- Γνώση αυτοκινητιστικής νομοθεσίας.
- Γνώση διδακτικής μεθοδολογίας και σύγχρονων μοντέλων οδήγησης (GDT MATRIX, DRIVABILITY, VETS 2000)
- Γνώση δυνητικών επικίνδυνων καταστάσεων και αντιμετώπιση επείγοντων περιστατικών (πρώτες βοήθειες, συμπλήρωση δελτίου ατυχήματος κ.α.)
- Γνώση εξειδικευμένων διαδικασιών εξουσιοδότησης / ανάθεσης έργου.
- Γνώση εργονομίας και προσαρμογής του περιβάλλοντος εργασίας με σκοπό την αποφυγή ατυχημάτων στον εργασιακό χώρο.
- Γνώση ισχύοντων κανόνων ασφαλείας για τα οχήματα και τους επιβάτες.
- Γνώση κοινωνικού περιβάλλοντος των οδικών μεταφορών και των κανόνων που τους καλύπτουν.
- Γνώση ορισμού ροπής ισχύος και ειδικής κατανάλωσης καυσίμου και στροφών σε σχέση με το φορτίο του οχήματος.
- Γνώση σωστής φόρτωσης οχήματος σύμφωνα με τους κανόνες ασφαλείας και τη σωστή χρήση του οχήματος.
- Γνώση της Ευρωπαϊκής νομοθεσίας για τους διάφορους τύπους μεταφοράς.
- Γνώση των αναγκαίων δικαιολογητικών για την έκδοση άδειας οδήγησης ή άλλης υπόθεσης.
- Γνώση των ειδικών κανονισμών που εφαρμόζονται στις εμπορευματικές και επιβατικές μεταφορές.
- Γνώση των τεχνικών μερών και των φυσικών χαρακτηριστικών των συστημάτων πέδησης.
- Γνώση των τύπων των εγγραφών που αφορούν στη μεταφορά εμπορευμάτων.
- Νομοθεσία για λοιπές εξειδικευμένες υπηρεσίες.
- Νομοθεσία για όλες τις κατηγορίες διπλωμάτων.
- Τήρηση εξειδικευμένων φακέλων και αρχείων.

Δεξιότητες

- Ανάγνωση
- Γραφή
- Δεξιότητα χρήσης εξοπλισμού
- Διαπραγμάτευση
- Επικοινωνιακή δεξιότητα (Ακρόαση – Ομιλία)
- Κοινωνική δεξιότητα
- Οργάνωση του χρόνου
- Οργανωτική δεξιότητα
- Παρατηρητικότητα

Ικανότητες

- Αισθητηριακή ικανότητα
- Αριθμητική ικανότητα
- Δημιουργική ικανότητα
- Κοινωνική ικανότητα
- Λεκτική ικανότητα
- Ταχύτητα και ακρίβεια αντίληψης
- Τεχνική ικανότητα
- Χωροαντιληπτική ικανότητα
- Ψυχοκινητική ικανότητα

ΠΡΟΤΕΙΝΟΜΕΝΕΣ ΔΙΑΔΡΟΜΕΣ ΓΙΑ ΤΗΝ ΑΠΟΚΤΗΣΗ ΤΩΝ ΑΠΑΙΤΟΥΜΕΝΩΝ ΠΡΟΣΟΝΤΩΝ

ΕΠΑΓΓΕΛΜΑ/ ΕΙΔΙΚΟΤΗΤΑ/ ΕΙΔΙΚΕΥΣΗ	ΔΙΑΔΡΟΜΕΣ	
Εκπαιδευτής οδήγησης και κυκλοφοριακής αγωγής	1 ^η Διαδρομή (υφιστάμενη)	Άδειες οδήγησης: Α, Β και Γ (πριν την είσοδο στο ΙΕΚ) Γ+Ε και Δ+Ε (μετά τη φοίτηση στο ΙΕΚ) Δίπλωμα ΙΕΚ (φοίτηση 2 εξαμήνων) → Πρακτική εξέταση σ' όλες τις κατηγορίες οχημάτων → 4 μήνες πρακτική άσκηση σε σχολή οδήγησης σε διοικητικά θέματα Επιπλέον της αρχικής απόκτησης άδειας, πραγματοποιείται εξειδικευμένο πρόγραμμα ΣΕΚ
	2 ^η Διαδρομή (προτεινόμενη)	Απόφοιτος δευτεροβάθμιας εκπαίδευσης → κάτοχος άδειας οδήγησης: Α, Β, Γ, Δ, Γ+Ε, Δ+Ε πριν την είσοδο στο δημόσιο εκπαιδευτικό φορέα. → Φοίτηση 6 εξαμήνων (4 εξάμηνα θεωρία στο δημόσιο εκπαιδευτικό φορέα και 2 εξάμηνα πρακτικά σε νόμιμα κέντρα εκπαίδευσης οδηγών (σχολές οδηγών, ΚΕΘΕΥΟ, εκπαιδευτήρια ΠΕΙ). Μετά το πέρας της θεωρητικής εκπαίδευσης (4 εξάμηνα) και της πρακτικής άσκησης (2 εξάμηνα) ακολουθεί πρακτική εξέταση του υποψηφίου σε όλες τις κατηγορίες των οχημάτων (Α-Β-Γ-Δ-Γ+Ε-Δ+Ε), όπου εξετάζεται και ελέγχεται πλέον, η τεχνική οδήγησης και διδασκαλίας. → τέσσερα εξάμηνα (2 έτη) εργασιακή εμπειρία στο επάγγελμα του εκπαιδευτή Οδήγησης σε νόμιμα κέντρα εκπαίδευσης (σχολές οδηγών, ΚΕΘΕΥΟ, εκπαιδευτήρια ΠΕΙ) ως νόμιμος συνεργάτης (η εργασιακή αυτή εμπειρία να αποδεικνύεται με ασφάλιση σε ασφαλιστικό φορέα) → Πιστοποιημένα προγράμματα ΣΕΚ (για την απόκτηση ειδικών προσόντων, επιπλέον των απαραίτητων για την είσοδο στο επάγγελμα δηλαδή της απόκτησης της αρχικής άδειας) Στην περίπτωση υιοθέτησης της προαναφερόμενης προτεινόμενης διαδρομής, θα μπορούσαν να υπάρξουν μεταβατικές ρυθμίσεις για τους υφιστάμενους εκπαιδευτές οδηγούς που ενδιαφέρονται να αποκτήσουν τα προσόντα που αναφέρονται στην εν λόγω διαδρομή.

ΕΝΔΕΙΚΤΙΚΟΙ ΤΡΟΠΟΙ ΑΞΙΟΛΟΓΗΣΗΣ ΤΩΝ ΑΠΑΙΤΟΥΜΕΝΩΝ ΓΝΩΣΕΩΝ, ΔΕΞΙΟΤΗΤΩΝ ΚΑΙ ΙΚΑΝΟΤΗΤΩΝ

Οι τρόποι αξιολόγησης των απαιτούμενων γνώσεων είναι

- Γραπτές εξετάσεις
- Προφορικές εξετάσεις
- Τεστ πολλαπλών απαντήσεων
- Παρατήρηση εκτέλεσης εργασίας

Οι τρόποι αξιολόγησης των απαιτούμενων δεξιοτήτων είναι

- Γραπτές εξετάσεις
- Προφορικές εξετάσεις
- Τεστ πολλαπλών απαντήσεων
- Εκπόνηση εργασιών
- Συνέντευξη
- Παρατήρηση εκτέλεσης εργασίας
- Αξιολόγηση τεχνικών δεξιοτήτων

ΕΙΣΑΓΩΓΗ

Οι συνδικαλιστικές οργανώσεις εκπροσώπησης εργαζομένων και εργοδοτών που υπογράφουν την Εθνική Γενική Συλλογική Σύμβαση Εργασίας ΓΣΕΒΕΕ, ΓΣΕΕ, ΕΣΕΕ και ΣΕΒ, σε σύμπραξη με τα ερευνητικά ή εκπαιδευτικά κέντρα ΚΕΚ ΓΣΕΒΕΕ, ΚΕΚ ΙΝΕ/ΓΣΕΕ, ΚΑΕΛΕ και ΙΟΒΕ, ανέλαβαν από το Υπουργείο Απασχόλησης – ΕΚΕΠΙΣ, στο πλαίσιο συγχρηματοδοτούμενης από το Ευρωπαϊκό Κοινωνικό Ταμείο δράσης, να αναπτύξουν 145 επαγγελματικά περιγράμματα μεταξύ των οποίων και το επαγγελματικό περίγραμμα του «Εκπαιδευτή οδήγησης και κυκλοφοριακής αγωγής» στο οποίο αναφέρεται η παρούσα μελέτη.

Η συνεργασία των αναδόχων φορέων αποβλέπει στην ανάπτυξη και πιστοποίηση «Επαγγελματικών Περιγραμμάτων», στο πλαίσιο της διά βίου εκπαίδευσης και κατάρτισης και αποτελεί απαραίτητο βήμα για τη λειτουργία του Εθνικού Συστήματος Σύνδεσης της Επαγγελματικής Εκπαίδευσης και Κατάρτισης με την Απασχόληση (ΕΣΣΕΕΚΑ).

Με αυτή τη συνεργασία των Κοινωνικών Φορέων επιδιώκεται η ουσιαστική σύνδεση της επαγγελματικής εκπαίδευσης και κατάρτισης με τις ανάγκες των εργαζόμενων και των επιχειρήσεων και γενικότερα της ελληνικής οικονομίας και κοινωνίας.

Η ανάπτυξη του επαγγελματικού περιγράμματος του «Εκπαιδευτή οδήγησης και κυκλοφοριακής αγωγής» έγινε υπό το συντονισμό του ΚΕΚ ΓΣΕΒΕΕ με Υπεύθυνη έργου την κα Αναστασία Αυλωνίτου.

Συντονιστής και επιμελητής του περιγράμματος ήταν ο κ. Χρήστος Ιωάννου.

Συντάκτες και συγγραφείς ήταν οι κ. κ. Χρήστος Ιωάννου, Σμαραγδή Βεζυρογιάννη και Παναγιώτης Παπαδημητρίου.

Την προσέγγιση των εργαζομένων για το περίγραμμα και το αναλυτικό του περιεχόμενο την διατύπωσε γνωμοδοτώντας ο κ. Ιωάννης Καραγιάννης.

Την προσέγγιση των εργοδοτών για το περίγραμμα και το αναλυτικό του περιεχόμενο την διατύπωσε γνωμοδοτώντας ο κ. Γεώργιος Λέκκας.

Το μεθοδολογικό πλαίσιο στο οποίο βασίστηκε η παρούσα μελέτη έχει αναπτυχθεί στον σχετικό «ΟΔΗΓΟ»¹ που εξέδωσαν το 2007 οι συνδικαλιστικές οργανώσεις εκπροσώπησης εργαζομένων και εργοδοτών που υπογράφουν την ΕΓΣΣΕ. Η ανάπτυξη των περιγραμμάτων γίνεται βάσει συγκεκριμένων προδιαγραφών, όπως αυτές προσδιορίζονται στην ΚΥΑ [110998/ 08.05.06 (ΦΕΚ 566Β')] και το Αναλυτικό

¹ Ο Οδηγός για την ανάπτυξη και τις προδιαγραφές των επαγγελματικών περιγραμμάτων συντάχθηκε το 2007 από την παρακάτω ομάδα εργασίας των ΓΣΕΕ-ΣΕΒ-ΓΣΕΒΕΕ-ΕΣΕΕ: Δημουλάς Κώστας (Επιμέλεια), Βαρβιτσιώτη Ρένα, Σπηλιώτη Χριστίνα (Συγγραφείς), Τολίδης Γιάννης (Ανάπτυξη και Συγγραφή Ερωτηματολογίου Περιγραφής Επαγγέλματος), Άσπρος Δημήτρης (Παράδειγμα Επαγγελματικού Περιγράμματος).

Βάσει των ανωτέρω, η περιγραφή των επαγγελματικών περιγραμμάτων ακολουθεί τους εξής πέντε άξονες:

Ενότητα Α: Τίτλος και ορισμός του επαγγέλματος / ειδικότητας.

Ενότητα Β: Ανάλυση του επαγγέλματος / ειδικότητας - «προδιαγραφές».

Ενότητα Γ: Απαραίτητες γνώσεις, δεξιότητες, ικανότητες για την άσκηση του επαγγέλματος/ ειδικότητα.

Ενότητα Δ: Προτεινόμενες διαδρομές για την απόκτηση των απαιτούμενων προσόντων.

Ενότητα Ε: Ενδεικτικοί τρόποι αξιολόγησης των απαιτούμενων Γνώσεων, Δεξιοτήτων και Ικανοτήτων.

Στην ενότητα Α αναλύονται οι γενικότερες συνθήκες του επαγγέλματος, οι τεχνολογικές αλλαγές που το επηρεάζουν, οι γενικότερες αλλαγές που παρατηρούνται, οι προοπτικές του επαγγέλματος στην αγορά εργασίας και των κλάδων δραστηριότητας στους οποίους ασκείται, καθώς και οι ρυθμίσεις που ισχύουν σχετικά με την άσκηση του επαγγέλματος.

Στην ενότητα Β το επάγγελμα αναλύεται σε κύριες επαγγελματικές λειτουργίες (ΚΕΛ₁ έως ΚΕΛ_v), κάθε ΚΕΛ αναλύεται σε επιμέρους επαγγελματικές λειτουργίες (ΕΕΛ) και κάθε ΕΕΛ σε επαγγελματικές εργασίες (ΕΕ) (επόμενο διάγραμμα).

Διάγραμμα: Ανάλυση επαγγέλματος σε ΚΕΛ-ΕΕΛ-ΕΕ

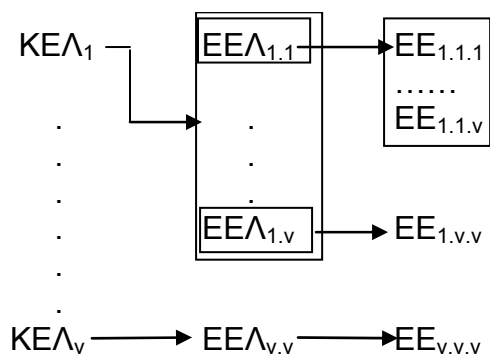

Για κάθε Επαγγελματική Εργασία προσδιορίζονται τα κριτήρια επαγγελματικής ανταπόκρισης και το εύρος εφαρμογής της.

Με βάση αυτή την ανάλυση, στην ενότητα Γ αναλύονται οι απαιτούμενες γνώσεις, ικανότητες και δεξιότητες που είναι απαραίτητες για αποτελεσματική εκτέλεση κάθε επαγγελματικής εργασίας.

Στις ενότητες Δ και Ε προτείνονται διαδρομές για την απόκτηση των απαιτούμενων προσόντων και ενδεικτικοί τρόποι αξιολόγησης των απαιτούμενων γνώσεων, δεξιοτήτων και ικανοτήτων.

Αξιοποιήθηκαν οι ακόλουθες μέθοδοι συλλογής πληροφοριών για το επάγγελμα:

- **Η βιβλιογραφική έρευνα γραφείου**, για την επισκόπηση της σχετικής με το επάγγελμα βιβλιογραφίας σε εθνικό και διεθνές επίπεδο (κλαδικές μελέτες και επαγγελματικές μονογραφίες), τη συγκέντρωση και ανάλυση στατιστικών δεδομένων της Εθνικής Στατιστικής Υπηρεσίας και των στοιχείων που διαθέτουν οι επαγγελματικές και επιστημονικές ενώσεις του επαγγέλματος.
- Μια παραλλαγή της **μεθόδου Delphi** με βάση ερωτηματολόγιο που συνέταξε η επιστημονική επιτροπή της ένωσης των φορέων.
- **Οι συνεντεύξεις με κατόχους θέσεων εργασίας** στο επάγγελμα βάσει οδηγού συνέντευξης με προεπιλεγμένους άξονες που συνέταξε η επιστημονική επιτροπή της ένωσης των φορέων.
- Εναλλακτικά της μεθόδου της συνέντευξης χρησιμοποιήθηκε και μέθοδος συμπλήρωσης **εξειδικευμένου ερωτηματολογίου με κατόχους θέσεων εργασίας** στο επάγγελμα.
- **Διαδικασίες ανασκόπησης και ανάδρασης** με τις επαγγελματικές οργανώσεις των εργαζομένων και των εργοδοτών κατά τη διάρκεια εκπόνησης της μελέτης.

Η τελική σύνθεση του Επαγγελματικού Περιγράμματος πραγματοποιήθηκε από το συντονιστή της ομάδας ανάπτυξης του επαγγελματικού περιγράμματος κ. Χρήστο Ιωάννου, υπό την εποπτεία των στελεχών του ΚΕΚ ΓΣΕΒΕΕ (Σταμάτης Βαρδαρός, Ελισάβετ Πετρίδη, Παρασκευάς Λιντζέρης, Αναστασία Αυλωνίτου).

Τη συνολική ευθύνη του έργου των 145 επαγγελματικών περιγραμμάτων είχε η **Ομάδα Πλοήγησης** που συγκροτήθηκε από τους Αναδόχους φορείς και αποτελείται από τους εξής:

Φορέας	Όνοματεπώνυμο
ΚΕΚ-ΙΝΕ/ΓΣΕΕ	Βαρβιτσιώτη Ρένα
ΓΣΕΕ	Καρατράσογλου Ιάκωβος
ΙΟΒΕ	Τορτοπίδης Αντώνης
ΓΣΕΒΕΕ	Λιντζέρης Παρασκευάς
ΚΕΚ ΓΣΕΒΕΕ	Αυλωνίτου Αναστασία
ΣΕΒ	Τορτοπίδης Αντώνης
ΕΣΕΕ, ΚΑΕΛΕ	Κόνσολας Αντώνης

Τον έλεγχο ανταπόκρισης του περιγράμματος στις προδιαγραφές του έργου της ανάπτυξης των 145 επαγγελματικών περιγραμμάτων είχε η **Επιτροπή Ποιότητας** στην οποία συμμετείχαν οι εξής:

Φορέας	Όνοματεπώνυμο
ΚΕΚ-ΙΝΕ/ΓΣΕΕ	Σπηλιώτη Χριστίνα
ΚΕΚ-ΙΝΕ/ΓΣΕΕ	Βαρβιτσιώτη Ειρήνη
ΕΣΕΕ, ΚΑΕΛΕ	Αρανίτου Βάλλια
ΚΕΚ ΓΣΕΒΕΕ	Βαρδαρός Σταμάτης
ΣΕΒ, ΙΟΒΕ	Τσακανίκας Άγγελος

A.1 Προτεινόμενος Γενικός Τίτλος του Επαγγέλματος ή/ και της ειδικότητας/ των

Εκπαιδευτής Οδήγησης και Κυκλοφοριακής Αγωγής

(ΠΔ 208/2002, ΠΔ 19/95, ΠΔ 74/08, ΠΔ 181/98, ΥΑ 58930/99, ΥΑ 60864/03, όπως ισχύουν).

A.2 Ορισμός του Επαγγέλματος ή/ και της ειδικότητας

A.2.1. Γενική Περιγραφή του περιεχομένου και σκοπός του Επαγγέλματος ή/ και της ειδικότητας

Είναι ο επαγγελματίας που εκπαιδεύει θεωρητικά και πρακτικά υποψήφιους οδηγούς όλων των κοινωνικών ομάδων και ΑμεΑ, σε οχήματα όλων των κατηγοριών, για την απόκτηση άδειας ικανότητας οδήγησης. Εκπαιδεύει τακτικούς οδηγούς οχημάτων όλων των κατηγοριών με σκοπό την επανακατάρτισή τους και τη βελτίωση των οδηγητικών δεξιοτήτων και ικανοτήτων τους, στις μεταφορές προσώπων και υλικών κάθε κατηγορίας. Επίσης έχει την αρμοδιότητα να μεταδώσει γνώσεις στους μαθητές των σχολείων όλων των βαθμίδων, ώστε να αποκτούν κυκλοφοριακή αγωγή και συνείδηση, ως χρήστες των οδών με βασικό στόχο την ασφάλεια στις μετακινήσεις τους.

A.3 Αντιστοιχισμός με το ισχύον Σύστημα Ταξινόμησης Επαγγελμάτων, σε τετραψήφια ανάλυση και με το ισχύον Σύστημα Ταξινόμησης Κλάδων Οικονομίας, σε τουλάχιστον διψήφια ανάλυση

A.3.1 Αντιστοιχισμός με ΣΤΕΠ 92

Σύμφωνα με την Στατιστική Ταξινόμηση των Επαγγελμάτων ο κωδικός που περιλαμβάνει το επάγγελμα του εκπαιδευτή οδήγησης είναι ο 3320 που χαρακτηρίζεται από ασάφεια .

[3320 Βοηθητικό διδακτικό προσωπικό μ.α.κ.]

Σ' αυτόν περιλαμβάνονται οι εκπαιδευτές οδηγών οχημάτων, σιδηροδρόμων, αεροσκαφών ή άλλων μηχανών, οι βοηθοί καθηγητών τεχνικής ή επαγγελματικής εκπαίδευσης όλων των βαθμίδων που διδάσκουν πρακτικές εφαρμογές, καθώς και οι εκπαιδευτές μαθητευομένων στον τόπο εργασίας, εφόσον η εκπαίδευση μη ειδικευμένου προσωπικού είναι η κύρια απασχόλησή τους.

Αρκετές φορές χρησιμοποιείται και ο κωδικός 2499 που χαρακτηρίζεται επίσης από ασάφεια.

[2499 Άλλοι εκπαιδευτικοί μ.α.κ.]

Προτείνεται η δημιουργία ξεχωριστού κωδικού για το επάγγελμα του Εκπαιδευτή Οδήγησης και Κυκλοφοριακής Αγωγής

A.3.2 Αντιστοιχισμός με ΣΤΑΚΟΔ

Στην Στατιστική Ταξινόμηση των Κλάδων Οικονομικής Δραστηριότητας του 2008 ο κωδικός που αποδίδεται στους Εκπαιδευτές Οδήγησης προέρχεται από την κατηγορία της εκπαίδευσης με την εξής διάρθρωση:

Η κατηγοριοποίηση αυτή προέκυψε από την επεξεργασία και προσαρμογή στην Ελλάδα της NACE Rev. 2 της Ευρωπαϊκής Ένωσης το 2008. Σ' αυτή τη νεώτερη Ευρωπαϊκή στατιστική ταξινόμηση η Eurostat συμπεριλαμβάνει τις Σχολές Οδήγησης και στον κωδικό 8532 που αναφέρεται στην Τεχνική και επαγγελματική δευτεροβάθμια εκπαίδευση. Εκεί δίνεται έμφαση στο είδος της εκπαίδευσης που περιλαμβάνει θεωρητικό και πρακτικό μέρος και αναφέρεται ειδικά στην εκπαίδευση των επαγγελματιών Οδηγών.

[NACE European Classification of Economic Activities]

A.4 Ιστορική εξέλιξη του Επαγγέλματος ή/ και της ειδικότητας

A.4.1 Ιστορική αναδρομή και εξέλιξη του επαγγέλματος ή και της ειδικότητας

Στις αρχές του 1960 καθιερώθηκε ο Εκπαιδευτής Οδήγησης όταν η Πολιτεία αντιλήφθηκε ότι μόνο οδηγοί με γνώσεις συνέβαλλαν στη μείωση των τροχαίων ατυχημάτων. Στην αρχή δεν υπήρχε καθορισμένο επίπεδο γνώσεων και η είσοδος στο επάγγελμα του Εκπαιδευτή είχε να κάνει αποκλειστικά με την οδηγητική ικανότητα του. Έπειτα τέθηκε ως ελάχιστο επίπεδο γνώσεων το απολυτήριο βτάξιου Γυμνασίου ή Λυκείου, εμπειρία οδήγησης και επιτυχία σε εξετάσεις του υπουργείου Μεταφορών. Αυτό κράτησε μέχρι το 1996, όπου η Πολιτεία θεσμοθέτησε τη φοίτηση σε επίπεδο μεταδευτεροβάθμιας Εκπαίδευσης (Ι.Ε.Κ.) το οποίο διατηρείται μέχρι σήμερα με μερικές τροποποιήσεις ως προς τον τρόπο εξέτασης των Εκπαιδευτών Οδήγησης.

A.4.2 Ισχύον νομοθετικό πλαίσιο

Νόμος 2696/99, Π.Δ. 208/2002, Π.Δ. 19/95 όπως έχουν τροποποιηθεί και ισχύουν.
Π.Δ. 181/1998/ΥΜΕ, Υ.Α. 58930/99 ΥΜΕ, Υ.Α. 60864/03 ΥΜΕ, Π.Δ. 74/2008/ΥΜΕ

A.5 Αναπτυξιακή δυναμική της οικονομίας /δυναμική του επαγγέλματος ή/ και ειδικότητας

A.5.1 Γενική περιγραφή των τάσεων μεγέθυνσης που διαγράφουν στην ελληνική αγορά οι κλάδοι στους οποίους εντάσσονται οι απασχολούμενοι στο συγκεκριμένο επάγγελμα ή/ και ειδικότητα

Το επάγγελμα του Εκπαιδευτή συνδέεται άμεσα με την ανθρώπινη ζωή. Είναι αυτός που εφοδιάζει με γνώσεις και δεξιότητες τους χρήστες του οδικού δικτύου (οδηγούς και πεζούς) προκειμένου να επιτυγχάνεται η μέγιστη ασφάλεια στην κυκλοφορία και τις μεταφορές. Είναι διαρκώς εξελισσόμενο επάγγελμα αφού συνδέεται άμεσα με την τεχνολογική εξέλιξη των οχημάτων και την αυξανόμενη κινητικότητα που προκαλούν οι ανθρώπινες δραστηριότητες.

A.5.2 Είδος επιχειρήσεων όπου εμφανίζεται κατά κύριο το επάγγελμα και αναπτυξιακή δυναμική του επαγγέλματος/ή και της ειδικότητας.

Το είδος επιχειρήσεων που εμφανίζεται κυρίως το επάγγελμα είναι οι Σχολές Οδήγησης αρχικής και περιοδικής κατάρτισης, οι Σχολές παροχής εξειδικευμένων γνώσεων στους επαγγελματίες οδηγούς, σε επιχείρησης μεταφοράς επιβατών και εμπορευμάτων, σε πάρκα κυκλοφοριακής αγωγής και σε κάθε εκπαιδευτικό φορέα που σχετίζεται με την Οδική Ασφάλεια.

A.6 Απασχόληση, τάσεις-προοπτικές

A.6.1 Περιγραφή υπάρχουσας κατάστασης της απασχόλησης

Ο εκπαιδευτής μπορεί να εργαστεί ως διδάσκων στην εκπαίδευση υποψηφίων οδηγών, τακτικών οδηγών και κυκλοφοριακής αγωγής, στο δημόσιο ή ιδιωτικό τομέα σ' όλους τους τομείς που σχετίζονται με τις οδικές μεταφορές, σύμφωνα με την κείμενη νομοθεσία. Στις τρέχουσες συνθήκες υπάρχει υπερπροσφορά παροχής υπηρεσιών ωστόσο η ποιότητά τους δεν ανταποκρίνεται πάντοτε στις ανάγκες της εποχής.

A.6.2 Τάσεις

Η ζήτηση εκπαίδευσης παραμένει για δημογραφικούς λόγους σε σταθερά επίπεδα. Ωστόσο λόγω αναγκών προσαρμογής στο σύγχρονο διεθνές - ευρωπαϊκό ρυθμιστικό πλαίσιο (Ευρωπαϊκές Οδηγίες) η τάση είναι προς την αναβάθμιση του περιεχομένου και των προτύπων εκπαίδευσης.

A.6.3 Προοπτικές

Οι προοπτικές στο χώρο του επαγγέλματος στηρίζονται κυρίως στην δια βίου εκπαίδευση των οδηγών, τη λειτουργία των Πάρκων Κυκλοφοριακής Αγωγής και την εισαγωγή του αντίστοιχου μαθήματος σ' όλες τις βαθμίδες Εκπαίδευσης.

A.7 Υφιστάμενες μορφές άσκησης του επαγγέλματος ή /και της ειδικότητας, τάσεις εξέλιξης

A.7.1 Υφιστάμενες ειδικεύσεις/κατευθύνσεις του επαγγέλματος ή/και της ειδικότητας

Δεν υφίστανται.

A.7.2 Τάσεις εξέλιξης των πιο δυναμικών και πολυπληθών ειδικεύσεων

Δεν υφίστανται.

A.8 Ποσοτικά και ποιοτικά χαρακτηριστικά του ανθρώπινου δυναμικού που δραστηριοποιείται στο επάγγελμα/ειδικότητα.

Ο αριθμός των Εκπαιδευτών που δραστηριοποιούνται επαγγελματικά είναι περίπου 4000. Το επίπεδο σπουδών των Εκπαιδευτών Οδήγησης κυμαίνεται από Απολυτήριο Λυκείου μέχρι πτυχίο και Τριτοβάθμιας εκπαίδευσης.

A.9 Συνδικαλιστικές ή επιστημονικές οργανώσεις σχετικές με το επάγγελμα/ειδικότητα, έντυπα ή άλλα μέσα πληροφόρησης ή άλλες πηγές

A.9.1 Συνδικαλιστικές-επαγγελματικές ή επιστημονικές οργανώσεις σχετικές με το επάγγελμα/ειδικότητα

Η Π.Ο.Ε.Ο. είναι η Πανελλήνια Ομοσπονδία Εκπαιδευτών Οδήγησης και έχει ως σκοπό να συντονίζει τους αγώνες των εκπαιδευτών οδήγησης, για την προαγωγή, διεκδίκηση, επίλυση και διασφάλιση των οικονομικών, επαγγελματικών, συνδικαλιστικών, κοινωνικών, πολιτιστικών και ασφαλιστικών τους συμφερόντων. Ταυτόχρονα μεριμνά για την Διά βίου Εκπαίδευση και Μάθηση των Εκπαιδευτών Οδήγησης με σκοπό τη συνεχή βελτίωση των επιστημονικών γνώσεων, των δεξιοτήτων και των ικανοτήτων τους προκειμένου μέσω αυτών να συμβάλλει στην Οδική Ασφάλεια. Δραστηριότητες όπως η διοργάνωση και η συμμετοχή σε Ημερίδες, Συνέδρια και δημόσιες εκδηλώσεις με τις οποίες ενημερώνεται το κοινό πάνω σε θέματα, Οδικής Ασφάλειας και Κυκλοφοριακής Αγωγής αποτελούν βασικούς σκοπούς της Π.Ο.Ε.Ο.

A.9.2 Έντυπα και άλλα μέσα πληροφόρησης

Ο διαρκώς ενημερωμένος δικτυακός τόπος της Π.Ο.Ε.Ο. είναι ο βασικός τρόπος με τον οποίο επιτυγχάνεται η αμεσότητα στην πληροφόρηση των Εκπαιδευτών.

A.9.3 Άλλες πηγές πληροφόρησης

Η Π.Ο.Ε.Ο. εκδίδει Πληροφοριακά έντυπα και αναφορές μέσω των οποίων προβάλλει θέματα που ενδιαφέρουν τους Εκπαιδευτές Οδήγησης και συμβάλλουν στην βελτίωση της εκπαιδευτικής και επαγγελματικής τους κατάρτισης.

A.10 Τυπικές ή θεσμικές προϋποθέσεις για την άσκηση του επαγγέλματος/ειδικότητας

A.10.1 Άδειες λειτουργίας

Άδεια Σχολής Οδήγησης θεωρητικής και πρακτικής εκπαίδευσης, Άδεια κέντρου εκπαίδευσης αρχικής και περιοδικής κατάρτισης Επαγγελματιών Οδηγών (ΠΕΙ).

A.10.2 Άδειες εργασίας

Άδεια άσκησης επαγγέλματος Εκπαιδευτή Οδήγησης

A.10.3 Άλλες προϋποθέσεις άσκησης επαγγέλματος ή/και ειδικότητας

Δεν υφίστανται.

A.11 Τίτλοι και θέσεις-διαβαθμίσεις στην επαγγελματική ιεραρχία

A.11.1 Τίτλοι και θέσεις- διαβαθμίσεις επαγγελματικής ιεραρχίας

Δεν υφίστανται.

A.12 Συνθήκες εργασίας (συμπεριλαμβανομένων υγιεινής και ασφάλειας)

Οι συνθήκες εργασίας του Εκπαιδευτή διαμορφώνονται ανάλογα με τα πεδία απασχόλησης, τόσο σε κλειστούς χώρους, όσο και σε ανοιχτούς χώρους. Οι χώροι απασχόλησης είναι το γραφείο του, το Κέντρο Θεωρητικής Εκπαίδευσης, το Κέντρο έκδοσης πιστοποιητικού επαγγελματιών οδηγών, οι αίθουσες σεμιναρίων καθώς και οι χώροι άσκησης των λοιπών δραστηριοτήτων του. Όσον αφορά τους εξωτερικούς χώρους, είναι οποιοσδήποτε χώρος που μπορεί να είναι χρήσιμος για την εκπαίδευση, όπως δρόμοι όλων των κατηγοριών, πάρκα εκπαίδευσης εξέτασης, πάρκα κυκλοφοριακής αγωγής. Ειδικά κατά την πρακτική εκπαίδευση υποψηφίων ή εν ενεργεία οδηγών σε πραγματικές συνθήκες οι συνθήκες εργασίας είναι ιδιαίτερα δύσκολες και απαιτητικές. Ο θόρυβος, η σκόνη, οι οσμές και οι ατμοσφαιρικοί ρύποι είναι στοιχεία που υπάρχουν συνεχώς στο οδικό δίκτυο. Απαιτείται συνεχώς έντονη διανοητική προσπάθεια προκειμένου ο Εκπαιδευτής να υπερβεί τις συνθήκες έντασης και πίεσης που προκαλείται από τον περιβάλλοντα χώρο και να δημιουργήσει κατάλληλο κλίμα ώστε η καμπίνα του οχήματος να προσομοιάζει με αίθουσα διδασκαλίας. Η καθιστική εργασία και οι συνεχείς αναταράξεις του δρόμου είναι ιδιαίτερα επιβαρυντικοί παράγοντες τόσο για τις συνθήκες εργασίας όσο και για την υγεία του Εκπαιδευτή.

A.13 Δυνατότητες απασχόλησης για άτομα με αναπηρίες

Το επάγγελμα του εκπαιδευτή Οδήγησης περιλαμβάνει τόσο θεωρητικό όσο και πρακτικό μέρος. Οι τυπικές και θεσμικές προϋποθέσεις για την είσοδο στο επάγγελμα απαιτούν αρτιμέλεια και καθορίζουν ελάχιστες σωματικές και διανοητικές απαιτήσεις που σχετίζονται με την ικανότητα οδήγησης. Εντούτοις, αν έχει εισέλθει στο επάγγελμα με τη σχετική Άδεια Επαγγέλματος και βιολογικές συνθήκες του στερήσουν ορισμένες σωματικές προϋποθέσεις (π.χ. αρτιμέλεια) θα πρέπει να είναι δυνατή η απασχόληση του σ' όλες τις επαγγελματικές δραστηριότητες εκτός της πρακτικής εκπαίδευσης Οδηγών.

Β.1 ΚΥΡΙΕΣ ΚΑΙ ΕΠΙΜΕΡΟΥΣ ΕΠΑΓΓΕΛΜΑΤΙΚΕΣ ΛΕΙΤΟΥΡΓΙΕΣ, ΕΠΑΓΓΕΛΜΑΤΙΚΕΣ ΕΡΓΑΣΙΕΣ

ΒΑΣΙΚΟ ΕΠΑΓΓΕΛΜΑ		ΕΙΔΙΚΟΤΗΤΑ	ΕΙΔΙΚΕΥΣΗ
ΤΙΤΛΟΣ: Εκπαιδευτής οδήγησης και κυκλοφοριακής αγωγής		ΤΙΤΛΟΣ:	ΤΙΤΛΟΣ:
ΚΥΡΙΕΣ ΕΠΑΓΓΕΛΜΑΤΙΚΕΣ ΛΕΙΤΟΥΡΓΙΕΣ (ΚΕΛ)		ΚΥΡΙΕΣ ΕΠΑΓΓΕΛΜΑΤΙΚΕΣ ΛΕΙΤΟΥΡΓΙΕΣ (ΚΕΛ)	ΚΥΡΙΕΣ ΕΠΑΓΓΕΛΜΑΤΙΚΕΣ ΛΕΙΤΟΥΡΓΙΕΣ (ΚΕΛ)
ΒΑΣΙΚΕΣ (ΚΕΛ)	ΚΕΛ 1 : Ενημερώνει, οργανώνει τις αναγκαίες διοικητικές διαδικασίες ή άλλες παροχές υπηρεσίας και σχεδιάζει την εκπαίδευση υποψηφίων και κατόχων άδειας οδήγησης οποιασδήποτε κατηγορίας.		
	ΚΕΛ 2 : Εκπαιδεύει και αξιολογεί υποψηφίους και κατόχους άδειας οδήγησης και συμμετέχει στην εξέτασή τους.		
	ΚΕΛ 3 : Διαγνώσκει προσωπικές ιδιαιτερότητες, εντοπίζει και αξιοποιεί κοινωνικούς παράγοντες, εμψυχώνει, συμβουλεύει και υποστηρίζει τους εκπαιδευόμενους.		
ΔΕΥΤΕΡΕΥΟΥΣΕΣ (ΚΕΛ)			

Σχόλια για τα επίπεδα επαγγελματικής ιεραρχίας (όπου παρουσιάζονται):

ΤΙΤΛΟΣ ΒΑΣΙΚΟΥ ΕΠΑΓΓΕΛΜΑΤΟΣ:

Εκπαιδευτής οδήγησης και
κυκλοφοριακής αγωγής

**ΚΥΡΙΕΣ ΕΠΑΓΓΕΛΜΑΤΙΚΕΣ
ΛΕΙΤΟΥΡΓΙΕΣ (ΚΕΛ)
[ΒΑΣΙΚΕΣ & ΔΕΥΤΕΡΕΥΟΥΣΕΣ]**

ΚΕΛ 1 (B): Ενημερώνει, οργανώνει τις αναγκαίες διοικητικές διαδικασίες ή άλλες παροχές υπηρεσίας και σχεδιάζει την εκπαίδευση υποψηφίων και κατόχων άδειας οδήγησης οποιασδήποτε κατηγορίας.

ΚΕΛ 2 (B): Εκπαιδεύει και αξιολογεί υποψηφίους και κατόχους άδειας οδήγησης και συμμετέχει στην εξέτασή τους.

ΚΕΛ 3 (B): Διαγνώσκει προσωπικές ιδιαιτερότητες, εντοπίζει και αξιοποιεί κοινωνικούς παράγοντες, εμπυχώνει, συμβουλεύει και υποστηρίζει τους εκπαιδευόμενους.

	ΕΠΙΜΕΡΟΥΣ ΕΠΑΓΓΕΛΜΑΤΙΚΕΣ ΛΕΙΤΟΥΡΓΙΕΣ (ΕΕΛ)	ΕΠΑΓΓΕΛΜΑΤΙΚΕΣ ΕΡΓΑΣΙΕΣ (ΕΕ)
ΚΕΛ 1 Ενημερώνει, οργανώνει τις αναγκαίες διοικητικές διαδικασίες ή άλλες παροχές υπηρεσίας και σχεδιάζει την εκπαίδευση υποψηφίων και κατόχων άδειας οδήγησης οποιασδήποτε κατηγορίας.	ΕΕΛ 1.1: Υποδέχεται και εξυπηρετεί ενδιαφερόμενους για να διεκπεραιωθούν υποθέσεις τους που απευθύνονται στις υπηρεσίες του Υπ. Μεταφορών και Επικοινωνιών.	ΕΕ 1.1.1: Φροντίζει τον χώρο υποδοχής. Καταγράφει τα στοιχεία και το αίτημα του ενδιαφερόμενου. ΕΕ 1.1.2: Ενημερώνει το ενδιαφερόμενο άτομο για τις παρεχόμενες υπηρεσίες και παρέχει πληροφόρηση. ΕΕ 1.1.3: Εξουσιοδοτείται από τους ενδιαφερόμενους και συναλλάσσεται με κάθε αρμόδια υπηρεσία, για την ολοκλήρωση των αναγκαίων εργασιών.
	ΕΕΛ 1.2: Οργανώνει τις προβλεπόμενες διοικητικές διαδικασίες για την εξυπηρέτηση του κάθε ενδιαφερομένου.	ΕΕ 1.2.1: Συγκεντρώνει τα δικαιολογητικά για την έκδοση άδειας οδήγησης ή για τη διεκπεραίωση άλλης υπόθεσης. ΕΕ 1.2.2: Συμπληρώνει κάθε απαιτούμενο δικαιολογητικό για τις συναλλαγές του με την αρμόδια υπηρεσία. Βοηθά τα άτομα να συμπληρώσουν αιτήσεις. ΕΕ 1.2.3: Τηρεί αρχείο των πελατών – ενδιαφερομένων καθώς και όλα τα απαραίτητα αρχεία και δικαιολογητικά για τη λειτουργία της επιχείρησης.
	ΕΕΛ 1.3: Σχεδιάζει και οργανώνει προγράμματα ανάλογα με την κατηγορία των υποψηφίων και κατόχων άδειας οδήγησης οποιασδήποτε κατηγορίας, σύμφωνα με την κάθε φορά ισχύουσα νομοθεσία, την προέλευσή τους, το επίπεδο γνώσεων τους ή την ειδική κατάσταση και ανάγκη τους (ΑμεΑ, ΣΕΣΟ).	ΕΕ 1.3.1: Σχεδιάζει την εκπαίδευση (κατάρτιση αναλυτικού ωρολογίου προγράμματος, υπολογισμός κόστους μαθημάτων κλπ). ΕΕ 1.3.2: Οργανώνει την εκπαίδευση (επιλέγει την κατάλληλη διδακτέα ύλη, το ενδεδειγμένο εποπτικό μέσο, τις μορφές και τις μεθόδους διδασκαλίας κλπ). ΕΕ 1.3.3: Σχεδιάζει την αξιολόγηση της εκπαίδευσης (επιλέγει μεθόδους αξιολόγησης των εκπαιδευτικών προγραμμάτων).

ΚΕΛ 2
Εκπαιδεύει και αξιολογεί υποψηφίους και κατόχους άδειας οδήγησης και συμμετέχει στην εξέτασή τους.

ΕΠΙΜΕΡΟΥΣ ΕΠΑΓΓΕΛΜΑΤΙΚΕΣ ΛΕΙΤΟΥΡΓΙΕΣ (ΕΕΛ)	ΕΠΑΓΓΕΛΜΑΤΙΚΕΣ ΕΡΓΑΣΙΕΣ (ΕΕ)
<p>ΕΕΛ 2.1: Υλοποιεί μαθήματα θεωρητικής και πρακτικής εκπαίδευσης ανάλογα με την κατηγορία των υποψηφίων και κατόχων άδειας οδήγησης οποιασδήποτε κατηγορίας, σύμφωνα με την κάθε φορά ισχύουσα νομοθεσία, το επίπεδο γνώσεών τους ή την ειδική κατάσταση και ανάγκη τους (ΑμεΑ, ΣΕΣΟ κλπ).</p>	<p>ΕΕ 2.1.1: Υλοποιεί μαθήματα θεωρητικής και πρακτικής εκπαίδευσης για έκδοση νέων αδειών ανάλογα με την κατηγορία των υποψηφίων και κατόχων άδειας οδήγησης οποιασδήποτε κατηγορίας, σύμφωνα με την κάθε φορά ισχύουσα νομοθεσία, το επίπεδο γνώσεών τους ή την ειδική κατάσταση και ανάγκη τους.</p>
	<p>ΕΕ 2.1.2: Υλοποιεί μαθήματα θεωρητικής και πρακτικής εκπαίδευσης για αρχική χορήγηση του Π.Ε.Ι. και περιοδική κατάρτιση των τακτικών οδηγών μεταφοράς προσώπων και υλικών κάθε κατηγορίας.</p>
	<p>ΕΕ 2.1.3 Εκπαιδεύει οδηγούς με σκοπό την ανάπτυξη και βελτίωση των οδηγικών δεξιοτήτων και γνώσεων που αφορούν στην ασφαλή και οικολογική οδήγηση, σε όλες τις κατηγορίες οδηγών όπως επαγγελματίες, ειδικές κατηγορίες (ανήλικούς, εξαρτημένους από αλκοόλ, φάρμακα και άλλες ουσίες), παραβάτες του ΚΟΚ (ΣΕΣΟ), οδηγούς επιχειρηματικών στόλων αυτοκινήτων, σώματα ασφαλείας και όλες τις βαθμίδες της εκπαίδευσης (πάρκα κυκλοφοριακής αγωγής).</p>
<p>ΕΕΛ 2.2: Παρακολουθεί, ελέγχει και αξιολογεί τις ενέργειες εκπαίδευσης.</p>	<p>ΕΕ 2.1.4: Εκπαιδεύει υποψήφιους νέους εκπαιδευτές οδήγησης.</p>
	<p>ΕΕ 2.1.5: Εκπαιδεύει άτομα με ειδικές ανάγκες (ΑμεΑ).</p>
	<p>ΕΕ 2.2.1: Παρακολουθεί, ανατροφοδοτεί και εξασφαλίζει την ομαλή εξέλιξη της εκπαιδευτικής διεργασίας.</p>
<p>ΕΕΛ 2.3: Παρίσταται στις πρακτικές εξετάσεις των υποψηφίων οδηγών για λήψη άδειας οδήγησης όλων των κατηγοριών διπλωμάτων, των υποψηφίων οδηγών ΑμεΑ, των επανεξεταζόμενων οδηγών όλων των κατηγοριών λόγω ΣΕΣΟ, των κατόχων άδειας οδήγησης όλων των κατηγοριών κατά την αρχική και περιοδική κατάρτισή τους για λήψη πιστοποιητικού επαγγελματικής ικανότητας (ΠΕΙ) και των υποψηφίων εκπαιδευτών για όλες τις κατηγορίες.</p>	<p>ΕΕ 2.2.2: Ελέγχει σε τακτική βάση τη μαθησιακή πρόοδο των εκπαιδευομένων.</p>
	<p>ΕΕ 2.2.3: Αξιολογεί το σύνολο των συντελεστών της εκπαίδευσης (αξιολόγηση μεθόδων εκπαίδευσης και εκπαιδευομένων).</p>
	<p>ΕΕ 2.3.1: Συμμετέχει στις επιτροπές των πρακτικών εξετάσεων των υποψηφίων οδηγών, εκπαιδευτών και επαγγελματιών οδηγών, ισότιμα με τα άλλα μέλη της επιτροπής που ορίζονται από κρατικούς φορείς.</p>
	<p>ΕΕ 2.3.2: Φροντίζει για την ασφαλή διεξαγωγή της εξεταστικής διαδικασίας.</p>
	<p>ΕΕ 2.3.3: Επισημαίνει σημεία για την βελτίωση του συστήματος εξετάσεων.</p>

ΚΕΛ 3	ΕΠΙΜΕΡΟΥΣ ΕΠΑΓΓΕΛΜΑΤΙΚΕΣ ΛΕΙΤΟΥΡΓΙΕΣ (ΕΕΛ)	ΕΠΑΓΓΕΛΜΑΤΙΚΕΣ ΕΡΓΑΣΙΕΣ (ΕΕ)
Διαγνώσκει προσωπικές ιδιαιτερότητες, εντοπίζει και αξιολογεί κοινωνικούς παράγοντες, εμπνυχώνει, συμβουλεύει και υποστηρίζει τους εκπαιδευόμενους.	ΕΕΛ 3.1: Διαγνώσκει ανάγκες και προσωπικές ιδιαιτερότητες των εκπαιδευομένων.	ΕΕ 3.1.1: Πραγματοποιεί ατομικές συναντήσεις με σκοπό τον εντοπισμό συναισθηματικών παραγόντων, κινήτρων και ενδεχομένων μαθησιακών δυσκολιών. ΕΕ 3.1.2: Πραγματοποιεί διάγνωση αναγκών στο πλαίσιο των ομαδικών εκπαιδευτικών συναντήσεων με σκοπό την επισήμανση μαθησιακών εμποδίων και δυνατοτήτων. ΕΕ 3.1.3: Συνδέει τις ατομικές ιδιαιτερότητες των εκπαιδευομένων με το ευρύτερο περιβάλλον.
	ΕΕΛ 3.2: Εντοπίζει και αξιοποιεί τις ποικίλες κοινωνικοπολιτισμικές παραμέτρους για την βέλτιστη απόδοσή των εκπαιδευομένων αναφορικά με την οδική συμπεριφορά και ασφάλεια (υποστήριξη από κοινωνικές υπηρεσίες κλπ).	ΕΕ 3.2.1: Εντοπίζει πτυχές του κοινωνικού περιβάλλοντος που εμποδίζουν την ολοκληρωμένη και αποτελεσματική συμμετοχή του εκπαιδευόμενου στο εκπαιδευτικό έργο. ΕΕ 3.2.2: Συνδέει τον εκπαιδευόμενο με την αρμόδια κοινωνική υπηρεσία για την καλύτερη υποστηρικτική παρέμβαση (όπου απαιτείται). ΕΕ 3.2.3: Αξιοποιεί ευκαιρίες και δυνατότητες του κοινωνικοπολιτικού περιβάλλοντος για την ενίσχυση της ενεργής συμμετοχής των εκπαιδευομένων.
	ΕΕΛ 3.3: Εμπνυχώνει, συμβουλεύει και υποστηρίζει τους εκπαιδευόμενους (υποψηφίους και κατόχους άδειας οδήγησης) και άλλους αποδέκτες των υπηρεσιών.	ΕΕ 3.3.1: Συμβουλεύει και υποστηρίζει σε ατομικό και ομαδικό επίπεδο τη μαθησιακή πορεία των εκπαιδευομένων. ΕΕ 3.3.2: Εμπνυχώνει τους εκπαιδευόμενους δημιουργώντας κίνητρα για την μεγιστοποίηση της εκπαιδευτικής απόδοσης. ΕΕ 3.3.3: Αναγνωρίζει τη διαφορετικότητα και επιβραβεύει την μαθησιακή εξέλιξη των εκπαιδευομένων.
	ΕΕΛ 3.4: Συνεργάζεται με τους φορείς οδικής ασφάλειας (για την διαμόρφωση πολιτικών κυκλοφοριακής αγωγής) και με φορείς καταπολέμησης του κοινωνικού αποκλεισμού ειδικών κατηγοριών οδηγών.	ΕΕ 3.4.1: Εντοπίζει τους διεθνείς, κρατικούς και μη κυβερνητικούς φορείς οδικής ασφάλειας και καταπολέμησης του κοινωνικού αποκλεισμού. ΕΕ 3.4.2: Διαχέει στους μαθητές του όλες τις εξελίξεις στο χώρο της κυκλοφοριακής αγωγής και ασφάλειας. ΕΕ 3.4.3: Κινητοποιεί τους μαθητές να συμμετέχουν στη διαμόρφωση του κυκλοφοριακού γίνεσθαι και στην προώθηση της ισότητας στη δημόσια κυκλοφορία. ΕΕ 3.4.4: Εφαρμόζει στη θεωρητική και πρακτική διδασκαλία την αναγκαία ηθική δεοντολογία και ενημερώνει τους εκπαιδευόμενους για τις εξελίξεις που σχετίζονται με τις διακρίσεις στην δημόσια κυκλοφορία.

B.2 ΚΡΙΤΗΡΙΑ ΕΠΑΓΓΕΛΜΑΤΙΚΗΣ ΑΝΤΑΠΟΚΡΙΣΗΣ, ΕΥΡΟΣ ΕΦΑΡΜΟΓΗΣ

ΤΙΤΛΟΣ ΒΑΣΙΚΟΥ ΕΠΑΓΓΕΛΜΑΤΟΣ: Εκπαιδευτής οδήγησης και κυκλοφοριακής αγωγής

ΚΥΡΙΕΣ ΕΠΑΓΓΕΛΜΑΤΙΚΕΣ ΛΕΙΤΟΥΡΓΙΕΣ	ΕΠΙΜΕΡΟΥΣ ΕΠΑΓΓΕΛΜΑΤΙΚΕΣ ΛΕΙΤΟΥΡΓΙΕΣ	ΕΠΑΓΓΕΛΜΑΤΙΚΕΣ ΕΡΓΑΣΙΕΣ	ΚΡΙΤΗΡΙΑ ΕΠΑΓΓΕΛΜΑΤΙΚΗΣ ΑΝΤΑΠΟΚΡΙΣΗΣ	ΕΥΡΟΣ ΕΦΑΡΜΟΓΗΣ
ΚΕΛ 1: Ενημερώνει, οργανώνει τις αναγκαίες διοικητικές διαδικασίες ή άλλες παροχές υπηρεσίας και σχεδιάζει την εκπαίδευση υποψηφίων και κατόχων άδειας οδήγησης οποιασδήποτε κατηγορίας.	ΕΕΛ 1.1: Υποδέχεται και εξυπηρετεί ενδιαφερόμενους για να διεκπεραιωθούν υποθέσεις τους που απευθύνονται στις υπηρεσίες του Υπ. Μεταφορών και Επικοινωνιών.	ΕΕ 1.1.1: Φροντίζει τον χώρο υποδοχής. Καταγράφει τα στοιχεία και το αίτημα του ενδιαφερόμενου.	Επαρκώς επιμελημένος και φροντισμένος χώρος υποδοχής της σχολής οδηγών. Υποδέχεται – καλωσορίζει με ευγένεια και πληροφορεί λεπτομερώς τον υποψήφιο πελάτη. Καταγράφει με ακρίβεια τα στοιχεία και το αίτημα του ενδιαφερομένου.	Στο χώρο υποδοχής της σχολής. Σε έντυπο (καρτέλα) υποψήφιου οδηγού που τηρείται στο αρχείο της σχολής. Ηλεκτρονικός Υπολογιστής.
		ΕΕ 1.1.2: Ενημερώνει το ενδιαφερόμενο άτομο για τις παρεχόμενες υπηρεσίες και παρέχει πληροφόρηση.	Πληροφορεί αναλυτικά για το εύρος των παρεχόμενων υπηρεσιών και για την τιμή τους.	Στο χώρο υποδοχής της σχολής. Ενημερωτικά φυλλάδια.
		ΕΕ 1.1.3: Εξουσιοδοτείται από τους ενδιαφερόμενους και συναλλάσσεται με κάθε αρμόδια υπηρεσία, για την ολοκλήρωση των αναγκαίων εργασιών.	Πληροφορεί με ακρίβεια ποια τα απαιτούμενα δικαιολογητικά για την διεκπεραίωση της συγκεκριμένης εργασίας, βάσει της σχετικής νομοθεσίας.	Στο χώρο υποδοχής της σχολής. Στις αρμόδιες υπηρεσίες. Έντυπο εξουσιοδότησης.
	ΕΕΛ 1.2: Οργανώνει τις προβλεπόμενες διοικητικές διαδικασίες για την εξυπηρέτηση του κάθε ενδιαφερομένου.	ΕΕ 1.2.1: Συγκεντρώνει τα δικαιολογητικά για την έκδοση άδειας οδήγησης ή για τη διεκπεραίωση άλλης υπόθεσης.	Πραγματοποιεί επαρκώς όλες τις προβλεπόμενες ενέργειες σύμφωνα με τις διατάξεις του νόμου.	Στο χώρο υποδοχής της σχολής. Φάκελος υποψήφιου οδηγού. Αναγκαία έγγραφα (δικαιολογητικά, βεβαιώσεις κ.λπ.)

	<p>ΕΕ 1.2.2: Συμπληρώνει κάθε απαιτούμενο δικαιολογητικό για τις συναλλαγές του με την αρμόδια υπηρεσία. Βοηθά τα άτομα να συμπληρώσουν αιτήσεις.</p>	<p>Συμπληρώνει σωστά συντακτικά και ορθογραφημένα τα απαιτούμενα δικαιολογητικά.</p>	<p>Στο χώρο υποδοχής της σχολής.</p> <p>Στις αρμόδιες υπηρεσίες.</p> <p>Αναγκαία έγγραφα (δικαιολογητικά, βεβαιώσεις κ.λπ.)</p>
	<p>ΕΕ 1.2.3: Τηρεί αρχείο των πελατών – ενδιαφερομένων καθώς και όλα τα απαραίτητα αρχεία και δικαιολογητικά για τη λειτουργία της επιχείρησης.</p>	<p>Οργανώνει και τηρεί τακτικά το αρχείο των υποψηφίων. Ενημερώνεται εγκαίρως από την υπάρχουσα νομοθεσία και την εφαρμόζει πιστά.</p>	<p>Στο χώρο υποδοχής της σχολής.</p> <p>Αρχειοθήκη – Ηλεκτρονικό αρχείο.</p> <p>Ηλεκτρονικός Υπολογιστής.</p>
<p>ΕΕΑ 1.3: Σχεδιάζει και οργανώνει προγράμματα ανάλογα με την κατηγορία των υποψηφίων και κατόχων άδειας οδήγησης οποιασδήποτε κατηγορίας, σύμφωνα με την κάθε φορά ισχύουσα νομοθεσία, την προέλευσή τους, το επίπεδο γνώσεων τους ή την ειδική κατάσταση και ανάγκη τους (ΑμεΑ, ΣΕΣΟ).</p>	<p>ΕΕ 1.3.1: Σχεδιάζει την εκπαίδευση (κατάρτιση αναλυτικού ωρολογίου προγράμματος, υπολογισμός κόστους μαθημάτων κλπ).</p>	<p>Επιλέγει το ενδεδειγμένο και καταλληλότερο πρόγραμμα για να πετύχει το εκπαιδευτικό αποτέλεσμα που επιθυμεί ο υποψήφιος.</p> <p>Κατανέμει με ακρίβεια τα εκπαιδευτικά αντικείμενα στο διαθέσιμο χρόνο.</p> <p>Υπολογίζει αναλυτικά το κόστος των μαθημάτων βάσει της πολιτικής τιμολόγησης της σχολής.</p>	<p>Στο χώρο της σχολής.</p> <p>Έντυπο ωρολογίου προγράμματος.</p> <p>Ηλεκτρονικός Υπολογιστής - Αριθμομηχανή.</p>
	<p>ΕΕ 1.3.2: Οργανώνει την εκπαίδευση (επιλέγει την κατάλληλη διδακτέα ύλη, το ενδεδειγμένο εποπτικό μέσο, τις μορφές και τις μεθόδους διδασκαλίας κλπ).</p>	<p>Προσαρμόζει κατάλληλα την εκπαιδευτική διαδικασία στις ανάγκες του υποψήφιου οδηγού.</p> <p>Γνωρίζει την διδακτέα ύλη και προσαρμόζει ανάλογα τα εκπαιδευτικά προγράμματα.</p>	<p>Στο χώρο της σχολής.</p> <p>Εκπαιδευτικό υλικό.</p> <p>Εποπτικά μέσα (Projectors, πίνακες, βιβλία).</p> <p>Οχήματα.</p>
	<p>ΕΕ 1.3.3: Σχεδιάζει την αξιολόγηση της εκπαίδευσης (επιλέγει μεθόδους αξιολόγησης των εκπαιδευτικών προγραμμάτων).</p>	<p>Αξιολογεί τους εκπαιδευόμενους με βάση το γνωστικό αντικείμενο που πρέπει να διδαχθεί, την κείμενη την νομοθεσία και τις απαραίτητες μεθοδολογίες εκπαίδευσης ενηλίκων.</p>	<p>Στο γραφείο της σχολής και το εκπαιδευτικό περιβάλλον.</p> <p>Έντυπα αξιολόγησης.</p>

<p>ΚΕΛ 2: Εκπαιδεύει και αξιολογεί υποψηφίους και κατόχους άδειας οδήγησης και συμμετέχει στην εξέτασή τους.</p>	<p>ΕΕΛ 2.1: Υλοποιεί μαθήματα θεωρητικής και πρακτικής εκπαίδευσης ανάλογα με την κατηγορία των υποψηφίων και κατόχων άδειας οδήγησης οποιασδήποτε κατηγορίας, σύμφωνα με την κάθε φορά ισχύουσα νομοθεσία, το επίπεδο γνώσεών τους ή την ειδική κατάσταση και ανάγκη τους (ΑμεΑ, ΣΕΣΟ κλπ).</p>	<p>ΕΕ 2.1.1: Υλοποιεί μαθήματα θεωρητικής και πρακτικής εκπαίδευσης για έκδοση νέων αδειών ανάλογα με την κατηγορία των υποψηφίων και κατόχων άδειας οδήγησης οποιασδήποτε κατηγορίας, σύμφωνα με την κάθε φορά ισχύουσα νομοθεσία, το επίπεδο γνώσεών τους ή την ειδική κατάσταση και ανάγκη τους.</p>	<p>Γνωρίζει άριστα την ισχύουσα νομοθεσία της Οδικής κυκλοφορίας, μηχανική και τεχνική οχημάτων και σύγχρονες τεχνολογίες.</p> <p>Έχει γνώση του περιεχομένου του γνωστικού αντικειμένου και όλων των αρχών και των τεχνικών που είναι απαραίτητες για την μετάδοση των γνώσεων.</p>	<p>Στους χώρους διδασκαλίας και στο κυκλοφοριακό περιβάλλον.</p> <p>Εκπαιδευτικό υλικό.</p> <p>Εποπτικά μέσα (Projectors, πίνακες, βιβλία).</p> <p>Οχήματα.</p>
	<p>ΕΕ 2.1.2: Υλοποιεί μαθήματα θεωρητικής και πρακτικής εκπαίδευσης για αρχική χορήγηση του Π.Ε.Ι. και περιοδική κατάρτιση των τακτικών οδηγών μεταφοράς προσώπων και υλικών κάθε κατηγορίας.</p>	<p>Γνωρίζει άριστα την ισχύουσα νομοθεσία της Οδικής κυκλοφορίας, μηχανική και τεχνική οχημάτων και σύγχρονες τεχνολογίες.</p> <p>Έχει γνώση του περιεχομένου του γνωστικού αντικειμένου και όλων των αρχών και των τεχνικών που είναι απαραίτητες για την μετάδοση των γνώσεων.</p>	<p>Στους χώρους διδασκαλίας και στο κυκλοφοριακό περιβάλλον.</p> <p>Εκπαιδευτικό υλικό.</p> <p>Εποπτικά μέσα (Projectors, πίνακες, βιβλία).</p> <p>Οχήματα.</p>	
	<p>ΕΕ 2.1.3 Εκπαιδεύει οδηγούς με σκοπό την ανάπτυξη και βελτίωση των οδηγικών δεξιοτήτων και γνώσεων που αφορούν στην ασφαλή και οικολογική οδήγηση, σε όλες τις κατηγορίες οδηγών όπως επαγγελματίες, ειδικές κατηγορίες (ανήλικους, εξαρτημένους από αλκοόλ, φάρμακα και άλλες ουσίες), παραβάτες του ΚΟΚ (ΣΕΣΟ), οδηγούς επιχειρηματικών στόλων αυτοκινήτων, σώματα ασφαλείας και όλες τις βαθμίδες της εκπαίδευσης (πάρκα κυκλοφοριακής αγωγής).</p>	<p>Γνωρίζει άριστα την ισχύουσα νομοθεσία της Οδικής κυκλοφορίας, μηχανική και τεχνική οχημάτων και σύγχρονες τεχνολογίες.</p> <p>Έχει γνώση του περιεχομένου του γνωστικού αντικειμένου και όλων των αρχών και των τεχνικών που είναι απαραίτητες για την μετάδοση των γνώσεων.</p> <p>Γνωρίζει επαρκώς τα πρότυπα περιβαλλοντικής διαχείρισης.</p> <p>Γνωρίζει άριστα ειδικά θέματα που σχετίζονται με κοινωνικά ευπαθείς ομάδες πληθυσμού.</p>	<p>Στους χώρους διδασκαλίας και στο κυκλοφοριακό περιβάλλον.</p> <p>Εκπαιδευτικό υλικό.</p> <p>Εποπτικά μέσα (Projectors, πίνακες, βιβλία).</p> <p>Οχήματα.</p>	

		<p>ΕΕ 2.1.4: Εκπαιδεύει υποψήφιους νέους εκπαιδευτές οδήγησης.</p>	<p>Γνωρίζει άριστα την ισχύουσα νομοθεσία της Οδικής κυκλοφορίας, μηχανική και τεχνική οχημάτων και σύγχρονες τεχνολογίες.</p> <p>Έχει γνώση του περιεχομένου του γνωστικού αντικείμενου και όλων των αρχών και των τεχνικών που είναι απαραίτητες για την μετάδοση των γνώσεων.</p> <p>Γνωρίζει επαρκώς βασικές αρχές εκπαίδευσης εκπαιδευτών ενηλίκων.</p>	<p>Στους χώρους διδασκαλίας και στο κυκλοφοριακό περιβάλλον.</p> <p>Εκπαιδευτικό υλικό.</p> <p>Εποπτικά μέσα (Projectors, πίνακες, βιβλία).</p> <p>Οχήματα.</p>
		<p>ΕΕ 2.1.5: Εκπαιδεύει άτομα με ειδικές ανάγκες (ΑμεΑ).</p>	<p>Γνωρίζει άριστα την ισχύουσα νομοθεσία της Οδικής κυκλοφορίας, μηχανική και τεχνική οχημάτων και σύγχρονες τεχνολογίες.</p> <p>Έχει γνώση του περιεχομένου του γνωστικού αντικείμενου και όλων των αρχών και των τεχνικών που είναι απαραίτητες για την μετάδοση των γνώσεων.</p> <p>Γνωρίζει άριστα ειδικά θέματα που σχετίζονται με ΑμεΑ.</p>	<p>Στους χώρους διδασκαλίας και στο κυκλοφοριακό περιβάλλον.</p> <p>Εκπαιδευτικό υλικό.</p> <p>Εποπτικά μέσα (Projectors, πίνακες, βιβλία).</p> <p>Οχήματα.</p>
<p>ΕΕΛ 2.2: Παρακολουθεί, ελέγχει και αξιολογεί τις ενέργειες εκπαίδευσης.</p>		<p>ΕΕ 2.2.1: Παρακολουθεί, ανατροφοδοτεί και εξασφαλίζει την ομαλή εξέλιξη της εκπαιδευτικής διεργασίας.</p>	<p>Έχει γνώση του περιεχομένου του γνωστικού αντικείμενου και όλων των αρχών και των τεχνικών που είναι απαραίτητες για την μετάδοση των γνώσεων.</p> <p>Παρακολουθεί τακτικά τα βήματα της εκπαιδευτικής διαδικασίας και τα αποτελέσματά τους και προβαίνει στις αναγκαίες προσαρμογές της εκπαιδευτικής διαδικασίας.</p>	<p>Στους χώρους διδασκαλίας και στο κυκλοφοριακό περιβάλλον.</p> <p>Έντυπο προόδου υποψηφίου οδηγού – σχετικό αρχείο σε ηλεκτρονική μορφή.</p>

		ΕΕ 2.2.2: Ελέγχει σε τακτική βάση τη μαθησιακή πρόοδο των εκπαιδευομένων.	<p>Παρακολουθεί τακτικά τα βήματα της εκπαιδευτικής διαδικασίας και τα αποτελέσματά τους.</p> <p>Επαληθεύει την επίτευξη των αρχικών εκπαιδευτικών στόχων.</p>	<p>Στους χώρους διδασκαλίας και στο κυκλοφοριακό περιβάλλον.</p> <p>Έντυπο προόδου υποψηφίου οδηγού – σχετικό αρχείο σε ηλεκτρονική μορφή.</p>
		ΕΕ 2.2.3: Αξιολογεί το σύνολο των συντελεστών της εκπαίδευσης (αξιολόγηση μεθόδων εκπαίδευσης και εκπαιδευομένων).	<p>Παρακολουθεί τακτικά τα βήματα της εκπαιδευτικής διαδικασίας και τα αποτελέσματά τους.</p> <p>Επαληθεύει την επίτευξη των αρχικών εκπαιδευτικών στόχων.</p> <p>Εκτιμά την αποτελεσματικότητα των ακολουθούμενων διαδικασιών και μεθόδων εκπαίδευσης.</p>	<p>Στους χώρους διδασκαλίας και στο κυκλοφοριακό περιβάλλον.</p> <p>Έντυπο προόδου υποψηφίου οδηγού – σχετικό αρχείο σε ηλεκτρονική μορφή.</p> <p>Έντυπο αξιολόγησης υποψηφίου οδηγού.</p>
	ΕΕΑ 2.3: Παρίσταται στις πρακτικές εξετάσεις των υποψηφίων οδηγών για λήψη άδειας οδήγησης όλων των κατηγοριών διπλωμάτων, των υποψηφίων οδηγών ΑμεΑ, των επανεξεταζόμενων οδηγών όλων των κατηγοριών λόγω ΣΕΣΟ, των κατόχων άδειας οδήγησης όλων των κατηγοριών κατά την αρχική και περιοδική κατάρτισή τους για λήψη πιστοποιητικού επαγγελματικής ικανότητας (ΠΕΙ) και των υποψηφίων εκπαιδευτών για όλες τις κατηγορίες.	ΕΕ 2.3.1: Συμμετέχει στις επιτροπές των πρακτικών εξετάσεων των υποψηφίων οδηγών, εκπαιδευτών και επαγγελματιών οδηγών, ισότιμα με τα άλλα μέλη της επιτροπής που ορίζονται από κρατικούς φορείς.	<p>Φροντίζει με επιμέλεια για την άρτια παρουσία του υποψηφίου οδηγού.</p> <p>Μεριμνά για την προσκόμιση όλων των αναγκαίων εγγράφων.</p> <p>Υποστηρίζει ψυχολογικά τον εκπαιδευόμενο.</p> <p>Υλοποιεί ένα τελικό έλεγχο των εκπαιδευτικών αποτελεσμάτων πριν τη διαδικασία της πρακτικής εξέτασης.</p>	<p>Στο κυκλοφοριακό περιβάλλον.</p> <p>Όχημα πρακτικής εξέτασης.</p>
		ΕΕ 2.3.2: Φροντίζει για την ασφαλή διεξαγωγή της εξεταστικής διαδικασίας.	<p>Λαμβάνει όλα τα μέτρα προστασίας τόσο για τον υποψήφιο οδηγό όσο και για τα μέλη της επιτροπής.</p>	<p>Στο κυκλοφοριακό περιβάλλον.</p> <p>Όχημα πρακτικής εξέτασης.</p>
		ΕΕ 2.3.3: Επισημαίνει σημεία για την βελτίωση του συστήματος εξετάσεων.	<p>Εντοπίζει σημεία της διαδικασίας πρακτικής εξέτασης που χρήζουν βελτίωσης και προβαίνει στις αναγκαίες παρατηρήσεις.</p>	<p>Στο κυκλοφοριακό περιβάλλον.</p> <p>Όχημα πρακτικής εξέτασης.</p>

ΚΕΛ 3: Διαγνώσκει προσωπικές ιδιαιτερότητες, εντοπίζει και αξιολογεί κοινωνικούς παράγοντες, εμπυχώνει, συμβουλεύει και υποστηρίζει τους εκπαιδευόμενους	ΕΕΛ 3.1: Διαγνώσκει ανάγκες και προσωπικές ιδιαιτερότητες των εκπαιδευομένων.	ΕΕ 3.1.1: Πραγματοποιεί ατομικές συναντήσεις με σκοπό τον εντοπισμό συναισθηματικών παραγόντων, κινήτρων και ενδεχομένων μαθησιακών δυσκολιών.	Καταγράφει επιμελώς ανάγκες, χαρακτηριστικά κίνητρα που ενδεχομένως καθιστούν αναγκαία τη διαφοροποίηση της εκπαιδευτικής διαδικασίας.	Στην αίθουσα διδασκαλίας και στο οδηγικό περιβάλλον.
		ΕΕ 3.1.2: Πραγματοποιεί διάγνωση αναγκών στο πλαίσιο των ομαδικών εκπαιδευτικών συναντήσεων με σκοπό την επισήμανση μαθησιακών εμποδίων και δυνατοτήτων.	Αξιολογεί τους μαθητές και καταγράφει τυχόν μαθησιακά προβλήματα.	Στην αίθουσα διδασκαλίας και στο οδηγικό περιβάλλον. Έντυπο προόδου υποψηφίου οδηγού – σχετικό αρχείο σε ηλεκτρονική μορφή.
		ΕΕ 3.1.3: Συνδέει τις ατομικές ιδιαιτερότητες των εκπαιδευομένων με το ευρύτερο περιβάλλον.	Καταγράφει τις ιδιαιτερότητες και μελετά ξεχωριστά τους εκπαιδευόμενους για την μελέτη της διαδικασίας ωρίμανσης.	Στην αίθουσα διδασκαλίας και στο οδηγικό περιβάλλον. Έντυπο προόδου υποψηφίου οδηγού – σχετικό αρχείο σε ηλεκτρονική μορφή.
	ΕΕΛ 3.2: Εντοπίζει και αξιολογεί τις ποικίλες κοινωνικοπολιτισμικές παραμέτρους για την βέλτιστη απόδοσή των εκπαιδευομένων αναφορικά με την οδική συμπεριφορά και ασφάλεια (υποστήριξη από κοινωνικές υπηρεσίες κλπ).	ΕΕ 3.2.1: Εντοπίζει πτυχές του κοινωνικού περιβάλλοντος που εμποδίζουν την ολοκληρωμένη και αποτελεσματική συμμετοχή του εκπαιδευόμενου στο εκπαιδευτικό έργο.	Ερμηνεύει με προσοχή και χωρίς προκαταλήψεις τις ιδιαιτερότητες των καταρτιζομένων.	Στην αίθουσα διδασκαλίας και στο οδηγικό περιβάλλον.
		ΕΕ 3.2.2: Συνδέει τον εκπαιδευόμενο με την αρμόδια κοινωνική υπηρεσία για την καλύτερη υποστηρικτική παρέμβαση (όπου απαιτείται).	Γνωρίζει ικανοποιητικά την λειτουργία και τις παροχές των αρμόδιων κοινωνικών υπηρεσιών.	Στις αρμόδιες υπηρεσίες.
		ΕΕ 3.2.3: Αξιοποιεί ευκαιρίες και δυνατότητες του κοινωνικοπολιτικού περιβάλλοντος για την ενίσχυση της ενεργής συμμετοχής των εκπαιδευομένων.	Εκμεταλλεύεται τις παρεχόμενες δυνατότητες και το διαθέσιμο εξοπλισμό για πιο ενεργή συμμετοχή του υποψηφίου οδηγού στην εκπαιδευτική διαδικασία.	Στην αίθουσα διδασκαλίας. Ειδικά διαμορφωμένα οχήματα. Ειδικά οχήματα προσομοίωσης (τομές).
	ΕΕΛ 3.3: Εμπυχώνει, συμβουλεύει και υποστηρίζει τους εκπαιδευόμενους (υποψηφίους και κατόχους	ΕΕ 3.3.1: Συμβουλεύει και υποστηρίζει σε ατομικό και ομαδικό επίπεδο τη μαθησιακή πορεία των εκπαιδευομένων.	Καταγράφει την μαθησιακή πρόοδο των μελών της ομάδας και παρεμβαίνει συμβουλευτικά όπου κρίνεται αναγκαίο.	Στην αίθουσα διδασκαλίας και στο κυκλοφοριακό περιβάλλον.

	<p>άδειας οδήγησης) και άλλους αποδέκτες των υπηρεσιών.</p>	<p>ΕΕ 3.3.2 Εμπυχώνει τους εκπαιδευόμενους δημιουργώντας κίνητρα για την μεγιστοποίηση της εκπαιδευτικής απόδοσης.</p>	<p>Αξιοποιεί τις αναγνωρισμένες επιστημονικές μεθόδους κινητοποίησης για την βέλτιστη απόδοση των εκπαιδευομένων.</p>	<p>Στην αίθουσα διδασκαλίας και στο κυκλοφοριακό περιβάλλον.</p>
		<p>ΕΕ 3.3.3 Αναγνωρίζει τη διαφορετικότητα και επιβραβεύει την μαθησιακή εξέλιξη των εκπαιδευομένων.</p>	<p>Λαμβάνοντας υπόψη τα ιδιαίτερα χαρακτηριστικά κάθε εκπαιδευόμενης «ειδικής» κοινωνικής ομάδας, επιβραβεύει κάθε πρόοδο και ξεπερνά τα εμπόδια όταν δεν έχει τα αναμενόμενα αποτελέσματα</p>	<p>Στην αίθουσα διδασκαλίας και στο κυκλοφοριακό περιβάλλον.</p>
<p>ΕΕΑ 3.4: Συνεργάζεται με τους φορείς οδικής ασφάλειας (για την διαμόρφωση πολιτικών κυκλοφοριακής αγωγής) και με φορείς καταπολέμησης του κοινωνικού αποκλεισμού ειδικών κατηγοριών οδηγών.</p>	<p>ΕΕ 3.4.1: Εντοπίζει τους διεθνείς, κρατικούς και μη κυβερνητικούς φορείς οδικής ασφάλειας και καταπολέμησης του κοινωνικού αποκλεισμού.</p>	<p>Σφαιρική αναζήτηση των αρμόδιων φορέων, επιλογή των καταλληλότερων και καταχώρηση με ακρίβεια των εγκυρότερων φορέων και οργανισμών σχετικού ενδιαφέροντος.</p>	<p>Διαδίκτυο, βιβλιοθήκες, τύπος.</p> <p>Σχετικό αρχείο Υπουργείου Μεταφορών.</p>	
	<p>ΕΕ 3.4.2: Διαχέει στους μαθητές του όλες τις εξελίξεις στο χώρο της κυκλοφοριακής αγωγής και ασφάλειας.</p>	<p>Παρακολουθεί τακτικά τις εξελίξεις και εξηγεί με ακρίβεια και συνέπεια όλες τις εξελίξεις και καινοτομίες σε θέματα κυκλοφοριακής αγωγής και ασφάλειας.</p>	<p>Στην αίθουσα διδασκαλίας και στο κυκλοφοριακό περιβάλλον.</p> <p>Ηλεκτρονικός Υπολογιστής.</p> <p>Οχήματα κλπ.</p>	
	<p>ΕΕ 3.4.3: Κινητοποιεί τους μαθητές να συμμετέχουν στη διαμόρφωση του κυκλοφοριακού γίνεσθαι και στην προώθηση της ισότητας στη δημόσια κυκλοφορία.</p>	<p>Κατευθύνει για την ανεύρεση πληροφοριών και συνδέει την έρευνα για πληροφορίες με την οδική ασφάλεια.</p> <p>Επιμένει στη δημιουργία υγιών οδηγικών προτύπων στους υποψήφιους οδηγούς.</p>	<p>Στο διαδίκτυο, σε συνέδρια, ημερίδες και στον τύπο.</p>	
	<p>ΕΕ 3.4.4: Εφαρμόζει στη θεωρητική και πρακτική διδασκαλία την αναγκαία ηθική δεοντολογία και ενημερώνει τους εκπαιδευόμενους για τις εξελίξεις που σχετίζονται με τις διακρίσεις στην δημόσια κυκλοφορία.</p>	<p>Εφαρμόζει τα προγράμματα του με γνώμονα της αρχές της ισότητας, της αποδοχής της διαφορετικότητας και με ενσυναίσθηση στο πλαίσιο ενός δημοκρατικού εκπαιδευτικού μοντέλου</p>	<p>Στην αίθουσα διδασκαλίας και το κυκλοφοριακό περιβάλλον.</p>	

ΕΝΟΤΗΤΑ Γ: «ΑΠΑΡΑΙΤΗΤΕΣ ΓΝΩΣΕΙΣ, ΔΕΞΙΟΤΗΤΕΣ ΚΑΙ ΙΚΑΝΟΤΗΤΕΣ»

Γ.1 ΓΝΩΣΕΙΣ

ΤΑΞΙΝΟΜΗΣΗ ΓΝΩΣΕΩΝ ΣΕ ΕΠΙΠΕΔΟ ISCED² ΚΑΙ EQF³			
	ΒΑΣΙΚΟ ΕΠΑΓΓΕΛΜΑ ΤΙΤΛΟΣ: Εκπαιδευτής οδήγησης και κυκλοφοριακής αγωγής	ΕΙΔΙΚΟΤΗΤΑ ΤΙΤΛΟΣ:	ΕΙΔΙΚΕΥΣΗ ΤΙΤΛΟΣ:
ΕΠΙΠΕΔΟ ΣΤΟ ISCED	4		
ΠΑΡΑΤΗΡΗΣΕΙΣ			
ΕΥΡΩΠΑΪΚΟ ΠΛΑΙΣΙΟ ΠΡΟΣΟΝΤΩΝ & ΕΠΙΠΕΔΑ EQF	4		
ΠΑΡΑΤΗΡΗΣΕΙΣ			

² International Standard Classification of Education

³ European Qualifications Framework- Ευρωπαϊκό Πλαίσιο Προσόντων

ΓΝΩΣΕΙΣ ΣΕ ΑΥΤΟΤΕΛΗ ΜΑΘΗΣΙΑΚΑ ΣΥΝΟΛΑ

ΒΑΣΙΚΟ ΕΠΑΓΓΕΛΜΑ: Εκπαιδευτής οδήγησης και κυκλοφοριακής αγωγής			
ΚΥΡΙΕΣ & ΕΠΙΜΕΡΟΥΣ ΕΠΑΓΓΕΛΜΑΤΙΚΕΣ ΛΕΙΤΟΥΡΓΙΕΣ (ΕΕΛ)	ΓΕΝΙΚΕΣ ΓΝΩΣΕΙΣ	ΒΑΣΙΚΕΣ ΕΠΑΓΓΕΛΜΑΤΙΚΕΣ ΓΝΩΣΕΙΣ	ΕΙΔΙΚΕΣ ΕΠΑΓΓΕΛΜΑΤΙΚΕΣ ΓΝΩΣΕΙΣ
<p>ΚΕΛ 1 Ενημερώνει, οργανώνει τις αναγκαίες διοικητικές διαδικασίες ή άλλες παροχές υπηρεσίας και σχεδιάζει την εκπαίδευση υποψηφίων και κατόχων άδειας οδήγησης οποιασδήποτε κατηγορίας.</p>	<ul style="list-style-type: none"> • Βασικές έννοιες μαθηματικών. • Γενικές γνώσεις Αγγλικών. • Ελληνική γλώσσα. • Χρήση υπολογιστών. 	<ul style="list-style-type: none"> • Βασικές αρχές εξυπηρέτησης πελατών. • Βασικές αρχές επικοινωνίας και συνδιαλλαγής με το κοινό. • Γνώση αρχών, μεθόδων και τεχνικών εκπαίδευσης ενηλίκων. • Γνώση σύγχρονων τεχνολογιών και συστημάτων στην εκπαίδευση οδήγησης. • Γνώση σχεδιασμού και οργάνωσης εκπαιδευτικών έργων. • Κοστολόγηση / Τιμολόγηση υπηρεσιών. • Νομοθεσία οδικής κυκλοφορίας και ασφάλειας. • Οργάνωση και τήρηση αρχείων. • Τεχνικές γνώσεις σχετικά με το αντικείμενο. • Υγιεινή και ασφάλεια χώρων εργασίας. 	<ul style="list-style-type: none"> • Γνώση αυτοκινητιστικής νομοθεσίας. • Γνώση διδακτικής μεθοδολογίας και σύγχρονων μοντέλων οδήγησης (GDT MATRIX, DRIVABILITY, VETS 2000) • Γνώση εξειδικευμένων διαδικασιών εξουσιοδότησης / ανάθεσης έργου. • Γνώση των αναγκαίων δικαιολογητικών για την έκδοση άδειας οδήγησης ή άλλης υπόθεσης. • Νομοθεσία για λοιπές εξειδικευμένες υπηρεσίες. • Νομοθεσία για όλες τις κατηγορίες διπλωμάτων. • Τήρηση εξειδικευμένων φακέλων και αρχείων.
<p>ΕΕΛ 1.1: Υποδέχεται και εξυπηρετεί ενδιαφερόμενους για να διεκπεραιωθούν υποθέσεις τους που απευθύνονται στις υπηρεσίες του Υπ. Μεταφορών και Επικοινωνιών.</p>	<ul style="list-style-type: none"> • Βασικές έννοιες μαθηματικών. • Γενικές γνώσεις Αγγλικών. • Ελληνική γλώσσα. • Χρήση υπολογιστών. 	<ul style="list-style-type: none"> • Βασικές αρχές εξυπηρέτησης πελατών. • Βασικές αρχές επικοινωνίας και συνδιαλλαγής με το κοινό. • Κοστολόγηση / Τιμολόγηση υπηρεσιών. • Νομοθεσία οδικής κυκλοφορίας και ασφάλειας. • Υγιεινή και ασφάλεια χώρων εργασίας. 	<ul style="list-style-type: none"> • Γνώση αυτοκινητιστικής νομοθεσίας. • Γνώση εξειδικευμένων διαδικασιών εξουσιοδότησης / ανάθεσης έργου. • Νομοθεσία για λοιπές εξειδικευμένες υπηρεσίες. • Νομοθεσία για όλες τις κατηγορίες διπλωμάτων.
<p>ΕΕΛ 1.2: Οργανώνει τις προβλεπόμενες διοικητικές διαδικασίες για την εξυπηρέτηση του κάθε ενδιαφερομένου.</p>	<ul style="list-style-type: none"> • Γενικές γνώσεις Αγγλικών. • Ελληνική γλώσσα. • Χρήση υπολογιστών. 	<ul style="list-style-type: none"> • Νομοθεσία οδικής κυκλοφορίας και ασφάλειας. • Οργάνωση και τήρηση αρχείων. 	<ul style="list-style-type: none"> • Γνώση αυτοκινητιστικής νομοθεσίας. • Γνώση των αναγκαίων δικαιολογητικών για την έκδοση άδειας οδήγησης ή άλλης υπόθεσης. • Νομοθεσία για όλες τις κατηγορίες διπλωμάτων. • Τήρηση εξειδικευμένων φακέλων και αρχείων.

<p>ΕΕΛ 1.3: Σχεδιάζει και οργανώνει προγράμματα ανάλογα με την κατηγορία των υποψηφίων και κατόχων άδειας οδήγησης οποιασδήποτε κατηγορίας, σύμφωνα με την κάθε φορά ισχύουσα νομοθεσία, την προέλευσή τους, το επίπεδο γνώσεων τους ή την ειδική κατάσταση και ανάγκη τους (ΑμεΑ, ΣΕΣΟ).</p>	<ul style="list-style-type: none"> • Βασικές έννοιες μαθηματικών. • Γενικές γνώσεις Αγγλικών. • Ελληνική γλώσσα. • Χρήση υπολογιστών. 	<ul style="list-style-type: none"> • Γνώση αρχών, μεθόδων και τεχνικών εκπαίδευσης ενηλίκων. • Γνώση σύγχρονων τεχνολογιών και συστημάτων στην εκπαίδευση οδήγησης. • Γνώση σχεδιασμού και οργάνωσης εκπαιδευτικών έργων. • Γνώση σχεδιασμού μεθόδων και τεχνικών αξιολόγησης εκπαίδευσης. • Νομοθεσία οδικής κυκλοφορίας και ασφάλειας. • Τεχνικές γνώσεις σχετικά με το αντικείμενο. 	<ul style="list-style-type: none"> • Γνώση διδακτικής μεθοδολογίας και σύγχρονων μοντέλων οδήγησης (GDT MATRIX, DRIVABILITY, VETS 2000). • Νομοθεσία για όλες τις κατηγορίες διπλωμάτων.
<p>ΚΕΛ 2 Εκπαιδεύει και αξιολογεί υποψηφίους και κατόχους άδειας οδήγησης και συμμετέχει στην εξέτασή τους.</p>	<ul style="list-style-type: none"> • Βασικές έννοιες μαθηματικών. • Βασικές έννοιες φυσικής. • Γενικές γνώσεις Αγγλικών. • Ελληνική γλώσσα. • Χρήση υπολογιστών. 	<ul style="list-style-type: none"> • Αρχές που διέπουν την ασφαλή κυκλοφορία και την προστασία του περιβάλλοντος. • Αρχές που διέπουν την ορθή και ασφαλή χρήση του οχήματος. • Βασικές αρχές λειτουργίας των συστημάτων του αυτοκινήτου. • Γενικές αρχές εκπαίδευσης ενηλίκων. • Γνώσεις αρχών, μεθόδων και τεχνικών αξιολόγησης της μαθησιακής προόδου των εκπαιδευομένων. • Γνώσεις αρχών, μεθόδων και τεχνικών θεωρητικής και πρακτικής εκπαίδευσης. • Γνώσεις βασικών αρχών διδακτικής. • Γνώσεις ειδικών θεμάτων (ΑΜΕΑ, δυσλεξία, υπερκινητικό σύνδρομο, διάσπαση προσοχής, φύλο και οδήγηση, κινητικού συντονισμού, διαπολιτισμικότητας κ.α.). • Γνώσεις ειδικών θεμάτων ΑΜΕΑ (Γνώση ιατρικών διαδικασιών, γνώση απαιτούμενων διασκευών για την ασφαλή οδήγηση, γνώση λειτουργίας ειδικών εξαρτημάτων χειρισμού του οχήματος). • Γνώσεις θεωρητικής και πρακτικής εκπαίδευσης για όλες τις κατηγορίες των διπλωμάτων. • Γνώσεις θεωρητικών αρχών και πρακτικών αξιολόγησης των μεθόδων εκπαίδευσης. • Γνώσεις μεθόδων και τεχνικών εκπαίδευσης εκπαιδευτών (οδήγησης). 	<ul style="list-style-type: none"> • Γνώσεις διαδικασιών εξετάσεων πρακτικής άσκησης υποψηφίων οδηγών. • Γνώσεις εξειδικευμένης νομοθεσίας για ΑμεΑ. • Γνώσεις εξειδικευμένων μοντέλων και προγραμμάτων αξιολόγησης. • Γνώσεις σύγχρονων συστημάτων υποβοήθησης οδηγού (ΣΣΥΟ). • Γνώση διδακτικής μεθοδολογίας και σύγχρονων μοντέλων οδήγησης (GDT MATRIX, DRIVABILITY, VETS 2000) • Γνώση δυνητικών επικίνδυνων καταστάσεων και αντιμετώπιση επειγόντων περιστατικών (πρώτες βοήθειες, συμπλήρωση δελτίου ατυχήματος κ.α.) • Γνώση εργονομίας και προσαρμογής του περιβάλλοντος εργασίας με σκοπό την αποφυγή ατυχημάτων στον εργασιακό χώρο. • Γνώση ισχύοντων κανόνων ασφαλείας για τα οχήματα και τους επιβάτες. • Γνώση κοινωνικού περιβάλλοντος των οδικών μεταφορών και των κανόνων που τους καλύπτουν. • Γνώση ορισμού ροπής ισχύος και ειδικής κατανάλωσης καυσίμου και στροφών σε σχέση με το φορτίο του οχήματος. • Γνώση σωστής φόρτωσης οχήματος σύμφωνα με τους κανόνες ασφαλείας και τη σωστή χρήση του οχήματος.

		<ul style="list-style-type: none"> • Γνώσεις παραμέτρων ασφαλούς χρήσης των οχημάτων μεταφοράς προσώπων και υλικών και ειδικές προϋποθέσεις αυτών. • Γνώσεις πρακτικών αξιολόγησης των εκπαιδευομένων. • Γνώσεις πρακτικών αξιολόγησης των λοιπών συντελεστών της εκπαίδευσης. • Γνώσεις συστημάτων παρακολούθησης εκπαιδευτικών ενεργειών. • Γνώσεις των βασικών τεχνικών συστημάτων των οχημάτων μεταφοράς προσώπων και υλικών (σύστημα μετάδοσης κίνησης του οχήματος, χρήση ειδικών φρένων -retarder). • Γνώση αρχών, μεθόδων και τεχνικών εκπαίδευσης ενηλίκων. • Γνώση εποπτικών μέσων διδασκαλίας. • Γνώση οικολογικής – οικονομικής οδήγησης (καμπύλες ισχύος – ροπής, ειδική κατανάλωση καυσίμου). • Γνώση σύγχρονων τεχνολογιών και συστημάτων στην εκπαίδευση οδήγησης. • Κανόνες ασφαλούς ένταξης στη δημόσια κυκλοφορία. • Μέτρα προστασίας οδηγού. • Νομοθεσία οδικής κυκλοφορίας και ασφάλειας. • Ψυχολογικές και κοινωνικές επεκτάσεις της οδήγησης. 	<ul style="list-style-type: none"> • Γνώση της Ευρωπαϊκής νομοθεσίας για τους διάφορους τύπους μεταφοράς. • Γνώση των ειδικών κανονισμών που εφαρμόζονται στις εμπορευματικές και επιβατικές μεταφορές. • Γνώση των τεχνικών μερών και των φυσικών χαρακτηριστικών των συστημάτων πέδησης. • Γνώση των τύπων των εγγραφών που αφορούν στη μεταφορά εμπορευμάτων. • Νομοθεσία για όλες τις κατηγορίες διπλωμάτων.
<p>ΕΕΑ 2.1: Υλοποιεί μαθήματα θεωρητικής και πρακτικής εκπαίδευσης ανάλογα με την κατηγορία των υποψηφίων και κατόχων άδειας οδήγησης οποιασδήποτε κατηγορίας, σύμφωνα με την κάθε φορά ισχύουσα νομοθεσία, το επίπεδο γνώσεών τους ή την ειδική κατάσταση και ανάγκη τους (ΑμεΑ, ΣΕΣΟ κλπ).</p>	<ul style="list-style-type: none"> • Βασικές έννοιες μαθηματικών. • Βασικές έννοιες φυσικής. • Γενικές γνώσεις Αγγλικών. • Ελληνική γλώσσα. • Χρήση υπολογιστών. 	<ul style="list-style-type: none"> • Αρχές που διέπουν την ασφαλή κυκλοφορία και την προστασία του περιβάλλοντος. • Αρχές που διέπουν την ορθή και ασφαλή χρήση του οχήματος. • Βασικές αρχές λειτουργίας των συστημάτων του αυτοκινήτου. • Γενικές αρχές εκπαίδευσης ενηλίκων. • Γνώσεις βασικών αρχών διδασκαλίας. • Γνώσεις ειδικών θεμάτων (ΑΜΕΑ, δυσλεξία, υπερκινητικό σύνδρομο, διάσπαση προσοχής, φύλο και οδήγηση, κινητικού συντονισμού, διαπολιτισμικότητας κ.α.). • Γνώσεις ειδικών θεμάτων ΑΜΕΑ (Γνώση 	<ul style="list-style-type: none"> • Γνώσεις εξειδικευμένης νομοθεσίας για ΑμεΑ. • Γνώσεις σύγχρονων συστημάτων υποβοήθησης οδηγού (ΣΣΥΟ). • Γνώση διδακτικής μεθοδολογίας και σύγχρονων μοντέλων οδήγησης (GDT MATRIX, DRIVABILITY, VETS 2000) • Γνώση δυνητικών επικίνδυνων καταστάσεων και αντιμετώπιση επείγοντων περιστατικών (πρώτες βοήθειες, συμπλήρωση δελτίου ατυχήματος κ.α.) • Γνώση εργονομίας και προσαρμογής του περιβάλλοντος εργασίας με σκοπό την αποφυγή ατυχημάτων στον εργασιακό χώρο.

		<p>ιατρικών διαδικασιών, γνώση απαιτούμενων διασκευών για την ασφαλή οδήγηση, γνώση λειτουργίας ειδικών εξαρτημάτων χειρισμού του οχήματος).</p> <ul style="list-style-type: none"> • Γνώσεις θεωρητικής και πρακτικής εκπαίδευσης για όλες τις κατηγορίες των διπλωμάτων. • Γνώσεις μεθόδων και τεχνικών εκπαίδευσης εκπαιδευτών (οδήγησης). • Γνώσεις παραμέτρων ασφαλούς χρήσης των οχημάτων μεταφοράς προσώπων και υλικών και ειδικές προϋποθέσεις αυτών. • Γνώσεις των βασικών τεχνικών συστημάτων των οχημάτων μεταφοράς προσώπων και υλικών (σύστημα μετάδοσης κίνησης του οχήματος, χρήση ειδικών φρένων -retarter). • Γνώση αρχών, μεθόδων και τεχνικών εκπαίδευσης ενηλίκων. • Γνώση εποπτικών μέσων διδασκαλίας. • Γνώση οικολογικής – οικονομικής οδήγησης (καμπύλες ισχύος – ροπής, ειδική κατανάλωση καυσίμου). • Γνώση σύγχρονων τεχνολογιών και συστημάτων στην εκπαίδευση οδήγησης. • Κανόνες ασφαλούς ένταξης στη δημόσια κυκλοφορία. • Μέτρα προστασίας οδηγού. • Νομοθεσία οδικής κυκλοφορίας και ασφάλειας. • Ψυχολογικές και κοινωνικές επεκτάσεις της οδήγησης. 	<ul style="list-style-type: none"> • Γνώση ισχύοντων κανόνων ασφαλείας για τα οχήματα και τους επιβάτες. • Γνώση κοινωνικού περιβάλλοντος των οδικών μεταφορών και των κανόνων που τους καλύπτουν. • Γνώση ορισμού ροπής ισχύος και ειδικής κατανάλωσης καυσίμου και στροφών σε σχέση με το φορτίο του οχήματος. • Γνώση σωστής φόρτωσης οχήματος σύμφωνα με τους κανόνες ασφαλείας και τη σωστή χρήση του οχήματος. • Γνώση της Ευρωπαϊκής νομοθεσίας για τους διάφορους τύπους μεταφοράς. • Γνώση των ειδικών κανονισμών που εφαρμόζονται στις εμπορευματικές και επιβατικές μεταφορές. • Γνώση των τεχνικών μερών και των φυσικών χαρακτηριστικών των συστημάτων πέδησης. • Γνώση των τύπων των εγγραφών που αφορούν στη μεταφορά εμπορευμάτων. • Νομοθεσία για όλες τις κατηγορίες διπλωμάτων.
<p>ΕΕΑ 2.2: Παρακολουθεί, ελέγχει και αξιολογεί τις ενέργειες εκπαίδευσης.</p>	<ul style="list-style-type: none"> • Βασικές έννοιες μαθηματικών. • Γενικές γνώσεις Αγγλικών. • Ελληνική γλώσσα. • Χρήση υπολογιστών. 	<ul style="list-style-type: none"> • Γνώσεις αρχών, μεθόδων και τεχνικών αξιολόγησης της μαθησιακής προόδου των εκπαιδευομένων. • Γνώσεις αρχών, μεθόδων και τεχνικών θεωρητικής και πρακτικής εκπαίδευσης. • Γνώσεις θεωρητικών αρχών και πρακτικών αξιολόγησης των μεθόδων εκπαίδευσης. • Γνώσεις πρακτικών αξιολόγησης των εκπαιδευομένων. • Γνώσεις πρακτικών αξιολόγησης των λοιπών συντελεστών της εκπαίδευσης. 	<ul style="list-style-type: none"> • Γνώσεις εξειδικευμένων μοντέλων και προγραμμάτων αξιολόγησης.

<p>ΕΕΛ 2.3: Παρίσταται στις πρακτικές εξετάσεις των υποψηφίων οδηγών για λήψη άδειας οδήγησης όλων των κατηγοριών διπλωμάτων, των υποψηφίων οδηγών ΑμεΑ, των επανεξεταζόμενων οδηγών όλων των κατηγοριών λόγω ΣΕΣΟ, των κατόχων άδειας οδήγησης όλων των κατηγοριών κατά την αρχική και περιοδική κατάρτισή τους για λήψη πιστοποιητικού επαγγελματικής ικανότητας (ΠΕΙ) και των υποψηφίων εκπαιδευτών για όλες τις κατηγορίες.</p>	<ul style="list-style-type: none"> • Βασικές έννοιες μαθηματικών. • Βασικές έννοιες φυσικής. • Γενικές γνώσεις Αγγλικών. • Ελληνική γλώσσα. • Χρήση υπολογιστών. 	<ul style="list-style-type: none"> • Γνώσεις συστημάτων παρακολούθησης εκπαιδευτικών ενεργειών. • Αρχές που διέπουν την ασφαλή κυκλοφορία και την προστασία του περιβάλλοντος. • Αρχές που διέπουν την ορθή και ασφαλή χρήση του οχήματος. • Βασικές αρχές λειτουργίας των συστημάτων του αυτοκινήτου. • Γνώσεις ειδικών θεμάτων (ΑΜΕΑ, δυσλεξία, υπερκινητικό σύνδρομο, διάσπαση προσοχής, φύλο και οδήγηση, κινητικού συντονισμού, διαπολιτισμικότητας κ.α.). • Γνώσεις θεωρητικής και πρακτικής εκπαίδευσης για όλες τις κατηγορίες των διπλωμάτων. • Γνώση σύγχρονων τεχνολογιών και συστημάτων στην εκπαίδευση οδήγησης. • Κανόνες ασφαλούς ένταξης στη δημόσια κυκλοφορία. • Μέτρα προστασίας οδηγού. • Νομοθεσία οδικής κυκλοφορίας και ασφάλειας. • Ψυχολογικές και κοινωνικές επεκτάσεις της οδήγησης. 	<ul style="list-style-type: none"> • Γνώσεις διαδικασιών εξετάσεων πρακτικής άσκησης υποψηφίων οδηγών.
<p>ΚΕΛ 3 Διαγνώσκει προσωπικές ιδιαιτερότητες, εντοπίζει και αξιοποιεί κοινωνικούς παράγοντες, εμψυχώνει, συμβουλεύει και υποστηρίζει τους εκπαιδευόμενους.</p>	<ul style="list-style-type: none"> • Βασικές έννοιες μαθηματικών. • Βασικές έννοιες φυσικής. • Γενικές γνώσεις Αγγλικών. • Ελληνική γλώσσα. • Χρήση υπολογιστών. 	<ul style="list-style-type: none"> • Γνώσεις αρμόδιων οργανισμών και φορέων που συνδέονται με κοινωνικές υπηρεσίες υποστήριξης και οδικής ασφάλειας. • Γνώσεις βασικών αρχών δημόσιων και διεθνών σχέσεων. • Γνώσεις βασικών αρχών επικοινωνίας. • Γνώσεις βασικών αρχών κοινωνιολογίας. • Γνώσεις βασικών αρχών παιδαγωγικής. • Γνώσεις βασικών αρχών υποστήριξης και συμβουλευτικής. • Γνώσεις βασικών αρχών ψυχολογίας. • Γνώσεις θεμάτων ειδικής αγωγής (π.χ. ΑμεΑ). • Γνώσεις μεθόδων διαχείρισης εκπαιδευτικών αναγκών (σχεδιασμός εκπαιδευτικών προγραμμάτων προσαρμοσμένων στις ατομικές ανάγκες). • Γνώσεις μεθόδων διερεύνησης εκπαιδευτικών 	<ul style="list-style-type: none"> • Γνώσεις βασικών αρχών γνωστικής ψυχολογίας με σκοπό την αναγνώριση πιθανών μαθησιακών δυσκολιών. • Γνώσεις ενεργητικών συμμετοχικών μεθόδων και τεχνικών εκπαίδευσης ενηλίκων. • Γνώσεις εφαρμογών πληροφορικής (εκπαίδευση σε προσομοιωτή).

		<p>και άλλων προσωπικών αναγκών.</p> <ul style="list-style-type: none"> • Γνώσεις μεθόδων υποκίνησης στην χρήση σύγχρονων μέσων εκπαίδευσης για την ανάπτυξη οδηγικών εμπειριών σε διαφορετικά περιβάλλοντα (π.χ. γειτονιές, πόλεις, βουνό). • Γνώσεις τεχνικών πραγματοποίησης ατομικής συνέντευξης. • Γνώσεις τεχνικών πραγματοποίησης ομαδικής συνέντευξης. • Γνώση διεθνών οργανισμών και φορέων που συνδέονται με την οδική ασφάλεια και την καταπολέμηση του κοινωνικού αποκλεισμού. 	
<p>ΕΕΛ 3.1: Διαγνώσκει ανάγκες και προσωπικές ιδιαιτερότητες των εκπαιδευομένων.</p>	<ul style="list-style-type: none"> • Βασικές έννοιες μαθηματικών. • Βασικές έννοιες φυσικής. • Γενικές γνώσεις Αγγλικών. • Ελληνική γλώσσα. • Χρήση υπολογιστών. 	<ul style="list-style-type: none"> • Γνώσεις βασικών αρχών επικοινωνίας. • Γνώσεις μεθόδων διαχείρισης εκπαιδευτικών αναγκών (σχεδιασμός εκπαιδευτικών προγραμμάτων προσαρμοσμένων στις ατομικές ανάγκες). • Γνώσεις μεθόδων διερεύνησης εκπαιδευτικών και άλλων προσωπικών αναγκών. • Γνώσεις τεχνικών πραγματοποίησης ατομικής συνέντευξης. • Γνώσεις τεχνικών πραγματοποίησης ομαδικής συνέντευξης. 	<ul style="list-style-type: none"> • Γνώσεις βασικών αρχών γνωστικής ψυχολογίας με σκοπό την αναγνώριση πιθανών μαθησιακών δυσκολιών.
<p>ΕΕΛ 3.2: Εντοπίζει και αξιοποιεί τις ποικίλες κοινωνικοπολιτισμικές παραμέτρους για την βέλτιστη απόδοσή των εκπαιδευομένων αναφορικά με την οδική συμπεριφορά και ασφάλεια (υποστήριξη από κοινωνικές υπηρεσίες κλπ).</p>	<ul style="list-style-type: none"> • Γενικές γνώσεις Αγγλικών. • Ελληνική γλώσσα. • Χρήση υπολογιστών. 	<ul style="list-style-type: none"> • Γνώσεις αρμόδιων οργανισμών και φορέων που συνδέονται με κοινωνικές υπηρεσίες υποστήριξης και οδικής ασφάλειας, • Γνώσεις βασικών αρχών επικοινωνίας. • Γνώσεις βασικών αρχών κοινωνιολογίας. • Γνώσεις βασικών αρχών παιδαγωγικής. • Γνώσεις βασικών αρχών ψυχολογίας. 	<ul style="list-style-type: none"> • Γνώσεις ενεργητικών συμμετοχικών μεθόδων και τεχνικών εκπαίδευσης ενηλίκων.
<p>ΕΕΛ 3.3: Εμπυλώνει, συμβουλεύει και υποστηρίζει τους εκπαιδευόμενους (υποψηφίους και κατόχους άδειας οδήγησης) και άλλους αποδέκτες των υπηρεσιών.</p>	<ul style="list-style-type: none"> • Γενικές γνώσεις Αγγλικών. • Ελληνική γλώσσα. • Χρήση υπολογιστών. 	<ul style="list-style-type: none"> • Γνώσεις βασικών αρχών επικοινωνίας. • Γνώσεις βασικών αρχών παιδαγωγικής • Γνώσεις βασικών αρχών υποστήριξης και συμβουλευτικής. • Γνώσεις βασικών αρχών ψυχολογίας. • Γνώσεις θεμάτων ειδικής αγωγής (π.χ. ΑμεΑ). • Γνώσεις μεθόδων υποκίνησης στην χρήση σύγχρονων μέσων εκπαίδευσης για την ανάπτυξη οδηγικών εμπειριών σε διαφορετικά 	<ul style="list-style-type: none"> • Γνώσεις ενεργητικών συμμετοχικών μεθόδων και τεχνικών εκπαίδευσης ενηλίκων. • Γνώσεις εφαρμογών πληροφορικής (εκπαίδευση σε προσομοιωτή).

		περιβάλλοντα (π.χ. γειτονιές, πόλεις, βουνό).	
<p>ΕΕΛ 3.4: Συνεργάζεται με τους φορείς οδικής ασφάλειας (για την διαμόρφωση πολιτικών κυκλοφοριακής αγωγής) και με φορείς καταπολέμησης του κοινωνικού αποκλεισμού ειδικών κατηγοριών οδηγών.</p>	<ul style="list-style-type: none"> • Γενικές γνώσεις Αγγλικών. • Ελληνική γλώσσα. • Χρήση υπολογιστών. 	<ul style="list-style-type: none"> • Γνώσεις βασικών αρχών δημόσιων και διεθνών σχέσεων. • Γνώσεις βασικών αρχών επικοινωνίας. • Γνώσεις βασικών αρχών παιδαγωγικής • Γνώσεις βασικών αρχών υποστήριξης και συμβουλευτικής. • Γνώσεις βασικών αρχών ψυχολογίας • Γνώση διεθνών οργανισμών και φορέων που συνδέονται με την οδική ασφάλεια και την καταπολέμηση του κοινωνικού αποκλεισμού. 	<ul style="list-style-type: none"> • Γνώσεις ενεργητικών συμμετοχικών μεθόδων και τεχνικών εκπαίδευσης ενηλίκων.

ΑΝΑΛΥΣΗ ΓΝΩΣΕΩΝ

ΤΙΤΛΟΣ ΒΑΣΙΚΟΥ ΕΠΑΓΓΕΛΜΑΤΟΣ: Εκπαιδευτής οδήγησης και κυκλοφοριακής αγωγής

	ΕΠΙΜΕΡΟΥΣ ΕΠΑΓΓΕΛΜΑΤΙΚΕΣ ΛΕΙΤΟΥΡΓΙΕΣ (ΕΕΛ)	ΓΕΝΙΚΕΣ ΓΝΩΣΕΙΣ	ΒΑΣΙΚΕΣ ΕΠΑΓΓΕΛΜΑΤΙΚΕΣ ΓΝΩΣΕΙΣ	ΕΙΔΙΚΕΣ ΕΠΑΓΓΕΛΜΑΤΙΚΕΣ ΓΝΩΣΕΙΣ
	ΕΠΑΓΓΕΛΜΑΤΙΚΕΣ ΕΡΓΑΣΙΕΣ (ΕΕ)			
ΚΕΛ 1 Ενημερώνει, οργανώνει τις αναγκαίες διοικητικές διαδικασίες ή άλλες παροχές υπηρεσίας και σχεδιάζει την εκπαίδευση υποψηφίων και κατόχων άδειας οδήγησης οποιασδήποτε κατηγορίας.	ΕΕΛ 1.1: Υποδέχεται και εξυπηρετεί ενδιαφερόμενους για να διεκπεραιωθούν υποθέσεις τους που απευθύνονται στις υπηρεσίες του Υπ. Μεταφορών και Επικοινωνιών.			
	ΕΕ 1.1.1: Φροντίζει τον χώρο υποδοχής. Καταγράφει τα στοιχεία και το αίτημα του ενδιαφερόμενου.	<ul style="list-style-type: none"> • Ελληνική γλώσσα. • Χρήση υπολογιστών. • Γενικές γνώσεις Αγγλικών. 	<ul style="list-style-type: none"> • Βασικές αρχές επικοινωνίας και συνδιαλλαγής με το κοινό. • Βασικές αρχές εξυπηρέτησης πελατών. • Υγιεινή και ασφάλεια χώρων εργασίας. • Νομοθεσία οδικής κυκλοφορίας και ασφάλειας. 	<ul style="list-style-type: none"> • Νομοθεσία για όλες τις κατηγορίες διπλωμάτων. • Νομοθεσία για λοιπές εξειδικευμένες υπηρεσίες.
	ΕΕ 1.1.2: Ενημερώνει το ενδιαφερόμενο άτομο για τις παρεχόμενες υπηρεσίες και παρέχει πληροφόρηση.	<ul style="list-style-type: none"> • Ελληνική γλώσσα. • Χρήση υπολογιστών. • Γενικές γνώσεις Αγγλικών. • Βασικές έννοιες μαθηματικών. 	<ul style="list-style-type: none"> • Βασικές αρχές επικοινωνίας και συνδιαλλαγής με το κοινό. • Βασικές αρχές εξυπηρέτησης πελατών. • Υγιεινή και ασφάλεια χώρων εργασίας. • Κοστολόγηση / Τιμολόγηση υπηρεσιών. • Νομοθεσία οδικής κυκλοφορίας και ασφάλειας. 	<ul style="list-style-type: none"> • Νομοθεσία για όλες τις κατηγορίες διπλωμάτων. • Νομοθεσία για λοιπές εξειδικευμένες υπηρεσίες. • Γνώση αυτοκινητιστικής νομοθεσίας.
	ΕΕ 1.1.3: Εξουσιοδοτείται από τους ενδιαφερόμενους και συναλλάσσεται με κάθε αρμόδια υπηρεσία, για την ολοκλήρωση των αναγκαίων εργασιών.	<ul style="list-style-type: none"> • Ελληνική γλώσσα. • Χρήση υπολογιστών. • Γενικές γνώσεις Αγγλικών. 	<ul style="list-style-type: none"> • Βασικές αρχές επικοινωνίας και συνδιαλλαγής με το κοινό. • Βασικές αρχές εξυπηρέτησης πελατών. • Νομοθεσία οδικής κυκλοφορίας και ασφάλειας. 	<ul style="list-style-type: none"> • Νομοθεσία για όλες τις κατηγορίες διπλωμάτων. • Νομοθεσία για λοιπές εξειδικευμένες υπηρεσίες. • Γνώση εξειδικευμένων διαδικασιών εξουσιοδότησης / ανάθεσης έργου.
	ΕΕΛ 1.2: Οργανώνει τις προβλεπόμενες διοικητικές διαδικασίες για την εξυπηρέτηση του κάθε ενδιαφερομένου.			
	ΕΕ 1.2.1: Συγκεντρώνει τα δικαιολογητικά για την έκδοση άδειας οδήγησης ή για τη διεκπεραίωση άλλης υπόθεσης.	<ul style="list-style-type: none"> • Ελληνική γλώσσα. • Χρήση υπολογιστών. • Γενικές γνώσεις Αγγλικών. 	<ul style="list-style-type: none"> • Νομοθεσία οδικής κυκλοφορίας και ασφάλειας. 	<ul style="list-style-type: none"> • Γνώση των αναγκαίων δικαιολογητικών για την έκδοση άδειας οδήγησης ή άλλης υπόθεσης. • Νομοθεσία για όλες τις κατηγορίες διπλωμάτων. • Γνώση αυτοκινητιστικής νομοθεσίας.

	<p>ΕΕ 1.2.2: Συμπληρώνει κάθε απαιτούμενο δικαιολογητικό για τις συναλλαγές του με την αρμόδια υπηρεσία. Βοηθά τα άτομα να συμπληρώσουν αιτήσεις.</p>	<ul style="list-style-type: none"> • Ελληνική γλώσσα. • Χρήση υπολογιστών. • Γενικές γνώσεις Αγγλικών. 	<ul style="list-style-type: none"> • Νομοθεσία οδικής κυκλοφορίας και ασφάλειας. 	<ul style="list-style-type: none"> • Γνώση των αναγκαίων δικαιολογητικών για την έκδοση άδειας οδήγησης ή άλλης υπόθεσης. • Νομοθεσία για όλες τις κατηγορίες διπλωμάτων. • Γνώση αυτοκινητιστικής νομοθεσίας.
	<p>ΕΕ 1.2.3: Τηρεί αρχείο των πελατών – ενδιαφερομένων καθώς και όλα τα απαραίτητα αρχεία και δικαιολογητικά για τη λειτουργία της επιχείρησης.</p>	<ul style="list-style-type: none"> • Ελληνική γλώσσα. • Χρήση υπολογιστών. • Γενικές γνώσεις Αγγλικών. 	<ul style="list-style-type: none"> • Νομοθεσία οδικής κυκλοφορίας και ασφάλειας. • Οργάνωση και τήρηση αρχείων. 	<ul style="list-style-type: none"> • Τήρηση εξειδικευμένων φακέλων και αρχείων. • Νομοθεσία για όλες τις κατηγορίες διπλωμάτων. • Γνώση αυτοκινητιστικής νομοθεσίας.
<p>ΕΕΛ 1.3: Σχεδιάζει και οργανώνει προγράμματα ανάλογα με την κατηγορία των υποψηφίων και κατόχων άδειας οδήγησης οποιασδήποτε κατηγορίας, σύμφωνα με την κάθε φορά ισχύουσα νομοθεσία, την προέλευσή τους, το επίπεδο γνώσεων τους ή την ειδική κατάσταση και ανάγκη τους (ΑμεΑ, ΣΕΣΟ).</p>				
	<p>ΕΕ 1.3.1: Σχεδιάζει την εκπαίδευση (κατάρτιση αναλυτικού ωρολογίου προγράμματος, υπολογισμός κόστους μαθημάτων κλπ).</p>	<ul style="list-style-type: none"> • Ελληνική γλώσσα. • Χρήση υπολογιστών. • Γενικές γνώσεις Αγγλικών. • Βασικές έννοιες μαθηματικών. 	<ul style="list-style-type: none"> • Γνώση σχεδιασμού και οργάνωσης εκπαιδευτικών έργων. • Τεχνικές γνώσεις σχετικά με το αντικείμενο. • Νομοθεσία οδικής κυκλοφορίας και ασφάλειας. • Γνώση αρχών, μεθόδων και τεχνικών εκπαίδευσης ενηλίκων. • Γνώση σύγχρονων τεχνολογιών και συστημάτων στην εκπαίδευση οδήγησης. 	<ul style="list-style-type: none"> • Γνώση διδακτικής μεθοδολογίας και σύγχρονων μοντέλων οδήγησης (GDT MATRIX, DRIVABILITY, VETS 2000). • Νομοθεσία για όλες τις κατηγορίες διπλωμάτων.
	<p>ΕΕ 1.3.2: Οργανώνει την εκπαίδευση (επιλέγει την κατάλληλη διδακτέα ύλη, το ενδειγμένο εποπτικό μέσου, τις μορφές και τις μεθόδους διδασκαλίας κλπ).</p>	<ul style="list-style-type: none"> • Ελληνική γλώσσα. • Χρήση υπολογιστών. • Γενικές γνώσεις Αγγλικών. 	<ul style="list-style-type: none"> • Γνώση σχεδιασμού και οργάνωσης εκπαιδευτικών έργων. • Τεχνικές γνώσεις σχετικά με το αντικείμενο. • Νομοθεσία οδικής κυκλοφορίας και ασφάλειας. • Γνώση αρχών, μεθόδων και τεχνικών εκπαίδευσης ενηλίκων. • Γνώση σύγχρονων τεχνολογιών και συστημάτων στην εκπαίδευση οδήγησης. 	<ul style="list-style-type: none"> • Γνώση διδακτικής μεθοδολογίας και σύγχρονων μοντέλων οδήγησης (GDT MATRIX, DRIVABILITY, VETS 2000). • Νομοθεσία για όλες τις κατηγορίες διπλωμάτων.

	<p>ΕΕ 1.3.3: Σχεδιάζει την αξιολόγηση της εκπαίδευσης (επιλέγει μεθόδους αξιολόγησης των εκπαιδευτικών προγραμμάτων).</p>	<ul style="list-style-type: none"> • Ελληνική γλώσσα. • Χρήση υπολογιστών. • Γενικές γνώσεις Αγγλικών. 	<ul style="list-style-type: none"> • Γνώση σχεδιασμού και οργάνωσης εκπαιδευτικών έργων. • Γνώση αρχών, μεθόδων και τεχνικών εκπαίδευσης ενηλίκων. • Γνώση σχεδιασμού μεθόδων και τεχνικών αξιολόγησης εκπαίδευσης. 	<ul style="list-style-type: none"> • Γνώση διδακτικής μεθοδολογίας και σύγχρονων μοντέλων οδήγησης (GDT MATRIX, DRIVABILITY, VETS 2000)
--	--	---	--	--

ΕΠΙΜΕΡΟΥΣ ΕΠΑΓΓΕΛΜΑΤΙΚΕΣ ΛΕΙΤΟΥΡΓΙΕΣ (ΕΕΛ) ΕΠΑΓΓΕΛΜΑΤΙΚΕΣ ΕΡΓΑΣΙΕΣ (ΕΕ)	ΓΕΝΙΚΕΣ ΓΝΩΣΕΙΣ	ΒΑΣΙΚΕΣ ΕΠΑΓΓΕΛΜΑΤΙΚΕΣ ΓΝΩΣΕΙΣ	ΕΙΔΙΚΕΣ ΕΠΑΓΓΕΛΜΑΤΙΚΕΣ ΓΝΩΣΕΙΣ
--	-----------------	--------------------------------	--------------------------------

<p>ΚΕΛ 2 Εκπαιδεύει και αξιολογεί υποψηφίους και κατόχους άδειας οδήγησης και συμμετέχει στην εξέτασή τους.</p>	<p>ΕΕΛ 2.1: Υλοποιεί μαθήματα θεωρητικής και πρακτικής εκπαίδευσης ανάλογα με την κατηγορία των υποψηφίων και κατόχων άδειας οδήγησης οποιασδήποτε κατηγορίας, σύμφωνα με την κάθε φορά ισχύουσα νομοθεσία, το επίπεδο γνώσεών τους ή την ειδική κατάσταση και ανάγκη τους.</p> <p>ΕΕ 2.1.1: Υλοποιεί μαθήματα θεωρητικής και πρακτικής εκπαίδευσης για έκδοση νέων αδειών ανάλογα με την κατηγορία των υποψηφίων και κατόχων άδειας οδήγησης οποιασδήποτε κατηγορίας, σύμφωνα με την κάθε φορά ισχύουσα νομοθεσία, το επίπεδο γνώσεών τους ή την ειδική κατάσταση και ανάγκη τους.</p>	<ul style="list-style-type: none"> • Ελληνική γλώσσα. • Χρήση υπολογιστών. • Γενικές γνώσεις Αγγλικών. • Βασικές έννοιες μαθηματικών. • Βασικές έννοιες φυσικής. 	<ul style="list-style-type: none"> • Γνώσεις θεωρητικής και πρακτικής εκπαίδευσης για όλες τις κατηγορίες των διπλωμάτων. • Γνώσεις βασικών αρχών διδακτικής. • Νομοθεσία οδικής κυκλοφορίας και ασφάλειας. • Γνώση αρχών, μεθόδων και τεχνικών εκπαίδευσης ενηλίκων. • Βασικές αρχές λειτουργίας των συστημάτων του αυτοκινήτου. • Αρχές που διέπουν την ασφαλή κυκλοφορία και την προστασία του περιβάλλοντος. • Αρχές που διέπουν την ορθή και ασφαλή χρήση του οχήματος. • Μέτρα προστασίας οδηγού. • Ψυχολογικές και κοινωνικές επεκτάσεις της οδήγησης. • Κανόνες ασφαλούς ένταξης στη δημόσια κυκλοφορία. • Γνώση σύγχρονων τεχνολογιών και συστημάτων στην εκπαίδευση οδήγησης. • Γνώσεις ειδικών θεμάτων (ΑΜΕΑ, δυσλεξία, υπερκινητικό σύνδρομο, διάσπαση προσοχής, φύλο και οδήγηση, κινητικού συντονισμού, διαπολιτισμικότητας κ.α.). 	<ul style="list-style-type: none"> • Γνώση διδακτικής μεθοδολογίας και σύγχρονων μοντέλων οδήγησης (GDT MATRIX, DRIVABILITY, VETS 2000) • Γνώσεις σύγχρονων συστημάτων υποβοήθησης οδηγού (ΣΣΥΟ). • Νομοθεσία για όλες τις κατηγορίες διπλωμάτων.
--	---	---	--	--

	<p>ΕΕ 2.1.2: Υλοποιεί μαθήματα θεωρητικής και πρακτικής εκπαίδευσης για αρχική χορήγηση του Π.Ε.Ι. και περιοδική κατάρτιση των τακτικών οδηγών μεταφοράς προσώπων και υλικών κάθε κατηγορίας.</p>	<ul style="list-style-type: none"> • Ελληνική γλώσσα. • Χρήση υπολογιστών. • Γενικές γνώσεις Αγγλικών. • Βασικές έννοιες μαθηματικών. • Βασικές έννοιες φυσικής. 	<ul style="list-style-type: none"> • Γνώσεις θεωρητικής και πρακτικής εκπαίδευσης για όλες τις κατηγορίες των διπλωμάτων. • Γνώσεις βασικών αρχών διδακτικής. • Νομοθεσία οδικής κυκλοφορίας και ασφάλειας. • Γνώση αρχών, μεθόδων και τεχνικών εκπαίδευσης ενηλίκων. • Βασικές αρχές λειτουργίας των συστημάτων του αυτοκινήτου. • Αρχές που διέπουν την ασφαλή κυκλοφορία και την προστασία του περιβάλλοντος. • Αρχές που διέπουν την ορθή και ασφαλή χρήση του οχήματος. • Μέτρα προστασίας οδηγού. • Ψυχολογικές και κοινωνικές επεκτάσεις της οδήγησης. • Κανόνες ασφαλούς ένταξης στη δημόσια κυκλοφορία. • Γνώση σύγχρονων τεχνολογιών και συστημάτων στην εκπαίδευση οδήγησης. • Γνώσεις των βασικών τεχνικών συστημάτων των οχημάτων μεταφοράς προσώπων και υλικών (σύστημα μετάδοσης κίνησης του οχήματος, χρήση ειδικών φρένων -retarder). • Γνώσεις παραμέτρων ασφαλούς χρήσης των οχημάτων μεταφοράς προσώπων και υλικών και ειδικές προϋποθέσεις αυτών. • Γνώση οικολογικής – οικονομικής οδήγησης (καμπύλες ισχύος – ροπής, ειδική κατανάλωση καυσίμου). • Γνώσεις ειδικών θεμάτων (ΑΜΕΑ, δυσλεξία, υπερκινητικό σύνδρομο, διάσπαση προσοχής, φύλο και οδήγηση, κινητικού συντονισμού, διαπολιτισμικότητας κ.α.). 	<ul style="list-style-type: none"> • Γνώση διδακτικής μεθοδολογίας και σύγχρονων μοντέλων οδήγησης (GDT MATRIX, DRIVABILITY, VETS 2000). • Γνώση των τεχνικών μερών και των φυσικών χαρακτηριστικών των συστημάτων πέδησης. • Γνώση σωστής φόρτωσης οχήματος σύμφωνα με τους κανόνες ασφαλείας και τη σωστή χρήση του οχήματος. • Γνώση ισχύοντων κανόνων ασφαλείας για τα οχήματα και τους επιβάτες. • Γνώση κοινωνικού περιβάλλοντος των οδικών μεταφορών και των κανόνων που τους καλύπτουν. • Γνώση των ειδικών κανονισμών που εφαρμόζονται στις εμπορευματικές και επιβατικές μεταφορές. • Γνώση των τύπων των εγγραφών που αφορούν στη μεταφορά εμπορευμάτων. • Γνώση της Ευρωπαϊκής νομοθεσίας για τους διάφορους τύπους μεταφοράς. • Γνώση δυνητικών επικίνδυνων καταστάσεων και αντιμετώπιση επείγοντων περιστατικών (πρώτες βοήθειες, συμπλήρωση δελτίου ατυχήματος κ.α.) • Γνώση εργονομίας και προσαρμογής του περιβάλλοντος εργασίας με σκοπό την αποφυγή ατυχημάτων στον εργασιακό χώρο. • Γνώση ορισμού ροπής ισχύος και ειδικής κατανάλωσης καυσίμου και στροφών σε σχέση με το φορτίο του οχήματος.
--	--	---	--	---

	<p>ΕΕ 2.1.3: Εκπαιδεύει οδηγούς με σκοπό την ανάπτυξη και βελτίωση των οδηγικών δεξιοτήτων και γνώσεων που αφορούν στην ασφαλή και οικολογική οδήγηση, σε όλες τις κατηγορίες οδηγών όπως επαγγελματίες, ειδικές κατηγορίες (ανήλικους, εξαρτημένους από αλκοόλ, φάρμακα και άλλες ουσίες), παραβάτες του ΚΟΚ (ΣΕΣΟ), οδηγούς επιχειρηματικών στόλων αυτοκινήτων, σώματα ασφαλείας και όλες τις βαθμίδες της εκπαίδευσης (πάρκα κυκλοφοριακής αγωγής).</p>	<ul style="list-style-type: none"> • Ελληνική γλώσσα. • Χρήση υπολογιστών. • Γενικές γνώσεις Αγγλικών. • Βασικές έννοιες μαθηματικών. • Βασικές έννοιες φυσικής. 	<ul style="list-style-type: none"> • Γνώσεις θεωρητικής και πρακτικής εκπαίδευσης για όλες τις κατηγορίες των διπλωμάτων. • Γνώσεις βασικών αρχών διδακτικής. • Νομοθεσία οδικής κυκλοφορίας και ασφάλειας. • Γνώση αρχών, μεθόδων και τεχνικών εκπαίδευσης ενηλίκων. • Βασικές αρχές λειτουργίας των συστημάτων του αυτοκινήτου. • Αρχές που διέπουν την ασφαλή κυκλοφορία και την προστασία του περιβάλλοντος. • Αρχές που διέπουν την ορθή και ασφαλή χρήση του οχήματος. • Μέτρα προστασίας οδηγού. • Ψυχολογικές και κοινωνικές επεκτάσεις της οδήγησης. • Κανόνες ασφαλούς ένταξης στη δημόσια κυκλοφορία. • Γνώση σύγχρονων τεχνολογιών και συστημάτων στην εκπαίδευση οδήγησης. • Γνώσεις ειδικών θεμάτων (ΑΜΕΑ, δυσλεξία, υπερκινητικό σύνδρομο, διάσπαση προσοχής, φύλο και οδήγηση, κινητικού συντονισμού, διαπολιτισμικότητας κ.α.). 	<ul style="list-style-type: none"> • Γνώση διδακτικής μεθοδολογίας και σύγχρονων μοντέλων οδήγησης (GDT MATRIX, DRIVABILITY, VETS 2000). • Γνώσεις σύγχρονων συστημάτων υποβοήθησης οδηγού (ΣΣΥΟ).
	<p>ΕΕ 2.1.4: Εκπαιδεύει υποψήφιους νέους εκπαιδευτές οδήγησης.</p>	<ul style="list-style-type: none"> • Ελληνική γλώσσα. • Χρήση υπολογιστών. • Γενικές γνώσεις Αγγλικών. • Βασικές έννοιες μαθηματικών. • Βασικές έννοιες φυσικής. 	<ul style="list-style-type: none"> • Γνώσεις βασικών αρχών διδακτικής. • Γνώσεις μεθόδων και τεχνικών εκπαίδευσης εκπαιδευτών (οδήγησης). • Γνώση εποπτικών μέσων διδασκαλίας. • Γενικές αρχές εκπαίδευσης ενηλίκων. • Γνώσεις θεωρητικής και πρακτικής εκπαίδευσης για όλες τις κατηγορίες των διπλωμάτων. • Νομοθεσία οδικής κυκλοφορίας και ασφάλειας. • Γνώση αρχών, μεθόδων και τεχνικών εκπαίδευσης ενηλίκων. • Βασικές αρχές λειτουργίας των 	<ul style="list-style-type: none"> • Γνώση διδακτικής μεθοδολογίας και σύγχρονων μοντέλων οδήγησης (GDT MATRIX, DRIVABILITY, VETS 2000).

			<p>συστημάτων του αυτοκινήτου.</p> <ul style="list-style-type: none"> • Αρχές που διέπουν την ασφαλή κυκλοφορία και την προστασία του περιβάλλοντος. • Αρχές που διέπουν την ορθή και ασφαλή χρήση του οχήματος. • Μέτρα προστασίας οδηγού. • Ψυχολογικές και κοινωνικές επεκτάσεις της οδήγησης. • Κανόνες ασφαλούς ένταξης στη δημόσια κυκλοφορία. • Γνώση σύγχρονων τεχνολογιών και συστημάτων στην εκπαίδευση οδήγησης. • Γνώσεις ειδικών θεμάτων (ΑΜΕΑ, δυσλεξία, υπερκινητικό σύνδρομο, διάσπαση προσοχής, φύλο και οδήγηση, κινητικού συντονισμού, διαπολιτισμικότητας κ.α.). 	
	<p>ΕΕ 2.1.5: Εκπαιδεύει άτομα με ειδικές ανάγκες (ΑμεΑ).</p>	<ul style="list-style-type: none"> • Ελληνική γλώσσα. • Χρήση υπολογιστών. • Γενικές γνώσεις Αγγλικών. • Βασικές έννοιες μαθηματικών. • Βασικές έννοιες φυσικής. 	<ul style="list-style-type: none"> • Γνώσεις ειδικών θεμάτων ΑΜΕΑ (Γνώση ιατρικών διαδικασιών, γνώση απαιτούμενων διασκευών για την ασφαλή οδήγηση, γνώση λειτουργίας ειδικών εξαρτημάτων χειρισμού του οχήματος). • Γνώσεις θεωρητικής και πρακτικής εκπαίδευσης για όλες τις κατηγορίες των διπλωμάτων. • Γνώσεις βασικών αρχών διδακτικής. • Νομοθεσία οδικής κυκλοφορίας και ασφάλειας. • Γνώση αρχών, μεθόδων και τεχνικών εκπαίδευσης ενηλίκων. • Βασικές αρχές λειτουργίας των συστημάτων του αυτοκινήτου. • Αρχές που διέπουν την ασφαλή κυκλοφορία και την προστασία του περιβάλλοντος. • Αρχές που διέπουν την ορθή και ασφαλή χρήση του οχήματος. • Μέτρα προστασίας οδηγού. 	<ul style="list-style-type: none"> • Γνώση διδακτικής μεθοδολογίας και σύγχρονων μοντέλων οδήγησης (GDT MATRIX, DRIVABILITY, VETS 2000). • Γνώσεις εξειδικευμένης νομοθεσίας για ΑμεΑ.

			<ul style="list-style-type: none"> • Ψυχολογικές και κοινωνικές επεκτάσεις της οδήγησης. • Κανόνες ασφαλούς ένταξης στη δημόσια κυκλοφορία. • Γνώση σύγχρονων τεχνολογιών και συστημάτων στην εκπαίδευση οδήγησης. 	
ΕΕΛ 2.2: Παρακολουθεί, ελέγχει και αξιολογεί τις ενέργειες εκπαίδευσης.				
	<p>ΕΕ 2.2.1: Παρακολουθεί, ανατροφοδοτεί και εξασφαλίζει την ομαλή εξέλιξη της εκπαιδευτικής διεργασίας.</p>	<ul style="list-style-type: none"> • Ελληνική γλώσσα. • Χρήση υπολογιστών. • Γενικές γνώσεις Αγγλικών. • Βασικές έννοιες μαθηματικών. 	<ul style="list-style-type: none"> • Γνώσεις αρχών, μεθόδων και τεχνικών θεωρητικής και πρακτικής εκπαίδευσης. • Γνώσεις συστημάτων παρακολούθησης εκπαιδευτικών ενεργειών. 	
	<p>ΕΕ 2.2.2: Ελέγχει σε τακτική βάση τη μαθησιακή πρόοδο των εκπαιδευομένων.</p>	<ul style="list-style-type: none"> • Ελληνική γλώσσα. • Χρήση υπολογιστών. • Γενικές γνώσεις Αγγλικών. • Βασικές έννοιες μαθηματικών. 	<ul style="list-style-type: none"> • Γνώσεις αρχών, μεθόδων και τεχνικών αξιολόγησης της μαθησιακής πρόοδου των εκπαιδευομένων. 	
	<p>ΕΕ 2.2.3: Αξιολογεί το σύνολο των συντελεστών της εκπαίδευσης (αξιολόγηση μεθόδων εκπαίδευσης και εκπαιδευομένων).</p>	<ul style="list-style-type: none"> • Ελληνική γλώσσα. • Χρήση υπολογιστών. • Γενικές γνώσεις Αγγλικών. • Βασικές έννοιες μαθηματικών. 	<ul style="list-style-type: none"> • Γνώσεις θεωρητικών αρχών και πρακτικών αξιολόγησης των μεθόδων εκπαίδευσης. • Γνώσεις πρακτικών αξιολόγησης των εκπαιδευομένων. • Γνώσεις πρακτικών αξιολόγησης των λοιπών συντελεστών της εκπαίδευσης. 	<ul style="list-style-type: none"> • Γνώσεις εξειδικευμένων μοντέλων και προγραμμάτων αξιολόγησης.
ΕΕΛ 2.3: Παρίσταται στις πρακτικές εξετάσεις των υποψηφίων οδηγών για λήψη άδειας οδήγησης όλων των κατηγοριών διπλωμάτων, των υποψηφίων οδηγών ΑμεΑ, των επανεξεταζόμενων οδηγών όλων των κατηγοριών λόγω ΣΕΣΟ, των κατόχων άδειας οδήγησης όλων των κατηγοριών κατά την αρχική και περιοδική κατάρτισή τους για λήψη πιστοποιητικού επαγγελματικής ικανότητας (ΠΕΙ) και των υποψηφίων εκπαιδευτών για όλες τις κατηγορίες.				
	<p>ΕΕ 2.3.1: Συμμετέχει στις επιτροπές των πρακτικών εξετάσεων των υποψηφίων οδηγών, εκπαιδευτών και επαγγελματιών οδηγών, ισότιμα με τα άλλα μέλη της επιτροπής που ορίζονται από κρατικούς φορείς.</p>	<ul style="list-style-type: none"> • Ελληνική γλώσσα. • Χρήση υπολογιστών. • Γενικές γνώσεις Αγγλικών. • Βασικές έννοιες μαθηματικών. • Βασικές έννοιες φυσικής. 	<ul style="list-style-type: none"> • Γνώσεις θεωρητικής και πρακτικής εκπαίδευσης για όλες τις κατηγορίες των διπλωμάτων. • Νομοθεσία οδικής κυκλοφορίας και ασφάλειας. • Βασικές αρχές λειτουργίας των συστημάτων του αυτοκινήτου. • Αρχές που διέπουν την ασφαλή κυκλοφορία και την προστασία του 	<ul style="list-style-type: none"> • Γνώσεις διαδικασιών εξετάσεων πρακτικής άσκησης υποψηφίων οδηγών.

			<p>περιβάλλοντος.</p> <ul style="list-style-type: none"> • Αρχές που διέπουν την ορθή και ασφαλή χρήση του οχήματος. • Μέτρα προστασίας οδηγού. • Ψυχολογικές και κοινωνικές επεκτάσεις της οδήγησης. • Κανόνες ασφαλούς ένταξης στη δημόσια κυκλοφορία. • Γνώσεις ειδικών θεμάτων (ΑΜΕΑ, δυσλεξία, υπερκινητικό σύνδρομο, διάσπαση προσοχής, φύλο και οδήγηση, κινητικού συντονισμού, διαπολιτισμικότητας κ.α.). 	
	<p>ΕΕ 2.3.2: Φροντίζει για την ασφαλή διεξαγωγή της εξεταστικής διαδικασίας.</p>	<ul style="list-style-type: none"> • Ελληνική γλώσσα. • Χρήση υπολογιστών. • Γενικές γνώσεις Αγγλικών. • Βασικές έννοιες μαθηματικών. • Βασικές έννοιες φυσικής. 	<ul style="list-style-type: none"> • Γνώσεις θεωρητικής και πρακτικής εκπαίδευσης για όλες τις κατηγορίες των διπλωμάτων. • Νομοθεσία οδικής κυκλοφορίας και ασφάλειας. • Βασικές αρχές λειτουργίας των συστημάτων του αυτοκινήτου. • Αρχές που διέπουν την ασφαλή κυκλοφορία και την προστασία του περιβάλλοντος. • Αρχές που διέπουν την ορθή και ασφαλή χρήση του οχήματος. • Μέτρα προστασίας οδηγού. • Κανόνες ασφαλούς ένταξης στη δημόσια κυκλοφορία. • Γνώσεις ειδικών θεμάτων (ΑΜΕΑ, δυσλεξία, υπερκινητικό σύνδρομο, διάσπαση προσοχής, φύλο και οδήγηση, κινητικού συντονισμού, διαπολιτισμικότητας κ.α.). 	<ul style="list-style-type: none"> • Γνώσεις διαδικασιών εξετάσεων πρακτικής άσκησης υποψηφίων οδηγών.
	<p>ΕΕ 2.3.3: Επισημαίνει σημεία για την βελτίωση του συστήματος εξετάσεων.</p>	<ul style="list-style-type: none"> • Ελληνική γλώσσα. • Χρήση υπολογιστών. • Γενικές γνώσεις Αγγλικών. • Βασικές έννοιες μαθηματικών. • Βασικές έννοιες 	<ul style="list-style-type: none"> • Γνώσεις θεωρητικής και πρακτικής εκπαίδευσης για όλες τις κατηγορίες των διπλωμάτων. • Νομοθεσία οδικής κυκλοφορίας και ασφάλειας. • Βασικές αρχές λειτουργίας των συστημάτων του αυτοκινήτου. 	<ul style="list-style-type: none"> • Γνώσεις διαδικασιών εξετάσεων πρακτικής άσκησης υποψηφίων οδηγών.

		φυσικής.	<ul style="list-style-type: none"> • Αρχές που διέπουν την ασφαλή κυκλοφορία και την προστασία του περιβάλλοντος. • Αρχές που διέπουν την ορθή και ασφαλή χρήση του οχήματος. • Μέτρα προστασίας οδηγού. • Ψυχολογικές και κοινωνικές επεκτάσεις της οδήγησης. • Κανόνες ασφαλούς ένταξης στη δημόσια κυκλοφορία. • Γνώση σύγχρονων τεχνολογιών και συστημάτων στην εκπαίδευση οδήγησης. • Γνώσεις ειδικών θεμάτων (ΑΜΕΑ, δυσλεξία, υπερκινητικό σύνδρομο, διάσπαση προσοχής, φύλο και οδήγηση, κινητικού συντονισμού, διαπολιτισμικότητας κ.α.). 	
--	--	----------	--	--

ΕΠΙΜΕΡΟΥΣ ΕΠΑΓΓΕΛΜΑΤΙΚΕΣ ΛΕΙΤΟΥΡΓΙΕΣ (ΕΕΛ) ΕΠΑΓΓΕΛΜΑΤΙΚΕΣ ΕΡΓΑΣΙΕΣ (ΕΕ)	ΓΕΝΙΚΕΣ ΓΝΩΣΕΙΣ	ΒΑΣΙΚΕΣ ΕΠΑΓΓΕΛΜΑΤΙΚΕΣ ΓΝΩΣΕΙΣ	ΕΙΔΙΚΕΣ ΕΠΑΓΓΕΛΜΑΤΙΚΕΣ ΓΝΩΣΕΙΣ
--	-----------------	--------------------------------	--------------------------------

ΚΕΛ 3 Διαγνώσκει προσωπικές ιδιαιτερότητες, εντοπίζει και αξιολογεί κοινωνικούς παράγοντες, εμπυχώνει,	ΕΕΛ 3.1: Διαγνώσκει ανάγκες και προσωπικές ιδιαιτερότητες των εκπαιδευομένων.		
	ΕΕ 3.1.1: Πραγματοποιεί ατομικές συναντήσεις με σκοπό τον εντοπισμό συναισθηματικών παραγόντων, κινήτρων και ενδεχομένων μαθησιακών δυσκολιών.	<ul style="list-style-type: none"> • Ελληνική γλώσσα. • Χρήση υπολογιστών. • Γενικές γνώσεις Αγγλικών. • Βασικές έννοιες μαθηματικών. • Βασικές έννοιες φυσικής. 	<ul style="list-style-type: none"> • Γνώσεις μεθόδων διερεύνησης εκπαιδευτικών και άλλων προσωπικών αναγκών. • Γνώσεις τεχνικών πραγματοποίησης ατομικής συνέντευξης. • Γνώσεις βασικών αρχών επικοινωνίας.

συμβουλεύει και υποστηρίζει τους εκπαιδευόμενους.	ΕΕ 3.1.2: Πραγματοποιεί διάγνωση αναγκών στο πλαίσιο των ομαδικών εκπαιδευτικών συναντήσεων με σκοπό την επισήμανση μαθησιακών εμποδίων και δυνατοτήτων.	<ul style="list-style-type: none"> • Ελληνική γλώσσα. • Χρήση υπολογιστών. • Γενικές γνώσεις Αγγλικών. • Βασικές έννοιες μαθηματικών. • Βασικές έννοιες φυσικής. 	<ul style="list-style-type: none"> • Γνώσεις μεθόδων διερεύνησης εκπαιδευτικών και άλλων προσωπικών αναγκών. • Γνώσεις τεχνικών πραγματοποίησης ομαδικής συνέντευξης. • Γνώσεις βασικών αρχών επικοινωνίας. 	<ul style="list-style-type: none"> • Γνώσεις βασικών αρχών γνωστικής ψυχολογίας με σκοπό την αναγνώριση πιθανών μαθησιακών δυσκολιών.
	ΕΕ 3.1.3: Συνδέει τις ατομικές ιδιαιτερότητες των εκπαιδευομένων με το ευρύτερο περιβάλλον.	<ul style="list-style-type: none"> • Ελληνική γλώσσα. • Χρήση υπολογιστών. • Γενικές γνώσεις Αγγλικών. • Βασικές έννοιες μαθηματικών. • Βασικές έννοιες φυσικής. 	<ul style="list-style-type: none"> • Γνώσεις μεθόδων διαχείρισης εκπαιδευτικών αναγκών (σχεδιασμός εκπαιδευτικών προγραμμάτων προσαρμοσμένων στις ατομικές ανάγκες). • Γνώσεις βασικών αρχών επικοινωνίας. 	
ΕΕΑ 3.2: Εντοπίζει και αξιοποιεί τις ποικίλες κοινωνικοπολιτισμικές παραμέτρους για την βέλτιστη απόδοσή των εκπαιδευομένων αναφορικά με την οδική συμπεριφορά και ασφάλεια (υποστήριξη από κοινωνικές υπηρεσίες κλπ).				
	ΕΕ 3.2.1: Εντοπίζει πτυχές του κοινωνικού περιβάλλοντος που εμποδίζουν την ολοκληρωμένη και αποτελεσματική συμμετοχή του εκπαιδευόμενου στο εκπαιδευτικό έργο.	<ul style="list-style-type: none"> • Ελληνική γλώσσα. • Χρήση υπολογιστών. • Γενικές γνώσεις Αγγλικών. 	<ul style="list-style-type: none"> • Γνώσεις βασικών αρχών παιδαγωγικής • Γνώσεις βασικών αρχών επικοινωνίας. • Γνώσεις βασικών αρχών ψυχολογίας • Γνώσεις βασικών αρχών κοινωνιολογίας. 	
	ΕΕ 3.2.2: Συνδέει τον εκπαιδευόμενο με την αρμόδια κοινωνική υπηρεσία για την καλύτερη υποστηρικτική παρέμβαση (όπου απαιτείται).	<ul style="list-style-type: none"> • Ελληνική γλώσσα. • Χρήση υπολογιστών. • Γενικές γνώσεις Αγγλικών. 	<ul style="list-style-type: none"> • Γνώσεις αρμόδιων οργανισμών και φορέων που συνδέονται με κοινωνικές υπηρεσίες υποστήριξης και οδικής ασφάλειας. • Γνώσεις βασικών αρχών επικοινωνίας. 	

<p>ΕΕ 3.2.3: Αξιοποιεί ευκαιρίες και δυνατότητες του κοινωνικοπολιτικού περιβάλλοντος για την ενίσχυση της ενεργής συμμετοχής των εκπαιδευμένων.</p>	<ul style="list-style-type: none"> • Ελληνική γλώσσα. • Χρήση υπολογιστών. • Γενικές γνώσεις Αγγλικών. 	<ul style="list-style-type: none"> • Γνώσεις βασικών αρχών παιδαγωγικής • Γνώσεις βασικών αρχών επικοινωνίας. • Γνώσεις βασικών αρχών ψυχολογίας 	<ul style="list-style-type: none"> • Γνώσεις ενεργητικών συμμετοχικών μεθόδων και τεχνικών εκπαίδευσης ενηλίκων.
<p>ΕΕΛ 3.3: Εμπυχώνει, συμβουλεύει και υποστηρίζει τους εκπαιδευόμενους (υποψηφίους και κατόχους άδειας οδήγησης) και άλλους αποδέκτες των υπηρεσιών.</p>			
<p>ΕΕ 3.3.1: Συμβουλεύει και υποστηρίζει σε ατομικό και ομαδικό επίπεδο τη μαθησιακή πορεία των εκπαιδευομένων.</p>	<ul style="list-style-type: none"> • Ελληνική γλώσσα. • Χρήση υπολογιστών. • Γενικές γνώσεις Αγγλικών. 	<ul style="list-style-type: none"> • Γνώσεις βασικών αρχών παιδαγωγικής • Γνώσεις βασικών αρχών επικοινωνίας. • Γνώσεις βασικών αρχών ψυχολογίας • Γνώσεις βασικών αρχών υποστήριξης και συμβουλευτικής. 	<ul style="list-style-type: none"> • Γνώσεις ενεργητικών συμμετοχικών μεθόδων και τεχνικών εκπαίδευσης ενηλίκων.
<p>ΕΕ 3.3.2: Εμπυχώνει τους εκπαιδευόμενους δημιουργώντας κίνητρα για την μεγιστοποίηση της εκπαιδευτικής απόδοσης.</p>	<ul style="list-style-type: none"> • Ελληνική γλώσσα. • Χρήση υπολογιστών. • Γενικές γνώσεις Αγγλικών. 	<ul style="list-style-type: none"> • Γνώσεις βασικών αρχών παιδαγωγικής • Γνώσεις βασικών αρχών επικοινωνίας. • Γνώσεις βασικών αρχών ψυχολογίας • Γνώσεις βασικών αρχών υποστήριξης και συμβουλευτικής. • Γνώσεις μεθόδων υποκίνησης στην χρήση σύγχρονων μέσων εκπαίδευσης για την ανάπτυξη οδηγικών εμπειριών σε διαφορετικά περιβάλλοντα (π.χ. γειτονιές, πόλεις, βουνό). 	<ul style="list-style-type: none"> • Γνώσεις ενεργητικών συμμετοχικών μεθόδων και τεχνικών εκπαίδευσης ενηλίκων. • Γνώσεις εφαρμογών πληροφορικής (εκπαίδευση σε προσομοιωτή).

<p>ΕΕ 3.3.3: Αναγνωρίζει τη διαφορετικότητα και επιβραβεύει την μαθησιακή εξέλιξη των εκπαιδευομένων.</p>	<ul style="list-style-type: none"> • Ελληνική γλώσσα. • Χρήση υπολογιστών. • Γενικές γνώσεις Αγγλικών. 	<ul style="list-style-type: none"> • Γνώσεις βασικών αρχών παιδαγωγικής • Γνώσεις βασικών αρχών ψυχολογίας • Γνώσεις βασικών αρχών υποστήριξης και συμβουλευτικής. • Γνώσεις θεμάτων ειδικής αγωγής (π.χ. ΑμεΑ). 	<ul style="list-style-type: none"> • Γνώσεις ενεργητικών συμμετοχικών μεθόδων και τεχνικών εκπαίδευσης ενηλίκων.
<p>ΕΕΛ 3.4: Συνεργάζεται με τους φορείς οδικής ασφάλειας (για την διαμόρφωση πολιτικών κυκλοφοριακής αγωγής) και με φορείς καταπολέμησης του κοινωνικού αποκλεισμού ειδικών κατηγοριών οδηγών.</p>			
<p>ΕΕ 3.4.1: Εντοπίζει τους διεθνείς, κρατικούς και μη κυβερνητικούς φορείς οδικής ασφάλειας και καταπολέμησης του κοινωνικού αποκλεισμού.</p>	<ul style="list-style-type: none"> • Ελληνική γλώσσα. • Χρήση υπολογιστών. • Γενικές γνώσεις Αγγλικών. 	<ul style="list-style-type: none"> • Γνώση διεθνών οργανισμών και φορέων που συνδέονται με την οδική ασφάλεια και την καταπολέμηση του κοινωνικού αποκλεισμού. • Γνώσεις βασικών αρχών επικοινωνίας. • Γνώσεις βασικών αρχών δημόσιων και διεθνών σχέσεων. 	
<p>ΕΕ 3.4.2: Διαχέει στους μαθητές του όλες τις εξελίξεις στο χώρο της κυκλοφοριακής αγωγής και ασφάλειας.</p>	<ul style="list-style-type: none"> • Ελληνική γλώσσα. • Χρήση υπολογιστών. • Γενικές γνώσεις Αγγλικών. 	<ul style="list-style-type: none"> • Γνώσεις βασικών αρχών παιδαγωγικής • Γνώσεις βασικών αρχών επικοινωνίας. 	<ul style="list-style-type: none"> • Γνώσεις ενεργητικών συμμετοχικών μεθόδων και τεχνικών εκπαίδευσης ενηλίκων.
<p>ΕΕ 3.4.3: Κινητοποιεί τους μαθητές να συμμετέχουν στη διαμόρφωση του κυκλοφοριακού γίνεσθαι και στην προώθηση της ισότητας στη δημόσια κυκλοφορία.</p>	<ul style="list-style-type: none"> • Ελληνική γλώσσα. • Χρήση υπολογιστών. • Γενικές γνώσεις Αγγλικών. 	<ul style="list-style-type: none"> • Γνώσεις βασικών αρχών παιδαγωγικής • Γνώσεις βασικών αρχών επικοινωνίας. • Γνώσεις βασικών αρχών ψυχολογίας • Γνώσεις βασικών αρχών υποστήριξης και συμβουλευτικής. 	<ul style="list-style-type: none"> • Γνώσεις ενεργητικών συμμετοχικών μεθόδων και τεχνικών εκπαίδευσης ενηλίκων.

	<p>ΕΕ 3.4.4: Εφαρμόζει στη θεωρητική και πρακτική διδασκαλία την αναγκαία ηθική δεοντολογία και ενημερώνει τους εκπαιδευόμενους για τις εξελίξεις που σχετίζονται με τις διακρίσεις στην δημόσια κυκλοφορία.</p>	<ul style="list-style-type: none"> • Ελληνική γλώσσα. • Χρήση υπολογιστών. • Γενικές γνώσεις Αγγλικών. 	<ul style="list-style-type: none"> • Γνώσεις βασικών αρχών παιδαγωγικής • Γνώσεις βασικών αρχών επικοινωνίας. • Γνώσεις βασικών αρχών ψυχολογίας • Γνώσεις βασικών αρχών υποστήριξης και συμβουλευτικής. 	<ul style="list-style-type: none"> • Γνώσεις ενεργητικών συμμετοχικών μεθόδων και τεχνικών εκπαίδευσης ενηλίκων.
--	---	---	--	---

Γ.2 ΔΕΞΙΟΤΗΤΕΣ & ΙΚΑΝΟΤΗΤΕΣ

ΤΑΞΙΝΟΜΗΣΗ ΔΕΞΙΟΤΗΤΩΝ ΣΕ ΕΠΙΠΕΔΟ ΕQF			
	ΒΑΣΙΚΟ ΕΠΑΓΓΕΛΜΑ ΤΙΤΛΟΣ: Εκπαιδευτής οδήγησης και κυκλοφοριακής αγωγής	ΕΙΔΙΚΟΤΗΤΑ ΤΙΤΛΟΣ:	ΕΙΔΙΚΕΥΣΗ ΤΙΤΛΟΣ:
ΕΥΡΩΠΑΪΚΟ ΠΛΑΙΣΙΟ ΠΡΟΣΟΝΤΩΝ & ΕΠΙΠΕΔΑ ΕQF	4		
ΠΑΡΑΤΗΡΗΣΕΙΣ			

ΔΕΞΙΟΤΗΤΕΣ ΣΕ ΑΥΤΟΤΕΛΗ ΜΑΘΗΣΙΑΚΑ ΣΥΝΟΛΑ -ΙΚΑΝΟΤΗΤΕΣ

ΒΑΣΙΚΟ ΕΠΑΓΓΕΛΜΑ: Εκπαιδευτής οδήγησης και κυκλοφοριακής αγωγής

ΚΥΡΙΕΣ & ΕΠΙΜΕΡΟΥΣ ΕΠΑΓΓΕΛΜΑΤΙΚΕΣ ΛΕΙΤΟΥΡΓΙΕΣ (ΕΕΛ)	ΔΕΞΙΟΤΗΤΕΣ	ΙΚΑΝΟΤΗΤΕΣ
<p>ΚΕΛ 1 Ενημερώνει, οργανώνει τις αναγκαίες διοικητικές διαδικασίες ή άλλες παροχές υπηρεσίας και σχεδιάζει την εκπαίδευση υποψηφίων και κατόχων άδειας οδήγησης οποιασδήποτε κατηγορίας.</p>	<ul style="list-style-type: none"> • Ανάγνωση • Γραφή • Δεξιότητα χρήσης εξοπλισμού • Διαπραγμάτευση • Επικοινωνιακή δεξιότητα (Ακρόαση – Ομιλία) • Κοινωνική δεξιότητα • Οργάνωση του χρόνου • Οργανωτική δεξιότητα • Παρατηρητικότητα • Υπολογιστική δεξιότητα 	<ul style="list-style-type: none"> • Αισθητηριακή ικανότητα • Αριθμητική ικανότητα • Δημιουργική ικανότητα • Κοινωνική ικανότητα • Λεκτική ικανότητα • Ταχύτητα και ακρίβεια αντίληψης • Χωροαντιληπτική ικανότητα
<p>ΕΕΛ 1.1: Υποδέχεται και εξυπηρετεί ενδιαφερόμενους για να διεκπεραιωθούν υποθέσεις τους που απευθύνονται στις υπηρεσίες του Υπ. Μεταφορών και Επικοινωνιών.</p>	<ul style="list-style-type: none"> • Ανάγνωση • Γραφή • Δεξιότητα χρήσης εξοπλισμού • Διαπραγμάτευση • Επικοινωνιακή δεξιότητα (Ακρόαση – Ομιλία) • Κοινωνική δεξιότητα • Οργάνωση του χρόνου • Οργανωτική δεξιότητα • Παρατηρητικότητα • Υπολογιστική δεξιότητα 	<ul style="list-style-type: none"> • Αισθητηριακή ικανότητα • Αριθμητική ικανότητα • Κοινωνική ικανότητα • Λεκτική ικανότητα • Ταχύτητα και ακρίβεια αντίληψης • Χωροαντιληπτική ικανότητα
<p>ΕΕΛ 1.2: Οργανώνει τις προβλεπόμενες διοικητικές διαδικασίες για την εξυπηρέτηση του κάθε ενδιαφερομένου.</p>	<ul style="list-style-type: none"> • Ανάγνωση • Γραφή • Δεξιότητα χρήσης εξοπλισμού • Επικοινωνιακή δεξιότητα (Ακρόαση – Ομιλία) • Κοινωνική δεξιότητα • Οργανωτική δεξιότητα • Παρατηρητικότητα 	<ul style="list-style-type: none"> • Αριθμητική ικανότητα • Κοινωνική ικανότητα • Λεκτική ικανότητα • Ταχύτητα και ακρίβεια αντίληψης

<p>ΕΕΛ 1.3: Σχεδιάζει και οργανώνει προγράμματα ανάλογα με την κατηγορία των υποψηφίων και κατόχων άδειας οδήγησης οποιασδήποτε κατηγορίας, σύμφωνα με την κάθε φορά ισχύουσα νομοθεσία, την προέλευσή τους, το επίπεδο γνώσεων τους ή την ειδική κατάσταση και ανάγκη τους (ΑμεΑ, ΣΕΣΟ).</p>	<ul style="list-style-type: none"> • Ανάγνωση • Γραφή • Δεξιότητα χρήσης εξοπλισμού • Επικοινωνιακή δεξιότητα (Ακρόαση – Ομιλία) • Οργάνωση του χρόνου • Οργανωτική δεξιότητα • Παρατηρητικότητα • Υπολογιστική δεξιότητα 	<ul style="list-style-type: none"> • Αριθμητική ικανότητα • Δημιουργική ικανότητα • Λεκτική ικανότητα • Ταχύτητα και ακρίβεια αντίληψης • Χωροαντιληπτική ικανότητα
<p>ΚΕΛ 2 Εκπαιδεύει και αξιολογεί υποψηφίους και κατόχους άδειας οδήγησης και συμμετέχει στην εξέτασή τους.</p>	<ul style="list-style-type: none"> • Ανάγνωση • Γραφή • Δεξιότητα χρήσης εξοπλισμού • Επικοινωνιακή δεξιότητα (Ακρόαση – Ομιλία) • Κοινωνική δεξιότητα • Οργάνωση του χρόνου • Οργανωτική δεξιότητα • Παρατηρητικότητα • Υπολογιστική δεξιότητα 	<ul style="list-style-type: none"> • Αισθητηριακή ικανότητα • Αριθμητική ικανότητα • Δημιουργική ικανότητα • Κοινωνική ικανότητα • Λεκτική ικανότητα • Ταχύτητα και ακρίβεια αντίληψης • Τεχνική ικανότητα • Χωροαντιληπτική ικανότητα • Ψυχοκινητική ικανότητα
<p>ΕΕΛ 2.1: Υλοποιεί μαθήματα θεωρητικής και πρακτικής εκπαίδευσης ανάλογα με την κατηγορία των υποψηφίων και κατόχων άδειας οδήγησης οποιασδήποτε κατηγορίας, σύμφωνα με την κάθε φορά ισχύουσα νομοθεσία, το επίπεδο γνώσεών τους ή την ειδική κατάσταση και ανάγκη τους (ΑμεΑ, ΣΕΣΟ κλπ).</p>	<ul style="list-style-type: none"> • Ανάγνωση • Γραφή • Δεξιότητα χρήσης εξοπλισμού • Επικοινωνιακή δεξιότητα (Ακρόαση – Ομιλία) • Κοινωνική δεξιότητα • Οργάνωση του χρόνου • Παρατηρητικότητα • Υπολογιστική δεξιότητα 	<ul style="list-style-type: none"> • Αισθητηριακή ικανότητα • Αριθμητική ικανότητα • Κοινωνική ικανότητα • Λεκτική ικανότητα • Ταχύτητα και ακρίβεια αντίληψης • Τεχνική ικανότητα • Χωροαντιληπτική ικανότητα • Ψυχοκινητική ικανότητα
<p>ΕΕΛ 2.2: Παρακολουθεί, ελέγχει και αξιολογεί τις ενέργειες εκπαίδευσης.</p>	<ul style="list-style-type: none"> • Ανάγνωση • Γραφή • Δεξιότητα χρήσης εξοπλισμού • Επικοινωνιακή δεξιότητα (Ακρόαση – Ομιλία) • Κοινωνική δεξιότητα • Οργάνωση του χρόνου 	<ul style="list-style-type: none"> • Αισθητηριακή ικανότητα • Αριθμητική ικανότητα • Δημιουργική ικανότητα • Κοινωνική ικανότητα • Λεκτική ικανότητα • Ταχύτητα και ακρίβεια αντίληψης

	<ul style="list-style-type: none"> • Οργανωτική δεξιότητα • Παρατηρητικότητα • Υπολογιστική δεξιότητα 	<ul style="list-style-type: none"> • Χωροαντιληπτική ικανότητα • Ψυχοκινητική ικανότητα
<p>ΕΕΛ 2.3: Παρίσταται στις πρακτικές εξετάσεις των υποψηφίων οδηγών για λήψη άδειας οδήγησης όλων των κατηγοριών διπλωμάτων, των υποψηφίων οδηγών ΑμεΑ, των επανεξεταζόμενων οδηγών όλων των κατηγοριών λόγω ΣΕΣΟ, των κατόχων άδειας οδήγησης όλων των κατηγοριών κατά την αρχική και περιοδική κατάρτισή τους για λήψη πιστοποιητικού επαγγελματικής ικανότητας (ΠΕΙ) και των υποψηφίων εκπαιδευτών για όλες τις κατηγορίες.</p>	<ul style="list-style-type: none"> • Ανάγνωση • Γραφή • Δεξιότητα χρήσης εξοπλισμού • Επικοινωνιακή δεξιότητα (Ακρόαση – Ομιλία) • Κοινωνική δεξιότητα • Οργάνωση του χρόνου • Οργανωτική δεξιότητα • Παρατηρητικότητα • Υπολογιστική δεξιότητα 	<ul style="list-style-type: none"> • Αισθητηριακή ικανότητα • Αριθμητική ικανότητα • Κοινωνική ικανότητα • Λεκτική ικανότητα • Ταχύτητα και ακρίβεια αντίληψης • Χωροαντιληπτική ικανότητα
<p>ΚΕΛ 3 Διαγνώσκει προσωπικές ιδιαιτερότητες, εντοπίζει και αξιοποιεί κοινωνικούς παράγοντες, εμπυχώνει, συμβουλεύει και υποστηρίζει τους εκπαιδευόμενους.</p>	<ul style="list-style-type: none"> • Ανάγνωση • Γραφή • Δεξιότητα χρήσης εξοπλισμού • Διαπραγμάτευση • Επικοινωνιακή δεξιότητα (Ακρόαση – Ομιλία) • Κοινωνική δεξιότητα • Οργάνωση του χρόνου • Οργανωτική δεξιότητα • Παρατηρητικότητα • Υπολογιστική δεξιότητα 	<ul style="list-style-type: none"> • Αριθμητική ικανότητα • Αισθητηριακή ικανότητα • Δημιουργική ικανότητα • Κοινωνική ικανότητα • Λεκτική ικανότητα • Ταχύτητα και ακρίβεια αντίληψης • Χωροαντιληπτική ικανότητα • Ψυχοκινητική ικανότητα
<p>ΕΕΛ 3.1: Διαγνώσκει ανάγκες και προσωπικές ιδιαιτερότητες των εκπαιδευομένων.</p>	<ul style="list-style-type: none"> • Ανάγνωση • Γραφή • Επικοινωνιακή δεξιότητα (Ακρόαση – Ομιλία) • Κοινωνική δεξιότητα • Οργάνωση του χρόνου • Οργανωτική δεξιότητα • Παρατηρητικότητα • Υπολογιστική δεξιότητα 	<ul style="list-style-type: none"> • Αριθμητική ικανότητα • Κοινωνική ικανότητα • Λεκτική ικανότητα • Ταχύτητα και ακρίβεια αντίληψης • Χωροαντιληπτική ικανότητα • Ψυχοκινητική ικανότητα

<p>ΕΕΛ 3.2: Εντοπίζει και αξιολογεί τις ποικίλες κοινωνικοπολιτισμικές παραμέτρους για την βέλτιστη απόδοσή των εκπαιδευομένων αναφορικά με την οδική συμπεριφορά και ασφάλεια (υποστήριξη από κοινωνικές υπηρεσίες κλπ).</p>	<ul style="list-style-type: none"> • Ανάγνωση • Γραφή • Επικοινωνιακή δεξιότητα (Ακρόαση – Ομιλία) • Κοινωνική δεξιότητα • Οργάνωση του χρόνου • Οργανωτική δεξιότητα • Παρατηρητικότητα 	<ul style="list-style-type: none"> • Λεκτική ικανότητα • Δημιουργική ικανότητα • Κοινωνική ικανότητα • Ταχύτητα και ακρίβεια αντίληψης • Χωροαντιληπτική ικανότητα • Ψυχοκινητική ικανότητα
<p>ΕΕΛ 3.3: Εμπυλώνει, συμβουλεύει και υποστηρίζει τους εκπαιδευόμενους (υποψηφίους και κατόχους άδειας οδήγησης) και άλλους αποδέκτες των υπηρεσιών.</p>	<ul style="list-style-type: none"> • Ανάγνωση • Γραφή • Επικοινωνιακή δεξιότητα (Ακρόαση – Ομιλία) • Κοινωνική δεξιότητα • Οργάνωση του χρόνου • Οργανωτική δεξιότητα • Παρατηρητικότητα 	<ul style="list-style-type: none"> • Λεκτική ικανότητα • Αισθητηριακή ικανότητα • Δημιουργική ικανότητα • Κοινωνική ικανότητα • Ταχύτητα και ακρίβεια αντίληψης • Χωροαντιληπτική ικανότητα • Ψυχοκινητική ικανότητα
<p>ΕΕΛ 3.4: Συνεργάζεται με τους φορείς οδικής ασφάλειας (για την διαμόρφωση πολιτικών κυκλοφοριακής αγωγής) και με φορείς καταπολέμησης του κοινωνικού αποκλεισμού ειδικών κατηγοριών οδηγών.</p>	<ul style="list-style-type: none"> • Ανάγνωση • Γραφή • Δεξιότητα χρήσης εξοπλισμού • Διαπραγμάτευση • Επικοινωνιακή δεξιότητα (Ακρόαση – Ομιλία) • Κοινωνική δεξιότητα • Οργάνωση του χρόνου • Οργανωτική δεξιότητα • Παρατηρητικότητα 	<ul style="list-style-type: none"> • Αριθμητική ικανότητα • Δημιουργική ικανότητα • Κοινωνική ικανότητα • Λεκτική ικανότητα • Ταχύτητα και ακρίβεια αντίληψης • Χωροαντιληπτική ικανότητα • Ψυχοκινητική ικανότητα

ΤΙΤΛΟΣ ΒΑΣΙΚΟΥ ΕΠΑΓΓΕΛΜΑΤΟΣ: Εκπαιδευτής οδήγησης και κυκλοφοριακής αγωγής

	ΕΠΙΜΕΡΟΥΣ ΕΠΑΓΓΕΛΜΑΤΙΚΕΣ ΛΕΙΤΟΥΡΓΙΕΣ (ΕΕΛ) ΕΠΑΓΓΕΛΜΑΤΙΚΕΣ ΕΡΓΑΣΙΕΣ (ΕΕ)	ΔΕΞΙΟΤΗΤΕΣ	ΙΚΑΝΟΤΗΤΕΣ
ΚΕΛ 1 Ενημερώνει, οργανώνει τις αναγκαίες διοικητικές διαδικασίες ή άλλες παροχές υπηρεσίας και σχεδιάζει την εκπαίδευση υποψηφίων και κατόχων άδειας οδήγησης οποιασδήποτε κατηγορίας.	ΕΕΛ 1.1: Υποδέχεται και εξυπηρετεί ενδιαφερόμενους για να διεκπεραιωθούν υποθέσεις τους που απευθύνονται στις υπηρεσίες του Υπ. Μεταφορών και Επικοινωνιών.		
	ΕΕ 1.1.1: Φροντίζει τον χώρο υποδοχής. Καταγράφει τα στοιχεία και το αίτημα του ενδιαφερόμενου.	<ul style="list-style-type: none"> • Ανάγνωση • Γραφή • Επικοινωνιακή δεξιότητα (Ακρόαση – Ομιλία) • Οργανωτική δεξιότητα • Δεξιότητα χρήσης εξοπλισμού • Κοινωνική δεξιότητα • Οργάνωση του χρόνου • Διαπραγμάτευση • Παρατηρητικότητα 	<ul style="list-style-type: none"> • Λεκτική ικανότητα • Αριθμητική ικανότητα • Χωροαντιληπτική ικανότητα • Ταχύτητα και ακρίβεια αντίληψης • Αισθητηριακή ικανότητα • Κοινωνική ικανότητα
	ΕΕ 1.1.2: Ενημερώνει το ενδιαφερόμενο άτομο για τις παρεχόμενες υπηρεσίες και παρέχει πληροφόρηση.	<ul style="list-style-type: none"> • Ανάγνωση • Γραφή • Επικοινωνιακή δεξιότητα (Ακρόαση – Ομιλία) • Υπολογιστική δεξιότητα • Οργανωτική δεξιότητα • Κοινωνική δεξιότητα 	<ul style="list-style-type: none"> • Λεκτική ικανότητα • Αριθμητική ικανότητα • Ταχύτητα και ακρίβεια αντίληψης • Αισθητηριακή ικανότητα • Κοινωνική ικανότητα
	ΕΕ 1.1.3: Εξουσιοδοτείται από τους ενδιαφερόμενους και συναλλάσσεται με κάθε αρμόδια υπηρεσία, για την ολοκλήρωση των αναγκαίων εργασιών.	<ul style="list-style-type: none"> • Ανάγνωση • Γραφή • Δεξιότητα χρήσης εξοπλισμού 	<ul style="list-style-type: none"> • Λεκτική ικανότητα • Ταχύτητα και ακρίβεια αντίληψης • Κοινωνική ικανότητα

ΕΕΛ 1.2: Οργανώνει τις προβλεπόμενες διοικητικές διαδικασίες για την εξυπηρέτηση του κάθε ενδιαφερομένου.		
ΕΕ 1.2.1: Συγκεντρώνει τα δικαιολογητικά για την έκδοση άδειας οδήγησης ή για τη διεκπεραίωση άλλης υπόθεσης.	<ul style="list-style-type: none"> • Ανάγνωση • Γραφή • Επικοινωνιακή δεξιότητα (Ακρόαση – Ομιλία) • Οργανωτική δεξιότητα 	<ul style="list-style-type: none"> • Λεκτική ικανότητα • Αριθμητική ικανότητα • Ταχύτητα και ακρίβεια αντίληψης • Κοινωνική ικανότητα
ΕΕ 1.2.2: Συμπληρώνει κάθε απαιτούμενο δικαιολογητικό για τις συναλλαγές του με την αρμόδια υπηρεσία. Βοηθά τα άτομα να συμπληρώσουν αιτήσεις.	<ul style="list-style-type: none"> • Ανάγνωση • Γραφή • Επικοινωνιακή δεξιότητα (Ακρόαση – Ομιλία) • Οργανωτική δεξιότητα • Κοινωνική δεξιότητα • Παρατηρητικότητα 	<ul style="list-style-type: none"> • Λεκτική ικανότητα • Αριθμητική ικανότητα • Ταχύτητα και ακρίβεια αντίληψης • Κοινωνική ικανότητα
ΕΕ 1.2.3: Τηρεί αρχείο των πελατών – ενδιαφερομένων καθώς και όλα τα απαραίτητα αρχεία και δικαιολογητικά για τη λειτουργία της επιχείρησης.	<ul style="list-style-type: none"> • Ανάγνωση • Γραφή • Οργανωτική δεξιότητα • Δεξιότητα χρήσης εξοπλισμού • Παρατηρητικότητα 	<ul style="list-style-type: none"> • Αριθμητική ικανότητα • Ταχύτητα και ακρίβεια αντίληψης
ΕΕΛ 1.3: Σχεδιάζει και οργανώνει προγράμματα ανάλογα με την κατηγορία των υποψηφίων και κατόχων άδειας οδήγησης οποιασδήποτε κατηγορίας, σύμφωνα με την κάθε φορά ισχύουσα νομοθεσία, την προέλευσή τους, το επίπεδο γνώσεων τους ή την ειδική κατάσταση και ανάγκη τους (ΑμεΑ, ΣΕΣΟ).		
ΕΕ 1.3.1: Σχεδιάζει την εκπαίδευση (κατάρτιση αναλυτικού ωρολογίου προγράμματος, υπολογισμός κόστους μαθημάτων κλπ).	<ul style="list-style-type: none"> • Ανάγνωση • Γραφή • Υπολογιστική δεξιότητα • Οργανωτική δεξιότητα • Δεξιότητα χρήσης εξοπλισμού • Οργάνωση του χρόνου 	<ul style="list-style-type: none"> • Αριθμητική ικανότητα • Ταχύτητα και ακρίβεια αντίληψης • Δημιουργική ικανότητα
ΕΕ 1.3.2: Οργανώνει την εκπαίδευση (επιλέγει την κατάλληλη διδακτέα ύλη, το ενδεδειγμένο εποπτικό μέσου, τις μορφές και τις μεθόδους διδασκαλίας κλπ).	<ul style="list-style-type: none"> • Ανάγνωση • Γραφή • Επικοινωνιακή δεξιότητα (Ακρόαση – Ομιλία) • Υπολογιστική δεξιότητα • Οργανωτική δεξιότητα • Δεξιότητα χρήσης εξοπλισμού • Οργάνωση του χρόνου 	<ul style="list-style-type: none"> • Αριθμητική ικανότητα • Χωροαντιληπτική ικανότητα • Ταχύτητα και ακρίβεια αντίληψης • Δημιουργική ικανότητα

	<p>ΕΕ 1.3.3: Σχεδιάζει την αξιολόγηση της εκπαίδευσης (επιλέγει μεθόδους αξιολόγησης των εκπαιδευτικών προγραμμάτων).</p>	<ul style="list-style-type: none"> • Ανάγνωση • Γραφή • Υπολογιστική δεξιότητα • Οργανωτική δεξιότητα • Δεξιότητα χρήσης εξοπλισμού • Οργάνωση του χρόνου • Παρατηρητικότητα 	<ul style="list-style-type: none"> • Λεκτική ικανότητα • Αριθμητική ικανότητα • Χωροαντιληπτική ικανότητα • Ταχύτητα και ακρίβεια αντίληψης • Δημιουργική ικανότητα
--	--	---	--

ΕΠΙΜΕΡΟΥΣ ΕΠΑΓΓΕΛΜΑΤΙΚΕΣ ΛΕΙΤΟΥΡΓΙΕΣ (ΕΕΛ)	ΔΕΞΙΟΤΗΤΕΣ	ΙΚΑΝΟΤΗΤΕΣ
ΕΠΑΓΓΕΛΜΑΤΙΚΕΣ ΕΡΓΑΣΙΕΣ (ΕΕ)		

<p>ΚΕΛ 2 Εκπαιδεύει και αξιολογεί υποψηφίους και κατόχους άδειας οδήγησης και συμμετέχει στην εξέτασή τους.</p>	<p>ΕΕΛ 2.1: Υλοποιεί μαθήματα θεωρητικής και πρακτικής εκπαίδευσης ανάλογα με την κατηγορία των υποψηφίων και κατόχων άδειας οδήγησης οποιασδήποτε κατηγορίας, σύμφωνα με την κάθε φορά ισχύουσα νομοθεσία, το επίπεδο γνώσεών τους ή την ειδική κατάσταση και ανάγκη τους (ΑμεΑ, ΣΕΣΟ κλπ).</p>		
	<p>ΕΕ 2.1.1: Υλοποιεί μαθήματα θεωρητικής και πρακτικής εκπαίδευσης για έκδοση νέων αδειών ανάλογα με την κατηγορία των υποψηφίων και κατόχων άδειας οδήγησης οποιασδήποτε κατηγορίας, σύμφωνα με την κάθε φορά ισχύουσα νομοθεσία, το επίπεδο γνώσεών τους ή την ειδική κατάσταση και ανάγκη τους.</p>	<ul style="list-style-type: none"> • Ανάγνωση • Γραφή • Επικοινωνιακή δεξιότητα (Ακρόαση – Ομιλία) • Υπολογιστική δεξιότητα • Δεξιότητα χρήσης εξοπλισμού • Κοινωνική δεξιότητα • Οργάνωση του χρόνου • Παρατηρητικότητα 	<ul style="list-style-type: none"> • Λεκτική ικανότητα • Αριθμητική ικανότητα • Χωροαντιληπτική ικανότητα • Τεχνική ικανότητα • Ταχύτητα και ακρίβεια αντίληψης • Αισθητηριακή ικανότητα • Ψυχοκινητική ικανότητα • Κοινωνική ικανότητα
	<p>ΕΕ 2.1.2: Υλοποιεί μαθήματα θεωρητικής και πρακτικής εκπαίδευσης για αρχική χορήγηση του Π.Ε.Ι. και περιοδική κατάρτιση των τακτικών οδηγών μεταφοράς προσώπων και υλικών κάθε κατηγορίας.</p>	<ul style="list-style-type: none"> • Ανάγνωση • Γραφή • Επικοινωνιακή δεξιότητα (Ακρόαση – Ομιλία) • Υπολογιστική δεξιότητα • Δεξιότητα χρήσης εξοπλισμού • Κοινωνική δεξιότητα • Οργάνωση του χρόνου • Παρατηρητικότητα 	<ul style="list-style-type: none"> • Λεκτική ικανότητα • Αριθμητική ικανότητα • Χωροαντιληπτική ικανότητα • Τεχνική ικανότητα • Ταχύτητα και ακρίβεια αντίληψης • Αισθητηριακή ικανότητα • Ψυχοκινητική ικανότητα • Κοινωνική ικανότητα
	<p>ΕΕ 2.1.3: Εκπαιδεύει οδηγούς με σκοπό την ανάπτυξη και βελτίωση των οδηγικών δεξιοτήτων και γνώσεων</p>	<ul style="list-style-type: none"> • Ανάγνωση • Γραφή • Επικοινωνιακή δεξιότητα (Ακρόαση – Ομιλία) • Υπολογιστική δεξιότητα 	<ul style="list-style-type: none"> • Λεκτική ικανότητα • Αριθμητική ικανότητα • Χωροαντιληπτική ικανότητα • Τεχνική ικανότητα

	<p>που αφορούν στην ασφαλή και οικολογική οδήγηση, σε όλες τις κατηγορίες οδηγών όπως επαγγελματίες, ειδικές κατηγορίες (ανήλικους, εξαρτημένους από αλκοόλ, φάρμακα και άλλες ουσίες), παραβάτες του ΚΟΚ (ΣΕΣΟ), οδηγούς επιχειρηματικών στόλων αυτοκινήτων, σώματα ασφαλείας και όλες τις βαθμίδες της εκπαίδευσης (πάρκα κυκλοφοριακής αγωγής).</p>	<ul style="list-style-type: none"> • Δεξιότητα χρήσης εξοπλισμού • Κοινωνική δεξιότητα • Οργάνωση του χρόνου • Παρατηρητικότητα 	<ul style="list-style-type: none"> • Ταχύτητα και ακρίβεια αντίληψης • Αισθητηριακή ικανότητα • Ψυχοκινητική ικανότητα • Κοινωνική ικανότητα
	<p>ΕΕ 2.1.4: Εκπαιδεύει υποψήφιους νέους εκπαιδευτές οδήγησης.</p>	<ul style="list-style-type: none"> • Ανάγνωση • Γραφή • Επικοινωνιακή δεξιότητα (Ακρόαση – Ομιλία) • Υπολογιστική δεξιότητα • Δεξιότητα χρήσης εξοπλισμού • Κοινωνική δεξιότητα • Οργάνωση του χρόνου • Παρατηρητικότητα 	<ul style="list-style-type: none"> • Λεκτική ικανότητα • Αριθμητική ικανότητα • Χωροαντιληπτική ικανότητα • Τεχνική ικανότητα • Ταχύτητα και ακρίβεια αντίληψης • Αισθητηριακή ικανότητα • Ψυχοκινητική ικανότητα • Κοινωνική ικανότητα
	<p>ΕΕ 2.1.5: Εκπαιδεύει άτομα με ειδικές ανάγκες (ΑμεΑ).</p>	<ul style="list-style-type: none"> • Ανάγνωση • Γραφή • Επικοινωνιακή δεξιότητα (Ακρόαση – Ομιλία) • Υπολογιστική δεξιότητα • Δεξιότητα χρήσης εξοπλισμού • Κοινωνική δεξιότητα • Οργάνωση του χρόνου • Παρατηρητικότητα 	<ul style="list-style-type: none"> • Λεκτική ικανότητα • Αριθμητική ικανότητα • Χωροαντιληπτική ικανότητα • Τεχνική ικανότητα • Ταχύτητα και ακρίβεια αντίληψης • Αισθητηριακή ικανότητα • Ψυχοκινητική ικανότητα • Κοινωνική ικανότητα
<p>ΕΕΑ 2.2: Παρακολουθεί, ελέγχει και αξιολογεί τις ενέργειες εκπαίδευσης.</p>			
	<p>ΕΕ 2.2.1: Παρακολουθεί, ανατροφοδοτεί και εξασφαλίζει την ομαλή εξέλιξη της εκπαιδευτικής διεργασίας.</p>	<ul style="list-style-type: none"> • Ανάγνωση • Γραφή • Επικοινωνιακή δεξιότητα (Ακρόαση – Ομιλία) • Υπολογιστική δεξιότητα • Οργανωτική δεξιότητα • Δεξιότητα χρήσης εξοπλισμού • Κοινωνική δεξιότητα • Οργάνωση του χρόνου • Παρατηρητικότητα 	<ul style="list-style-type: none"> • Λεκτική ικανότητα • Αριθμητική ικανότητα • Χωροαντιληπτική ικανότητα • Ταχύτητα και ακρίβεια αντίληψης • Δημιουργική ικανότητα • Αισθητηριακή ικανότητα • Ψυχοκινητική ικανότητα • Κοινωνική ικανότητα

<p>ΕΕ 2.2.2: Ελέγχει σε τακτική βάση τη μαθησιακή πρόοδο των εκπαιδευομένων.</p>	<ul style="list-style-type: none"> • Ανάγνωση • Γραφή • Επικοινωνιακή δεξιότητα (Ακρόαση – Ομιλία) • Υπολογιστική δεξιότητα • Δεξιότητα χρήσης εξοπλισμού • Οργάνωση του χρόνου • Παρατηρητικότητα 	<ul style="list-style-type: none"> • Λεκτική ικανότητα • Αριθμητική ικανότητα • Χωροαντιληπτική ικανότητα • Ταχύτητα και ακρίβεια αντίληψης • Αισθητηριακή ικανότητα • Ψυχοκινητική ικανότητα
<p>ΕΕ 2.2.3: Αξιολογεί το σύνολο των συντελεστών της εκπαίδευσης (αξιολόγηση μεθόδων εκπαίδευσης και εκπαιδευομένων).</p>	<ul style="list-style-type: none"> • Ανάγνωση • Γραφή • Επικοινωνιακή δεξιότητα (Ακρόαση – Ομιλία) • Υπολογιστική δεξιότητα • Οργανωτική δεξιότητα • Δεξιότητα χρήσης εξοπλισμού • Κοινωνική δεξιότητα • Οργάνωση του χρόνου • Παρατηρητικότητα 	<ul style="list-style-type: none"> • Λεκτική ικανότητα • Αριθμητική ικανότητα • Ταχύτητα και ακρίβεια αντίληψης • Κοινωνική ικανότητα
<p>ΕΕΑ 2.3: Παρίσταται στις πρακτικές εξετάσεις των υποψηφίων οδηγών για λήψη άδειας οδήγησης όλων των κατηγοριών διπλωμάτων, των υποψηφίων οδηγών ΑμεΑ, των επανεξεταζόμενων οδηγών όλων των κατηγοριών λόγω ΣΕΣΟ, των κατόχων άδειας οδήγησης όλων των κατηγοριών κατά την αρχική και περιοδική κατάρτισή τους για λήψη πιστοποιητικού επαγγελματικής ικανότητας (ΠΕΙ) και των υποψηφίων εκπαιδευτών για όλες τις κατηγορίες.</p>		
<p>ΕΕ 2.3.1: Συμμετέχει στις επιτροπές των πρακτικών εξετάσεων των υποψηφίων οδηγών, εκπαιδευτών και επαγγελματιών οδηγών, ισότιμα με τα άλλα μέλη της επιτροπής που ορίζονται από κρατικούς φορείς.</p>	<ul style="list-style-type: none"> • Ανάγνωση • Γραφή • Επικοινωνιακή δεξιότητα (Ακρόαση – Ομιλία) • Υπολογιστική δεξιότητα • Δεξιότητα χρήσης εξοπλισμού • Κοινωνική δεξιότητα • Οργάνωση του χρόνου • Παρατηρητικότητα 	<ul style="list-style-type: none"> • Λεκτική ικανότητα • Αριθμητική ικανότητα • Χωροαντιληπτική ικανότητα • Ταχύτητα και ακρίβεια αντίληψης • Αισθητηριακή ικανότητα • Κοινωνική ικανότητα
<p>ΕΕ 2.3.2: Φροντίζει για την ασφαλή διεξαγωγή της εξεταστικής διαδικασίας.</p>	<ul style="list-style-type: none"> • Υπολογιστική δεξιότητα • Οργανωτική δεξιότητα • Δεξιότητα χρήσης εξοπλισμού • Παρατηρητικότητα 	<ul style="list-style-type: none"> • Αριθμητική ικανότητα • Χωροαντιληπτική ικανότητα • Ταχύτητα και ακρίβεια αντίληψης • Αισθητηριακή ικανότητα
<p>ΕΕ 2.3.3: Επισημαίνει σημεία για την βελτίωση του συστήματος εξετάσεων.</p>	<ul style="list-style-type: none"> • Ανάγνωση , Γραφή • Επικοινωνιακή δεξιότητα (Ακρόαση – Ομιλία) • Υπολογιστική δεξιότητα • Οργανωτική δεξιότητα • Δεξιότητα χρήσης εξοπλισμού • Οργάνωση του χρόνου • Παρατηρητικότητα 	<ul style="list-style-type: none"> • Λεκτική ικανότητα • Αριθμητική ικανότητα • Χωροαντιληπτική ικανότητα • Ταχύτητα και ακρίβεια αντίληψης • Αισθητηριακή ικανότητα

ΕΠΙΜΕΡΟΥΣ ΕΠΑΓΓΕΛΜΑΤΙΚΕΣ ΛΕΙΤΟΥΡΓΙΕΣ (ΕΕΛ) ΕΠΑΓΓΕΛΜΑΤΙΚΕΣ ΕΡΓΑΣΙΕΣ (ΕΕ)	ΔΕΞΙΟΤΗΤΕΣ	ΙΚΑΝΟΤΗΤΕΣ	
ΚΕΛ 3 Διαγνώσκει προσωπικές ιδιαιτερότητες, εντοπίζει και αξιοποιεί κοινωνικούς παράγοντες, εμπυχώνει, συμβουλεύει και υποστηρίζει τους εκπαιδευόμενους.	ΕΕΛ 3.1: Διαγνώσκει ανάγκες και προσωπικές ιδιαιτερότητες των εκπαιδευομένων.		
	ΕΕ 3.1.1: Πραγματοποιεί ατομικές συναντήσεις με σκοπό τον εντοπισμό συναισθηματικών παραγόντων, κινήτρων και ενδεχομένων μαθησιακών δυσκολιών.	<ul style="list-style-type: none"> • Ανάγνωση • Γραφή • Επικοινωνιακή δεξιότητα (Ακρόαση – Ομιλία) • Υπολογιστική δεξιότητα • Οργανωτική δεξιότητα • Κοινωνική δεξιότητα • Οργάνωση του χρόνου • Παρατηρητικότητα 	<ul style="list-style-type: none"> • Λεκτική ικανότητα • Αριθμητική ικανότητα • Ταχύτητα και ακρίβεια αντίληψης • Ψυχοκινητική ικανότητα • Κοινωνική ικανότητα
	ΕΕ 3.1.2: Πραγματοποιεί διάγνωση αναγκών στο πλαίσιο των ομαδικών εκπαιδευτικών συναντήσεων με σκοπό την επισήμανση μαθησιακών εμποδίων και δυνατοτήτων.	<ul style="list-style-type: none"> • Ανάγνωση • Γραφή • Επικοινωνιακή δεξιότητα (Ακρόαση – Ομιλία) • Υπολογιστική δεξιότητα • Οργανωτική δεξιότητα • Κοινωνική δεξιότητα • Οργάνωση του χρόνου • Παρατηρητικότητα 	<ul style="list-style-type: none"> • Λεκτική ικανότητα • Αριθμητική ικανότητα • Ταχύτητα και ακρίβεια αντίληψης • Ψυχοκινητική ικανότητα • Κοινωνική ικανότητα
	ΕΕ 3.1.3: Συνδέει τις ατομικές ιδιαιτερότητες των εκπαιδευομένων με το ευρύτερο περιβάλλον.	<ul style="list-style-type: none"> • Ανάγνωση • Γραφή • Επικοινωνιακή δεξιότητα (Ακρόαση – Ομιλία) • Οργανωτική δεξιότητα • Κοινωνική δεξιότητα • Οργάνωση του χρόνου • Παρατηρητικότητα 	<ul style="list-style-type: none"> • Λεκτική ικανότητα • Χωροαντιληπτική ικανότητα • Ταχύτητα και ακρίβεια αντίληψης • Ψυχοκινητική ικανότητα • Κοινωνική ικανότητα
	ΕΕΛ 3.2: Εντοπίζει και αξιοποιεί τις ποικίλες κοινωνικοπολιτισμικές παραμέτρους για την βέλτιστη απόδοσή των εκπαιδευομένων αναφορικά με την οδική συμπεριφορά και ασφάλεια (υποστήριξη από κοινωνικές υπηρεσίες κλπ).		
	ΕΕ 3.2.1: Εντοπίζει πτυχές του κοινωνικού περιβάλλοντος που εμποδίζουν την ολοκληρωμένη και αποτελεσματική συμμετοχή του εκπαιδευόμενου στο εκπαιδευτικό έργο.	<ul style="list-style-type: none"> • Ανάγνωση • Γραφή • Επικοινωνιακή δεξιότητα (Ακρόαση – Ομιλία) • Οργανωτική δεξιότητα • Κοινωνική δεξιότητα • Οργάνωση του χρόνου • Παρατηρητικότητα 	<ul style="list-style-type: none"> • Λεκτική ικανότητα • Χωροαντιληπτική ικανότητα • Ταχύτητα και ακρίβεια αντίληψης • Ψυχοκινητική ικανότητα • Κοινωνική ικανότητα

<p>ΕΕ 3.2.2: Συνδέει τον εκπαιδευόμενο με την αρμόδια κοινωνική υπηρεσία για την καλύτερη υποστηρικτική παρέμβαση (όπου απαιτείται).</p>	<ul style="list-style-type: none"> • Ανάγνωση • Γραφή • Επικοινωνιακή δεξιότητα (Ακρόαση – Ομιλία) • Οργανωτική δεξιότητα • Κοινωνική δεξιότητα • Οργάνωση του χρόνου • Παρατηρητικότητα 	<ul style="list-style-type: none"> • Λεκτική ικανότητα • Χωροαντιληπτική ικανότητα • Ταχύτητα και ακρίβεια αντίληψης • Ψυχοκινητική ικανότητα • Κοινωνική ικανότητα
<p>ΕΕ 3.2.3: Αξιοποιεί ευκαιρίες και δυνατότητες του κοινωνικοπολιτικού περιβάλλοντος για την ενίσχυση της ενεργής συμμετοχής των εκπαιδευμένων.</p>	<ul style="list-style-type: none"> • Ανάγνωση • Γραφή • Επικοινωνιακή δεξιότητα (Ακρόαση – Ομιλία) • Οργανωτική δεξιότητα • Κοινωνική δεξιότητα • Οργάνωση του χρόνου 	<ul style="list-style-type: none"> • Λεκτική ικανότητα • Ταχύτητα και ακρίβεια αντίληψης • Δημιουργική ικανότητα • Ψυχοκινητική ικανότητα • Κοινωνική ικανότητα
<p>ΕΕΛ 3.3: Εμψυχώνει, συμβουλεύει και υποστηρίζει τους εκπαιδευόμενους (υποψηφίους και κατόχους άδειας οδήγησης) και άλλους αποδέκτες των υπηρεσιών.</p>		
<p>ΕΕ 3.3.1: Συμβουλεύει και υποστηρίζει σε ατομικό και ομαδικό επίπεδο τη μαθησιακή πορεία των εκπαιδευομένων.</p>	<ul style="list-style-type: none"> • Ανάγνωση • Γραφή • Επικοινωνιακή δεξιότητα (Ακρόαση – Ομιλία) • Οργανωτική δεξιότητα • Κοινωνική δεξιότητα • Οργάνωση του χρόνου • Παρατηρητικότητα 	<ul style="list-style-type: none"> • Λεκτική ικανότητα • Ταχύτητα και ακρίβεια αντίληψης • Δημιουργική ικανότητα • Ψυχοκινητική ικανότητα • Κοινωνική ικανότητα
<p>ΕΕ 3.3.2: Εμψυχώνει τους εκπαιδευόμενους δημιουργώντας κίνητρα για την μεγιστοποίηση της εκπαιδευτικής απόδοσης.</p>	<ul style="list-style-type: none"> • Ανάγνωση • Γραφή • Επικοινωνιακή δεξιότητα (Ακρόαση – Ομιλία) • Οργανωτική δεξιότητα • Κοινωνική δεξιότητα • Οργάνωση του χρόνου 	<ul style="list-style-type: none"> • Λεκτική ικανότητα • Ταχύτητα και ακρίβεια αντίληψης • Δημιουργική ικανότητα • Ψυχοκινητική ικανότητα • Κοινωνική ικανότητα
<p>ΕΕ 3.3.3: Αναγνωρίζει τη διαφορετικότητα και επιβραβεύει την μαθησιακή εξέλιξη των εκπαιδευομένων.</p>	<ul style="list-style-type: none"> • Ανάγνωση • Γραφή • Επικοινωνιακή δεξιότητα (Ακρόαση – Ομιλία) • Κοινωνική δεξιότητα • Παρατηρητικότητα 	<ul style="list-style-type: none"> • Λεκτική ικανότητα • Χωροαντιληπτική ικανότητα • Ταχύτητα και ακρίβεια αντίληψης • Αισθητηριακή ικανότητα • Ψυχοκινητική ικανότητα • Κοινωνική ικανότητα

ΕΕΛ 3.4: Συνεργάζεται με τους φορείς οδικής ασφάλειας (για την διαμόρφωση πολιτικών κυκλοφοριακής αγωγής) και με φορείς καταπολέμησης του κοινωνικού αποκλεισμού ειδικών κατηγοριών οδηγών.		
ΕΕ 3.4.1: Εντοπίζει τους διεθνείς, κρατικούς και μη κυβερνητικούς φορείς οδικής ασφάλειας και καταπολέμησης του κοινωνικού αποκλεισμού.	<ul style="list-style-type: none"> • Ανάγνωση • Γραφή • Επικοινωνιακή δεξιότητα (Ακρόαση – Ομιλία) • Δεξιότητα χρήσης εξοπλισμού • Διαπραγμάτευση 	<ul style="list-style-type: none"> • Λεκτική ικανότητα • Ταχύτητα και ακρίβεια αντίληψης • Κοινωνική ικανότητα
ΕΕ 3.4.2: Διαχέει στους μαθητές του όλες τις εξελίξεις στο χώρο της κυκλοφοριακής αγωγής και ασφάλειας.	<ul style="list-style-type: none"> • Ανάγνωση • Γραφή • Επικοινωνιακή δεξιότητα (Ακρόαση – Ομιλία) • Οργανωτική δεξιότητα • Κοινωνική δεξιότητα • Οργάνωση του χρόνου 	<ul style="list-style-type: none"> • Λεκτική ικανότητα • Αριθμητική ικανότητα • Ταχύτητα και ακρίβεια αντίληψης • Ψυχοκινητική ικανότητα • Κοινωνική ικανότητα
ΕΕ 3.4.3: Κινητοποιεί τους μαθητές να συμμετέχουν στη διαμόρφωση του κυκλοφοριακού γίνεσθαι και στην προώθηση της ισότητας στη δημόσια κυκλοφορία.	<ul style="list-style-type: none"> • Ανάγνωση • Επικοινωνιακή δεξιότητα (Ακρόαση – Ομιλία) • Οργανωτική δεξιότητα • Κοινωνική δεξιότητα • Οργάνωση του χρόνου 	<ul style="list-style-type: none"> • Λεκτική ικανότητα • Χωροαντιληπτική ικανότητα • Ταχύτητα και ακρίβεια αντίληψης • Δημιουργική ικανότητα • Ψυχοκινητική ικανότητα • Κοινωνική ικανότητα
ΕΕ 3.4.4: Εφαρμόζει στη θεωρητική και πρακτική διδασκαλία την αναγκαία ηθική δεοντολογία και ενημερώνει τους εκπαιδευόμενους για τις εξελίξεις που σχετίζονται με τις διακρίσεις στην δημόσια κυκλοφορία.	<ul style="list-style-type: none"> • Ανάγνωση • Γραφή • Επικοινωνιακή δεξιότητα (Ακρόαση – Ομιλία) • Οργανωτική δεξιότητα • Κοινωνική δεξιότητα • Οργάνωση του χρόνου • Παρατηρητικότητα 	<ul style="list-style-type: none"> • Λεκτική ικανότητα • Ταχύτητα και ακρίβεια αντίληψης • Ψυχοκινητική ικανότητα • Κοινωνική ικανότητα

ΕΝΟΤΗΤΑ Δ: «ΠΡΟΤΕΙΝΟΜΕΝΕΣ ΔΙΑΔΡΟΜΕΣ ΓΙΑ ΤΗΝ ΑΠΟΚΤΗΣΗ ΤΩΝ ΑΠΑΙΤΟΥΜΕΝΩΝ ΠΡΟΣΟΝΤΩΝ»

Στον παρακάτω πίνακα παρουσιάζονται εναλλακτικές διαδρομές μάθησης κατά επάγγελμα και ειδικότητα.

Οι παρακάτω διαδρομές δείχνουν (με βάση τη σειρά που αναφέρονται) τις εναλλακτικές επιλογές ως προς τα βήματα που μπορεί να ακολουθήσει κάποιος για να αποκτήσει τα απαιτούμενα προσόντα άσκησης του επαγγέλματος ή και της ειδικότητας.

ΕΠΑΓΓΕΛΜΑ/ ΕΙΔΙΚΟΤΗΤΑ/ ΕΙΔΙΚΕΥΣΗ	ΔΙΑΔΡΟΜΕΣ	
Εκπαιδευτής οδήγησης και κυκλοφοριακής αγωγής	1 ^η Διαδρομή (υφιστάμενη)	<p>Άδειες οδήγησης: Α, Β και Γ (πριν την είσοδο στο ΙΕΚ) Γ+Ε και Δ+Ε (μετά τη φοίτηση στο ΙΕΚ)</p> <p>Δίπλωμα ΙΕΚ (φοίτηση 2 εξαμήνων) → Πρακτική εξέταση σ' όλες τις κατηγορίες οχημάτων → 4 μήνες πρακτική άσκηση σε σχολή οδήγησης σε διοικητικά θέματα</p> <p>Επιπλέον της αρχικής απόκτησης άδειας, πραγματοποιείται εξειδικευμένο πρόγραμμα ΣΕΚ</p>
	2 ^η Διαδρομή (προτεινόμενη)	<p>Απόφοιτος δευτεροβάθμιας εκπαίδευσης → κάτοχος άδειας οδήγησης: Α, Β, Γ, Δ, Γ+Ε, Δ+Ε πριν την είσοδο στο δημόσιο εκπαιδευτικό φορέα. → Φοίτηση 6 εξαμήνων (4 εξάμηνα θεωρία στο δημόσιο εκπαιδευτικό φορέα και 2 εξάμηνα πρακτικά σε νόμιμα κέντρα εκπαίδευσης οδηγών (σχολές οδηγών, ΚΕΘΕΥΟ, εκπαιδευτήρια ΠΕΙ). Μετά το πέρας της θεωρητικής εκπαίδευσης (4 εξάμηνα) και της πρακτικής άσκησης (2 εξάμηνα) ακολουθεί πρακτική εξέταση του υποψηφίου σε όλες τις κατηγορίες των οχημάτων (Α-Β-Γ-Δ-Γ+Ε-Δ+Ε), όπου εξετάζεται και ελέγχεται πλέον, η τεχνική οδήγησης και διδασκαλίας. → τέσσερα εξάμηνα (2 έτη) εργασιακή εμπειρία στο επάγγελμα του εκπαιδευτή Οδήγησης σε νόμιμα κέντρα εκπαίδευσης (σχολές οδηγών, ΚΕΘΕΥΟ, εκπαιδευτήρια ΠΕΙ) ως νόμιμος συνεργάτης (η εργασιακή αυτή εμπειρία να αποδεικνύεται με ασφάλιση σε ασφαλιστικό φορέα) → Πιστοποιημένα προγράμματα ΣΕΚ (για την απόκτηση ειδικών προσόντων, επιπλέον των απαραίτητων για την είσοδο στο επάγγελμα δηλαδή της απόκτησης της αρχικής άδειας)</p> <p>Στην περίπτωση υιοθέτησης της προαναφερόμενης προτεινόμενης διαδρομής, θα μπορούσαν να υπάρξουν μεταβατικές ρυθμίσεις για τους υφιστάμενους εκπαιδευτές οδηγούς που ενδιαφέρονται να αποκτήσουν τα προσόντα που αναφέρονται στην εν λόγω διαδρομή.</p>

ΕΝΟΤΗΤΑ Ε: «ΕΝΔΕΙΚΤΙΚΟΙ ΤΡΟΠΟΙ ΑΞΙΟΛΟΓΗΣΗΣ ΤΩΝ ΑΠΑΙΤΟΥΜΕΝΩΝ ΓΝΩΣΕΩΝ, ΔΕΞΙΟΤΗΤΩΝ ΚΑΙ ΙΚΑΝΟΤΗΤΩΝ»

Στους πίνακες που ακολουθούν καταγράφονται οι ενδεικτικοί τρόποι αξιολόγησης των γνώσεων και των δεξιοτήτων σε επίπεδο επιμέρους επαγγελματικών λειτουργιών. Ειδικότερα, οι ικανότητες μπορούν να εκτιμηθούν αποκλειστικά με την εφαρμογή σταθμισμένων και αξιόπιστων εργαλείων. Διεθνώς για το σκοπό αυτό έχουν αναπτυχθεί διάφορα ψυχομετρικά εργαλεία (τεστ ικανοτήτων). Ενδεικτικά τεστ ικανοτήτων είναι τα εξής: Differential Aptitude Test (DAT) και του General Aptitude Test Battery (GATB), Comprehensive Ability Battery (CAB), SRA Mechanical Aptitude, Minnesota Paper Form Board.

Ε.1 ΕΝΔΕΙΚΤΙΚΟΙ ΤΡΟΠΟΙ ΑΞΙΟΛΟΓΗΣΗΣ ΤΩΝ ΑΠΑΙΤΟΥΜΕΝΩΝ ΓΝΩΣΕΩΝ ΣΕ ΕΠΙΠΕΔΟ ΕΠΙΜΕΡΟΥΣ ΕΠΑΓΓΕΛΜΑΤΙΚΩΝ ΛΕΙΤΟΥΡΓΙΩΝ

ΤΙΤΛΟΣ ΒΑΣΙΚΟΥ ΕΠΑΓΓΕΛΜΑΤΟΣ: Εκπαιδευτής οδήγησης και κυκλοφοριακής αγωγής										
ΚΕΛ	ΕΕΛ	ΓΝΩΣΕΙΣ ΣΕ ΕΠΙΠΕΔΟ ΕΠΙΜΕΡΟΥΣ ΕΠΑΓΓΕΛΜΑΤΙΚΩΝ ΛΕΙΤΟΥΡΓΙΩΝ	ΤΡΟΠΟΙ ΑΞΙΟΛΟΓΗΣΗΣ							
			ΓΡΑΠΤΕΣ ΕΞΕΤΑΣΕΙΣ	ΠΡΟΦΟΡΙΚΕΣ ΕΞΕΤΑΣΕΙΣ	ΤΕΣΤ ΠΟΛΛΑΠΛΩΝ ΑΠΑΝΤΗΣΕΩΝ	ΕΚΠΟΝΗΣΗ ΕΡΓΑΣΙΩΝ	ΣΥΝΝΕΤΕΥΞΗ	ΠΑΡΑΤΗΡΗΣΗ ΕΚΤΕΛΕΣΗΣ ΕΡΓΑΣΙΑΣ	ΑΞΙΟΛΟΓΗΣΗ ΤΕΧΝΙΚΩΝ ΔΕΞΙΟΤΗΤΩΝ	ΑΛΛΟ ΔΙΕΥΚΡΙΝΙΣΤΕ
ΚΕΛ 1	ΕΕΛ 1.1	Βασικές αρχές εξυπηρέτησης πελατών.	X	X	X					
		Βασικές αρχές επικοινωνίας και συνδιαλλαγής με το κοινό.	X	X	X					
		Κοστολόγηση / Τιμολόγηση υπηρεσιών.	X	X	X					
		Νομοθεσία οδικής κυκλοφορίας και ασφάλειας.	X	X	X					
		Υγιεινή και ασφάλεια χώρων εργασίας.	X	X	X					
		Γνώση αυτοκινητιστικής νομοθεσίας.	X	X	X					
		Γνώση εξειδικευμένων διαδικασιών εξουσιοδότησης / ανάθεσης έργου.	X	X	X					
		Νομοθεσία για λοιπές εξειδικευμένες υπηρεσίες.	X	X	X					
	ΕΕΛ 1.2	Νομοθεσία για όλες τις κατηγορίες διπλωμάτων.	X	X	X					
		Νομοθεσία οδικής κυκλοφορίας και ασφάλειας.	X	X	X					
		Οργάνωση και τήρηση αρχείων.	X	X	X					
		Γνώση αυτοκινητιστικής νομοθεσίας.	X	X	X					
		Γνώση των αναγκαίων δικαιολογητικών για την έκδοση άδειας οδήγησης ή άλλης υπόθεσης.	X	X	X					
		Νομοθεσία για όλες τις κατηγορίες διπλωμάτων.	X	X	X					
		Τήρηση εξειδικευμένων φακέλων και αρχείων.	X	X	X					
ΕΕΛ 1.3	Γνώση αρχών, μεθόδων και τεχνικών εκπαίδευσης ενηλίκων.	X	X	X						
	Γνώση σύγχρονων τεχνολογιών και συστημάτων στην εκπαίδευση οδήγησης.	X	X	X			X			



		Γνώση σχεδιασμού και οργάνωσης εκπαιδευτικών έργων.	X	X	X				
		Γνώση σχεδιασμού μεθόδων και τεχνικών αξιολόγησης εκπαίδευσης.	X	X	X				
		Νομοθεσία οδικής κυκλοφορίας και ασφάλειας.	X	X	X				
		Τεχνικές γνώσεις σχετικά με το αντικείμενο.	X	X	X		X		
		Γνώση διδακτικής μεθοδολογίας και σύγχρονων μοντέλων οδήγησης (GDT MATRIX, DRIVABILITY, VETS 2000)	X	X	X				
		Νομοθεσία για όλες τις κατηγορίες διπλωμάτων.	X	X	X				
ΚΕΛ 2	ΕΕΛ 2.1	Αρχές που διέπουν την ασφαλή κυκλοφορία και την προστασία του περιβάλλοντος.	X	X	X		X		
		Αρχές που διέπουν την ορθή και ασφαλή χρήση του οχήματος.	X	X	X		X		
		Βασικές αρχές λειτουργίας των συστημάτων του αυτοκινήτου.	X	X	X				
		Γενικές αρχές εκπαίδευσης ενηλίκων.	X	X	X				
		Γνώσεις βασικών αρχών διδακτικής.	X	X	X				
		Γνώσεις ειδικών θεμάτων (ΑΜΕΑ, δυσλεξία, υπερκινητικό σύνδρομο, διάσπαση προσοχής, φύλο και οδήγηση, κινητικού συντονισμού, διαπολιτισμικότητας κ.α.).	X	X	X				
		Γνώσεις ειδικών θεμάτων ΑΜΕΑ (Γνώση ιατρικών διαδικασιών, γνώση απαιτούμενων διασκευών για την ασφαλή οδήγηση, γνώση λειτουργίας ειδικών εξαρτημάτων χειρισμού του οχήματος).	X	X	X				
		Γνώσεις θεωρητικής και πρακτικής εκπαίδευσης για όλες τις κατηγορίες των διπλωμάτων.	X	X	X		X		
		Γνώσεις μεθόδων και τεχνικών εκπαίδευσης εκπαιδευτών (οδήγησης).	X	X	X		X		
		Γνώσεις παραμέτρων ασφαλούς χρήσης των οχημάτων μεταφοράς προσώπων και υλικών και ειδικές προϋποθέσεις αυτών.	X	X	X		X		
		Γνώσεις των βασικών τεχνικών συστημάτων των οχημάτων μεταφοράς προσώπων και υλικών (σύστημα μετάδοσης κίνησης του οχήματος, χρήση ειδικών φρένων -retarder).	X	X	X				
		Γνώση αρχών, μεθόδων και τεχνικών εκπαίδευσης ενηλίκων.	X	X	X				
		Γνώση εποπτικών μέσων διδασκαλίας.	X	X	X				
		Γνώση οικολογικής – οικονομικής οδήγησης (καμπύλες ισχύος – ροπή, ειδική κατανάλωση καυσίμου).	X	X	X		X		
		Γνώση σύγχρονων τεχνολογιών και συστημάτων στην εκπαίδευση οδήγησης.	X	X	X		X		
		Κανόνες ασφαλούς ένταξης στη δημόσια κυκλοφορία.	X	X	X		X		
		Μέτρα προστασίας οδηγού.	X	X	X				
Νομοθεσία οδικής κυκλοφορίας και ασφάλειας.	X	X	X						
Ψυχολογικές και κοινωνικές επεκτάσεις της οδήγησης.	X	X	X						



	Γνώσεις εξειδικευμένης νομοθεσίας για ΑμεΑ.	X	X	X				
	Γνώσεις σύγχρονων συστημάτων υποβοήθησης οδηγού (ΣΣΥΟ).	X	X	X			X	
	Γνώση διδακτικής μεθοδολογίας και σύγχρονων μοντέλων οδήγησης (GDT MATRIX, DRIVABILITY, VETS 2000)	X	X	X				
	Γνώση δυναμικών επικίνδυνων καταστάσεων και αντιμετώπιση επειγόντων περιστατικών (πρώτες βοήθειες, συμπλήρωση δελτίου ατυχήματος κ.α.)	X	X	X				
	Γνώση εργονομίας και προσαρμογής του περιβάλλοντος εργασίας με σκοπό την αποφυγή ατυχημάτων στον εργασιακό χώρο.	X	X	X			X	
	Γνώση ισχύοντων κανόνων ασφαλείας για τα οχήματα και τους επιβάτες.	X	X	X			X	
	Γνώση κοινωνικού περιβάλλοντος των οδικών μεταφορών και των κανόνων που τους καλύπτουν.	X	X	X			X	
	Γνώση ορισμού ροπής ισχύος και ειδικής κατανάλωσης καυσίμου και στροφών σε σχέση με το φορτίο του οχήματος.	X	X	X				
	Γνώση σωστής φόρτωσης οχήματος σύμφωνα με τους κανόνες ασφαλείας και τη σωστή χρήση του οχήματος.	X	X	X				
	Γνώση της Ευρωπαϊκής νομοθεσίας για τους διάφορους τύπους μεταφοράς.	X	X	X				
	Γνώση των ειδικών κανονισμών που εφαρμόζονται στις εμπορευματικές και επιβατικές μεταφορές.	X	X	X				
	Γνώση των τεχνικών μερών και των φυσικών χαρακτηριστικών των συστημάτων πέδησης.	X	X	X				
	Γνώση των τύπων των εγγραφών που αφορούν στη μεταφορά εμπορευμάτων.	X	X	X				
	Νομοθεσία για όλες τις κατηγορίες διπλωμάτων.	X	X	X				
ΕΕΛ 2.2	Γνώσεις αρχών, μεθόδων και τεχνικών αξιολόγησης της μαθησιακής προόδου των εκπαιδευομένων.	X	X	X			X	
	Γνώσεις αρχών, μεθόδων και τεχνικών θεωρητικής και πρακτικής εκπαίδευσης.	X	X	X			X	
	Γνώσεις θεωρητικών αρχών και πρακτικών αξιολόγησης των μεθόδων εκπαίδευσης.	X	X	X				
	Γνώσεις πρακτικών αξιολόγησης των εκπαιδευομένων.	X	X	X				
	Γνώσεις πρακτικών αξιολόγησης των λοιπών συντελεστών της εκπαίδευσης.	X	X	X				
	Γνώσεις συστημάτων παρακολούθησης εκπαιδευτικών ενεργειών.	X	X	X				
	Γνώσεις εξειδικευμένων μοντέλων και προγραμμάτων αξιολόγησης.	X	X	X				
ΕΕΛ 2.3	Αρχές που διέπουν την ασφαλή κυκλοφορία και την προστασία του περιβάλλοντος.	X	X	X			X	

		Αρχές που διέπουν την ορθή και ασφαλή χρήση του οχήματος.	X	X	X			X	
		Βασικές αρχές λειτουργίας των συστημάτων του αυτοκινήτου.	X	X	X				
		Γνώσεις ειδικών θεμάτων (ΑΜΕΑ, δυσλεξία, υπερκινητικό σύνδρομο, διάσπαση προσοχής, φύλο και οδήγηση, κινητικού συντονισμού, διαπολιτισμικότητας κ.α.).	X	X	X				
		Γνώσεις θεωρητικής και πρακτικής εκπαίδευσης για όλες τις κατηγορίες των διπλωμάτων.	X	X	X			X	
		Γνώση σύγχρονων τεχνολογιών και συστημάτων στην εκπαίδευση οδήγησης.	X	X	X			X	
		Κανόνες ασφαλούς ένταξης στη δημόσια κυκλοφορία.	X	X	X			X	
		Μέτρα προστασίας οδηγού.	X	X	X				
		Νομοθεσία οδικής κυκλοφορίας και ασφάλειας.	X	X	X				
		Ψυχολογικές και κοινωνικές επεκτάσεις της οδήγησης.	X	X	X				
		Γνώσεις διαδικασιών εξετάσεων πρακτικής άσκησης υποψηφίων οδηγών.	X	X	X			X	
ΚΕΛ 3	ΕΕΛ 3.1	Γνώσεις βασικών αρχών επικοινωνίας.	X	X	X			X	
		Γνώσεις μεθόδων διαχείρισης εκπαιδευτικών αναγκών (σχεδιασμός εκπαιδευτικών προγραμμάτων προσαρμοσμένων στις ατομικές ανάγκες).	X	X	X				
		Γνώσεις μεθόδων διερεύνησης εκπαιδευτικών και άλλων προσωπικών αναγκών.	X	X	X				
		Γνώσεις τεχνικών πραγματοποίησης ατομικής συνέντευξης.	X	X	X			X	
		Γνώσεις τεχνικών πραγματοποίησης ομαδικής συνέντευξης.	X	X	X			X	
		Γνώσεις βασικών αρχών γνωστικής ψυχολογίας με σκοπό την αναγνώριση πιθανών μαθησιακών δυσκολιών.	X	X	X				
	ΕΕΛ 3.2	Γνώσεις αρμόδιων οργανισμών και φορέων που συνδέονται με κοινωνικές υπηρεσίες υποστήριξης και οδικής ασφάλειας.	X	X	X				
		Γνώσεις βασικών αρχών επικοινωνίας.	X	X	X			X	
		Γνώσεις βασικών αρχών κοινωνιολογίας.	X	X	X				
		Γνώσεις βασικών αρχών παιδαγωγικής.	X	X	X			X	
		Γνώσεις βασικών αρχών ψυχολογίας.	X	X	X				
		Γνώσεις ενεργητικών συμμετοχικών μεθόδων και τεχνικών εκπαίδευσης ενηλίκων.	X	X	X				
	ΕΕΛ 3.3	Γνώσεις βασικών αρχών επικοινωνίας.	X	X	X			X	
		Γνώσεις βασικών αρχών παιδαγωγικής	X	X	X			X	
		Γνώσεις βασικών αρχών υποστήριξης και συμβουλευτικής.	X	X	X				
		Γνώσεις βασικών αρχών ψυχολογίας	X	X	X				
		Γνώσεις θεμάτων ειδικής αγωγής (π.χ. ΑμεΑ).	X	X	X				
		Γνώσεις μεθόδων υποκίνησης στην χρήση σύγχρονων μέσων εκπαίδευσης για την ανάπτυξη οδηγικών εμπειριών σε	X	X	X			X	

	διαφορετικά περιβάλλοντα (π.χ. γειτονιές, πόλεις, βουνό).								
	Γνώσεις ενεργητικών συμμετοχικών μεθόδων και τεχνικών εκπαίδευσης ενηλίκων.	X	X	X					
	Γνώσεις εφαρμογών πληροφορικής (εκπαίδευση σε προσομοιωτή).	X	X	X			X		
ΕΕΛ 3.4	Γνώσεις βασικών αρχών δημόσιων και διεθνών σχέσεων.	X	X	X					
	Γνώσεις βασικών αρχών επικοινωνίας.	X	X	X			X		
	Γνώσεις βασικών αρχών παιδαγωγικής	X	X	X			X		
	Γνώσεις βασικών αρχών υποστήριξης και συμβουλευτικής.	X	X	X					
	Γνώσεις βασικών αρχών ψυχολογίας	X	X	X					
	Γνώση διεθνών οργανισμών και φορέων που συνδέονται με την οδική ασφάλεια και την καταπολέμηση του κοινωνικού αποκλεισμού.	X	X	X					
	Γνώσεις ενεργητικών συμμετοχικών μεθόδων και τεχνικών εκπαίδευσης ενηλίκων.	X	X	X					

Ε.2 ΕΝΔΕΙΚΤΙΚΟΙ ΤΡΟΠΟΙ ΑΞΙΟΛΟΓΗΣΗΣ ΤΩΝ ΑΠΑΙΤΟΥΜΕΝΩΝ ΔΕΞΙΟΤΗΤΩΝ ΣΕ ΕΠΙΠΕΔΟ ΕΠΙΜΕΡΟΥΣ ΕΠΑΓΓΕΛΜΑΤΙΚΩΝ ΛΕΙΤΟΥΡΓΙΩΝ

ΤΙΤΛΟΣ ΒΑΣΙΚΟΥ ΕΠΑΓΓΕΛΜΑΤΟΣ: Εκπαιδευτής οδήγησης και κυκλοφοριακής αγωγής										
ΚΕΛ	ΕΕΛ	ΔΕΞΙΟΤΗΤΕΣ ΣΕ ΕΠΙΠΕΔΟ ΕΠΙΜΕΡΟΥΣ ΕΠΑΓΓΕΛΜΑΤΙΚΩΝ ΛΕΙΤΟΥΡΓΙΩΝ	ΤΡΟΠΟΙ ΑΞΙΟΛΟΓΗΣΗΣ							
			ΓΡΑΠΤΕΣ ΕΞΕΤΑΣΕΙΣ	ΠΡΟΦΟΡΙΚΕΣ ΕΞΕΤΑΣΕΙΣ	ΤΕΣΤ ΠΟΛΛΑΠΛΩΝ ΑΠΑΝΤΗΣΕΩΝ	ΕΚΠΟΝΗΣΗ ΕΡΓΑΣΙΩΝ	ΣΥΝΝΕΤΕΥΞΗ	ΠΑΡΑΤΗΡΗΣΗ ΕΚΤΕΛΕΣΗΣ ΕΡΓΑΣΙΑΣ	ΑΞΙΟΛΟΓΗΣΗ ΤΕΧΝΙΚΩΝ ΔΕΞΙΟΤΗΤΩΝ	ΆΛΛΟ ΔΙΕΥΚΡΙΝΙΣΤΕ
ΚΕΛ 1	ΕΕΛ 1.1	Ανάγνωση		X					X	
		Γραφή	X		X					
		Δεξιότητα χρήσης εξοπλισμού			X				X	X
		Διαπραγμάτευση					X	X		
		Επικοινωνιακή δεξιότητα (Ακρόαση – Ομιλία)		X			X	X		
		Κοινωνική δεξιότητα					X	X		
		Οργάνωση του χρόνου			X	X	X	X		
		Οργανωτική δεξιότητα			X	X	X	X		
		Παρατηρητικότητα							X	
	Υπολογιστική δεξιότητα	X	X	X						
	ΕΕΛ 1.2	Ανάγνωση		X					X	
		Γραφή	X		X					
		Δεξιότητα χρήσης εξοπλισμού			X				X	X
		Επικοινωνιακή δεξιότητα (Ακρόαση – Ομιλία)		X				X	X	
		Κοινωνική δεξιότητα					X	X		
		Οργανωτική δεξιότητα			X	X	X	X		
	Παρατηρητικότητα							X		
	ΕΕΛ 1.3	Ανάγνωση		X					X	
		Γραφή	X		X					
		Δεξιότητα χρήσης εξοπλισμού			X				X	X
		Επικοινωνιακή δεξιότητα (Ακρόαση – Ομιλία)		X					X	
Οργάνωση του χρόνου				X	X	X	X			
Οργανωτική δεξιότητα				X	X	X	X			
Παρατηρητικότητα								X		
Υπολογιστική δεξιότητα	X	X	X							
ΚΕΛ 2	ΕΕΛ 2.1	Ανάγνωση		X					X	
		Γραφή	X		X					
		Δεξιότητα χρήσης εξοπλισμού			X				X	X
		Επικοινωνιακή δεξιότητα (Ακρόαση – Ομιλία)		X					X	
		Κοινωνική δεξιότητα					X	X		

ΚΕΛ 3	ΕΕΛ 2.2	Οργάνωση του χρόνου			X	X	X	X		
		Παρατηρητικότητα						X		
		Ανάγνωση		X					X	
		Γραφή	X		X					
		Δεξιότητα χρήσης εξοπλισμού			X				X	X
		Επικοινωνιακή δεξιότητα (Ακρόαση – Ομιλία)		X					X	
		Κοινωνική δεξιότητα						X	X	
		Οργάνωση του χρόνου			X	X	X	X	X	
		Οργανωτική δεξιότητα			X	X	X	X	X	
	Παρατηρητικότητα							X		
	Υπολογιστική δεξιότητα	X	X	X						
	ΕΕΛ 2.3	Ανάγνωση		X					X	
		Γραφή	X		X					
		Δεξιότητα χρήσης εξοπλισμού			X				X	X
		Επικοινωνιακή δεξιότητα (Ακρόαση – Ομιλία)		X					X	
		Κοινωνική δεξιότητα						X	X	
		Οργάνωση του χρόνου			X	X	X	X	X	
		Οργανωτική δεξιότητα			X	X	X	X	X	
Παρατηρητικότητα								X		
Υπολογιστική δεξιότητα	X	X	X							
ΚΕΛ 3	ΕΕΛ 3.1	Ανάγνωση		X					X	
		Γραφή	X		X					
		Επικοινωνιακή δεξιότητα (Ακρόαση – Ομιλία)		X					X	
		Κοινωνική δεξιότητα						X	X	
		Οργάνωση του χρόνου			X	X	X	X	X	
		Οργανωτική δεξιότητα			X	X	X	X	X	
		Παρατηρητικότητα							X	
	Υπολογιστική δεξιότητα	X	X	X						
	ΕΕΛ 3.2	Ανάγνωση		X					X	
		Γραφή	X		X					
		Επικοινωνιακή δεξιότητα (Ακρόαση – Ομιλία)		X					X	
		Κοινωνική δεξιότητα						X	X	
		Οργάνωση του χρόνου			X	X	X	X	X	
		Οργανωτική δεξιότητα			X	X	X	X	X	
	Παρατηρητικότητα							X		
	ΕΕΛ 3.3	Ανάγνωση		X					X	
		Γραφή	X		X					
		Επικοινωνιακή δεξιότητα (Ακρόαση – Ομιλία)		X					X	

		Κοινωνική δεξιότητα					X	X		
		Οργάνωση του χρόνου			X	X	X	X		
		Οργανωτική δεξιότητα			X	X	X	X		
		Παρατηρητικότητα						X		
ΕΕΛ 3.4		Ανάγνωση		X				X		
		Γραφή	X		X					
		Δεξιότητα χρήσης εξοπλισμού			X			X	X	
		Διαπραγμάτευση								
		Επικοινωνιακή δεξιότητα (Ακρόαση – Ομιλία)		X				X		
		Κοινωνική δεξιότητα						X	X	
		Οργάνωση του χρόνου			X	X	X	X		
		Οργανωτική δεξιότητα			X	X	X	X		
		Παρατηρητικότητα						X		

European Commission: Directorate-General for Energy and Transport (22-4-2009), Consultation Paper for Driver training and Traffic safety education, Brussels.

MERIT (30-6-2005), Final Report, Vienna: Institute Gute Fahrt.

Μπεκιάρης Ε. – Πάνου Μ. – Τσιούτρας Α. (2007), Η χρήση σύγχρονων εκπαιδευτικών εργαλείων και μεθόδων στην εκμάθηση οδήγησης, Θεσσαλονίκη.

Ο.Ε.Ε.Κ. (2η περίοδος του 2007). Κανονισμός κατάρτισης ειδικότητας «Εκπαιδευτής υποψηφίων οδηγών αυτοκινήτων και μοτοσικλετών».

Rogers Alan (1999), Η Εκπαίδευση Ενηλίκων, μτφ. Μ. Κ. Παπαδοπούλου – Μ. Τόμπρου, Αθήνα: εκδ. Μεταίχμιο.

Νογέ Didier – Riveteau Jacques (1999), Πρακτικός Οδηγός του Εκπαιδευτή, μτφ. Ε. Ζέη, Αθήνα: εκδ. Μεταίχμιο.

Υπουργείο Απασχόλησης και Κοινωνικής Προστασίας: ΕΚεΠις, Πρόγραμμα Εκπαίδευσης Εκπαιδευτών. Εκπαιδευτικό υλικό για τους εκπαιδευτές θεωρητικής κατάρτισης, τόμος Ι.

Κόκκος Αλέξης (2005), Μεθοδολογία Εκπαίδευσης Ενηλίκων. Τόμος Α: θεωρητικό πλαίσιο και προϋποθέσεις μάθησης, Πάτρα: Ελληνικό Ανοικτό Πανεπιστήμιο.

ΚΑΨΑΛΗΣ,Α.(1987) ΠΑΙΔΑΓΩΓΙΚΗ ΨΥΧΟΛΟΓΙΑ. ΘΕΣΣΑΛΟΝΙΚΗ. ΑΔΕΛΦΟΙ ΚΥΡΙΑΚΙΔΗ

ΚΑΣΣΩΤΑΚΗΣ,Μ (1981) Η ΑΞΙΟΛΟΓΗΣΗ ΤΗΣ ΕΠΙΔΟΣΕΩΣ ΤΩΝ ΜΑΘΗΤΩΝ:ΜΕΣΑ, ΜΕΘΟΔΟΙ, ΠΡΟΒΛΗΜΑΤΑ, ΠΡΟΟΠΤΙΚΕΣ. ΑΘΗΝΑ:ΓΡΗΓΟΡΗ

ΞΩΧΕΛΛΗΣ, Π. (1992) ΘΕΜΕΛΙΩΔΗ ΠΡΟΒΛΗΜΑΤΑ ΤΗΣ ΠΑΙΔΑΓΩΓΙΚΗΣ ΕΠΙΣΤΗΜΗΣ. ΘΕΣΣΑΛΟΝΙΚΗ:ΑΦΟΙ ΚΥΡΙΑΚΙΔΗ

ΠΑΠΑΝΟΥΤΣΟΣ,Ε.Π. (1976) Η ΠΑΙΔΕΙΑ. ΤΟ ΜΕΓΑΛΟ ΜΑΣ ΠΡΟΒΛΗΜΑ. ΑΘΗΝΑ:ΔΩΔΩΝΗ

ΦΙΛΙΑΣ, Β.(1977). ΕΙΣΑΓΩΓΗ ΣΤΗ ΜΕΘΟΔΟΛΟΓΙΑ ΚΑΙ ΤΙΣ ΤΕΧΝΙΚΕΣ ΤΩΝ ΚΟΙΝΩΝΙΚΩΝ ΕΡΕΥΝΩΝ. ΑΘΗΝΑ:GUTENBERG

ΦΡΑΓΚΟΥΔΑΚΗ,Α. (1985) ΚΟΙΝΩΝΙΟΛΟΓΙΑ ΤΗΣ ΕΚΠΑΙΔΕΥΣΗΣ.ΑΘΗΝΑ: ΠΑΠΑΖΗΣΗ

ΓΚΟΤΟΒΟΣ Ε,Α. (2002) ΕΚΠΑΙΔΕΥΣΗ ΚΑΙ ΕΤΕΡΟΤΗΤΑ. ΖΗΤΗΜΑΤΑ ΔΙΑΠΟΛΙΤΙΣΜΙΚΗΣ ΠΑΙΔΑΓΩΓΙΚΗΣ. ΑΘΗΝΑ: ΜΕΤΑΙΧΜΙΟ

ΜΑΛΙΚΙΩΣΗ-ΛΟΙΖΟΥ ΜΑΡΙΑ. (2001) Η ΣΥΜΒΟΥΛΕΥΤΙΚΗ ΨΥΧΟΛΟΓΙΑ ΣΤΗΝ ΕΚΠΑΙΔΕΥΣΗ. ΑΘΗΝΑ:ΕΛΛΗΝΙΚΑ ΓΡΑΜΜΑΤΑ

JOHN MILLER, TONY SGRIVEN, MARGARET STACEY. ΔΙΔΑΚΤΙΚΗ ΕΚΠΑΙΔΕΥΤΩΝ ΑΥΤΟΚΙΝΗΤΩΝ. ΑΘΗΝΑ. ΕΚΔΟΤΙΚΟΣ ΟΜΙΛΟΣ ΙΩΝ

NICKY HAYES. (1998) ΕΙΣΑΓΩΓΗ ΣΤΗΝ ΨΥΧΟΛΟΓΙΑ. ΤΟΜΟΣ Α ΚΑΙ Β. ΑΘΗΝΑ: ΕΛΛΗΝΙΚΑ ΓΡΑΜΜΑΤΑ.

ΠΑΠΑΣΤΑΜΟΣ, Σ (2001) ΕΙΣΑΓΩΓΗ ΣΤΗΝ ΚΟΙΝΩΝΙΚΗ ΨΥΧΟΛΟΓΙΑ. ΑΘΗΝΑ:ΕΛΛΗΝΙΚΑ ΓΡΑΜΜΑΤΑ

ΠΑΠΑΣΤΑΜΟΣ, Σ(1989) ΣΥΓΧΡΟΝΕΣ ΕΡΕΥΝΕΣ ΣΤΗΝ ΚΟΙΝΩΝΙΚΗ ΨΥΧΟΛΟΓΙΑ. Η ΚΟΙΝΩΝΙΚΗ ΕΠΙΡΡΟΗ. ΑΘΗΝΑ:
ΟΔΥΣΣΕΑΣ

ΧΑΤΖΗΔΗΜΟΥ,Δ.(1989) ΠΡΟΕΤΟΙΜΑΣΙΑ ΚΑΙ ΣΧΕΔΙΟ ΜΑΘΗΜΑΤΟΣ. Η ΣΥΜΒΟΛΗ ΣΤΟΝ ΠΡΟΓΡΑΜΜΑΤΙΣΜΟ ΤΗΣ ΔΙΔΑΣΚΑΛΙΑ. ΘΕΣΝΙΚΗ

ΕΥΡΩΠΑΙΚΑ ΠΡΟΓΡΑΜΜΑΤΑ : AGILE, TRAINER, IMMACULATE, ADHRITO

ΠΔ/74/2008/ΥΜΕ

ΠΔ19/1995/ΥΜΕ όπως ισχύει

ΥΑ 58930/1999 όπως ισχύει

ΥΑ 60864/2003 όπως ισχύει

ΠΔ 181/1988 όπως ισχύει

ΠΑΡΑΡΤΗΜΑ

ΠΡΟΤΕΙΝΟΜΕΝΕΣ – ΣΥΜΠΗΡΩΜΑΤΙΚΕΣ ΓΝΩΣΕΙΣ

ΔΙΔΑΚΤΙΚΗ ΕΚΠΑΙΔΕΥΤΩΝ ΟΔΗΓΗΣΗΣ ΚΑΙ ΚΥΚΛΟΦΟΡΙΑΚΗΣ ΑΓΩΓΗΣ

- Διδακτική μεθοδολογία στην εκπαίδευση της οδήγησης, μεθοδολογίες και σύγχρονα μοντέλα οδήγησης (GDT MATRIX, DRIVABILITY κα)
- Βασικές αρχές γνωστικής ψυχολογίας
- Βασικές αρχές παιδαγωγικής ψυχολογίας
- Γνωστικές λειτουργίες και ο ρόλος τους στην οδήγηση
- Ανάπτυξη της σκέψης και εκπαίδευση ενηλίκων μαθητών σχετικά με την οδική συμπεριφορά
- Αρχές παιδαγωγικής και η εφαρμογή τους κατά την θεωρητική κα πρακτική εκπαίδευση υποψηφίων οδηγών
- Διαχείριση του ψυχολογικού περιβάλλοντος της τάξης των εκπαιδευομένων
- Προϋποθέσεις προετοιμασίας του μαθήματος
- Ανάλυση των βασικών προϋποθέσεων προετοιμασίας του μαθήματος
- Εγκεφαλική δομή και ο ρόλος της στην διδασκαλία οδήγησης
- Διδακτικές αρχές για τη βελτίωση των γνωστικών λειτουργιών στη χρήση του οχήματος
- Ο ρόλος κα η προσωπικότητα του εκπαιδευτή υποψηφίων οδηγών και κυκλοφοριακής αγωγής
- Διαπολιτισμική εκπαίδευση και αναλφαβητισμός
- Εκπαίδευση οδήγησης και φύλο
- Ο ρόλος των κινήτρων στην εκπαιδευτική διαδικασία της οδήγησης
- Κοινωνική και συναισθηματική νοημοσύνη
- Τύπο και χαρακτηριστικά κάθε προσωπικότητας

ΚΟΙΝΩΝΙΚΗ ΨΥΧΟΛΟΓΙΑ

- Κοινωνική συμπεριφορά και επιπτώσεις στην ασφαλή οδήγηση
- Κοινωνική επιρροή στην εκπαίδευση οδηγών
- Επιθετικότητα στην οδήγηση
- Φαινόμενα οδικής οργής
- Αρχές επικοινωνίας και εφαρμογές στην εκπαίδευση οδήγησης

ΕΚΠΑΙΔΕΥΣΗ ΚΑΙ ΕΤΕΡΟΤΗΤΑ

- Ζητήματα διαπολιτισμικής παιδαγωγική κατά την εκπαίδευση οδηγών

ΕΚΠΑΙΔΕΥΤΙΚΗ ΨΥΧΟΛΟΓΙΑ

- Βασικές αρχές Ειδικής αγωγής
- Μαθησιακές δυσκολίες οδήγηση και αντιμετώπισή τους
- Το άγχος των εξετάσεων και η αντιμετώπιση
- Υπερκινητικότητα- διάσπαση προσοχής και η αντιμετώπισή τους
- Αριστεροχειρία
- Ψυχοκινητικές διαταραχές και η αντιμετώπισή τους
- Συμβουλευτική για εκπαιδευόμενους οδηγούς
- Συμβουλευτική για εκπαιδευτικούς σχετικά με ΠΚΑ
- Ειδικά θέματα (αλκοόλ, παραβάτες ανήλικοι κα)

ΓΝΩΣΤΙΚΑ ΑΝΤΙΚΕΙΜΕΝΑ

- Κινητική συμπεριφορά



- Εγκεφαλική λειτουργική ασυμμετρία
- Κινητική ασυμμετρία και επιλογή κατεύθυνσης
- Διαφορές φύλου στην αντιληπτικοκινητική συμπεριφορά
- Σύζευξη οπτική αντίληψης και κίνησης

Η ΨΥΧΟΛΟΓΙΑ ΣΤΑ ΠΛΑΙΣΙΑ ΤΗΣ ΕΚΠΑΙΔΕΥΣΗΣ ΣΤΗΝ ΟΔΗΓΗΣΗ

- Απόκτηση κινητικών δεξιοτήτων
- Ο νέος οδηγός και ο εκπαιδευτής
- Το κυκλοφοριακό περιβάλλον
- Ανατομία και εργονομία
- Επικοινωνία και γλώσσα
- Μνήμη και λήθη στη εκπαίδευση της οδήγησης
- Ψυχολογία της απόδοσης

ΠΡΩΤΕΣ ΒΟΗΘΕΙΕΣ

- Παθήσεις και οι επιπτώσεις τους στην εκπαιδευτική διαδικασία της οδήγησης
- Αλληλεπιδράσεις φαρμάκων
- Φυσική υγεία και νοητική διαύγεια-διατροφή

ΚΙΝΔΥΝΟΙ ΓΙΑ ΤΗΝ ΣΩΜΑΤΙΚΗ ΑΚΕΡΑΙΟΤΗΤΑ

- Ασφαλές εργασιακό περιβάλλον και εργονομία

ΠΡΟΣΤΑΣΙΑ ΠΕΡΙΒΑΛΛΟΝΤΟΣ ΚΑΙ ΕΞΟΙΚΟΝΟΜΗΣΗ ΕΝΕΡΓΕΙΑΣ

ΑΝΑΠΤΥΞΙΑΚΗ ΨΥΧΟΛΟΓΙΑ

- Διδακτικές αρχές για τη βελτίωση των γνωστικών λειτουργιών για τη χρήση του οδικού δικτύου ανάλογα με την ηλικιακή διαβάθμιση των μαθητών της Πρωτοβάθμιας και δευτεροβάθμιας εκπαίδευσης

ΕΚΠΑΙΔΕΥΣΗ ΕΝΗΛΙΚΩΝ

- Θεωρητικές προσεγγίσεις
- Χαρακτηριστικά των ενήλικων εκπαιδευομένων
- Μάθηση και εκπαίδευση ενηλίκων
- Οι εκπαιδευτικές τεχνικές
- Ο ρόλος του εκπαιδευτή
- Τα εμπόδια στη μάθηση
- Η αξιοποίηση της Ομάδας στην εκπαίδευση ενηλίκων

ΤΕΧΝΙΚΕΣ ΟΔΗΓΗΣΗΣ ΟΛΩΝ ΤΩΝ ΚΑΤΗΓΟΡΙΩΝ ΔΙΠΛΩΜΑΤΩΝ

- Τεχνικές οδήγησης δικύκλου
- Τεχνικές οδήγησης επιβατικού αυτοκινήτου
- Τεχνικές οδήγησης φορτηγού
- Τεχνικές οδήγησης λεωφορείου
- Τεχνικές οδήγησης συρμών

ΑΞΙΟΛΟΓΙΚΕΣ ΜΕΘΟΔΟΙ ΚΑΙ ΔΙΑΔΙΚΑΣΙΕΣ

- Να γνωρίζει κατάλληλα αξιολογικά ψυχομετρικά εργαλεία
- Θεωρητικό πλαίσιο και είδη αξιολόγησης

- Κρίση και λήψη απόφασης - ομαδική εργασία - ενεργός ακρόαση.
- Επικοινωνία στην μητρική γλώσσα.
- Επικοινωνία σε ξένες γλώσσες.
- Μαθηματική ικανότητα.
- Ενσυναίσθηση.
- Βασικές ικανότητες στην επιστήμη και την τεχνολογία.
- Ψηφιακή ικανότητα (τεχνολογία της πληροφορίας).
- Μετα-γνωστικές ικανότητες.
- Κοινωνικές ικανότητες και ικανότητες που σχετίζονται με την ιδιότητα του πολίτη.
- Πρωτοβουλία και επιχειρηματικότητα.
- Πολιτισμική συνείδηση και έκφραση.
- Να έχει γνώση του περιεχομένου του γνωστικού του αντικειμένου.
- Κοινωνική επιδεξιότητα.
- Διαπροσωπική επικοινωνία.
- Αξιολόγηση του κινδύνου.
- Να βλέπει και να κατανοεί τα λάθη των μαθητών του.
- Να βλέπει και να κατανοεί τις αιτίες των λαθών των μαθητών του.
- Να βρίσκει τις λύσεις για την διόρθωση των λαθών.
- Να δημιουργεί ευχάριστο εκπαιδευτικό περιβάλλον.
- Θέτει ερωτήσεις και να επιλύει προβλήματα.
- Δημιουργεί κίνητρα.
- Λεκτική και μη λεκτική επικοινωνία (καλή ομιλία, τόνος, χρήση έμφασης, περιεχόμενο λόγου, χρήση εικονικής γλώσσας, χιούμορ, ταχύτητα ομιλίας, προφορά, ρυθμός φωνής, χρήση συμπερασματικού λόγου, ανατροφοδότηση, μαιευτική και διάλογο, λεπτομερείς και ξεκάθαρες οδηγίες, χρήση θετικής γλώσσας σώματος, εκφράσεις του προσώπου, προσηλωμένο βλέμμα, χειρονομίες με θετικό περιεχόμενο, προσωπική εμφάνιση).
- Διδασκαλία θέτοντας αντικειμενικούς στόχους.
- Ο λόγος του να διακρίνεται για την λογική του δομή, την ανταπόκριση στον διδακτικό στόχο, την απλότητα, την σαφήνεια, την επικέντρωση του στα βασικά σημεία, την χρήση χιούμορ και παραδειγμάτων, την ακριβολογία, την επικοινωνία με το ακροατήριο, την ευρεία γνώση, την καθαρότητα στην έκφραση.
- Οργάνωση της διδασκαλίας και διευκόλυνση την μάθηση των μαθητών.
- Να έχει ετοιμότητα και προθυμία για μάθηση, ικανότητα προσαρμογής, αλληλοεκτίμηση και αλληλοσεβασμό.
- Να συμβουλεύει και να καθοδηγεί.
- Να δημιουργεί κίνητρα για μάθηση.
- Να παρακινεί τους μαθητές για συνεργασία.
- Να καθοδηγεί την αυτενέργεια του μαθητή.
- Να βοηθά τον μαθητή να διδάσκεται από τα λάθη του.
- Να αναπτύσσει την ικανότητα του μαθητή να ανταποκρίνεται σε έναν συνεχώς εξελισσόμενο γνωστικό εμπλουτισμό ερεθίζοντας τις σχετικές εμπειρίες του και ενεργοποιώντας τις ψυχοσωματικές λειτουργίες του.
- Να διδάσκει αγωγή και να είναι παράδειγμα με την συμπεριφορά του.