

**ΦΟΡΜΑ ΕΠΑΓΓΕΛΜΑΤΙΚΟΥ ΠΕΡΙΓΡΑΜΜΑΤΟΣ**

**ΕΠΑΓΓΕΛΜΑΤΙΚΟ ΠΕΡΙΓΡΑΜΜΑ ΤΟΥ/ΤΗΣ  
«ΕΝΔΥΜΑΤΟΛΟΓΟΥ-  
ΚΑΤΑΣΚΕΥΑΣΤΗ/ΣΤΡΙΑΣ ΚΟΣΤΟΥΜΙΩΝ -  
(ΑΜΠΙΓΙΕΡ)»**

**ΑΝΑΔΟΧΟΣ: ΣΥΜΠΡΑΞΗ ΜΕΤΑΞΥ ΤΩΝ  
ΦΟΡΕΩΝ ΚΕΚ-ΙΝΕ/ΓΣΕΕ, ΓΣΕΕ, ΣΕΒ,  
ΙΟΒΕ, ΓΣΕΒΕΕ, ΚΕΚ ΓΣΕΒΕΕ, ΕΣΕΕ, ΚΑΕΛΕ.**

**ΣΥΝΤΟΝΙΣΤΗΣ ΦΟΡΕΑΣ:  
ΚΕΚ-ΙΝΕ/ΓΣΕΕ**

## ΠΙΝΑΚΑΣ ΠΕΡΙΕΧΟΜΕΝΩΝ

<b>ΣΥΝΟΨΗ - ABSTRACT.....</b>	<b>4</b>
<b>ΕΙΣΑΓΩΓΗ .....</b>	<b>14</b>
<b>ΕΝΟΤΗΤΑ Α: «ΤΙΤΛΟΣ ΚΑΙ ΟΡΙΣΜΟΣ ΤΟΥ ΕΠΑΓΓΕΛΜΑΤΟΣ Η/ ΚΑΙ ΕΙΔΙΚΟΤΗΤΑΣ».....</b>	<b>19</b>
<b>A.1 Προτεινόμενος Γενικός Τίτλος του Επαγγέλματος. ....</b>	<b>19</b>
<b>A.2 Ορισμός του Επαγγέλματος ή/ και της ειδικότητας. ....</b>	<b>20</b>
A.2.1. Γενική Περιγραφή του περιεχομένου και σκοπός του Επαγγέλματος ή/και της ειδικότητας. ....	20
<b>A.3 Αντιστοίχιση με το ισχύον Σύστημα Ταξινόμησης Επαγγελμάτων, σε τετραψήφια ανάλυση και με το ισχύον Σύστημα Ταξινόμησης Κλάδων Οικονομίας, σε τουλάχιστον διψήφια ανάλυση. ....</b>	<b>21</b>
A.3.1 Αντιστοίχιση με ΣΤΕΠ 92: .....	21
A.3.2 Αντιστοίχιση με ΣΤΑΚΟΔ: .....	21
<b>A.4 Ιστορική εξέλιξη του Επαγγέλματος ή/ και της ειδικότητας.....</b>	<b>22</b>
A.4.1 Ιστορική αναδρομή και εξέλιξη του επαγγέλματος ή και της ειδικότητας. ....	22
A.4.2 Ισχύον νομοθετικό πλαίσιο. ....	27
<b>A.5 Αναπτυξιακή δυναμική της οικονομίας /δυναμική του επαγγέλματος ή/ και ειδικότητας.....</b>	<b>29</b>
A.5.1 Γενική περιγραφή των τάσεων μεγέθυνσης που διαγράφουν στην ελληνική αγορά οι κλάδοι στους οποίους εντάσσονται οι απασχολούμενοι στο συγκεκριμένο επάγγελμα ή/ και ειδικότητα. ....	29
A.5.2 Είδος επιχειρήσεων όπου εμφανίζεται κατά κύριο το επάγγελμα και αναπτυξιακή δυναμική του επαγγέλματος/ή και της ειδικότητας.....	29
<b>A.6 Απασχόληση, τάσεις-προοπτικές.....</b>	<b>29</b>
A.6.1 Περιγραφή υπάρχουσας κατάστασης της απασχόλησης. ....	29
A.6.2 Τάσεις. ....	30
A.6.3 Προοπτικές. ....	31
<b>A.7 Υφιστάμενες μορφές άσκησης του επαγγέλματος ή / και της ειδικότητας, τάσεις εξέλιξης.....</b>	<b>31</b>
A.7.1 Υφιστάμενες ειδικεύσεις/κατευθύνσεις του επαγγέλματος ή/και της ειδικότητας.....	31
A.7.2 Τάσεις εξέλιξης των πιο δυναμικών και πολυπληθών ειδικεύσεων. ....	32
<b>A.8 Ποσοτικά και ποιοτικά χαρακτηριστικά του ανθρώπινου δυναμικού που δραστηριοποιείται στο επάγγελμα/ειδικότητα.....</b>	<b>32</b>
<b>A.9 Συνδικαλιστικές ή επιστημονικές οργανώσεις σχετικές με το επάγγελμα/ειδικότητα, έντυπα ή άλλα μέσα πληροφόρησης ή άλλες πηγές. ....</b>	<b>32</b>
A.9.1 Συνδικαλιστικές-επαγγελματικές ή επιστημονικές οργανώσεις σχετικές με το επάγγελμα/ειδικότητα.....	32
A.9.2 Έντυπα και άλλα μέσα πληροφόρησης.....	33
A.9.3 Άλλες πηγές πληροφόρησης.....	34
<b>A.10 Τυπικές ή θεσμικές προϋποθέσεις για την άσκηση του επαγγέλματος/ειδικότητας. ....</b>	<b>34</b>

A.10.1 Άδειες λειτουργίας. ....	34
A.10.2 Άδειες εργασίας. ....	34
A.10.3 Άλλες προϋποθέσεις άσκησης επαγγέλματος ή/και ειδικότητας. ....	34
<b>A.11 Τίτλοι και θέσεις-διαβαθμίσεις στην επαγγελματική ιεραρχία. ....</b>	<b>34</b>
A.11.1 Τίτλοι και θέσεις- διαβαθμίσεις επαγγελματικής ιεραρχίας.....	34
<b>A.12 Συνθήκες εργασίας (συμπεριλαμβανομένων υγιεινής και ασφάλειας). ....</b>	<b>35</b>
<b>A.13 Δυνατότητες απασχόλησης για άτομα με αναπηρίες.....</b>	<b>36</b>
<b>ΕΝΟΤΗΤΑ Β: «ΑΝΑΛΥΣΗ ΤΟΥ ΕΠΑΓΓΕΛΜΑΤΟΣ– ΠΡΟΔΙΑΓΡΑΦΕΣ» .....</b>	<b>37</b>
<b>B.1 ΚΥΡΙΕΣ ΚΑΙ ΕΠΙΜΕΡΟΥΣ ΕΠΑΓΓΕΛΜΑΤΙΚΕΣ ΛΕΙΤΟΥΡΓΙΕΣ, ΕΠΑΓΓΕΛΜΑΤΙΚΕΣ ΕΡΓΑΣΙΕΣ.....</b>	<b>37</b>
<b>B.2 ΚΡΙΤΗΡΙΑ ΕΠΑΓΓΕΛΜΑΤΙΚΗΣ ΑΝΤΑΠΟΚΡΙΣΗΣ, ΕΥΡΟΣ ΕΦΑΡΜΟΓΗΣ .....</b>	<b>43</b>
<b>ΕΝΟΤΗΤΑ Γ: «ΑΠΑΡΑΙΤΗΤΕΣ ΓΝΩΣΕΙΣ, ΔΕΞΙΟΤΗΤΕΣ ΚΑΙ ΙΚΑΝΟΤΗΤΕΣ» .....</b>	<b>58</b>
<b>Γ.1 ΓΝΩΣΕΙΣ .....</b>	<b>58</b>
<b>Γ.2 ΔΕΞΙΟΤΗΤΕΣ &amp; ΙΚΑΝΟΤΗΤΕΣ .....</b>	<b>75</b>
<b>ΕΝΟΤΗΤΑ Δ: «ΠΡΟΤΕΙΝΟΜΕΝΕΣ ΔΙΑΔΡΟΜΕΣ ΓΙΑ ΤΗΝ ΑΠΟΚΤΗΣΗ ΤΩΝ ΑΠΑΙΤΟΥΜΕΝΩΝ ΠΡΟΣΟΝΤΩΝ» .....</b>	<b>93</b>
<b>ΕΝΟΤΗΤΑ Ε: «ΕΝΔΕΙΚΤΙΚΟΙ ΤΡΟΠΟΙ ΑΞΙΟΛΟΓΗΣΗΣ ΤΩΝ ΑΠΑΙΤΟΥΜΕΝΩΝ ΓΝΩΣΕΩΝ, ΔΕΞΙΟΤΗΤΩΝ ΚΑΙ ΙΚΑΝΟΤΗΤΩΝ» .....</b>	<b>94</b>
<b>E.1 ΕΝΔΕΙΚΤΙΚΟΙ ΤΡΟΠΟΙ ΑΞΙΟΛΟΓΗΣΗΣ ΤΩΝ ΑΠΑΙΤΟΥΜΕΝΩΝ ΓΝΩΣΕΩΝ ΣΕ ΕΠΙΠΕΔΟ ΕΠΙΜΕΡΟΥΣ ΕΠΑΓΓΕΛΜΑΤΙΚΩΝ ΛΕΙΤΟΥΡΓΙΩΝ .....</b>	<b>94</b>
<b>E.2 ΕΝΔΕΙΚΤΙΚΟΙ ΤΡΟΠΟΙ ΑΞΙΟΛΟΓΗΣΗΣ ΤΩΝ ΑΠΑΙΤΟΥΜΕΝΩΝ ΔΕΞΙΟΤΗΤΩΝ ΣΕ ΕΠΙΠΕΔΟ ΕΠΙΜΕΡΟΥΣ ΕΠΑΓΓΕΛΜΑΤΙΚΩΝ ΛΕΙΤΟΥΡΓΙΩΝ .....</b>	<b>97</b>
<b>ΒΙΒΛΙΟΓΡΑΦΙΑ.....</b>	<b>100</b>

## ΣΥΝΟΨΗ - ABSTRACT

Η παρούσα μελέτη αφορά στην ανάπτυξη του Επαγγελματικού Περιγράμματος του /της «**Ενδυματολόγου – Κατασκευαστή/στριας κοστούμιών -(Αμπιγιέρ)**» όπως προτάθηκε και προκηρύχθηκε από το ΕΚΕΠΙΣ.

Κατά την πορεία εκπόνησης του Επαγγελματικού Περιγράμματος, μετά από την έρευνα γραφείου και την εξέταση των δεδομένων της αγοράς εργασίας, τις συζητήσεις που πραγματοποιήθηκαν στην ομάδα εργασίας, αλλά και τις προτάσεις των εκπροσώπων των εργαζομένων και των εργοδοτών, αποφασίστηκε ότι για το συγκεκριμένο επάγγελμα, ο πλέον δόκιμος όρος που επικρατεί στην αγορά εργασίας είναι ο του/της «**Ενδυματολόγου**».

Σχετικά με τον/την Κατασκευαστή/στρια κοστούμιών, ο όρος αναφέρεται στα άτομα εκείνα που απασχολούνται αποκλειστικά στην κατασκευή κοστούμιών, χωρίς να έχουν επιπλέον καθήκοντα μέσα στην παραγωγή, έτσι όπως αυτά περιγράφονται στις 3 ΚΕΛ και ενεργούν σύμφωνα με τις οδηγίες και την καθοδήγηση του/της Ενδυματολόγου. Σημειωτέον, ότι πρόκειται για επάγγελμα το οποίο δεν αναφέρεται στον νόμο ο οποίος ρυθμίζει τα υπόλοιπα της ίδιας κατηγορίας, εφόσον κατά κύριο λόγο αναφέρεται σε ειδίκευση του ράπτη/ράπτριας, όπως έχει ήδη αναλυθεί στο σχετικό πιστοποιημένο περίγραμμα.

Από την άλλη μεριά, ο/η Αμπιγιέρ/γιεζ, σύμφωνα με το ΦΕΚ το οποίο ρυθμίζει τα του επαγγέλματος, είναι το άτομο το οποίο «*φροντίζει για την καλή κατάσταση των ενδυμάτων, αναλαμβάνει την επιδιόρθωσή τους, επικουρώντας τους ηθοποιούς που τα χρησιμοποιούν*». Συνήθως εργάζεται στο βεστιάριο του Θεάτρου ή σε μεγάλες παραγωγές και σύμφωνα με τις συλλογικές συμβάσεις εργασίας που υπογράφει<sup>1</sup>, ανήκει στο τεχνικό προσωπικό του Θεάτρου και ενεργεί σύμφωνα με τις εντολές και την εποπτεία του/της ενδυματολόγου.

Τα παραπάνω αναφέρονται στο νόμο 358/76 και ειδικότερα στην ΥΠ.ΠΟ/ΔΙΚΟΜ/84148/1376/1402/27-10-2005 (ΦΕΚ Β' 1483/27-10-2005) όπου ρυθμίζονται τα του επαγγέλματος.

**Ο/η Ενδυματολόγος** είναι το άτομο που αναλαμβάνει την ενδυματολογική παρουσία των ερμηνευτών μιας κινηματογραφικής ταινίας ή τηλεοπτικής παραγωγής, λαμβάνοντας υπόψη την προσωπικότητα των ρόλων, την ατμόσφαιρα και την εποχή που διαδραματίζεται το σενάριο ή που επιθυμεί να προσδώσει ο Σκηνοθέτης.

Το βασικό αντικείμενο της εργασίας του/της είναι η ενδυματολογική προσέγγιση κάθε οπτικοακουστικής δημιουργίας. Ειδικότερα σχεδιάζει και επιμελείται κοστούμια για τις ανάγκες θεατρικών παραστάσεων, κινηματογραφικών ταινιών, τηλεοπτικών εκπομπών, διαφημιστικών ταινιών, μουσικών παραστάσεων, πολυμέσων, video-clips κ.λπ.

<sup>1</sup> Κλαδική ΣΣΕ τεχνικού προσωπικού θεάτρου (Π.Κ.Υ.Ε. 37.5.2007)

Στην Ελλάδα το συγκεκριμένο επάγγελμα, το οποίο εντάσσεται στον τομέα του πολιτισμού, δέχεται επιδράσεις από τις αισθητικές αντιλήψεις, τάσεις, απόψεις, τεχνικές και υλικά που εφαρμόζονται σε άλλες χώρες, για αυτό και ο επαγγελματίας πρέπει να ενημερώνεται συνεχώς και να παρακολουθεί τις εξελίξεις στον τομέα του.

Σε επίπεδο απασχόλησης οι προοπτικές δεν παρουσιάζονται σε κάποιους τομείς ιδιαίτερα θετικές<sup>2</sup> εξ αιτίας της συρρίκνωσης των κινηματογραφικών και τηλεοπτικών παραγωγών και της κρίσης που επικρατεί στην βιομηχανία του θεάματος, ενώ ο ανταγωνισμός στον επάγγελμα είναι πολύ μεγάλος.

Τα τελευταία όμως χρόνια, με τη ραγδαία ανάπτυξη της ιδιωτικής τηλεόρασης και των νέων μορφών παραγωγής, όπως είναι οι διαφημιστικές μικροταινίες, διευρύνεται σταδιακά η αγορά αλλά και οι δυνατότητες απασχόλησης των ενδυματολόγων.

Για την πρόσβαση στο επάγγελμα υπάρχει ήδη ένα διαμορφωμένο νομοθετικό πλαίσιο, με τον νόμο 358/76 και ειδικότερα την ΥΠ.ΠΟ/ΔΙΚΟΜ/84148/1376/1402/27-10-2005 (ΦΕΚ Β' 1483/27-10-2005), με το οποίο προσδιορίζονται οι τρόποι που οι ενδιαφερόμενοι/ες μπορούν να αποκτήσουν άδεια εξασκήσεως και η οποία αφορά τους εργαζόμενους στον Κινηματογράφο και στην Τηλεόραση ενώ δεν απαιτείται για την απασχόληση στο Θέατρο.

Η ανάπτυξη του συγκεκριμένου Επαγγελματικού Περιγράμματος, σε συμφωνία με το ήδη υπάρχον νομοθετικό πλαίσιο, αναμένεται να προσδιορίσει με τη μεγαλύτερη σαφήνεια το περιεχόμενο και το πλαίσιο λειτουργίας του επαγγέλματος και να βοηθήσει στην περαιτέρω ανάπτυξή του, στο βαθμό που οι απαιτήσεις της αγοράς, στον συγκεκριμένο επαγγελματικό χώρο, έχουν αυξηθεί σημαντικά.

Στο πλαίσιο της ανάπτυξης του Επαγγελματικού Περιγράμματος του/της «Ενδυματολόγου», επιχειρήθηκε η εξασφάλιση της μεγαλύτερης συναίνεσης μέσω της συγκρότησης ομάδας εργασίας, στην οποία συμμετείχαν εκπρόσωποι των εργαζομένων και των εργοδοτών στο επάγγελμα.

*The present study concerns the development of the occupational profile of the "Costume designer".*

*The costume designers conceptualize and produce designs for film, television, theatre and video productions.*

*They design and create settings and costumes for theatre, film and video productions, operas and ballets.*

*They are employed by performing arts and broadcasting companies and by festivals.*

*In Greece this specific occupation, is characterized by a continuous development, especially in the number of the people that enter in this profession, despite the competition that exists in the sector.*

*It is very important to mention that in Greece there is already an institutional framework that defines the profession and it determines the ways that someone can follow in order to become Costume designer.*

---

<sup>2</sup> Θ. Κατσανέβας, Οι τάσεις στην αγορά εργασίας, Επιθεώρηση Εργασιακών Σχέσεων τ. 49 Ιανουάριος 2008.

*The specific occupational profile development was undertaken by the following organizations: GSEE, GSEVEE, KEK-INE/GSEE, ESEE, IOBE, SEV, KAELE, KEK GSEBEE. Coordinator and editor of the study of the development of the occupational profile of the "Costume designer" was Mrs Eleni Lambritzi. The authors of the occupational profile of the caretaker were Mrs Eleni Lambritzi and Mrs Tsakota Katerina. The employees' approach and opinion for the occupational profile and its content was expressed by Mr. Karayiannis Spyros. The employers' approach and opinion for the occupational profile and its content was expressed by Mr. Douros Dimitris.*

*The present study was developed in the framework structured by the European and international bibliography regarding occupational profile development and security services' international occupational descriptions, based on certain rules defined in the Common Ministry Decision [110998/ 08.05.06 (ΦΕΚ 566B')] regarding occupational profiles' accreditation.*

*For the occupational profile development we used a variation of Delphi method based on the occupational description questionnaire developed by the scientific experts, Kostas Dimoulas, Eirini Varvitsioti and Christina Spilioti.*

## ΑΝΑΛΥΣΗ ΤΟΥ ΕΠΑΓΓΕΛΜΑΤΟΣ/ ΕΙΔΙΚΟΤΗΤΑΣ – ΕΠΑΓΓΕΛΜΑΤΙΚΕΣ ΛΕΙΤΟΥΡΓΙΕΣ ΚΑΙ ΕΡΓΑΣΙΕΣ

### Συγκεντρωτική Παρουσίαση Κύριων και Επιμέρους Επαγγελματικών Λειτουργιών και Εργασιών του Περιγράμματος

#### ΒΑΣΙΚΟ ΕΠΑΓΓΕΛΜΑ

##### **ΚΕΛ 1: Προετοιμάζει την ενδυματολογική παρουσία των ερμηνευτών.**

###### ΕΕΛ 1.1: Σχεδιάζει και προτείνει προσχέδια των ενδυμάτων και των αξεσουάρ.

- ΕΕ 1.1.1: Μελετά τους χαρακτήρες και την εποχή σύμφωνα με το σενάριο για να εξάγει τα πρώτα βασικά ενδυματολογικά χαρακτηριστικά.
- ΕΕ 1.1.2: Διευκρινίζει την εικαστική γραμμή που θα ακολουθηθεί.
- ΕΕ 1.1.3: Συνθέτει προσχέδια και τα παρουσιάζει στην δημιουργική ομάδα.

###### ΕΕΛ 1.2: Ερευνά την αγορά και παρουσιάζει τις προτάσεις του.

- ΕΕ 1.2.1: Προσδιορίζει την ποσότητα και την ποιότητα των υλικών που χρειάζεται.
- ΕΕ 1.2.2: Αναζητά τα κατάλληλα υλικά και εντοπίζει τους προμηθευτές.
- ΕΕ 1.2.3: Παρουσιάζει ενημερωτικό υλικό και μακέτες και προτείνει τους τρόπους προμήθειας των ενδυμάτων και των αξεσουάρ.

###### ΕΕΛ 1.3: Προμηθεύεται τα υλικά και διαμορφώνει το χρονοδιάγραμμα παραγωγής του ενδυματολογικού υλικού.

- ΕΕ 1.3.1: Προσδιορίζει το συνολικό κόστος του ενδυματολογικού μέρους της παραγωγής.
- ΕΕ 1.3.2: Διεκπεραιώνει τις παραγγελίες.
- ΕΕ 1.3.3: Διαμορφώνει το χρονοδιάγραμμα για τις πρόβες και την ολοκλήρωση του τελικού προϊόντος.

##### **ΚΕΛ 2: Υποστηρίζει τις διαδικασίες κατασκευής, αγοράς, ενοικίασης των ενδυμάτων και λειτουργεί το βεστιάριο.**

###### ΕΕΛ 2.1: Μεριμνά για την κατασκευή των ενδυμάτων.

- ΕΕ 2.1.1: Προγραμματίζει και παρακολουθεί τις πρόβες.
- ΕΕ 2.1.2: Προσδιορίζει και επιβλέπει τις επιδιορθώσεις, μετατροπές και αλλαγές.
- ΕΕ 2.1.3: Πραγματοποιεί το βασικό ράψιμο.
- ΕΕ 2.1.4: Πραγματοποιεί ειδικές τεχνικές πάνω στα υφάσματα.

**ΕΕΛ 2.2:** Παραγγέλλει και ενοικιάζει ενδύματα και αξεσουάρ.

ΕΕ 2.2.1: Ερευνά, αγοράζει και ενοικιάζει ενδύματα και αξεσουάρ.

ΕΕ 2.2.2: Παρακολουθεί την πρόβα στα ενοικιαζόμενα ενδύματα για τυχόν προσθήκες ή

επιδιορθώσεις.

.ΕΕ 2.2.3: Εντοπίζει και ενοικιάζει ειδικές κατασκευές.

**ΕΕΛ 2.3:** Οργανώνει και λειτουργεί το βεστιάριο.

ΕΕ 2.3.1: Διαμορφώνει τον χώρο του βεστιαρίου σύμφωνα με τους κανόνες εργονομίας.

ΕΕ 2.3.2: Τακτοποιεί τα ενδύματα και τα αξεσουάρ.

ΕΕ 2.3.3: Οργανώνει και επιβλέπει τις μετακινήσεις των ενδυμάτων και των αξεσουάρ.

**ΚΕΛ 3: Υποστηρίζει τη λειτουργία του ενδυματολογικού τμήματος.**

**ΕΕΛ 3.1:** Προετοιμάζει την ενδυματολογική παρουσία των ηθοποιών για το γύρισμα.

ΕΕ 3.1.1: Τοποθετεί τα ενδύματα και τα αξεσουάρ στο κατάλληλο μέρος.

ΕΕ 3.1.2: Προετοιμάζει τα ενδύματα.

ΕΕ 3.1.3: Προετοιμάζει και διευκολύνει τους ηθοποιούς στο ντύσιμο.

**ΕΕΛ 3.2:** Παρακολουθεί το γύρισμα και κρατά σημειώσεις που αφορούν τα βασικά ενδυματολογικά

χαρακτηριστικά.

ΕΕ 3.2.1: Ελέγχει την ενδυματολογική παρουσία των ηθοποιών πριν το γύρισμα.

ΕΕ 3.2.2: Διατηρεί αρχείο των ενδυμάτων κάθε χαρακτήρα και των αλλαγών τους.

ΕΕ 3.2.3: Συγκεντρώνει τα ενδύματα και προετοιμάζει την επόμενη σκηνή ή την επόμενη

μέρα του γυρίσματος.

ΕΕ 3.2.4: Τηρεί αρχείο εξόδων.

**ΕΕΛ 3.3:** Επιβλέπει την επιστροφή των ενδυμάτων και των αξεσουάρ που έχουν ενοικιασθεί.

ΕΕ 3.3.1: Πιστοποιεί την παράδοση στον προμηθευτή.



ΕΕ 3.3.2: Τηρεί αρχείο παράδοσης και παραλαβής των ενδυμάτων και των αξεσουάρ.

ΕΕ 3.3.3: Ενημερώνει για τυχόν φθορές ή απώλειες των ενδυμάτων και των αξεσουάρ.

## ΑΠΑΡΑΙΤΗΤΕΣ ΓΝΩΣΕΙΣ, ΔΕΞΙΟΤΗΤΕΣ ΚΑΙ ΙΚΑΝΟΤΗΤΕΣ

### Συγκεντρωτική Παρουσίαση των Γνώσεων, Δεξιοτήτων και Ικανοτήτων του Περιγράμματος

#### **ΒΑΣΙΚΟ ΕΠΑΓΓΕΛΜΑ: ΕΝΔΥΜΑΤΟΛΟΓΟΣ»**

(Ανά επίπεδο επαγγελματικής ιεραρχίας)

#### **ΓΕΝΙΚΕΣ ΓΝΩΣΕΙΣ**

Ελληνική Γλώσσα.

Βασικές γνώσεις Μαθηματικών και Αριθμητικής.

Γνώση Αγγλικών.

Γνώση Η/Υ.

#### **ΒΑΣΙΚΕΣ ΕΠΑΓΓΕΛΜΑΤΙΚΕΣ ΓΝΩΣΕΙΣ**

Βασικές γνώσεις ραψίματος.

Βασικές αρχές σχεδίασης ενδυμάτων και ελεύθερου σχεδίου.

Βασικό πλαίσιο κανόνων επαγγελματικής συμπεριφοράς και επικοινωνίας.

Βασικοί κανόνες και αρχές οργάνωσης, εργονομίας και λειτουργίας του βεστιαρίου.

Γνώση προγραμμάτων παρουσιάσεων, επεξεργασίας κειμένου, υπολογιστικών φύλλων και παρουσιάσεων.

Δημιουργία αρχείου παράδοσης και παραλαβής ενδυμάτων και αξεσουάρ.

Διαδικασία πρόβας, διαμόρφωση και παρακολούθηση χρονοδιαγράμματος πρόβας.

Διαδικασία προετοιμασίας ενδυμάτων σύμφωνα με το σενάριο και στη διάρκεια των γυρισμάτων.

Ενδυματολογία και ιστορία κοστουμιού.

Είδη και τρόποι κατασκευής μακετών.

Ενδυματολογική επιμέλεια παραγωγής.

Είδη προσχεδίων για ενδύματα και αξεσουάρ.

Είδη, πηγές, μέσα και διαδικασίες αναζήτησης ειδικών ενδυματολογικών σχεδίων και κατασκευών.

Είδη και τεχνικές επιδιορθώσεων.

Εφαρμογή ειδικών τεχνικών σε υφάσματα.

Θεσμικό πλαίσιο πνευματικής ιδιοκτησίας και διαφύλαξης προσωπικών και ευαίσθητων δεδομένων.

Θεσμικό πλαίσιο υγιεινής και ασφάλειας χώρων εργασίας και ασφαλούς μετακίνησης υλικών.

Κοστολόγηση υλικών και υπηρεσιών, φθοράς ή απώλειας ενδυμάτων και αξεσουάρ.

Μεθοδολογία καταγραφής μετατροπών σε ενδύματα και διαδικασίες αρχειοθέτησης των ενδυμάτων.

Ποσοτικά και ποιοτικά κριτήρια για το σχεδιασμό ενδυμάτων.

Πηγές και μέσα αναζήτησης πληροφοριών για την ενδυματολογική εμφάνιση των ρόλων και προμηθευτές υλικών και ενδυμάτων.

Συμμετοχή του/της ενδυματολόγου στην προετοιμασία του/της ηθοποιού για το γύρισμα και την προετοιμασία της σκηνής πριν το γύρισμα.

Τρόποι και μεθοδολογία καταγραφής χαρακτήρων σε μια παραγωγή.

Τυπικές διαδικασίες διεκπεραίωσης παραγγελίας.

Τυπικές διαδικασίες προγραμματισμού και παρακολούθησης πρόβας.

Τυπικές διαδικασίες ενοικίασης και επιστροφής καθώς και μετακίνησης ενδυμάτων και αξεσουάρ.

Προετοιμασία ενδυμάτων σύμφωνα με το σενάριο.

Σωματομετρία.

Υφασματολογία.

Χρωματολογία.

### **ΕΙΔΙΚΕΣ ΕΠΑΓΓΕΛΜΑΤΙΚΕΣ ΓΝΩΣΕΙΣ**

Ειδικό πρόγραμμα σχεδίασης ενδυμάτων.

Ειδικό πρόγραμμα φωτογραφίας .

Ειδικά προγράμματα Costume Pro, The Costume Bible.

Ειδική ορολογία εφαρμογής τεχνικών σε υφάσματα.

Ειδική ορολογία βεστιαρίου.

### **ΔΕΞΙΟΤΗΤΕΣ**

Άνετη χρήση προγράμματος επεξεργασίας κειμένου, υπολογιστικών φύλλων, παρουσιάσεων και πλοήγησης στο διαδίκτυο.

Άνετη χρήση προγράμματος σχεδιασμού.

Άνετη χρήση των προγραμμάτων Costume Pro, The Costume Bible.

Άνετη χρήση προγράμματος φωτογραφιών.



Άνετη χρήση ορολογίας βεστιαρίου και εφαρμογής τεχνικών σε υφάσματα.

Κρίση και λήψη απόφασης.

Οργανωτικότητα.

Επικοινωνία.

Ενεργός ακρόαση.

Διαχείριση χρόνου.

Τεχνική δεξιότητα.

Ομαδική εργασία.

Υπολογιστική δεξιότητα.

### **ΙΚΑΝΟΤΗΤΕΣ**

Αισθητική ικανότητα.

Καλλιτεχνική ικανότητα.

Δημιουργική – αφαιρετική ικανότητα.

Φαντασία.

Παρατηρητικότητα.

Χωρο-αντιληπτική ικανότητα.



**ΠΡΟΤΕΙΝΟΜΕΝΕΣ ΔΙΑΔΡΟΜΕΣ ΓΙΑ ΤΗΝ ΑΠΟΚΤΗΣΗ ΤΩΝ ΑΠΑΙΤΟΥΜΕΝΩΝ ΠΡΟΣΟΝΤΩΝ**

<b>ΕΠΑΓΓΕΛΜΑ:</b>	<b>ΔΙΑΔΡΟΜΕΣ</b>	
<b>ΕΠΙΠΕΔΟ ΕΠΑΓΓΕΛΜΑΤΙΚΗΣ ΙΕΡΑΡΧΙΑΣ Α</b>		
<b>ΕΝΔΥΜΑΤΟΛΟΓΟΣ</b>	1 <sup>η</sup> Διαδρομή	Απόφοιτοι (κάτοχοι πτυχίου) Σχολών Ενδυματολογίας ή κάτοχοι Διπλώματος Επαγγελματικής Κατάρτισης (ΟΕΕΚ), επιπέδου Μεταδευτεροβάθμιας Επαγγελματικής Κατάρτισης (των ΙΕΚ) της ειδικότητας «Ειδικός Ενδυματολόγος και Σχεδίασης Μόδας» οι οποίοι έχουν πραγματοποιήσει* τέσσερις (4) κινηματογραφικές ταινίες μεγάλου μήκους ή οκτακόσια (800) ημερομίσθια σε τηλεοπτικές παραγωγές ως Βοηθοί Ενδυματολόγου - άδεια χωρίς εξετάσεις.
	2 <sup>η</sup> Διαδρομή (προτεινόμενη)	Απόφοιτοι Γενικού Λυκείου – 3 χρόνια συναφής επαγγελματική εμπειρία – Συνεχιζόμενη Επαγγελματική Κατάρτιση για τις γνώσεις (θεωρία) που αντιστοιχούν στις 3 Κύριες Επαγγελματικές Λειτουργίες του επαγγέλματος (ΚΕΛ 1, ΚΕΛ 2, ΚΕΛ 3).
		<b>ΦΟΡΕΑΣ ΕΚΔΟΣΗΣ ΤΩΝ ΠΑΡΑΠΑΝΩ ΑΔΕΙΩΝ:</b> ΥΠΟΥΡΓΕΙΟ ΠΟΛΙΤΙΣΜΟΥ – Δ/ΝΣΗ ΚΙΝΗΜΑΤΟΓΡΑΦΟΥ ΚΑΙ ΟΠΤΙΚΟΑΚΟΥΣΤΙΚΩΝ ΜΕΣΩΝ σύμφωνα με το ΥΠΠΟ/ΔΙΚΟΜ/84148/1376/1402/27-1005 (ΦΕΚ Β' 1483/27-10-2005)

Η πρώτη διαδρομή αφορά στη διαδικασία αδειοδότησης για τον Κινηματογράφο και την Τηλεόραση, σύμφωνα με το ισχύον νομοθετικό πλαίσιο, ενώ για την απασχόληση στο Θέατρο δεν απαιτείται σχετική άδεια άσκησης του επαγγέλματος. Η δεύτερη διαδρομή είναι προτεινόμενη.

\* Η επαγγελματική εμπειρία (4) κινηματογραφικών ταινιών μεγάλου μήκους ή οκτακοσίων ημερομισθίων αποδεικνύεται με ένημα.



## **ΕΝΔΕΙΚΤΙΚΟΙ ΤΡΟΠΟΙ ΑΞΙΟΛΟΓΗΣΗΣ ΤΩΝ ΑΠΑΙΤΟΥΜΕΝΩΝ ΓΝΩΣΕΩΝ, ΔΕΞΙΟΤΗΤΩΝ ΚΑΙ ΙΚΑΝΟΤΗΤΩΝ**

### **ΑΞΙΟΛΟΓΗΣΗ ΓΝΩΣΕΩΝ**

Γραπτές και προφορικές εξετάσεις.

Τεστ πολλαπλών απαντήσεων.

Εκπόνηση εργασιών.

Παρατήρηση εκτέλεσης εργασίας.

Αξιολόγηση τεχνικών δεξιοτήτων.

### **ΑΞΙΟΛΟΓΗΣΗ ΔΕΞΙΟΤΗΤΩΝ**

Συνέντευξη.

Παρατήρηση εκτέλεσης εργασίας.

Αξιολόγηση τεχνικών δεξιοτήτων.

### **ΙΚΑΝΟΤΗΤΕΣ**

Ειδικά για τις ικανότητες διευκρινίζεται ότι η αξιολόγησή τους είναι ευαίσθητη διαδικασία και ότι μπορούν να εκτιμηθούν αποκλειστικά με την εφαρμογή σταθμισμένων και αξιόπιστων εργαλείων. Διεθνώς για το σκοπό αυτό έχουν αναπτυχθεί διάφορα ψυχομετρικά εργαλεία (τεστ ικανοτήτων). Ένα «τεστ ικανότητας» μετρά μία σχετικά ομοιογενή και σαφώς προσδιορισμένη ικανότητα. Τα «τεστ ειδικών ικανοτήτων» μετρούν μία μόνο συγκεκριμένη ικανότητα, ενώ οι «συστοιχίες πολλαπλών ικανοτήτων» καταλήγουν σε ένα ατομικό προφίλ, με ξεχωριστή βαθμολογία για έναν αριθμό ικανοτήτων. Ενδεικτικά τεστ ικανοτήτων είναι τα εξής: Differential Aptitude Test (DAT) και του General Aptitude Test Battery (GATB), Comprehensive Ability Battery (CAB), SRA Mechanical Aptitude, Minnesota Paper Form Board.

## ΕΙΣΑΓΩΓΗ

Οι συνδικαλιστικές οργανώσεις εκπροσώπησης εργαζομένων και εργοδοτών που υπογράφουν την Εθνική Γενική Συλλογική Σύμβαση Εργασίας (ΕΓΣΣΕ) ΓΣΕΒΕΕ, ΓΣΕΕ, ΕΣΕΕ και ΣΕΒ, σε σύμπραξη με τα ερευνητικά ή εκπαιδευτικά κέντρα ΚΕΚ ΓΣΕΒΕΕ, ΚΕΚ ΙΝΕ/ΓΣΕΕ, ΚΑΕΛΕ και ΙΟΒΕ, ανέλαβαν από το Υπουργείο Απασχόλησης – ΕΚΕΠΙΣ, στο πλαίσιο συγχρηματοδοτούμενης από το Ευρωπαϊκό Κοινωνικό Ταμείο δράσης, να αναπτύξουν 145 επαγγελματικά περιγράμματα μεταξύ των οποίων και το Επαγγελματικό Περιγραμμά του/της «**Ενδυματολόγου**» στο οποίο αναφέρεται η παρούσα μελέτη αυτή.

Η συνεργασία των αναδόχων φορέων αποβλέπει στην ανάπτυξη και πιστοποίηση «Επαγγελματικών Περιγραμμάτων», στο πλαίσιο της διά βίου εκπαίδευσης και κατάρτισης και αποτελεί απαραίτητο βήμα για τη λειτουργία του Εθνικού Συστήματος Σύνδεσης της Επαγγελματικής Εκπαίδευσης και Κατάρτισης με την Απασχόληση (ΕΣΣΕΕΚΑ).

Με αυτή τη συνεργασία των Κοινωνικών Φορέων επιδιώκεται η ουσιαστική σύνδεση της επαγγελματικής εκπαίδευσης και κατάρτισης με τις ανάγκες των εργαζομένων και των επιχειρήσεων και γενικότερα της ελληνικής οικονομίας και κοινωνίας.

Η ανάπτυξη του επαγγελματικού περιγράμματος του/της «**Ενδυματολόγου**» έγινε υπό το συντονισμό του ΚΕΚ-ΙΝΕ/ΓΣΕΕ. Υπεύθυνος έργου από την πλευρά του ΚΕΚ-ΙΝΕ/ΓΣΕΕ ήταν ο Δημουλάς Κων/νος.

Συντονιστής και επιμελητής της μελέτης ανάπτυξης του επαγγελματικού περιγράμματος του/της «**Ενδυματολόγου**» ήταν η κα. Ελένη Λαμπριτζή. Συντάκτες και συγγραφείς του περιγράμματος ήταν η κα Τσακότα Κατερίνα και η κα. Ελένη Λαμπριτζή. Την προσέγγιση των εργαζομένων για το περίγραμμα και το αναλυτικό του περιεχόμενο, τη διατύπωσε γνωμοδοτώντας ο κ. Καραγιάννης Σπύρος. Την προσέγγιση των εργοδοτών για το περίγραμμα και το αναλυτικό του περιεχόμενο, τη διατύπωσε γνωμοδοτώντας ο κ. Δούρος Δημήτρης.

Το μεθοδολογικό πλαίσιο στο οποίο βασίστηκε η παρούσα μελέτη έχει αναπτυχθεί στον σχετικό «ΟΔΗΓΟ»<sup>3</sup> που εξέδωσαν το 2007 οι συνδικαλιστικές οργανώσεις εκπροσώπησης εργαζομένων και εργοδοτών που υπογράφουν την ΕΓΣΣΕ. Η ανάπτυξη των περιγραμμάτων γίνεται βάσει συγκεκριμένων προδιαγραφών, όπως αυτές προσδιορίζονται στην ΚΥΑ [110998/ 08.05.06 (ΦΕΚ 566Β')] και το Αναλυτικό Τεύχος της

<sup>3</sup> Ο Οδηγός για την ανάπτυξη και τις προδιαγραφές των επαγγελματικών περιγραμμάτων συντάχθηκε το 2007 από την παρακάτω ομάδα εργασίας των ΓΣΕΕ-ΣΕΒ-ΓΣΕΒΕΕ-ΕΣΕΕ: Δημουλάς Κώστας (Επιμέλεια), Βαρβιτσιώτη Ρένα, Σπηλιώτη Χριστίνα (Συγγραφείς), Τολίδης Γιάννης (Ανάπτυξη και Συγγραφή Ερωτηματολογίου Περιγραφής Επαγγέλματος), Άσπρος Δημήτρης (Παράδειγμα Επαγγελματικού Περιγράμματος).

Βάσει των ανωτέρω, η περιγραφή των επαγγελματικών περιγραμμάτων ακολουθεί τους εξής πέντε άξονες:

Ενότητα Α: Τίτλος και ορισμός του επαγγέλματος / ειδικότητας.

Ενότητα Β: Ανάλυση του επαγγέλματος / ειδικότητας - «προδιαγραφές».

Ενότητα Γ: Απαραίτητες γνώσεις, δεξιότητες, ικανότητες για την άσκηση του επαγγέλματος/ ειδικότητα.

Ενότητα Δ: Προτεινόμενες διαδρομές για την απόκτηση των απαιτούμενων προσόντων.

Ενότητα Ε: Ενδεικτικοί τρόποι αξιολόγησης των απαιτούμενων Γνώσεων, Δεξιοτήτων και Ικανοτήτων.

Στην ενότητα Α αναλύονται οι γενικότερες συνθήκες του επαγγέλματος, οι τεχνολογικές αλλαγές που το επηρεάζουν, οι γενικότερες αλλαγές που παρατηρούνται, οι προοπτικές του επαγγέλματος στην αγορά εργασίας και των κλάδων δραστηριότητας στους οποίους ασκείται, καθώς και οι ρυθμίσεις που ισχύουν σχετικά με την άσκηση του επαγγέλματος

Στην ενότητα Β το επάγγελμα αναλύεται σε κύριες επαγγελματικές λειτουργίες (ΚΕΛ<sub>1</sub> έως ΚΕΛ<sub>v</sub>), κάθε ΚΕΛ αναλύεται σε επιμέρους επαγγελματικές λειτουργίες (ΕΕΛ) και κάθε ΕΕΛ σε επαγγελματικές εργασίες (ΕΕ) (επόμενο διάγραμμα).

### Διάγραμμα: Ανάλυση επαγγέλματος σε ΚΕΛ-ΕΕΛ-ΕΕ

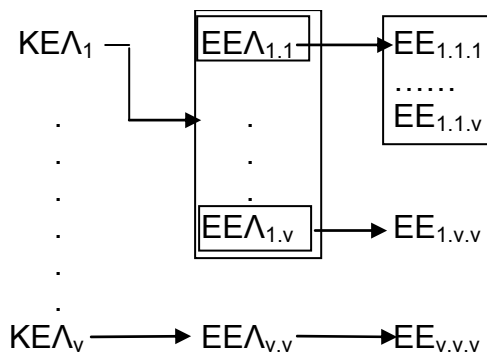

Για κάθε δε ΕΕ προσδιορίζονται τα κριτήρια επαγγελματικής ανταπόκρισης και το εύρος εφαρμογής της.

Με βάση αυτή την ανάλυση, στην ενότητα Γ αναλύονται οι απαιτούμενες γνώσεις, ικανότητες και δεξιότητες που είναι απαραίτητες για αποτελεσματική εκτέλεση κάθε επαγγελματικής εργασίας.

Στις ενότητες Δ και Ε προτείνονται διαδρομές για την απόκτηση των απαιτούμενων προσόντων και ενδεικτικοί τρόποι αξιολόγησης των απαιτούμενων γνώσεων, δεξιοτήτων και ικανοτήτων.

Αξιοποιήθηκαν οι ακόλουθες μέθοδοι συλλογής πληροφοριών για το επάγγελμα:

- **Η βιβλιογραφική έρευνα γραφείου**, για την επισκόπηση της σχετικής με το επάγγελμα βιβλιογραφίας σε εθνικό και διεθνές επίπεδο (κλαδικές μελέτες και επαγγελματικές μονογραφίες), τη συγκέντρωση και ανάλυση στατιστικών δεδομένων της Εθνικής Στατιστικής Υπηρεσίας και των στοιχείων που διαθέτουν οι επαγγελματικές και επιστημονικές ενώσεις του επαγγέλματος.
- Μια παραλλαγή της **μεθόδου Delphi** με βάση ερωτηματολόγιο που συνέταξε η επιστημονική επιτροπή της ένωσης των φορέων.
- **Οι συνεντεύξεις με κατόχους θέσεων εργασίας** στο επάγγελμα βάσει οδηγού συνέντευξης με προεπιλεγμένους άξονες που συνέταξε η επιστημονική επιτροπή της ένωσης των φορέων.
- Εναλλακτικά της μεθόδου της συνέντευξης χρησιμοποιήθηκε και μέθοδος συμπλήρωσης **εξειδικευμένου ερωτηματολογίου με κατόχους θέσεων εργασίας** στο επάγγελμα.
- **Διαδικασίες ανασκόπησης και ανάδρασης** με τις επαγγελματικές οργανώσεις των εργαζομένων και των εργοδοτών κατά τη διάρκεια εκπόνησης της μελέτης.

Η τελική σύνθεση του Επαγγελματικού Περιγράμματος πραγματοποιήθηκε από την συντονίστρια της ομάδας ανάπτυξης του επαγγελματικού περιγράμματος κα Ελένη Λαμπριτζή, υπό την εποπτεία των στελεχών του ΚΕΚ-ΙΝΕ/ΓΣΕΕ (Καρατράσογλου Ιάκωβος, Σπηλιώτη Χριστίνα, Βαρβιτσιώτη Ρένα).

Τη συνολική ευθύνη του έργου των 145 επαγγελματικών περιγραμμάτων είχε η **Ομάδα Πλοήγησης** που συγκροτήθηκε από τους Αναδόχους φορείς και αποτελείται από τους εξής:

Φορέας	Ονοματεπώνυμο
ΚΕΚ-ΙΝΕ/ΓΣΕΕ	Βαρβιτσιώτη Ρένα
ΓΣΕΕ	Καρατράσογλου Ιάκωβος
ΙΟΒΕ	Τορτοπίδης Αντώνης
ΓΣΕΒΕΕ	Λιντζέρης Παρασκευάς
ΚΕΚ ΓΣΕΒΕΕ	Αυλωνίτου Αναστασία
ΣΕΒ	Τορτοπίδης Αντώνης
ΕΣΕΕ, ΚΑΕΛΕ	Κόνσολας Αντώνης



Τον έλεγχο ανταπόκρισης του περιγράμματος στις προδιαγραφές του έργου της ανάπτυξης των 145 επαγγελματικών περιγραμμάτων είχε η **Επιτροπή Ποιότητας** στην οποία συμμετείχαν οι εξής:

Φορέας	Όνοματεπώνυμο
ΚΕΚ-ΙΝΕ/ΓΣΕΕ	Σπηλιώτη Χριστίνα
ΚΕΚ-ΙΝΕ/ΓΣΕΕ	Βαρβιτσιώτη Ειρήνη
ΕΣΕΕ, ΚΑΕΛΕ	Αρανίτου Βάλλια
ΚΕΚ ΓΣΕΒΕΕ	Βαρδαρός Σταμάτης
ΣΕΒ, ΙΟΒΕ	Τσακανίκας Άγγελος

### **Σημείωμα της συντονίστριας**

#### **Μεθοδολογία Εργασίας**

##### *1) Έρευνα Γραφείου*

Για την ανάπτυξη και επεξεργασία του Επαγγελματικού Περιγράμματος, η ομάδα εργασίας πραγματοποίησε έρευνα γραφείου<sup>4</sup> προκειμένου να συλλέξει οποιοδήποτε χρήσιμο και σχετικό υλικό από ανάλογες μελέτες ή μονογραφίες στην Ελλάδα και το εξωτερικό, αναφορικά με το επάγγελμα του/της ενδυματολόγου. Βασική διαπίστωση ήταν ότι για το συγκεκριμένο επάγγελμα, δεν υφίστανται αρκετές πληροφορίες και σχετική βιβλιογραφία, σε εθνικό κυρίως επίπεδο.

Κατά τη διαδικασία της ερευνητικής φάσης, έγινε εκτεταμένη αναζήτηση – κυρίως μέσω του διαδικτύου – σε ελληνικούς και ξενόγλωσσους ιστοτόπους (web sites) προκειμένου να συγκεντρωθούν πληροφορίες σχετικά με το προφίλ και το περιεχόμενο του επαγγέλματος αλλά και τα καθήκοντα – εργασίες των ατόμων που απασχολούνται σε αυτό.

Κατά τη έρευνα διαπιστώθηκε ότι σε διάφορες χώρες, έχουν εκπονηθεί αναλυτικά «προφίλ εργασίας» (job profiles) σχετικά με το επάγγελμα του/της ενδυματολόγου και τα οποία έχουν σαν κύριο στόχο να δώσουν σαφείς και συγκεκριμένες πληροφορίες στα άτομα που ενδιαφέρονται να απασχοληθούν στον συγκεκριμένο επαγγελματικό χώρο.

Τις πλέον ενδιαφέρουσες περιγραφές του επαγγέλματος τις συναντήσαμε στις παρακάτω ιστοσελίδες:

1. [www.ukstandards.co.uk](http://www.ukstandards.co.uk) – (skill set) Artistic and Literary occupations (290) - Αγγλία

<sup>4</sup> Βλ. Ως προς τη μεθοδολογία εργασίας ακολουθήθηκε ο «Οδηγός Ανάπτυξης Επαγγελματικών Περιγραμμάτων», Αθήνα, Οκτώβριος 2007.

2. [www.ntatt.org](http://www.ntatt.org) - National Training Agency

3. [www.hrsdc.gc.ca](http://www.hrsdc.gc.ca) - Human Resource and Skill Development – Καναδάς

4. [www.onetcodeconnector.org](http://www.onetcodeconnector.org) - Διεύθυνση Απασχόλησης και Κατάρτισης - Αμερική

### 2) Διαδικασίες γνωμοδότησης από φορείς εργαζομένων και εργοδοτών

Την προσέγγιση των εργαζομένων για το περίγραμμα και το αναλυτικό του περιεχόμενο, τη διατύπωσε γνωμοδοτώντας ο κ. Καραγιάννης Σπύρος. Την προσέγγιση των εργοδοτών για το περίγραμμα και το αναλυτικό του περιεχόμενο, τη διατύπωσε γνωμοδοτώντας ο κ. Δούρος Δημήτρης.

Φορείς εργαζομένων και εργοδοτών:

α) Φορείς εργαζομένων, Ε.Τ.Ε.Κ.Τ – Ο.Τ (Ένωση Τεχνικών Ελληνικού Κινηματογράφου και Τηλεόρασης - Οπτικοακουστικού Τομέα) ως την πρωτοβάθμια συνδικαλιστική οργάνωση, η οποία εκπροσωπεί τους εργαζόμενους με συμβάσεις ορισμένου χρόνου και η οποία συνομολογεί τις οικείες Συλλογικές Συμβάσεις Εργασίας για το επάγγελμα με τις εργοδοτικές οργανώσεις.

β) Φορείς εργοδοτών, Ο.Ε.Ρ.Ε (Ομοσπονδία Εμποροραπτών – Ραπτών Ελλάδος)

### 3) Συνεντεύξεις βάθους

Στο πλαίσιο ανάπτυξης του Έργου, αποφασίσθηκε από την ομάδα εργασίας να ακολουθηθεί η διαδικασία των συνεντεύξεων, προκειμένου να συλλεγούν οι απαραίτητες πληροφορίες για την επαλήθευση των Κύριων και Επιμέρους Εργασιών που αφορούν στο επάγγελμα. Σε αυτό το πλαίσιο πραγματοποιήθηκαν 10 συνεντεύξεις με βάση τους οδηγούς συνέντευξης και τις γενικές κατευθυντήριες οδηγίες της ομάδας πλοήγησης.

Οι συνεντεύξεις λήφθηκαν από 6 εργαζόμενους και 4 προϊσταμένους/εργοδότες.

Στη διάρκεια των συνεντεύξεων επιδιώχθηκε η ανάπτυξη ελεύθερου διαλόγου με τον κάθε ένα ερωτηθέντα, πραγματοποιήθηκαν νέες ερωτήσεις και ζητήθηκαν επεξηγήσεις, παραδείγματα και διευκρινήσεις, μέχρις ότου θεωρήσει ο συνεντευκτής ότι έχει καλύψει τα θέματα. Ιδιαίτερη έμφαση κατά την πραγματοποίηση των συνεντεύξεων δόθηκε στην κάλυψη όλων των εργασιών και καθηκόντων του επαγγέλματος.

Από όλες τις συνεντεύξεις τηρήθηκαν σημειώσεις.

## ΕΝΟΤΗΤΑ Α: «ΤΙΤΛΟΣ ΚΑΙ ΟΡΙΣΜΟΣ ΤΟΥ ΕΠΑΓΓΕΛΜΑΤΟΣ Η/ ΚΑΙ ΕΙΔΙΚΟΤΗΤΑΣ»

### Α.1 Προτεινόμενος Γενικός Τίτλος του Επαγγέλματος.

#### «Ενδυματολόγος»

Η παρούσα μελέτη αφορά στην ανάπτυξη του Επαγγελματικού Περιγράμματος του /της «**Ενδυματολόγου – Κατασκευαστή/στριας κοστούμιών -(Αμπιγιέρ)**», όπως προτάθηκε και προκηρύχθηκε από το ΕΚΕΠΙΣ.

Κατά την πορεία εκπόνησης του Επαγγελματικού Περιγράμματος, μετά από την έρευνα γραφείου και την εξέταση των δεδομένων της αγοράς εργασίας, τις συζητήσεις που πραγματοποιήθηκαν στην ομάδα εργασίας, αλλά και τις προτάσεις των εκπροσώπων των εργαζομένων και των εργοδοτών, αποφασίστηκε ότι για το συγκεκριμένο επάγγελμα, ο πλέον δόκιμος όρος που επικρατεί σήμερα στην αγορά εργασίας είναι ο του/της **Ενδυματολόγου**.

Οι **βασικοί λόγοι** για τους οποίους η ομάδα εκπόνησης του Επαγγελματικού Περιγράμματος απεφάνθη ότι ο προτεινόμενος τίτλος του επαγγέλματος πρέπει να είναι Ενδυματολόγος και τον οποίο υιοθετεί εφεξής στην ανάπτυξη του περιγράμματος, είναι οι παρακάτω:

- Σχετικά με τον/την Κατασκευαστή/στρια κοστούμιών, ο όρος αναφέρεται στα άτομα εκείνα που απασχολούνται αποκλειστικά στην κατασκευή κοστούμιών, χωρίς να έχουν επιπλέον καθήκοντα μέσα στην παραγωγή, έτσι όπως αυτά περιγράφονται στις 3 ΚΕΛ και ενεργούν σύμφωνα με τις οδηγίες και την καθοδήγηση του/της Ενδυματολόγου. Σημειωτέον, ότι πρόκειται για επάγγελμα το οποίο δεν αναφέρεται στον νόμο ο οποίος ρυθμίζει τα υπόλοιπα της ίδιας κατηγορίας, εφόσον κατά κύριο λόγο αναφέρεται σε ειδικευση του Ράπτη/ράπτριας, όπως έχει ήδη αναλυθεί σε προγενέστερο σχετικό πιστοποιημένο περίγραμμα.
- Από την άλλη μεριά, ο/η Αμπιγιέρ/γιεζ, σύμφωνα με το ΦΕΚ το οποίο ρυθμίζει τα του επαγγέλματος, είναι το άτομο το οποίο «*φροντίζει για την καλή κατάσταση των ενδυμάτων, αναλαμβάνει την επιδιόρθωσή τους, επικουρώντας τους ηθοποιούς που τα χρησιμοποιούν*». Συνήθως εργάζεται στο βεστιάριο του Θεάτρου ή σε μεγάλες παραγωγές και σύμφωνα με τις συλλογικές συμβάσεις εργασίας που υπογράφει<sup>5</sup>, ανήκει στο τεχνικό προσωπικό του Θεάτρου και ενεργεί σύμφωνα με τις εντολές και την εποπτεία του/της ενδυματολόγου.

<sup>5</sup> Κλαδική ΣΣΕ τεχνικού προσωπικού θεάτρου (Π.Κ.Υ.Ε. 37.5.2007)

Τα παραπάνω αναφέρονται στο νόμο 358/76 και ειδικότερα στην ΥΠ.ΠΟ/ΔΙΚΟΜ/84148/1376/1402/27-10-2005 (ΦΕΚ Β' 1483/27-10-2005) όπου ρυθμίζονται τα του επαγγέλματος.

## **A.2 Ορισμός του Επαγγέλματος ή/και της ειδικότητας.**

Ο/Η Ενδυματολόγος, σχεδιάζει, επιμελείται και προσεγγίζει το ενδυματολογικό μέρος μιας θεατρικής παράστασης, μιας κινηματογραφικής ταινίας ή μιας τηλεοπτικής παραγωγής.

Γνωστός και ως Costume Designer, έχει την ευθύνη του συνολικού αισθητικού αποτελέσματος και της ανάδειξης του οράματος του σκηνοθέτη. Παράλληλα, με τις ειδικές του γνώσεις, μπορεί και σχεδιάζει κοστούμια σε όλα τα επίπεδα της οπτικοακουστικής δημιουργίας (video, πολυμέσα, διαφημιστικές ταινίες, video clip, web art, εγκαταστάσεις και άλλες εικαστικές εφαρμογές)

### **A.2.1. Γενική Περιγραφή του περιεχομένου και σκοπός του Επαγγέλματος ή/και της ειδικότητας.**

Ο/Η Ενδυματολόγος, είναι υπεύθυνος/η για την ενδυματολογική παρουσία των ερμηνευτών της κινηματογραφικής ταινίας ή της τηλεοπτικής παραγωγής, σύμφωνα με την προσωπικότητα των ρόλων, την ατμόσφαιρα και το κλίμα της εποχής που απαιτεί το σενάριο ή που επιθυμεί ο σκηνοθέτης.

Σχεδιάζει και επιμελείται τα κοστούμια για τις ανάγκες κινηματογραφικών ταινιών, τηλεοπτικών εκπομπών, διαφημιστικών ταινιών, μουσικών παραστάσεων, πολυμέσων, video-clips κ.λπ. Χρησιμοποιεί τις τεχνικές του ελεύθερου και γραμμικού σχεδίου και των χρωμάτων, τις τεχνικές δημιουργίας μακετών εκ του φυσικού και τις βασικές τεχνικές σχεδίασης σε ηλεκτρονικό υπολογιστή.

Το επάγγελμα χαρακτηρίζεται από καλλιτεχνική ευαισθησία, αισθητικό κριτήριο και δημιουργική φαντασία.

Ο/η εργαζόμενος σε αυτό είναι απαραίτητο να γνωρίζει τις τάσεις και τις συνήθειες της εποχής που διαδραματίζεται το σενάριο, να είναι σε θέση να αντιλαμβάνεται την ατμόσφαιρα του έργου και την άποψη του σκηνοθέτη, έτσι ώστε να συνεργάζεται αρμονικά μαζί του καθώς και με τους άλλους συντελεστές της παραγωγής. Επιπλέον πρέπει να έχει ενδιαφέρον και να ενημερώνεται συνεχώς για τις εξελίξεις, τις τεχνικές και τα νέα υλικά που χρησιμοποιούνται στον τομέα του αλλά και να γνωρίζει τις δυσκολίες του επαγγέλματος στο οποίο καλείται να εργασθεί.

Ο/η Ενδυματολόγος δραστηριοποιείται στο χώρο του Κινηματογράφου και της Τηλεόρασης και αναλαμβάνει την ενδυματολογική επιμέλεια σε θεατρικές και μουσικές παραστάσεις καθώς και σε κινηματογραφικές και τηλεοπτικές ταινίες.

Γενικά οι προοπτικές για το επάγγελμα δεν είναι θετικές εξ αιτίας της μείωσης των παραγωγών κυρίως στην τηλεόραση και τον κινηματογράφο, αλλά η ραγδαία ανάπτυξη της ιδιωτικής τηλεόρασης και των νέων μορφών παραγωγής, όπως είναι οι διαφημιστικές μικροταινίες, διευρύνουν σταδιακά την αγορά και τις δυνατότητες απασχόλησης των επαγγελματιών.

Για την άσκηση του επαγγέλματος απαιτείται η απόκτηση Άδειας Άσκησης Επαγγέλματος από το Υπουργείο Πολιτισμού, σύμφωνα με το νόμο 358/1976 (ΦΕΚ 155, τεύχος Α) και την Υπουργική Απόφαση με αριθμό ΥΠΠΟ/ΔΙΚΟΜ/84148/1376//1402 (ΦΕΚ 1483/27-10-2005), η οποία αφορά τους εργαζόμενους στον κινηματογράφο και στην τηλεόραση ενώ δεν απαιτείται για την απασχόληση στο θέατρο.

### **A.3 Αντιστοίχιση με το ισχύον Σύστημα Ταξινόμησης Επαγγελμάτων, σε τετραψήφια ανάλυση και με το ισχύον Σύστημα Ταξινόμησης Κλάδων Οικονομίας, σε τουλάχιστον διψήφια ανάλυση.**

#### **A.3.1 Αντιστοίχιση με ΣΤΕΠ 92:**

Ο/η «Ενδυματολόγος» ανήκει στην **Ομάδα 7** της ΣΤΕΠ 92 με τίτλο: «*Ειδικευμένοι τεχνίτες και ασκούντες συναφή τεχνικά επαγγέλματα*». Στην ομάδα αυτή περιλαμβάνονται «*όσοι ασκούν επαγγέλματα για τα οποία απαιτείται γνώση, εξειδίκευση και εμπειρία όπως για την παραγωγή ή κατασκευή διαφόρων προϊόντων καθώς και προϊόντων χειροτεχνίας, πράγμα το οποίο προϋποθέτει πλήρη γνώση της παραγωγικής διαδικασίας, των εργαλείων που χρησιμοποιούνται, των πρώτων υλών και του προορισμού των τελικών προϊόντων*»

Η εξάσκηση των καθηκόντων του συγκεκριμένου επαγγέλματος όσον αφορά την ταξινόμηση, σε επίπεδο **διψήφιας** ανάλυσης, υπάγεται στον κωδικό 78 με τίτλο: «*Τεχνίτες υφαντουργίας, ειδών ενδύσεως και ασκούντες συναφή επαγγέλματα*».

Σε επίπεδο **τετραψήφιας** ανάλυσης, υπάγεται στον κωδικό 7820 με τίτλο: «*Ράφτες και πιλοποιοί*», οι οποίοι «*κατασκευάζουν εξ ολοκλήρου, κυρίως κατόπιν παραγγελίας, ανδρικά, γυναικεία και παιδικά εσωτερικά και εξωτερικά ενδύματα από υφάσματα, δέρμα ή άλλα υλικά, εκτός από γούνα. Κατασκευάζουν, επίσης, ειδικές στολές (στρατιωτικές, ιερατικές κλπ.), θεατρικά κουστούμια, περούκες, καπέλα και εκτελούν διάφορες εργασίες μεταποίησης ή επισκευής των ανωτέρω ειδών. Είναι επίσης δυνατόν να συμμετέχουν στην κατασκευή έτοιμων ενδυμάτων*»

#### **A.3.2 Αντιστοίχιση με ΣΤΑΚΟΔ:**

Η εξάσκηση των καθηκόντων του επαγγέλματος «Ενδυματολόγος», όσον αφορά στην ταξινόμηση βάσει του ΣΤΑΚΟΔ 2003, υπάγεται στο **γράμμα Ξ** με γενικό τίτλο: «*άλλες δραστηριότητες παροχής υπηρεσιών υπέρ του κοινωνικού συνόλου και άλλων υπηρεσιών κοινωνικού ή ατομικού χαρακτήρα*».

Σε **διψήφια** ανάλυση υπάγεται στον κωδικό 92 με τίτλο: «*Ψυχαγωγικές, πολιτιστικές και αθλητικές δραστηριότητες*».

Σε **τριψήφια** ανάλυση υπάγεται στον κωδικό 923 «*Άλλες δραστηριότητες θεάματος*» και με τετραψήφια ανάλυση στον κωδικό 923.1 «*Καλλιτεχνική και λογοτεχνική δημιουργία και ερμηνεία*», στον οποίο περιλαμβάνονται «δραστηριότητες μεμονωμένων καλλιτεχνών, όπως ηθοποιών, διευθυντών ορχήστρας, σκηνοθετών, μουσικών, συγγραφέων, αφηγητών ή ομιλητών, γλυπτών, ζωγράφων, γελοιογράφων, χαρακτών, χαλκογράφων, σκηνογράφων και κατασκευαστών σκηνικών κτλ.».

## **A.4 Ιστορική εξέλιξη του Επαγγέλματος ή/ και της ειδικότητας.**

### **A.4.1 Ιστορική αναδρομή και εξέλιξη του επαγγέλματος ή και της ειδικότητας.**

Το επάγγελμα του/της Ενδυματολόγου εμφανίζεται παράλληλα με το θέατρο και αυτό γιατί η ενδυματολογική παρουσία των ηθοποιών προσδιορίζει το φύλο και την κοινωνική θέση των χαρακτήρων που ενσαρκώνουν.

Στην αρχαία Ελλάδα η επιμέλεια των ηθοποιών ξεκίνησε με τη χρήση ζωγραφικής πάνω στο σώμα τους και εξελίχθηκε χρησιμοποιώντας για πρώτη φορά στις "Ορνιθες" του Αριστοφάνη δέρματα ζώων, αυτιά, ακόμη και φτερά.

Οι ηθοποιοί της τραγωδίας φορούσαν μακριά ρούχα, περίτεχνα, έντονα χρωματισμένα και βαριά διακοσμημένα. Τα παπούτσια τους ήταν ψηλά (με χοντρές σόλες) και λέγονταν "κόθορνοι". Στο κεφάλι είχαν ένα είδος καλύμματος, "όγκος", και φορούσαν μάσκες οι οποίες ήταν φτιαγμένες από ξύλο ή φελλό και έδιναν την δυνατότητα να ερμηνεύονται πολλοί ρόλοι από έναν ηθοποιό ακόμα και οι γυναικείοι, (οι γυναίκες δεν μπορούσαν να λάβουν μέρος σε μια θεατρική παράσταση, ούτε ακόμα να την παρακολουθήσουν παρά μόνο από ειδικές θέσεις).

Η κάθε μάσκα, ανάλογα με το σχεδιασμό της, ήταν δηλωτική της ηλικίας, του φύλου, της κατάστασης, του συναισθήματος και του χαρακτήρα που ενσαρκώνει ο ηθοποιός.

Το κοστουμί της κωμωδίας ήταν πιο άνετο, έτσι ώστε ο ηθοποιός να μπορεί μέχρι και να ακροβατεί. Τα παπούτσια του ήταν μαλακές παντόφλες που λέγονταν "σόκκοι", φορούσαν ένα είδος κολάν στο χρώμα του δέρματος, (αναγκαίο ιδιαίτερα στους γυναικείους ρόλους), ένα κοντό χιτώνα και ένα φαλλό από κόκκινο δέρμα.

Οι μάσκες τους ανεδείκνυαν το κωμικό στοιχείο με το να είναι εκφραστικά υπερβολικές.

Τέλος στο σατυρικό δράμα, οι ηθοποιοί (ακόλουθοι του Διονύσου) φορούσαν μικρές γούνινες τιράντες, πάνω στις οποίες ήταν στηριγμένα ένας φαλλός και μία ουρά.

Όμως η μεγάλη άνθηση των θεατρικών κοστουμιών παρουσιάζεται στη διάρκεια της Αναγέννησης, στον ευρωπαϊκό κυρίως χώρο.

Κατά την διάρκεια αυτής της περιόδου το θέατρο γίνεται μέσο επίδειξης πολιτικής δύναμης. Τα θέματα εμπνέονται από τους Θεούς και τους Ήρωες των αρχαίων ελληνικών χρόνων, οι οποίοι περιστοιχίζονται από νύμφες, μουσικούς και σάτυρους, μεγαλειώδη σκηνικά και κοστούμια, ακόμα και πυροτεχνήματα.

Χαρακτήρες που αντιπροσωπεύουν συναισθήματα όπως χαρά, ελπίδα η φόβο αποτυπώνονται με εξωτικά κοστούμια που έχουν έντονες διαφάνειες και που αποκαλύπτουν σημεία του σώματος που ως τότε απαγορευόντουσαν από την Εκκλησία. Εδώ συναντάμε για πρώτη φορά τη παρουσία καλλιτεχνών της εποχής οι οποίοι συνέβαλαν στην εικαστική ολοκλήρωση αυτών των έργων με κυριότερο αντιπρόσωπο τον Λεονάρντο Ντα Βίντσι (Leonardo da Vinci).

Στην Ιταλία του 16ου αι. Μ. Χ. εμφανίζεται η Commedia dell' Arte. Τα κοστούμια ήταν αναγκαία στην Commedia γιατί η ταυτότητα του χαρακτήρα στηρίζεται περισσότερο στο ρούχο παρά στον ηθοποιό. Είναι γνωστό το χαρακτηριστικό κοστούμι του Αρλεκίνου, με τα συρραμμένα κομμάτια σε σχήμα διαμαντιών σε διάφορα χρώματα, η και το κοστούμι του Πανταλόνε από όπου πήρε το όνομά του το παντελόνι.

Την ίδια περίοδο στην Ελισαβετιανή Αγγλία ζει και γράφει ο Shakespeare. Και ενώ δεν έχουμε πληροφορίες για τα κοστούμια που φορούσαν οι ηθοποιοί σ' αυτή τη χρονική περίοδο, επικρατεί η άποψη ότι φορούσαν ότι ήταν της μόδας, χρησιμοποιώντας ανάλογες προσθήκες σύμφωνα με τον ρόλο. Γνωρίζουμε επίσης ότι οι αριστοκράτες της εποχής παρείχαν στους αγαπημένους τους ηθοποιούς ως ένδειξη αναγνώρισης τα κοστούμια. Για ιδιαίτερους χαρακτήρες όμως όπως ο Φάουστ, ο Ερρίκος ο 5ος, ο Ταμερλάνος κτλ τα κοστούμια τους φτιάχνονταν ειδικά για το ρόλο και τα πλήρωναν οι ηθοποιοί.

Αυτό που έχει όμως το μεγαλύτερο ενδιαφέρον είναι ότι, επειδή στα έργα του Shakespeare συναντάμε διαφορετικές χρονικές περιόδους της ιστορίας, δημιουργείται η ανάγκη ύπαρξης ενδυματολόγου, ο οποίος καλείται για πρώτη φορά να ενώσει το φανταστικό με την πραγματικότητα, την ιστορική αναφορά με το παρόν.

Στη Γαλλία, ο Λουδοβίκος 14ος είναι αυτός που εμπνέεται την συνένωση όλων των γνωστών ως τότε στοιχείων σε ένα φαντασμαγορικό θέαμα, που εξυπηρετεί τόσο την ψυχαγωγία όσο και τον εντυπωσιασμό όλου του κόσμου. Το 1662 το Carousel αποτελεί το πιο εντυπωσιακό από όλα τα θεάματα που προσφέρει ο Λουδοβίκος ο 14<sup>ος</sup>. Σε αυτό συμμετέχουν όλοι οι ηθοποιοί, καλλιτέχνες, σχεδιαστές, μοδίστρες και κατασκευαστές της Γαλλίας. Τα κοστούμια αποκτούν βαρύ ύφος με χάλκινα κεντήματα, πλέγματα και κρίκους και είναι τόσο στολισμένα ώστε να μη φαίνεται το ίδιο το ύφασμα του ρούχου. Ο πρακτικός σκοπός αυτής της μεταλλουργίας πάνω στο ρούχο, εξυπηρετεί την αντανάκλαση από το φως των κεριών, ώστε ο χαλκός να φαίνεται ως χρυσός.



Αργότερα στον 17ο αι. μ.χ, εποχή που αναπτύσσονται οι λυρικές τέχνες της όπερας και του χορού, η ενδυματολογία φθάνει στο ζενίθ της με τον σχεδιασμό ρούχων για την όπερα Thesee από τον Jean Berain για την Academie Royale de la Musique. Εδώ πλέον τα κοστούμια ανάγονται σε μια ιδιόμορφη και ξεχωριστή τέχνη.

Ο σκηνογράφος JR Plance συντάσσει το 1876 την πρώτη δίτομη Εγκυκλοπαίδεια του Κοστούμιού (Λονδίνο, Chatto & Windus) και όλοι οι σχεδιαστές αποκτούν ιστορική συνείδηση πάνω στο ρούχο η οποία ακολουθείται μέχρι τις μέρες μας.

Όμως αυτό που πραγματικά αλλάζει την προσέγγιση των σχεδιαστών στα κοστούμια καθώς και σε όλους τους τομείς του θεάτρου είναι η χρήση του φωτισμού. Το Covent Garden του Λονδίνου έχει φωτισμό από το 1817. Ο

φωτισμός αναδεικνύει λεπτομέρειες και χρώματα. Τα γυαλιστερά κοστούμια και τα έντονα χρώματα απορρίπτονται καθώς πια το φως βοηθά στην ανάδειξη της φόρμας, του σχεδίου και της λεπτομέρειας.

Παράλληλα στο θέατρο εξακολουθεί να έχει κύριο ρόλο η ενδυματολογική εμφάνιση των ηθοποιών. Σύγχρονοι συγγραφείς του 20ου αιώνα όπως ο Ibsen, Strindberg, Chekhov και Shaw δείχνουν μεγάλο ενδιαφέρον στα ρούχα πέρα από το ρόλο του κοστούμιού ως δραματουργικό στοιχείο. Ο Shaw κυρίως δίνει λεπτομερειακές περιγραφές των κοστούμιών ξεχωριστά για κάθε χαρακτήρα του έργου του, και παρουσιάζει και τα σχέδιά τους.

Αλλά και στο χορό και στην όπερα των αρχών του 20<sup>ου</sup> αιώνα βλέπουμε την επιρροή της μόδας, αλλά και των εικαστικών τεχνών και κινημάτων της εποχής. Ο Leon Bakst σχεδιάζει για τα Ρωσικά Μπαλέτα υπό τον Serge Diaghilev και επηρεάζει την ευρωπαϊκή μόδα και διακόσμηση. Ποτέ ξανά δεν είχαν τα κοστούμια μιας παραγωγής τέτοια διεθνή επιρροή στην καθημερινότητα. Ο Diaghilev προσλαμβάνει ως ενδυματολόγους ζωγράφους όπως οι Picasso, Matisse, de Chirico και τα ρούχα αντιμετωπίζονται πλέον ως μέρος του εικαστικού συνόλου παρά ως μέσο.

Οι τάσεις του ευρωπαϊκού θεάτρου επηρεάζουν και την Ελλάδα. Το 1901 με απόφαση του βασιλιά Γεωργίου Α' και με αρχικό ποσό το οποίο είχε γίνει δωρεά από τον ομογενή Ευστράτιο Ράλλη, ιδρύεται το Βασιλικό Θέατρο.

Η εμφάνιση του Εθνικού Θεάτρου επιβάλλει την ανάπτυξη της σκηνοθεσίας, της σκηνογραφίας, του θεατρικού κοστούμιού, της σκηνικής μουσικής και της χορογραφίας καθώς και της Δραματικής Σχολής, η οποία αρχίζει να προετοιμάζει στελέχη για το Εθνικό Θέατρο αλλά και για ιδιωτικούς θιάσους. Σημαντικοί Έλληνες ζωγράφοι ασχολούνται με την σκηνογραφία και την ενδυματολογία, όπως ο Νίκος Χατζηκυριάκος - Γκίκας, ο Γιάννης Μόραλης, ο Γιάννης Τσαρούχης και ο Σπύρος Βασιλείου.

Ο Κάρλος Κουν με τον Γιάννη Τσαρούχη και τον Διονύσιο Δεβάρη ιδρύουν τη Λαϊκή Σκηνή, ένα θεατρικό εργαστήριο, στην προσπάθειά τους να αξιοποιήσουν την ελληνική λαϊκή παράδοση και ανεβάζουν έργα



όπως την Ερωφίλη και την Άλκηστη. Το 1942 ιδρύεται το Θέατρο Τέχνης από τον Κάρολο Κουν, όπου και ανεβάζονται παραστάσεις σημαντικές για την ιστορία του ελληνικού θεάτρου. Καινοτομία για την εποχή αποτελεί η διάταξη

των θεατών σε σχήμα "Π" γύρω από τη σκηνή, ο θεατής έρχεται κοντά στη σκηνή συνεπώς και τα ρούχα άρα και τα κοστούμια πλέον έχουν φυσικά χρώματα και λεπτομέρειες.

Στις μέρες μας το σύγχρονο θέατρο σε όλο τον κόσμο, δεν έχει πια όρια και σκηνές κλασικές και τα κρατικά θέατρα έχουν εντάξει στον προγραμματισμό τους νέα είδη και απελευθερωμένες απόψεις σκηνοθεσίας και σχεδιασμού. Ο καλλιτέχνης ζει πλέον σε μία εποχή όπου όλα επιτρέπονται και η αναζήτηση της καλλιτεχνικής του ταυτότητας βρίσκει πρόσφορο έδαφος χωρίς περιορισμούς. Ο Ενδυματολόγος δεν είναι ένας απλός εκτελεστής ενός οράματος κάποιου σκηνοθέτη. Είναι ο ίδιος οντότητα μέσα στη δημιουργία, αφού το ρεπερτόριο εμπλουτίζεται και διαμορφώνονται νέες θεατρικές επιδιώξεις και τεχνικές. Τα κοινά καλλιτεχνικά αιτήματα και η συνεργασία ανάμεσα σε δημιουργούς διαφορετικών τεχνών δημιουργούν αξιοθαύμαστες καλλιτεχνικές εξάρσεις. Η γραφή αλλάζει και το καλλιτεχνικό ενδιαφέρον συσπειρώνεται γύρω από θιάσους έρευνας και πειραματισμού. Η ενδυματολογική προσέγγιση των έργων παύει να ακολουθεί τις οδηγίες του κειμένου και δημιουργείται ελευθερία στο σχεδιασμό του ρούχου.

Εκτός όμως από το θέατρο, καταλυτικό ρόλο στην εξέλιξη του ενδυματολόγου τόσο στην Ελλάδα όσο και στο εξωτερικό, έπαιξε η ανακάλυψη του κινηματογράφου.

Οι Αθηναίοι πρωτοβλέπουν κινηματογράφο το 1897. Το 1907 ανοίγει ο πρώτος κινηματογράφος στην Αθήνα. Οι αίθουσες προβολών αρχίζουν να πολλαπλασιάζονται. Την χρονική περίοδο μεταξύ 1910-11 γυρίζονται ορισμένες βουβές κωμωδίες μικρού μήκους από τον σκηνοθέτη – ηθοποιό Σπύρο Δημητρακόπουλο, στις οποίες κάνει την εμφάνισή του ο ενδυματολόγος στον ελληνικό κινηματογράφο. Το 1914 ιδρύεται η κινηματογραφική εταιρία "Αστυ Φιλμ" και αρχίζει η παραγωγή ταινιών μεγάλης διάρκειας. Η Γκόλφω, ένα γνωστό θεατρικό δραματικό ειδύλλιο, είναι η πρώτη Ελληνική ταινία μεγάλου μήκους. Τα κοστούμια είχαν πολλές ανακρίβειες και λάθη αλλά ο κόσμος την υποδέχθηκε με ενθουσιασμό.

Ο Φιλοποίμην Φίνος εμφανίζεται στο προσκήνιο της Ελληνικής παραγωγής ιδρύοντας μαζί με συνεταιίρους το 1939 στο Καλαμάκι τα "Ελληνικά Κινηματογραφικά Στούντιο" και γυρίζει την πρώτη του ταινία σαν παραγωγός, αλλά και σκηνοθέτης. "Το τραγούδι του χωρισμού", είναι η πρώτη και η τελευταία ταινία που σκηνοθετεί.

Μέσα στα δύσκολα χρόνια της Κατοχής που ακολουθεί, ο Φίνος ιδρύει τη "Φίνος Φιλμ" (1942) που έμελλε να σφραγίσει την ιστορία του Ελληνικού κινηματογράφου.

Μέσα στην κατοχή γυρίζονται δύο σημαντικές ταινίες, «Η φωνή της καρδιάς» (1943, σε σκηνοθεσία Δ. Ιωαννόπουλου) και «Χειροκροτήματα» (1944, σε σκηνοθεσία Γ. Τζαβέλα). Και στις δύο εμφανίζεται στην πρώτη του κινηματογραφική εμφάνιση ο νεαρός πρωταγωνιστής του θεάτρου Δημήτρης Χορν προκαλώντας αίσθηση. Στην ουσία αυτές οι δύο ταινίες είναι που εγκαινιάζουν μια νέα πολύ δημιουργική περίοδο για το ελληνικό σινεμά και την ανάγκη πλέον της ενδυματολογικής προσέγγισης και στις ταινίες.

Ταυτόχρονα στην ελληνική σκηνή επικρατούν και οι πρωταγωνιστικοί θίασοι, οι οποίοι στο μεγαλύτερο ποσοστό τους παρουσιάζουν ελληνικές κωμωδίες των Σακελάρου – Γιαννακόπουλου, Γαλαμά, Τσιφόρου – Βασιλειάδη, Ψαθά που τροφοδοτούν και τον εμπορικό ελληνικό κινηματογράφο. Το ενδιαφέρον του ελληνικού κοινού κινεί και η επιθεώρηση της εποχής με τα φαντασμαγορικά σκηνικά και κοστούμια.

Την δεκαετία του 1960, ο ελληνικός κινηματογράφος μπαίνει σε μια περίοδο μεγάλης ακμής. Δημιουργούνται πολλές εταιρίες παραγωγής που ανεβάζουν τον αριθμό των ταινιών σε μεγάλο αριθμό, συγκρίσιμο με τις διεθνείς παραγωγές.

Το 1960 ξεκινάει το φεστιβάλ κινηματογράφου της Θεσσαλονίκης, με σκοπό να αποτελέσει ένα ετήσιο πανόραμα του ελληνικού σινεμά και να δίνει βραβεία στους δημιουργούς του. Την ίδια χρονιά η Μελίνα Μερκούρη βραβεύεται στο φεστιβάλ των Καννών για την ερμηνεία της στο "Ποτέ την Κυριακή" του Ντασέν και ο Μάνος Χατζιδάκις παίρνει το Όσκαρ τραγουδιού για τα "Παιδιά του Πειραιά" ενώ για την ίδια ταινία η Ντένη Βλαχιώτη είναι υποψήφια για το Όσκαρ Ενδυματολογίας.

Ο ελληνικός κινηματογράφος ανοίγει τα σύνορα του. Έλληνες ηθοποιοί γίνονται διεθνείς σταρ. Πολλές ελληνικές ταινίες βραβεύονται ή είναι υποψήφιες για μεγάλα βραβεία. Έχουμε ανάπτυξη όλων των ειδών σε ελληνοποιημένη μεταφορά (π.χ τα μιούζικαλ του Γιάννη Δαλιανίδη). Ο Νίκος Κούνδουρος παίρνει την Αργυρή Άρκτο στο φεστιβάλ του Βερολίνου για τη σκηνοθεσία του στις "Μικρές Αφροδίτες", το 1963. Ο "Αλέξης Ζορμπάς" του Κακογιάννη,

παίρνει 3 όσκαρ μεταξύ αυτών της καλλιτεχνικής διεύθυνσης από τον Βασίλη Φωτόπουλο. (δηλαδή σκηνικά και κοστούμια)

Η μεταπολίτευση στην Ελλάδα, φέρνει μια αναγέννηση όλων των δημιουργικών δυνάμεων του κινηματογράφου. Η μεγάλη παραγωγή της δεκαετίας του 60, δεν πρόκειται να επαναληφθεί. Νέοι κινηματογραφιστές καταθέτουν καινούργιες ιδέες και χαράζουν τη δική τους διαδρομή. Το ελληνικό σινεμά μπαίνει σε μια διαφορετική περίοδο. Την μεταπολίτευση τη σφραγίζει ένα αριστούργημα του Θόδωρου Αγγελόπουλου, "Ο Θίασος". Όμως αυτή η άνοδος που παίρνει ο κινηματογράφος με τη μεταπολίτευση και την είσοδο νέων δημιουργών, δεν κρατάει για πολύ. Η τηλεόραση είναι νέο μέσο για την Ελλάδα και το κοινό αποσύρεται σιγά σιγά από τις κινηματογραφικές αίθουσες. Η τηλεόραση επίσης απορροφάει πολλούς από τους δημιουργούς του κινηματογράφου.

Η δεκαετία του 80 μπαίνει με την κυριαρχία του βίντεο. Η μεγαλύτερη παραγωγή σε βιντεοταινίες γίνεται αυτή τη περίοδο όμως με πολύ κακής ποιότητας υλικό. Το σινεμά μοιάζει να περνάει μια περίοδο νάρκης. Παρόλα αυτά δεν είναι λίγοι οι δημιουργοί που επιμένουν και καταφέρνουν να βραβευθεί και πάλι το ελληνικό σινεμά στο εξωτερικό, να επιστρέψει το κοινό στις αίθουσες. Όμως αυτή την δεκαετία, ρόλος του ενδυματολόγου υποβαθμίζεται και παραμένει ενεργός μόνο σε αυτό που αναφερόμαστε ως “ποιοτικός ελληνικός κινηματογράφος”

Η τελευταία δεκαετία σημαδεύεται από την είσοδο νέων δημιουργών στο χώρο του κινηματογράφου, που του έδωσαν εκ νέου την φρεσκάδα που του έλειπε. Μαζί με τους κορυφαίους δημιουργούς που αποτελούν σταθερές αξίες έκαναν το κοινό να στραφεί πάλι στον κινηματογράφο. Και παρόλο που οι ελληνικές ταινίες αντιμετωπίζουν ακόμα προβλήματα διανομής, ο ελληνικός κινηματογράφος έχει μπει σε πολύ καλό δρόμο και έχει λαμπρό μέλλον. Ο Ενδυματολόγος αποτελεί αναπόσπαστο στοιχείο της παραγωγής και σε συνεργασία με το Σκηνογράφο και το Φωτογράφο συμβάλει ουσιαστικά στην εικαστική ολοκλήρωση της εκάστοτε ταινίας.

Τα νέα μέσα μαζικής επικοινωνίας, όπως η τηλεόραση, παίζουν επίσης σημαντικό ρόλο στην εξέλιξη του επαγγέλματος του/της ενδυματολόγου.

Τον Απρίλιο του 1927 μεταδόθηκε στις ΗΠΑ το πρώτο δελτίο ειδήσεων από την τηλεόραση. Η ιστορία της Ελληνικής τηλεόρασης αρχίζει το 1951 οπότε με τον νόμο 1663 προβλέπεται η ίδρυση και λειτουργία ραδιοτηλεοπτικών σταθμών των Ενόπλων Δυνάμεων - διάταξη η οποία καταργείται 15 χρόνια αργότερα - ενώ παράλληλα προβλέπεται και η λειτουργία της Υπηρεσίας Ενημέρωσης Ενόπλων Δυνάμεων (ΥΝΕΕΔ) που έχει και την αρμοδιότητα για την εγκατάσταση και λειτουργία ραδιοτηλεοπτικών σταθμών. Η έγχρωμη μετάδοση στην Ελληνική τηλεόραση με το σύστημα Secam αρχίζει το 1979. Η τηλεόραση ως τις μέρες μας συμβάλει δραστικά στην αφομοίωση των ενδυματολόγων, μιας και δημιουργούνται καινούριες θέσεις εργασίας. Με την ίδρυση και της ιδιωτικής τηλεόρασης ο θεατής έχει αναπτύξει την αισθητική του λόγω της πληθώρας προγραμμάτων και έτσι δημιουργείται μια θετικά ανταγωνιστική αγορά με αυξημένες απαιτήσεις στην παρουσίαση ακόμα και των σύγχρονων ρούχων.

#### **A.4.2 Ισχύον νομοθετικό πλαίσιο.**

Ο νόμος 358 του '76 με το ΦΕΚ 155 ρυθμίζει τα ζητήματα του Κινηματογράφου και επιβάλλει ως υποχρεωτική την Άδεια Άσκησης Επαγγέλματος για τους/τις εργαζόμενους/ες στον κινηματογράφο και στην τηλεόραση. Ακόμη η ΥΠΠΟ/ΔΙΚΟΜ/84148/1376//1402 με ΦΕΚ 1483/27-10-2005 ορίζει σαφέστατα τις προϋποθέσεις για την απόκτηση της Άδειας Άσκησης Επαγγέλματος, η οποία εκδίδεται από το ΥΠΟΥΡΓΕΙΟ ΠΟΛΙΤΙΣΜΟΥ– Δ/ΝΣΗ ΚΙΝΗΜΑΤΟΓΡΑΦΟΥ ΚΑΙ ΟΠΤΙΚΟΑΚΟΥΣΤΙΚΩΝ ΜΕΣΩΝ.

Η άδεια είναι επίσης απαραίτητη για τον διορισμό στο δημόσιο και ευρύτερο δημόσιο τομέα, συμπεριλαμβανομένων και των ΟΤΑ α και β βαθμού, σύμφωνα με την εγκύκλιο ΔΟΑ/Φ.13/οικ.3902/13.2.2007.

Πρέπει να τονιστεί ότι η άδεια άσκησης επαγγέλματος αφορά μόνο στον τομέα του Κινηματογράφου και της Τηλεόρασης, ενώ δεν απαιτείται για την απασχόληση στο Θέατρο.

Παρακάτω αναφέρονται οι άδειες που χορηγούνται σύμφωνα με τις ρυθμιστικές διατάξεις άσκησης του επαγγέλματος, αλλά για το συγκεκριμένο Επαγγελματικό Περιγράμμα το ενδιαφέρον μας εστιάζεται μόνο στην περίπτωση (β), ήτοι τους αποφοίτους Συναφών Σχολών και ΙΕΚ.

Για να δοθεί η άδεια εξασκήσεως στους/στις Ενδυματολόγους, απαιτούνται τα παρακάτω:

Χορηγείται χωρίς εξετάσεις

**α.** Στους Πτυχιούχους αναγνωρισμένων ημεδαπών ή αλλοδαπών Ανωτάτων Σχολών Ενδυματολογίας, οι οποίοι έχουν πραγματοποιήσει δύο (2) κινηματογραφικές ταινίες μεγάλου μήκους ή τετρακόσια (400) ημερομίσθια σε τηλεοπτικές παραγωγές ως Βοηθοί Ενδυματολόγου.

**β.** Στους Πτυχιούχους Σχολών Ενδυματολογίας, ή στους κατόχους Διπλώματος Επαγγελματικής Κατάρτισης (ΟΕΕΚ), επιπέδου μεταδευτεροβάθμιας επαγγελματικής κατάρτισης, της ειδικότητας «Ειδικός Ενδυματολογίας και Σχεδίασης Μόδας», οι οποίοι έχουν πραγματοποιήσει τέσσερις (4) κινηματογραφικές ταινίες μεγάλου μήκους ή οκτακόσια (800) ημερομίσθια σε τηλεοπτικές παραγωγές ως Βοηθοί Ενδυματολόγου.»

Ο/Η Ενδυματολόγος έχει επίσης **πνευματικά δικαιώματα** στα έργα που εκτελεί, όπως ορίζονται από το Νόμο περί Πνευματικής Ιδιοκτησίας (Νόμος 2121/1993 Πνευματική ιδιοκτησία, συγγενικά δικαιώματα και πολιτιστικά θέματα ΦΕΚ Α 25 19930304).

Για τα πνευματικά δικαιώματα των ενδυματολόγων έχει οριστεί ως φορέας ο «ΙΣΟΚΡΑΤΗΣ», Οργανισμός Συλλογικής Διαχείρισης Πνευματικών Δικαιωμάτων Διευθυντών Φωτογραφίας, Σκηνογράφων, Επεξεργαστών Τελικής Σύνθεσης (Μοντέρ), Ηχοληπτών, Ενδυματολόγων. (ΙΣΟΚΡΑΤΗΣ Βαλτετσίου 25, 106 80 Αθήνα (+30) 210 3626752 (+30) 210 3626897 Ε [isocratis@ath.forthnet.gr](mailto:isocratis@ath.forthnet.gr), [www.isocratis.gr](http://www.isocratis.gr))

Το επάγγελμα ρυθμίζεται όμως σε ένα σημαντικό βαθμό, σε ότι αφορά τους γενικούς όρους αμοιβής και εργασίας του, από τις συλλογικές συμβάσεις εργασίας που υπογράφει ο συνδικαλιστικός φορέας των ενδυματολόγων η Ε.Τ.Ε.Κ.Τ- Ο.Τ (Ένωση Τεχνικών Ελληνικού Κινηματογράφου και Τηλεόρασης - Οπτικοακουστικού Τομέα), στην οποία ανήκουν οι εργαζόμενοι με συμβάσεις εργασίας ορισμένου χρόνου, με τον Σύνδεσμο Ανεξάρτητων Παραγωγών Οπτικοακουστικών Έργων (Σ.Α.Π.Ο.Ε).

## **A.5 Αναπτυξιακή δυναμική της οικονομίας /δυναμική του επαγγέλματος ή/ και ειδικότητας.**

### **A.5.1 Γενική περιγραφή των τάσεων μεγέθυνσης που διαγράφουν στην ελληνική αγορά οι κλάδοι στους οποίους εντάσσονται οι απασχολούμενοι στο συγκεκριμένο επάγγελμα ή/ και ειδικότητα.**

Ο/Η Ενδυματολόγος είναι κατά κανόνα μέλος της ομάδας ενός κινηματογραφικού ή τηλεοπτικού συνεργείου ή μέλος μιας θεατρικής ομάδας. Επομένως οι δυνατότητες απασχόλησης σχετίζονται άμεσα με τον αριθμό των παραγωγών στον κινηματογράφο, τηλεόραση, θέατρο καθώς και διαφόρων events.

Με την άνθηση των ιδιωτικών τηλεοπτικών σταθμών στις αρχές της δεκαετίας του '90 επήλθε και μια γενικότερη ανάπτυξη του επαγγέλματος. Στη συνέχεια και από τα μέσα της δεκαετίας του '90 η κατάσταση σταθεροποιήθηκε. Την τελευταία δεκαετία παρατηρείται συμμετοχή του ιδιωτικού τομέα στην παραγωγή κινηματογραφικών ταινιών ενώ παράλληλα δημιουργούνται πολλές θεατρικές σκηνές, κυρίως στην Αθήνα, γεγονός που δίνει δυνατότητα απασχόλησης σε πολλούς Ενδυματολόγους.

### **A.5.2 Είδος επιχειρήσεων όπου εμφανίζεται κατά κύριο το επάγγελμα και αναπτυξιακή δυναμική του επαγγέλματος/ή και της ειδικότητας.**

Ο/η Ενδυματολόγος συνήθως εργάζεται με συμβάσεις εξαρτημένης σχέσης ορισμένου χρόνου και μπορεί να δουλέψει κατά κύριο λόγο στο Θέατρο, στον Κινηματογράφο, στην Όπερα, στο Χορό, σε Μουσικές Σκηνές, σε Διαφημιστικές ταινίες, σε Τηλεοπτικά Κανάλια. Εκτός αυτών μπορεί να απασχοληθεί σε Περιοδικά, σε Video Clip, στην Έντυπη Διαφήμιση καθώς και σε Εικαστικά δρώμενα.

Ακόμα μπορεί να αναλάβει αποκλειστικά την επιμέλεια των ρούχων ηθοποιών, τραγουδιστών και ιδιωτών. Όπως επισημάνθηκε και παραπάνω, υπογράφει συμβάσεις στο πλαίσιο μιας παραγωγής οι οποίες είναι συμβάσεις ορισμένου χρόνου. Από την άλλη μεριά Ενδυματολόγοι εργάζονται και με συμβάσεις αορίστου χρόνου σε κρατικές σκηνές και κρατικά κανάλια.

## **A.6 Απασχόληση, τάσεις-προοπτικές.**

### **A.6.1 Περιγραφή υπάρχουσας κατάστασης της απασχόλησης.**

Δεν υφίστανται αξιόπιστα στοιχεία για τον αριθμό των ενδυματολόγων, ούτε έχει γίνει κάποια καταγραφή των απασχολουμένων στον τομέα. Μπορούμε να εκτιμήσουμε τα ποσοτικά στοιχεία του ανθρώπινου δυναμικού του επαγγέλματος, αξιοποιώντας επίσημες και ανεπίσημες πηγές.

Τα μόνα στοιχεία που μας δείχνουν τον αριθμό των εργαζομένων τα έχουμε από την Ε.Τ.Ε.Κ.Τ- Ο.Τ και τον Οργανισμό Συλλογικής Διαχείρισης Δικαιωμάτων «ΙΣΟΚΡΑΤΗΣ» (ΙΣΟΚΡΑΤΗΣ Βαλτετσίου 25, 106 80 Αθήνα (+30) 210 3626752 (+30) 210 3626897 Ε [isocratis@ath.forthnet.gr](mailto:isocratis@ath.forthnet.gr), [www.isocratis.gr](http://www.isocratis.gr))

Και η μεν Ε.Τ.Ε.Κ.Τ έχει 54 εγγεγραμμένα άτομα, ενώ ο ΙΣΟΚΡΑΤΗΣ αντίστοιχα 53.

Οι Ενδυματολόγοι δραστηριοποιούνται σε διάφορους τομείς οι οποίοι είναι πολλοί και διαφορετικοί μεταξύ τους. Αρκετοί από αυτούς είναι ιδιαίτερα απαιτητικοί και χρειάζονται εμπειρία και εξειδίκευση. Έτσι:

Α) Στο Θέατρο απασχολούνται γύρω στα 120 άτομα στην Αθήνα (αριθμός που προκύπτει από τον αριθμό των θεάτρων που λειτούργησαν τη σεζόν 2008-2009) και γύρω στα 20 άτομα στη Θεσσαλονίκη. Όσον αφορά τα περιφερειακά θέατρα, οι επαγγελματίες προέρχονται από την Αθήνα ή τη Θεσσαλονίκη. Από αυτούς οι περισσότεροι απασχολήθηκαν ως ελεύθεροι επαγγελματίες και ένα μικρό ποσοστό από αυτούς ως μόνιμοι στη θέση της αμπιγιέρ στις κρατικές σκηνές. Τονίζουμε ότι αυτοί οι αριθμοί είναι ενδεικτικοί, γιατί ένας Ενδυματολόγος μπορεί να αναλάβει περισσότερες από μία παραστάσεις καθώς οι χρόνοι παραγωγής δεν συμπίπτουν.

Β) Ο Κινηματογράφος απασχολεί περίπου 50 Ενδυματολόγους το χρόνο. Αυτοί συνάπτουν συμβάσεις ορισμένου χρόνου. Οι αριθμοί είναι ενδεικτικοί γιατί ένας Ενδυματολόγος μπορεί να αναλάβει περισσότερες από μία ταινίες καθώς οι χρόνοι παραγωγής δεν συμπίπτουν και επίσης ο αριθμός των ταινιών που γυρίζονται κάθε χρόνο δεν είναι σταθερός.

Γ) Στην Τηλεόραση εργάζονται περίπου 80 άτομα. Αυτοί συνάπτουν συνήθως συμβάσεις εργασίας ορισμένου χρόνου και απασχολούνται κυρίως στις σειρές και λιγότεροι σε εκπομπές. Οι αριθμοί είναι ενδεικτικοί γιατί ένας Ενδυματολόγος μπορεί να αναλάβει περισσότερες από μία σειρές ή εκπομπές καθώς οι χρόνοι παραγωγής αυτών δεν συμπίπτουν και γιατί ο αριθμός των σειρών που γυρίζονται κάθε χρόνο δεν είναι σταθερός.

Δ) Η Διαφήμιση απασχολεί γύρω στους 30 Ενδυματολόγους, οι οποίοι και ονομάζονται στυλίστες, καθώς στη διαφήμιση ακολουθείται η μόδα της εποχής. Αυτοί είναι συνήθως νέοι επαγγελματίες στο χώρο.

Είναι απαραίτητο να σημειώσουμε ότι ο μέσος Ενδυματολόγος μπορεί να απασχοληθεί σε όλους τους παραπάνω τομείς στη διάρκεια ενός έτους, καθώς οι χρόνοι παραγωγής δεν συμπίπτουν πάντα.

### **A.6.2 Τάσεις.**

Οι τάσεις ανάπτυξης του επαγγέλματος συνδέονται και επηρεάζονται άμεσα από τις γενικότερες εξελίξεις του οπτικοακουστικού τομέα. Οι προοπτικές απασχόλησης εντοπίζονται κυρίως στον χώρο του Θεάτρου και του Κινηματογράφου, όπου όμως το τελευταίο διάστημα υπάρχει αρκετή στενότητα. Οι αποδοχές κυμαίνονται ανάλογα με την εμπειρία και τα προσόντα που διαθέτει ο/η εργαζόμενος/η, ενώ σε κάποιες περιπτώσεις είναι ικανοποιητικές, πάντα σε συνάρτηση με τις ώρες και το χρόνο που απαιτείται για την περάτωση του έργου.

Ο κύριος όγκος των Ενδυματολόγων δουλεύει στο θέατρο, ακολούθως στη τηλεόραση και κατόπιν στον κινηματογράφο. Ένας επαγγελματίας μπορεί να δουλέψει σε όλους τους τομείς (θέατρο, τηλεόραση κτλ) αν και οι περισσότεροι εξειδικεύονται σε ένα.

Σε ότι αφορά την κατά φύλο κατανομή, αυτή τη στιγμή επικρατούν οι γυναίκες, ενώ μέχρι πριν τριάντα χρόνια ίσχυε το αντίθετο.

### **A.6.3 Προοπτικές.**

Ως προς τις προοπτικές του επαγγέλματος, οι διάφορες μελέτες<sup>6</sup> που αφορούν τη ζήτηση και προσφορά των επαγγελματιών, αναφέρονται με αρνητικές προοπτικές απασχόλησης.

Στην Ελλάδα για το συγκεκριμένο επάγγελμα επικρατεί μεγάλος ανταγωνισμός. Όμως τα τελευταία χρόνια, με τη ραγδαία ανάπτυξη της ιδιωτικής τηλεόρασης και των νέων μορφών παραγωγής, όπως είναι οι διαφημιστικές μικροταινίες, οι ειδικές διοργανώσεις (π.χ. συναυλίες, Ολυμπιακοί Αγώνες), διευρύνεται σταδιακά η αγορά αλλά και οι δυνατότητες απασχόλησης των ενδυματολόγων. Ωστόσο, και σε ότι αφορά τις προοπτικές, θα πρέπει να επισημανθεί ότι, ουσιαστικά η άσκηση του επαγγέλματος είναι συνδεδεμένη με την εξέλιξη του οπτικοακουστικού χώρου, γεγονός που καθιστά σχεδόν αδύνατη την εξαγωγή συμπερασμάτων.

Θα πρέπει να αναφερθεί ότι στην Ελλάδα λειτουργούν σήμερα, 10 τηλεοπτικά κανάλια εθνικής εμβέλειας, 108 περιφερειακής και τοπικής και περίπου 250 θέατρα ενώ υπάρχουν περίπου 30 κινηματογραφικές παραγωγές ανά έτος και αρκετές διαφημιστικές. Στη βάση των παραπάνω μπορούμε να θεωρήσουμε ότι υπάρχει μια αύξηση τουλάχιστον στα πεδία δραστηριότητας, γεγονός που μπορεί να επηρεάσει και τις θέσεις εργασίας. Ο τομέας των θεατρικών και διαφημιστικών παραγωγών, παρά την σημερινή κάμψη, παρουσιάζει δυναμικές προοπτικές.

Γενικά οι προοπτικές απασχόλησης σχετίζονται άμεσα με την ανάπτυξη και κινητικότητα του οπτικοακουστικού τομέα.

## **A.7 Υφιστάμενες μορφές άσκησης του επαγγέλματος ή /και της ειδικότητας, τάσεις εξέλιξης.**

### **A.7.1 Υφιστάμενες ειδικεύσεις/κατευθύνσεις του επαγγέλματος ή/και της ειδικότητας.**

Το επάγγελμα του/της Ενδυματολόγου είναι ενιαίο και δεν παρουσιάζει ειδικεύσεις ή ειδικότητες. Εφαρμόζεται κυρίως στο Θέατρο, αλλά και στον Κινηματογράφο και Τηλεόραση.

---

<sup>6</sup> Θ.Κατσανέβας: Οι τάσεις στην αγορά εργασίας, Επιθεώρηση Εργασιακών Σχέσεων τ. 49 Ιανουάριος 2008



### **A.7.2 Τάσεις εξέλιξης των πιο δυναμικών και πολυπληθών ειδικεύσεων.**

Οι περισσότεροι Ενδυματολόγοι απασχολούνται στο χώρο του Θεάτρου. Αυτό οφείλεται στο γεγονός ότι στην Αθήνα κυρίως, αλλά και στην επικράτεια, υπάρχει πληθώρα θεάτρων. Από την άλλη μεριά ο Ελληνικός Κινηματογράφος έχει βάση την Αθήνα και περιστρέφεται γύρω από αυτή, με εξαίρεση τη Θεσσαλονίκη η οποία κάνει τα πρώτα βήματα στη δημιουργία εταιριών παραγωγής. Το γεγονός αυτό είναι απαγορευτικό για τον επαγγελματία που κατοικεί μακριά από την Αθήνα και επιθυμεί να δραστηριοποιηθεί εκτός θεατρικών ορίων.

### **A.8 Ποσοτικά και ποιοτικά χαρακτηριστικά του ανθρώπινου δυναμικού που δραστηριοποιείται στο επάγγελμα/ειδικότητα.**

Η πλειοψηφία των Ενδυματολόγων εργάζονται με συμβάσεις ορισμένου χρόνου. Επίσης εργάζονται με συμβάσεις αορίστου χρόνου σε κρατικές σκηνές και τηλεοπτικά κανάλια.

Δεδομένης της έλλειψης στατιστικών στοιχείων δεν γνωρίζουμε επακριβώς το μέγεθος των απασχολουμένων στον επάγγελμα. Τα μόνα στοιχεία τα οποία μπορούν να μας δώσουν μια εικόνα για το μέγεθος των απασχολουμένων είναι αυτά του Οργανισμού Συλλογικής Διαχείρισης Δικαιωμάτων «ΙΣΟΚΡΑΤΗΣ», και της Ε.Τ.Ε.Κ.Τ – Ο.Τ με 53 και 54 εγγεγραμμένα άτομα αντίστοιχα.

Εκτιμήσεις των εργαζομένων ανεβάζουν τον αριθμό των απασχολουμένων στο επάγγελμα στα 200 άτομα.

Σε ότι αφορά τα χαρακτηριστικά του ανθρώπινου δυναμικού, που δραστηριοποιείται στο επάγγελμα του/της Ενδυματολόγου, πρέπει να τονιστούν τα εξής: ο/η Ενδυματολόγος πρέπει να έχει διαθέσιμο σχεδόν όλο το χρόνο της ημέρας του, να έχει ευελιξία στις μετακινήσεις του γιατί είναι απαραίτητο να μετακινείται διαρκώς για τα ραντεβού του σε μοδιόστρες, βεσιτάρια κτλ.

Το σημαντικότερο ωστόσο χαρακτηριστικό που πρέπει να διαθέτει, επειδή έρχεται σε επικοινωνία με όλους τους συντελεστές της παραγωγής (ηθοποιούς, σκηνογράφους, σκηνοθέτες, τεχνικούς) είναι υπομονή, ικανότητα επικοινωνίας, πνεύμα συνεργασίας, συντονιστικές ικανότητες και επίσης να μπορεί να χειρίζεται προβλήματα και δύσκολες καταστάσεις.

### **A.9 Συνδικαλιστικές ή επιστημονικές οργανώσεις σχετικές με το επάγγελμα/ειδικότητα, έντυπα ή άλλα μέσα πληροφόρησης ή άλλες πηγές.**

#### **A.9.1 Συνδικαλιστικές-επαγγελματικές ή επιστημονικές οργανώσεις σχετικές με το επάγγελμα/ειδικότητα.**



Σύμφωνα με τον Νόμο 358/1976 ο/η Ενδυματολόγος είναι υποχρεωμένος να διαθέτει Άδεια Άσκησης Επαγγέλματος προκειμένου να ασκήσει τα καθήκοντά του στον κινηματογράφο, τηλεόραση ή τον δημόσιο και ευρύτερο δημόσιο τομέα. Ακόμη η Υπουργική Απόφαση ΥΠΠΟ/ΔΙΚΟΜ/84148/1376/1402/27-10-2005 ορίζει με σαφήνεια τις προϋποθέσεις αλλά και την εκπαιδευτική πορεία όλων όσων θα ήθελαν να ακολουθήσουν το επάγγελμα αυτό και η οποία αφορά τους εργαζόμενους στον κινηματογράφο και στην τηλεόραση.

#### A. Συνδικαλιστικές οργανώσεις:

Σε πρωτοβάθμιο συνδικαλιστικό επίπεδο τους Ενδυματολόγους εκπροσωπεί:

α) η Ε.Τ.Ε.Κ.Τ - Ο.Τ (Ένωση Τεχνικών Ελληνικού Κινηματογράφου, Τηλεόρασης και Οπτικοακουστικού Τομέα). Ανήκουν όσοι δραστηριοποιούνται στο χώρο του Κινηματογράφου και της Τηλεόρασης καθώς και όσοι απασχολούνται σε οποιοδήποτε οπτικοακουστικό project, που έχει ως στόχο την εμπορική εκμετάλλευση και η σχέση τους με τον φορέα υλοποίησης είναι ορισμένου χρόνου.

β) Σε δευτεροβάθμιο συνδικαλιστικό επίπεδο, τους εργαζόμενους με συμβάσεις ορισμένου χρόνου εκπροσωπεί η Πανελλήνια Ομοσπονδία Θεάματος Ακροάματος (Π.Ο.Θ.Α).

#### B. Εργοδοτικές οργανώσεις:

Σε επίπεδο συλλογικών συμβάσεων, οι εργοδοτικοί φορείς που συμμετέχουν και συνομολογούν συλλογικές συμβάσεις εργασίας είναι ο Σύνδεσμος Ανεξάρτητων Παραγωγών Οπτικοακουστικών Έργων (Σ.Α.Π.Ο.Ε).

### **A.9.2 Έντυπα και άλλα μέσα πληροφόρησης.**

Στην Ελλάδα δεν υπάρχει αυτή τη στιγμή πληροφόρηση για το επάγγελμα του/της Ενδυματολόγου.

Σε ότι αφορά την πληροφόρηση για την ένταξη στην αγορά εργασίας, δύσκολα θα συναντήσει κάποιος αγγελίες για εύρεση εργασίας. Στο επάγγελμα λειτουργούν κυρίως άτυπα δίκτυα πληροφόρησης, ενημέρωσης και συνεργασιών.

Σε ότι αφορά τις γενικές πληροφορίες που αφορούν στον επαγγελματικό χώρο, ο/η ενδιαφερόμενος/η μπορεί να

ενημερωθεί από διάφορους δικτυακούς τόπους όπως το Υπουργείο Πολιτισμού <http://www.yppo.gr>, την ιστοσελίδα της Ε.Τ.Ε.Κ.Τ-Ο.Τ <http://etekt.gr> και της ΕΤΙΤΑ <http://www.etita.gr>.

Σημαντικές επίσης πληροφορίες μπορεί να αποκομίσει ο/η ενδιαφερόμενος/η, από την ιστοσελίδα του Παιδαγωγικού Ινστιτούτου – Δίκτυο ΝΕΣΤΩΡ <http://www.pi-schools>, από την ιστοσελίδα του ΟΑΕΔ – οδηγός επαγγελματών <http://www.oaed.gr> καθώς και από την ιστοσελίδα «οδηγός στον κόσμο των επαγγελματών» <http://www.esoft.gr>.

Εξίσου σημαντικές πληροφορίες με μαγνητοφωνημένες συνεντεύξεις επαγγελματιών από τον χώρο του πολιτισμού, περιλαμβάνει και η ιστοσελίδα του Συλλόγου «Οι Φίλοι της Μουσικής» <http://ekpedeftiko.sfm.gr>

### **A.9.3 Άλλες πηγές πληροφόρησης.**

## **A.10 Τυπικές ή θεσμικές προϋποθέσεις για την άσκηση του επαγγέλματος/ειδικότητας.**

### **A.10.1 Άδειες λειτουργίας.**

### **A.10.2 Άδειες εργασίας.**

Με εξαίρεση το νόμο 358/76 και ειδικότερα την ΥΠΠΟ/ΔΙΚΟΜ/84148/1376/1402/27-10-2005. (ΦΕΚ Β' 1483/27-10-2005) που κατοχυρώνει τα επαγγελματικά δικαιώματα των Ενδυματολόγων, δεν υπάρχει άλλο νομικό πλαίσιο λειτουργίας του επαγγέλματος.

### **A.10.3 Άλλες προϋποθέσεις άσκησης επαγγέλματος ή/και ειδικότητας.**

Για την άδεια άσκησης του επαγγέλματος του/της Ενδυματολόγου, δεν υπάρχουν άλλες προϋποθέσεις πλην αυτών που ορίζει ο νόμος. Στο παρελθόν – καθώς δεν υπήρχαν αντίστοιχες σχολές - δόθηκε άδεια άσκησης επαγγέλματος σε άτομα που είχαν ολοκληρώσει τις σπουδές τους σε σχολές όπως Καλών Τεχνών και Αρχιτεκτονική και εργαζόντουσαν στο χώρο ως Ενδυματολόγοι. Επίσης παραχωρήθηκε άδεια άσκησης επαγγέλματος και σε άτομα που είχαν μεγάλη εμπειρία στο χώρο και δεν διέθεταν τα τυπικά προσόντα.

## **A.11 Τίτλοι και θέσεις-διαβαθμίσεις στην επαγγελματική ιεραρχία.**

### **A.11.1 Τίτλοι και θέσεις- διαβαθμίσεις επαγγελματικής ιεραρχίας.**

Στο επάγγελμα του/ της Ενδυματολόγου υπάρχει διαμορφωμένη τυπική επαγγελματική ιεραρχία, όταν αυτό ασκείται με τη μορφή εξαρτημένης εργασίας. Υπάρχουν διαβαθμίσεις, οι οποίες ορίζονται κάθε φορά από τις ανάγκες της παραγωγής. Πρέπει να σημειωθεί ότι ο/η Ενδυματολόγος μετά την αποφοίτηση του/της από την σχετική σχολή, ξεκινά από τα χαμηλότερα στρώματα για τα πρώτα πέντε τουλάχιστον χρόνια στον εργασιακό τομέα και ανεβαίνει βαθμίδες καθώς εξελίσσεται.

Η ιεραρχία στο επάγγελμα διαμορφώνεται ως εξής:

- Ενδυματολόγος: Είναι υπεύθυνος/η για όλο το εικαστικό μέρος των ρούχων, παρακολουθεί την διαδικασία εύρεσης και κατασκευής τους και ευθύνεται για το τελικό αποτέλεσμα.

- Υπεύθυνος Ενδυματολογικού (Wardrobe Supervisor): Απασχολείται σε μεγάλες παραγωγές στον Κινηματογράφο και είναι υπεύθυνος/η της συνολικής λειτουργίας του Ενδυματολογικού Τμήματος. Κάνει καταμερισμό εργασιών και τις ελέγχει, τηρεί τον προγραμματισμό και διαχειρίζεται τον προϋπολογισμό του τμήματος. Δίνει αναφορά στον/στην Ενδυματολόγο και τη Παραγωγή. Έχει πολλά χρόνια εμπειρίας στο χώρο και μπορεί να δουλεύει και ο ίδιος/α ως Ενδυματολόγος.
- Βοηθός Ενδυματολόγος: Είναι το δεξί χέρι του/της Ενδυματολόγου. Ακολουθεί τις οδηγίες του/της, βοηθάει και παρευρίσκεται σε όλες τις φάσεις της παραγωγής. Κρατά σημειώσεις και όπου χρειάζεται μένει στη θέση του/της Ενδυματολόγου. Έχει αρκετά χρόνια εμπειρίας στο χώρο και μπορεί να αναλάβει καθήκοντα ως Ενδυματολόγος σε μικρές και σύγχρονες παραγωγές.
- Υπεύθυνος Set (Key Costumer): Απασχολείται σε μεγάλες παραγωγές στον Κινηματογράφο. Είναι υπεύθυνος/η για τη σωστή λειτουργία του Ενδυματολογικού κατά τη διάρκεια του γυρίσματος. Επικουρεί τους πρωταγωνιστές στο γύρισμα και ακολουθεί τις οδηγίες του Υπεύθυνου Ενδυματολογικού. Είναι συνήθως ένας έμπειρος Βοηθός Ενδυματολόγος.
- Υπεύθυνος Κομπάρσων (Crowd Costumer): Εργάζεται σε μεγάλες παραγωγές στον Κινηματογράφο. Είναι υπεύθυνος/η για τους Κομπάρσους και τα ρούχα τους κατά την προετοιμασία αυτών και κατά το γύρισμα. Ακολουθεί τις οδηγίες του/της Ενδυματολόγου και του/της Υπεύθυνου Ενδυματολογικού. Είναι συνήθως έμπειρος Βοηθός Ενδυματολόγος.
- Α', Β', Γ' Βοηθός Ενδυματολόγου: Βοηθάει όλους τους παραπάνω. Είναι εκτελεστικό όργανο με λίγες δικαιοδοσίες. Τηρεί τις οδηγίες του τμήματος και βοηθάει στο ντύσιμο των ηθοποιών και των κομπάρσων. Είναι στην αρχή της σταδιοδρομίας του με λίγη ή και καθόλου εμπειρία.

### **A.12 Συνθήκες εργασίας (συμπεριλαμβανομένων υγιεινής και ασφάλειας).**

Ο/η Ενδυματολόγος όταν σχεδιάζει τα κοστούμια δουλεύει στον κλειστό χώρο του σχεδιαστηρίου, ενώ όταν τα προμηθεύεται από την αγορά, πηγαίνει στους χώρους διάθεσης για την επιλογή τους.

Όταν επιβλέπει την κατασκευή ή την πρόβα των κοστούμιών, χρειάζεται να μετακινείται στις θεατρικές σκηνές, στις τηλεοπτικές αίθουσες παραγωγής ή σε ανοικτούς χώρους στην περίπτωση εξωτερικών γυρισμάτων, αντιμετωπίζοντας τις καιρικές συνθήκες και έρχεται αντιμέτωπος με υπερβολικό κρύο ή ζέστη, ρύπους, φασαρία.

Επίσης λόγω των συχνών μετακινήσεων, χρειάζεται να μετακινεί και να μεταφέρει τον εξοπλισμό του σε τακτά διαστήματα.

Ο/η Ενδυματολόγος εργάζεται εντατικά και κάτω από πίεση χρόνου. Η ορθοστασία και το δεκάωρο εργασίας από το νόμο προσθέτουν κούραση και τη ταλαιπωρία. Επίσης, κατά τη διάρκεια των

γυρισμάτων βρίσκεται σε συνεχή ετοιμότητα για να αντιμετωπίσει τυχόν προβλήματα που θα παρουσιαστούν.

Σχετικά με τον χώρο απασχόλησης, μπορούμε να πούμε ότι στο θέατρο οι συνθήκες εργασίας είναι πολύ καλές, ακολουθώντας τις οδηγίες ασφαλείας του θεάτρου. Αντίθετα στον κινηματογράφο και στην τηλεόραση επικρατούν δύσκολες συνθήκες εργασίας, λόγω συνεχών μετακινήσεων και καιρικών συνθηκών.

Δεν παρατηρούνται ασθένειες που να συνδέονται με το επάγγελμα, παρ' όλα αυτά ο/η Ενδυματολόγος ανήκει στη 12<sup>η</sup> Ασφαλιστική Κλάση και παίρνει βαρέα και ανθυγιεινά λόγω των δύσκολων συνθηκών εργασίας.

### **A.13 Δυνατότητες απασχόλησης για άτομα με αναπηρίες.**

Δυστυχώς στην Ελλάδα τα άτομα με αναπηρίες είναι σχεδόν αδύνατο να απασχοληθούν στον επάγγελμα επειδή απαιτούνται πολλές μετακινήσεις. Υπάρχει βέβαια η δυνατότητα απασχόλησης στο θέατρο με την προϋπόθεση να έχουν εξασφαλισθεί προσβάσιμοι χώροι.

**ΕΝΟΤΗΤΑ Β: «ΑΝΑΛΥΣΗ ΤΟΥ ΕΠΑΓΓΕΛΜΑΤΟΣ– ΠΡΟΔΙΑΓΡΑΦΕΣ»**
**Β.1 ΚΥΡΙΕΣ ΚΑΙ ΕΠΙΜΕΡΟΥΣ ΕΠΑΓΓΕΛΜΑΤΙΚΕΣ ΛΕΙΤΟΥΡΓΙΕΣ, ΕΠΑΓΓΕΛΜΑΤΙΚΕΣ ΕΡΓΑΣΙΕΣ**

ΒΑΣΙΚΟ ΕΠΑΓΓΕΛΜΑ		ΕΙΔΙΚΟΤΗΤΑ	ΕΙΔΙΚΕΥΣΗ
ΤΙΤΛΟΣ: ΕΝΔΥΜΑΤΟΛΟΓΟΣ		ΤΙΤΛΟΣ:	ΤΙΤΛΟΣ:
<b>ΚΥΡΙΕΣ ΕΠΑΓΓΕΛΜΑΤΙΚΕΣ ΛΕΙΤΟΥΡΓΙΕΣ (ΚΕΛ)</b>		<b>ΚΥΡΙΕΣ ΕΠΑΓΓΕΛΜΑΤΙΚΕΣ ΛΕΙΤΟΥΡΓΙΕΣ (ΚΕΛ)</b>	<b>ΚΥΡΙΕΣ ΕΠΑΓΓΕΛΜΑΤΙΚΕΣ ΛΕΙΤΟΥΡΓΙΕΣ (ΚΕΛ)</b>
<b>ΒΑΣΙΚΕΣ (ΚΕΛ)</b>	<b>ΚΕΛ 1:</b> Προετοιμάζει την ενδυματολογική παρουσία των ερμηνευτών.	ΚΕΛ 1:	ΚΕΛ 1:
	<b>ΚΕΛ 2:</b> Υποστηρίζει τις διαδικασίες κατασκευής, αγοράς, ενοικίασης των ενδυμάτων και λειτουργεί το βεστιάριο.	ΚΕΛ 2:	ΚΕΛ 2:
	<b>ΚΕΛ 3:</b> Υποστηρίζει τη λειτουργία του ενδυματολογικού τμήματος.	ΚΕΛ 3:	
<b>ΔΕΥΤΕΡΕΥΟΥΣΕΣ (ΚΕΛ)</b>			

**Σχόλια για τα επίπεδα επαγγελματικής ιεραρχίας (όπου παρουσιάζονται):**

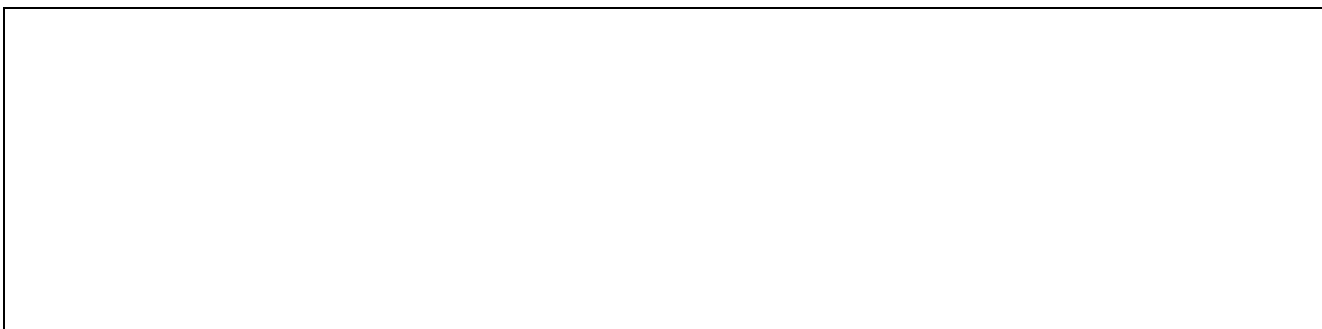

**ΤΙΤΛΟΣ ΒΑΣΙΚΟΥ ΕΠΑΓΓΕΛΜΑΤΟΣ:**  
**«ΕΝΔΥΜΑΤΟΛΟΓΟΣ»**

**ΚΥΡΙΕΣ ΕΠΑΓΓΕΛΜΑΤΙΚΕΣ  
ΛΕΙΤΟΥΡΓΙΕΣ (ΚΕΛ)  
[ΒΑΣΙΚΕΣ & ΔΕΥΤΕΡΕΥΟΥΣΕΣ]**

**ΚΕΛ 1:** Προετοιμάζει την ενδυματολογική παρουσία των ερμηνευτών.

**ΚΕΛ 2:** Υποστηρίζει τις διαδικασίες κατασκευής, αγοράς, ενοικίασης των ενδυμάτων και λειτουργεί το βεστιάριο.

**ΚΕΛ 3:** Υποστηρίζει τη λειτουργία του ενδυματολογικού τμήματος.



**ΤΙΤΛΟΣ ΕΠΑΓΓΕΛΜΑΤΟΣ: Ενδυματολόγος**

		<b>ΕΠΙΜΕΡΟΥΣ ΕΠΑΓΓΕΛΜΑΤΙΚΕΣ ΛΕΙΤΟΥΡΓΙΕΣ (ΕΕΛ)</b>	<b>ΕΠΑΓΓΕΛΜΑΤΙΚΕΣ ΕΡΓΑΣΙΕΣ (ΕΕ)</b>
<b>ΚΕΛ 1</b>	Προετοιμάζει την ενδυματολογική παρουσία των ερμηνευτών.	<b>ΕΕΛ 1.1:</b> Σχεδιάζει και προτείνει προσχέδια των ενδυμάτων και των αξεσουάρ.	<b>ΕΕ 1.1.1:</b> Μελετά τους χαρακτήρες και την εποχή σύμφωνα με το σενάριο για να εξαγάγει τα πρώτα βασικά ενδυματολογικά χαρακτηριστικά. <b>ΕΕ 1.1.2:</b> Διευκρινίζει την εικαστική γραμμή που θα ακολουθηθεί. <b>ΕΕ 1.1.3:</b> Συνθέτει προσχέδια και τα παρουσιάζει στην δημιουργική ομάδα.
		<b>ΕΕΛ 1.2:</b> Ερευνά την αγορά και παρουσιάζει τις προτάσεις του.	<b>ΕΕ 1.2.1:</b> Προσδιορίζει την ποσότητα και την ποιότητα των υλικών που χρειάζεται. <b>ΕΕ 1.2.2:</b> Αναζητά τα κατάλληλα υλικά και εντοπίζει τους προμηθευτές. <b>ΕΕ 1.2.3:</b> Παρουσιάζει ενημερωτικό υλικό και μακέτες και προτείνει τους τρόπους προμήθειας των ενδυμάτων και των αξεσουάρ.
		<b>ΕΕΛ 1.3:</b> Προμηθεύεται τα υλικά και διαμορφώνει το χρονοδιάγραμμα παραγωγής του ενδυματολογικού υλικού.	<b>ΕΕ 1.3.1:</b> Προσδιορίζει το συνολικό κόστος του ενδυματολογικού μέρους της παραγωγής. <b>ΕΕ 1.3.2:</b> Διεκπεραιώνει τις παραγγελίες. <b>ΕΕ 1.3.3:</b> Διαμορφώνει το χρονοδιάγραμμα για τις πρόβες και την ολοκλήρωση του τελικού προϊόντος.



	<b>ΕΠΙΜΕΡΟΥΣ ΕΠΑΓΓΕΛΜΑΤΙΚΕΣ ΛΕΙΤΟΥΡΓΙΕΣ (ΕΕΛ)</b>	<b>ΕΠΑΓΓΕΛΜΑΤΙΚΕΣ ΕΡΓΑΣΙΕΣ (ΕΕ)</b>
<b>ΚΕΛ 2</b>	<b>ΕΕΛ 2.1: Μεριμνά για την κατασκευή των ενδυμάτων.</b>	<b>ΕΕ 2.1.1: Προγραμματίζει και παρακολουθεί τις πρόβες.</b> <b>ΕΕ 2.1.2: Προσδιορίζει και επιβλέπει τις επιδιορθώσεις, μετατροπές και αλλαγές.</b> <b>ΕΕ 2.1.3: Πραγματοποιεί το βασικό ράψιμο.</b> <b>ΕΕ 2.1.4: Πραγματοποιεί ειδικές τεχνικές πάνω στα υφάσματα.</b>
	<b>ΕΕΛ 2.2: Παραγγέλλει και ενοικιάζει ενδύματα και αξεσουάρ.</b>	<b>ΕΕ 2.2.1: Ερευνά, αγοράζει και ενοικιάζει ενδύματα και αξεσουάρ.</b> <b>ΕΕ 2.2.2: Παρακολουθεί την πρόβα στα ενοικιαζόμενα ενδύματα για τυχόν προσθήκες ή επιδιορθώσεις.</b> <b>ΕΕ 2.2.3: Εντοπίζει και ενοικιάζει ειδικές κατασκευές.</b>
Υποστηρίζει τις διαδικασίες κατασκευής, αγοράς, ενοικίασης των ενδυμάτων και λειτουργεί το βεστιάριο.	<b>ΕΕΛ 2.3: Οργανώνει και λειτουργεί το βεστιάριο.</b>	<b>ΕΕ 2.3.1: Διαμορφώνει τον χώρο του βεστιαρίου σύμφωνα με τους κανόνες εργονομίας.</b> <b>ΕΕ 2.3.2: Τακτοποιεί τα ενδύματα και τα αξεσουάρ.</b> <b>ΕΕ 2.3.3: Οργανώνει και επιβλέπει τις μετακινήσεις των ενδυμάτων και των αξεσουάρ.</b>

	<b>ΕΠΙΜΕΡΟΥΣ ΕΠΑΓΓΕΛΜΑΤΙΚΕΣ ΛΕΙΤΟΥΡΓΙΕΣ (ΕΕΛ)</b>	<b>ΕΠΑΓΓΕΛΜΑΤΙΚΕΣ ΕΡΓΑΣΙΕΣ (ΕΕ)</b>
<b>ΚΕΛ 3</b>  Υποστηρίζει τη λειτουργία του ενδυματολογικού τμήματος.	<b>ΕΕΛ 3.1:</b> Προετοιμάζει την ενδυματολογική παρουσία των ηθοποιών για το γύρισμα.	<b>ΕΕ 3.1.1:</b> Τοποθετεί τα ενδύματα και τα αξεσουάρ στο κατάλληλο μέρος. <b>ΕΕ 3.1.2:</b> Προετοιμάζει τα ενδύματα. <b>ΕΕ 3.1.3:</b> Προετοιμάζει και διευκολύνει τους ηθοποιούς στο ντύσιμο.
	<b>ΕΕΛ 3.2:</b> Παρακολουθεί το γύρισμα και κρατά σημειώσεις που αφορούν τα βασικά ενδυματολογικά χαρακτηριστικά.	<b>ΕΕ 3.2.1:</b> Ελέγχει την ενδυματολογική παρουσία των ηθοποιών πριν το γύρισμα. <b>ΕΕ 3.2.2:</b> Διατηρεί αρχείο των ενδυμάτων κάθε χαρακτήρα και των αλλαγών τους. <b>ΕΕ 3.2.3:</b> Συγκεντρώνει τα ρούχα και προετοιμάζει την επόμενη σκηνή ή την επόμενη μέρα του γυρίσματος. <b>ΕΕ 3.2.4:</b> Τηρεί αρχείο εξόδων.
	<b>ΕΕΛ 3.3:</b> Επιβλέπει την επιστροφή των ενδυμάτων και των αξεσουάρ που έχουν ενοικιασθεί.	<b>ΕΕ 3.3.1:</b> Πιστοποιεί την παράδοση στον προμηθευτή. <b>ΕΕ 3.3.2:</b> Τηρεί αρχείο παράδοσης και παραλαβής των ενδυμάτων και των αξεσουάρ. <b>ΕΕ 3.3.3:</b> Ενημερώνει για τυχόν φθορές ή απώλειες των ενδυμάτων και των αξεσουάρ.

## Β.2 ΚΡΙΤΗΡΙΑ ΕΠΑΓΓΕΛΜΑΤΙΚΗΣ ΑΝΤΑΠΟΚΡΙΣΗΣ, ΕΥΡΟΣ ΕΦΑΡΜΟΓΗΣ

### ΤΙΤΛΟΣ ΒΑΣΙΚΟΥ ΕΠΑΓΓΕΛΜΑΤΟΣ: ΕΝΔΥΜΑΤΟΛΟΓΟΣ

ΚΥΡΙΕΣ ΕΠΑΓΓΕΛΜΑΤΙΚΕΣ ΛΕΙΤΟΥΡΓΙΕΣ	ΕΠΙΜΕΡΟΥΣ ΕΠΑΓΓΕΛΜΑΤΙΚΕΣ ΛΕΙΤΟΥΡΓΙΕΣ	ΕΠΑΓΓΕΛΜΑΤΙΚΕΣ ΕΡΓΑΣΙΕΣ	ΚΡΙΤΗΡΙΑ ΕΠΑΓΓΕΛΜΑΤΙΚΗΣ ΑΝΤΑΠΟΚΡΙΣΗΣ	ΕΥΡΟΣ ΕΦΑΡΜΟΓΗΣ
<p><b>ΚΕΛ 1:</b> Προετοιμάζει την ενδυματολογική παρουσία των ερμηνευτών.</p>	<p><b>ΕΕΛ 1.1:</b> Σχεδιάζει και προτείνει προσχέδια των ενδυμάτων και των αξεσουάρ.</p>	<p><b>ΕΕ 1.1.1:</b> Μελετά τους χαρακτήρες και την εποχή σύμφωνα με το σενάριο για να εξάγει τα πρώτα βασικά ενδυματολογικά χαρακτηριστικά.</p>	<p>1. Ακολουθεί τις οδηγίες του σεναρίου εντοπίζοντας τον αριθμό και το στυλ των ενδυμάτων και των αξεσουάρ.</p> <p>2. Αξιοποιεί τις διαθέσιμες πηγές και τα μέσα για την αναζήτηση πληροφοριών.</p>	<p><b>Μέσα αναζήτησης:</b> Διαδίκτυο, βιβλιοθήκες, περιοδικά, φωτογραφίες, εκθέσεις, μουσεία, παλαιοπωλεία, συλλέκτες.</p> <p><b>Αριθμός ενδυμάτων:</b> Διπλά ή τριπλά ρούχα, αλλαγές κοστούμιών για κάθε χαρακτήρα με βάση τις σεναριακές ημέρες.</p> <p><b>Στυλ ενδυμάτων:</b> Σύμφωνα με την χρονική περίοδο του σεναρίου, τον τόπο, τα πολιτικά και κοινωνικά γεγονότα της εποχής, την ηλικία και την κοινωνική θέση του χαρακτήρα.</p> <p><b>Αξεσουάρ:</b> Καπέλα, υποδήματα, περούκες, γραβάτες, μάσκες, εσώρουχα, κάλτσες, κτλ.</p>

		<p><b>ΕΕ 1.1.2:</b> Διευκρινίζει την εικαστική γραμμή που θα ακολουθηθεί.</p>	<p>1. Τηρεί τους κώδικες συμπεριφοράς και επαγγελματικής δεοντολογίας, συζητώντας με τα αρμόδια άτομα για την αισθητική και το ύφος της παραγωγής.</p> <p>2. Τηρεί τους ενδεδειγμένους κανόνες παροχής επαρκούς και αναλυτικής πληροφόρησης για το είδος των ενδυμάτων και των αξεσουάρ που απαιτούνται.</p>	<p><b>Αρμόδια άτομα:</b> Σκηνοθέτης, Φωτογράφος, Σκηνογράφος.</p> <p><b>Τρόπος συνεργασίας:</b> Κώδικας συμπεριφοράς και επαγγελματικής δεοντολογίας.</p> <p><b>Παρεχόμενη πληροφόρηση:</b> Χρώματα, ιδιαιτερότητες υφασμάτων και αξεσουάρ, δυσκολίες κίνησης, σωματότυπος ηθοποιού.</p>
		<p><b>ΕΕ 1.1.3:</b> Συνθέτει προσχέδια και τα παρουσιάζει στην δημιουργική ομάδα.</p>	<p>1. Ακολουθεί τις τυπικές διαδικασίες παρουσίασης και ενημέρωσης αρμοδίων ατόμων.</p> <p>2. Ακολουθεί τις τεχνικές κατασκευής προσχεδίων.</p>	<p><b>Αρμόδια άτομα:</b> Δημιουργική ομάδα (σκηνοθέτης, φωτογράφος, σκηνογράφος).</p> <p><b>Είδος προσχεδίων:</b> Στο χέρι, σε Η/Υ, σε κούκλες.</p> <p><b>Τρόπος παρουσίασης:</b> Δια ζώσης.</p> <p><b>Μέσα:</b> πρόγραμμα 3D modeling.</p> <p><b>Εξοπλισμός:</b> Η/Υ, ΟΗΡ, εκτυπωτής, σαρωτικό μηχάνημα, φύλλα σχεδίου, κούκλες.</p>

	<p><b>ΕΕΛ 1.2: Ερευνά την αγορά και παρουσιάζει τις προτάσεις του.</b></p>	<p><b>ΕΕ 1.2.1:</b> Προσδιορίζει την ποσότητα και την ποιότητα των υλικών που χρειάζεται.</p>	<p>1. Χρησιμοποιεί συγκεκριμένα κριτήρια για τον προσδιορισμό της ποσότητας και ποιότητας των υλικών.</p> <p>2. Τηρεί τις διαδικασίες συνεργασίας με τους ηθοποιούς και διατηρεί αρχείο για την ποιότητα και την ποσότητα των υλικών που απαιτείται σε κάθε ένδυμα.</p>	<p><b>Κριτήρια ποιότητας:</b> Αντιδράσεις των υφασμάτων στο φως, βάψιμο και ράψιμο, αντοχή και δυνατότητες καθαρισμού.</p> <p><b>Κριτήρια ποσότητας:</b> Αριθμός ενδυμάτων, μέτρα των ηθοποιών.</p> <p><b>Περιεχόμενο συνεργασίας με τους ηθοποιούς:</b> Εξηγεί στον ηθοποιό τα ρούχα του, δείχνει ευαισθησία και τον καθησυχάζει. Επίσης λαμβάνει υπόψη του τη γραμμή και το ύφος που θέλει να προσδώσει ο καθένας στον χαρακτήρα που ενσαρκώνει.</p> <p><b>Μέσα:</b> Πρόγραμμα επεξεργασίας κειμένου, πρόγραμμα υπολογιστικών φύλλων, πρόγραμμα φωτογραφίας.</p> <p><b>Εργαλεία καταγραφής:</b> Ειδικά διαμορφωμένα έντυπα καταγραφής στοιχείων για κάθε χαρακτήρα.</p> <p><b>Είδος αρχείου:</b> Έντυπο, ηλεκτρονικό.</p> <p><b>Υλικά:</b> Υφάσματα, αξεσουάρ, βοηθητικά υλικά (κλωστές, βελόνες, σίδερο, σιδερώστρα κτλ).</p>
--	--	---	---	--

	<p><b>ΕΕ 1.2.2:</b> Αναζητά τα κατάλληλα υλικά και εντοπίζει τους προμηθευτές.</p>	<p>1. Αξιοποιεί όλα τα διαθέσιμα μέσα για την έρευνα αγοράς.</p>	<p><b>Μέσα αναζήτησης:</b> Διαδίκτυο, περιοδικά, κατάλογοι, εκθέσεις.</p> <p><b>Έρευνα αγοράς:</b> Τιμοκατάλογοι, προσφορές προμηθευτών κτλ.</p> <p><b>Μέθοδοι καταγραφής:</b> Ηλεκτρονικό ή έντυπο αρχείο.</p>
	<p><b>ΕΕ 1.2.3:</b> Παρουσιάζει ενημερωτικό υλικό και μακέτες και προτείνει τους τρόπους προμήθειας των ενδυμάτων και των αξεσουάρ</p>	<p>1. Ακολουθεί τις τυπικές διαδικασίες παρουσίασης υλικού στα αρμόδια άτομα.</p> <p>2. Παρέχει επαρκή και σαφή πληροφόρηση για τις διαδικασίες προμήθειας των ενδυμάτων και των αξεσουάρ.</p>	<p><b>Αρμόδια άτομα:</b> Σκηνοθέτης, Φωτογράφος, Σκηνογράφος.</p> <p><b>Τρόπος παρουσίασης:</b> Δια ζώσης.</p> <p><b>Είδος ενημερωτικού υλικού:</b> Δείγματα υφασμάτων, φωτογραφίες.</p> <p><b>Μακέτες:</b> Κολάζ, φωτογραφίες, προσχέδια.</p> <p><b>Είδη μακετών:</b> Σε απλά σχέδια, δυσδιάστατη, τρισδιάστατη μορφή.</p> <p><b>Διαδικασίες προμήθειας:</b> Κατασκευή, αγορά, ενοικίαση.</p>
<p><b>ΕΕΛ 1.3: Προμηθεύεται τα υλικά και διαμορφώνει το χρονοδιάγραμμα παραγωγής ενδυματολογικού υλικού.</b></p>	<p><b>ΕΕ 1.3.1:</b> Προσδιορίζει το συνολικό κόστος του ενδυματολογικού μέρους της παραγωγής.</p>	<p>1. Ακολουθεί τις ενδεδειγμένες διαδικασίες κοστολόγησης υλικών και υπηρεσιών.</p>	<p><b>Μέσα καταγραφής:</b> Ειδικά έντυπα, πρόγραμμα υπολογιστικών φύλλων.</p> <p><b>Εξοπλισμός:</b> Η/Υ</p> <p><b>Διαδικασίες υπολογισμού κόστους:</b> Υπολογίζει τα μέτρα του υφάσματος, τα βοηθητικά υλικά, το κόστος ενοικίασης, το κόστος αγοράς.</p>

		<p><b>ΕΕ 1.3.2:</b> Διεκπεραιώνει τις παραγγελίες.</p>	<p><i>1. Συνεργάζεται με τα αρμόδια άτομα και ακολουθεί τις οδηγίες για την εκτέλεση της παραγγελίας.</i></p>	<p><b>Αρμόδια άτομα:</b> Διευθυντής Παραγωγής, Βοηθός Σκηνοθέτη.</p> <p><b>Είδος παραγγελίας:</b> Αγορά υφασμάτων και υλικών, ενοικίαση ενδυμάτων και αξεσουάρ.</p> <p><b>Εξοπλισμός:</b> Τηλέφωνο, φαξ, Η/Υ.</p> <p><b>Μέσα:</b> Δελτία παραγγελίας</p> <p><b>Οδηγίες:</b> Γραπτές ή προφορικές.</p> <p><b>Τρόπος συνεργασίας:</b> Κώδικας συμπεριφοράς και επαγγελματικής δεοντολογίας.</p>
		<p><b>ΕΕ 1.3.3:</b> Διαμορφώνει το χρονοδιάγραμμα για τις πρόβες και την ολοκλήρωση του τελικού προϊόντος.</p>	<p><i>1. Συντάσσει και διαμορφώνει το χρονοδιάγραμμα υλοποίησης σε συνεργασία με τα αρμόδια άτομα εφαρμόζοντας τους βασικούς κανόνες επαγγελματικής συμπεριφοράς.</i></p>	<p><b>Αρμόδια άτομα:</b> Διευθυντής Παραγωγής, Βοηθός Σκηνοθέτη, Ηθοποιοί, Μοδίστρα.</p> <p><b>Τρόπος συνεργασίας:</b> Κώδικας συμπεριφοράς και επαγγελματικής δεοντολογίας.</p> <p><b>Εξοπλισμός/Μέσα:</b> Η/Υ, ειδικό πρόγραμμα Costume Pro, The Costume Bible</p>

<p><b>ΚΕΛ 2:</b> Υποστηρίζει τις διαδικασίες κατασκευής, αγοράς, ενοικίασης ενδυμάτων και λειτουργεί το βεστιάριο.</p>	<p><b>ΕΕΛ 2.1:</b> Μεριμνά για την κατασκευή των ενδυμάτων.</p>	<p><b>ΕΕ 2.1.1:</b> Προγραμματίζει και παρακολουθεί τις πρόβες.</p>	<p><b>Χώρος εργασίας:</b> Γραφείο Παραγωγής, χώρος του Ράπτη/τριας, θέατρο.</p> <p><b>Αρμόδια άτομα:</b> Διευθυντής παραγωγής, βοηθός σκηνοθέτη, ηθοποιοί, ράπτης/τρια.</p> <p><b>Εξοπλισμός/Μέσα:</b> Η/Υ, ειδικό πρόγραμμα Costume Pro, The Costume Bible, πρόγραμμα υπολογιστικών φύλλων.</p> <p><b>Τρόπος συνεργασίας:</b> Κώδικας συμπεριφοράς και επαγγελματικής δεοντολογίας</p> <p><b>Κανόνες εχεμύθειας και εμπιστευτικότητας:</b> Αρχές προστασίας προσωπικών δεδομένων σύμφωνα με το θεσμικό/νομικό πλαίσιο.</p>
	<p><b>ΕΕ 2.1.2:</b> Προσδιορίζει και επιβλέπει τις επιδιορθώσεις, μετατροπές και αλλαγές.</p>	<p><b>ΕΕ 2.1.1:</b> 1. Συνεργάζεται με τα αρμόδια άτομα για τη διαμόρφωση του προγράμματος εργασιών.</p> <p>2. Ακολουθεί τους τυπικούς κανόνες επαγγελματικής συμπεριφοράς.</p> <p>3. Ακολουθεί τους κανόνες εχεμύθειας και εμπιστευτικότητας.</p>	<p><b>Αρμόδια άτομα:</b> Σκηνοθέτης, Κομμώσεις, Μακιγιάζ.</p> <p><b>Τρόπος συνεργασίας:</b> Κώδικας συμπεριφοράς και επαγγελματικής δεοντολογίας.</p> <p><b>Είδος επιδιορθώσεων, αλλαγών, μετατροπών:</b> Στένεμα, κόντεμα, προσθήκες, διακοσμητικά π.χ τρέσες, κεντήματα, δαντέλλες κτλ.</p> <p><b>Είδος καθοδήγησης:</b> Αναλυτική περιγραφή εργασιών, εποπτεία.</p>



	<p><b>ΕΕ 2.1.3:</b> Πραγματοποιεί το βασικό ράψιμο.</p>	<p>1. Ακολουθεί τις τυπικές πρακτικές για το βασικό ράψιμο.</p>	<p><b>Χώρος εργασίας:</b> Γραφείο Παραγωγής, χώρος Ράπτη/τριας, θέατρο.</p> <p><b>Μέσα/ εξοπλισμός:</b> Καρφίτσες, καθρέφτης, πάγκος, ραπτομηχανή, ατμοσίδηρο κτλ.</p> <p><b>Υλικά:</b> Ύφασμα, κλωστές, φόδρες, κουμπιά, διακοσμητικές τρέσες κτλ.</p> <p><b>Εργαλεία:</b> Βελόνες, κοφτάκι, σαπουνάκι, ψαλίδι,</p> <p><b>Ράψιμο στο χέρι:</b> Καρικόματα, στριφώματα, φόδρες, κουμπιά, απλικαρίσματα. ψαροκόκαλο.</p>
	<p><b>ΕΕ 2.1.4:</b> Πραγματοποιεί ειδικές τεχνικές πάνω στα υφάσματα.</p>	<p>1. Ακολουθεί και εφαρμόζει τις σεναριακές οδηγίες για την δημιουργία ειδικών τεχνικών στα υφάσματα.</p>	<p><b>Σεναριακή οδηγία:</b> Οδηγίες του σεναριογράφου, του συγγραφέα και του σκηνοθέτη.</p> <p><b>Ειδικές τεχνικές:</b> Πατίνα, βαφή, ενδείξεις ταλαιπωρίας στα ενδύματα.</p> <p><b>Εξοπλισμός:</b> Αερογράφος, ψεκαστικό, ράσπες, λίμες, γυαλόχαρτα κτλ.</p> <p><b>Μέσα:</b> Βαφές ρούχων, ειδικές σκόνες για πατίνα, στίκ, μπατίκ, κτλ.</p>

	<p><b>ΕΕΛ 2.2: Παραγγέλλει και ενοικιάζει ενδύματα και αξεσουάρ.</b></p>	<p><b>ΕΕ 2.2.1:</b> Ερευνά, αγοράζει και ενοικιάζει ενδύματα και αξεσουάρ.</p>	<p>1. Αξιοποιεί τις διαθέσιμες πηγές και τα μέσα για την αγορά ή/ και ενοικίαση των ενδυμάτων και των αξεσουάρ.</p> <p>2. Ακολουθεί τις τυπικές διαδικασίες αγοράς και ενοικίασης υλικών.</p> <p>3. Ακολουθεί κριτήρια στην παραλαβή των ενδυμάτων και των αξεσουάρ.</p>	<p><b>Πηγές αναζήτησης:</b> Βεσιτάρια, διαδικτυο, περιοδικά, προσφορές προμηθευτών, τιμοκατάλογοι, επιδείξεις μόδας, εκθέσεις, μουσεία, καταστήματα ρούχων, χονδρική πώληση.</p> <p><b>Διαδικασία αγοράς/ενοικίασης:</b> Πραγματοποιεί ο/η ίδιος/α την αγορά ή την ενοικίαση.</p> <p><b>Κριτήρια παραλαβής:</b> Επιβεβαιώνει ότι τα ενδύματα ή τα αξεσουάρ έχουν τη προσδιορισμένη ποσότητα και ποιότητα.</p> <p><b>Μέσα:</b> Δελτία αποστολής - παραλαβής, τιμολόγια.</p>
		<p><b>ΕΕ 2.2.2:</b> Παρακολουθεί την πρόβα στα ενοικιαζόμενα ενδύματα για τυχόν προσθήκες ή επιδιορθώσεις.</p>	<p>1. Παρακολουθεί τις τυπικές διαδικασίες πρόβας και κρατά σημειώσεις.</p> <p>2. Καθοδηγεί και συνεργάζεται με τον/την ράπτη/τρια.</p>	<p><b>Χώρος εργασίας:</b> Γραφείο παραγωγής, θέατρο, βεσιτάριο.</p> <p><b>Παρεμβάσεις:</b> Στολισμός, κόντεμα, στένεμα, μάκρεμα κτλ.</p> <p><b>Μορφή σημειώσεων:</b> Χειρόγραφες.</p> <p><b>Περιεχόμενο σημειώσεων:</b> Σημειώνει με ακρίβεια τις αλλαγές ώστε μετά την χρήση να επανέλθουν στην αρχική τους κατάσταση.</p> <p><b>Είδος καθοδήγησης:</b> Αναλυτική περιγραφή εργασιών, εποπτεία.</p>

		<p><b>ΕΕ 2.2.3:</b> Εντοπίζει και ενοικιάζει ειδικές κατασκευές.</p>	<p>1. Αξιοποιεί τις διαθέσιμες πηγές και τα μέσα για την αναζήτηση ειδικών κατασκευών.</p> <p>2. Ακολουθεί τις τυπικές διαδικασίες ενοικίασης υλικών.</p>	<p><b>Τρόπος αναζήτησης:</b> Διαδίκτυο, περιοδικά, προσφορές προμηθευτών, τιμοκατάλογοι, επιδείξεις μόδας, εκθέσεις, παλαιοπωλεία, ειδικά καταστήματα περούκας, πιλοποιεία, τσαγκάρηδες κτλ.</p> <p><b>Ειδικές κατασκευές:</b> Μάσκες, διαδήματα, υποδήματα, καπέλα, τσάντες κτλ.</p> <p><b>Διαδικασία ενοικίασης:</b> Ειδικό έντυπο ενοικίασης, δελτία αποστολής – παραλαβής.</p>
	<p><b>ΕΕΛ 2.3: Οργανώνει και λειτουργεί το βεστιάριο</b></p>	<p><b>ΕΕ 2.3.1:</b> Διαμορφώνει τον χώρο του βεστιαρίου σύμφωνα με τους κανόνες εργονομίας.</p>	<p>1. Τηρεί τους εργονομικούς κανόνες τοποθέτησης του εξοπλισμού, ακολουθώντας τους κανόνες οργάνωσης του βεστιαρίου.</p> <p>2. Διασφαλίζει τις διαδικασίες συνεργασίας με τα αρμόδια άτομα για τον εξοπλισμό και τη διαμόρφωση του χώρου.</p> <p>3. Τηρεί τους κανόνες υγιεινής και ασφάλειας.</p>	<p><b>Αρμόδια άτομα:</b> Διευθυντής Παραγωγής, Βοηθός Παραγωγής.</p> <p><b>Εργονομική τοποθέτηση:</b> Σύμφωνα με τις προδιαγραφές των ενδυμάτων και του χώρου.</p> <p><b>Εξοπλισμός:</b> Κρεμάστρες, κιβώτια, ράφια, μηχανή, ράχες, ατμοσίδηρο, ραπτικά, μοκέτες. κτλ</p> <p><b>Κανόνες υγιεινής και ασφάλειας:</b> Έντυπα οδηγιών για την υγιεινή και ασφάλεια των χώρων αποθήκευσης.</p> <p><b>Κανόνες οργάνωσης βεστιαρίου:</b> Σωστό κρέμασμα ρούχων, σωστή τοποθέτηση αξεσουάρ, κτλ.,</p> <p><b>Τρόπος συνεργασίας:</b> Κώδικας συμπεριφοράς και επαγγελματικής δεοντολογίας.</p>

		<p><b>ΕΕ 2.3.2:</b> Τακτοποιεί τα ενδύματα και τα αξεσουάρ.</p>	<p>1. Ακολουθεί τις προδιαγραφές εργονομικής διεύθεσης των ενδυμάτων και αξεσουάρ σύμφωνα με τους κανόνες λειτουργίας βεστιαρίου.</p> <p>2. Τηρεί τους κανόνες υγιεινής και ασφάλειας.</p>	<p><b>Εργονομική τοποθέτηση:</b> Σύμφωνα με τις προδιαγραφές του χώρου και των ενδυμάτων.</p> <p><b>Κανόνες λειτουργίας βεστιαρίου:</b> Τοποθέτηση των ενδυμάτων ανά ηθοποιό, ανά σκηνή.</p> <p><b>Εξοπλισμός:</b> Ειδικές καρτέλες ρούχων ηθοποιού, φακαρόλες, διαχωριστικά ράχης, ετικέτες, προστατευτικά καλύμματα κτλ.</p> <p><b>Κανόνες υγιεινής και ασφάλειας:</b> Έντυπα οδηγιών για την υγιεινή και ασφάλεια στους χώρους αποθήκευσης.</p> <p><b>Μέσα:</b> Ετικέτες, πρόγραμμα επεξεργασίας κειμένου.</p>
--	--	---	--	---

		<p><b>ΕΕ 2.3.3:</b>          Οργανώνει και επιβλέπει τις μετακινήσεις των ενδυμάτων και των αξεσουάρ.</p>	<p><i>1. Ακολουθεί τις τυπικές διαδικασίες μετακίνησης ενδυμάτων σύμφωνα με τους κανόνες υγιεινής και ασφάλειας.</i></p> <p><i>2. Συνεργάζεται με τα αρμόδια άτομα για την μετακίνηση, παρέχοντας την κατάλληλη καθοδήγηση στον οδηγό.</i></p> <p><i>3. Ακολουθεί τις προδιαγραφές των ενδυμάτων για το είδος του μεταφορικού μέσου.</i></p> <p><i>4. Ακολουθεί τις κείμενες διατάξεις για την μεταφορά εμπορευμάτων.</i></p>	<p><b>Είδος αρχείου:</b> Έντυπο, ηλεκτρονικό, φωτογραφικό</p> <p><b>Εξοπλισμός:</b> Η/Υ, φωτογραφική μηχανή, εκτυπωτής φωτογραφιών.</p> <p><b>Μέσα:</b> Κούτες, маркаδόροι, κοπίδια, ετικέτες, ταινίες, ράχες, καλύμματα, ιμάντες..</p> <p><b>Διαδικασία μετακίνησης:</b> Τοποθετεί ταμπέλλες σε ρούχα που πρέπει να πάνε στη μοδίστρα, στο καθαριστήριο, να πλυθούν στο χέρι ή να μετακινηθούν στους χώρους γυρισμάτων.</p> <p><b>Κανόνες υγιεινής και ασφάλειας:</b> Έντυπα οδηγιών για την υγιεινή και ασφάλεια στον χώρο εργασίας.</p> <p><b>Αρμόδια άτομα:</b> Διευθυντής Παραγωγής.</p> <p><b>Είδος μεταφορικού μέσου:</b> Ειδικά διαμορφωμένο μεταφορικό μέσο.</p> <p><b>Είδος καθοδήγησης:</b> Αναλυτική περιγραφή χρόνου και τόπου μετακίνησης, εποπτεία.</p> <p><b>Είδος παραστατικών:</b> Ειδικά έντυπα μεταφοράς εμπορευμάτων, δελτία αποστολής – παραλαβής..</p>
--	--	---	---	---

<b>ΚΕΛ 3:</b> Υποστηρίζει την λειτουργία του ενδυματολογικού τμήματος.	<b>ΕΕΛ 3.1:</b> Προετοιμάζει την ενδυματολογική παρουσία των ηθοποιών για το γύρισμα.	<b>ΕΕ 3.1.1:</b> Τοποθετεί τα ενδύματα και τα αξεσουάρ στο κατάλληλο μέρος.	<i>1. Ακολουθεί τις προδιαγραφές εργονομικής διεύθεσης των ενδυμάτων και αξεσουάρ σύμφωνα με τους κανόνες λειτουργίας του βεστιαρίου και της ασφαλούς αποθήκευσης.</i>	<b>Εργονομική τοποθέτηση:</b> Σύμφωνα με τις προδιαγραφές του χώρου και των ενδυμάτων.  <b>Κανόνες λειτουργίας βεστιαρίου:</b> Τοποθέτηση των ενδυμάτων ανά ηθοποιό, ανά σκηνή.  <b>Ασφαλής αποθήκευση:</b> Πρόβλεψη χώρου ασφαλούς αποθήκευσης προσωπικών αντικειμένων και ασφάλειας κατά τα διαλείμματα.
	<b>ΕΕ 3.1.2:</b> Προετοιμάζει τα ενδύματα.	<i>1. Ακολουθεί τον προγραμματισμό της παραγωγής για την χρονική σειρά των γυρισμάτων και συνεργάζεται με τα αρμόδια άτομα..</i>  <i>2. Μεριμνά για τις διαδικασίες καθαριότητας και φρεσκαρίσματος των ενδυμάτων.</i>	<b>Προγραμματισμός:</b> Αναγνωρίζει ποια ενδύματα και ποια αξεσουάρ απαιτούνται και πότε σύμφωνα με το σενάριο.  <b>Αρμόδια άτομα:</b> Βοηθός Σκηνοθέτη, διευθυντής Παραγωγής.	
	<b>ΕΕ 3.1.3:</b> Διευκολύνει τους ηθοποιούς στο ντύσιμο.	<i>1. Εφαρμόζει τους τυπικούς κανόνες επαγγελματικής συμπεριφοράς παρέχοντας την κατάλληλη βοήθεια στους ηθοποιούς για να ντυθούν.</i>  <i>2. Ακολουθεί τους κανόνες εχεμύθειας και εμπιστευτικότητας.</i>	<b>Διαδικασίες καθαριότητας:</b> Φροντίζει όταν ένα ρούχο έχει λερωθεί ή τσαλακωθεί.  <b>Τρόπος:</b> Κώδικας συμπεριφοράς και επαγγελματικής δεοντολογίας.  <b>Κανόνες εχεμύθειας και εμπιστευτικότητας:</b> Αρχές προστασίας προσωπικών δεδομένων σύμφωνα με το θεσμικό/νομικό πλαίσιο.  <b>Είδος διευκόλυνσης:</b> Βοηθάει τον ηθοποιό να φορέσει το ρούχο, να δέσει τα παπούτσια, να τοποθετήσει τα αξεσουάρ κτλ	

<p><b>ΕΕΛ 3.2: Παρακολουθεί το γύρισμα και κρατά σημειώσεις που αφορούν τα βασικά ενδυματολογικά χαρακτηριστικά.</b></p>	<p><b>ΕΕ 3.2.1:</b> Ελέγχει την ενδυματολογική παρουσία των ηθοποιών πριν το γύρισμα.</p>	<p>1. Συνεργάζεται με τα αρμόδια άτομα για την προετοιμασία της σκηνής.</p> <p>2. Ακολουθεί τους τυπικούς κανόνες επαγγελματικής συμπεριφοράς.</p>	<p><b>Αρμόδιο άτομο:</b> Σκρίπτ, Ηχολήπτης, Βοηθός Σκηνοθέτη.</p> <p><b>Τρόπος ελέγχου:</b> Κώδικας συμπεριφοράς και επαγγελματικής δεοντολογίας.</p> <p><b>Διαδικασία προετοιμασίας:</b> Παραδίδει τα σωστά ρούχα, καλύπτει τα μικρόφωνα, κτλ</p>
	<p><b>ΕΕ 3.2.2:</b> Διατηρεί αρχείο των ενδυμάτων κάθε χαρακτήρα και των αλλαγών τους.</p>	<p>1. Ακολουθεί τους κανόνες και τις τυπικές διαδικασίες αρχειοθέτησης.</p> <p>2. Ακολουθεί τις προβλεπόμενες διαδικασίες ενημέρωσης αρμοδίων ατόμων για αλλαγές.</p>	<p><b>Είδος αρχείου:</b> Έντυπο, ηλεκτρονικό., φωτογραφικό.</p> <p><b>Περιεχόμενο αρχείου:</b> Αναλυτικές σημειώσεις με φωτογραφίες του κάθε ηθοποιού, αλλαγές σε ενδύματα.</p> <p><b>Αρμόδια άτομα:</b> Σκρίπτ ,Βοηθός Σκηνοθέτη.</p> <p><b>Μέσα:</b> Ειδικό πρόγραμμα Costume Pro, The Costume Bible</p> <p><b>Είδος αλλαγών:</b> Προσυμφωνημένες αλλαγές, αλλαγές της τελευταίας στιγμής.</p>
	<p><b>ΕΕ 3.2.3:</b> Συγκεντρώνει τα ρούχα και προετοιμάζει την επόμενη σκηνή ή την επόμενη η μέρα του γυρίσματος.</p>	<p>1. Ακολουθεί την ροή του σεναρίου για την σειρά των σκηνών/ πλάνων του γυρίσματος και φροντίζει τους ηθοποιούς.</p>	<p><b>Τρόπος προετοιμασίας:</b> Ελέγχει το αρχείο του.</p> <p><b>Είδος φροντίδας:</b> Παρέχει στους ηθοποιούς ρούχα σε μεγάλα κενά μεταξύ των λήψεων.</p>

		<p><b>ΕΕ 3.2.4:</b> Τηρεί αρχείο εξόδων.</p>	<p><i>1. Ακολουθεί τις τυπικές διαδικασίες και τις οδηγίες της παραγωγής για την τήρηση των εξόδων.</i></p>	<p><b>Οδηγίες:</b> Γραπτές ή προφορικές</p> <p><b>Είδος εξόδων:</b> Μικροέξοδα</p> <p><b>Αρχείο εξόδων:</b> Έντυπο ή ηλεκτρονικό.</p> <p><b>Μέσα:</b> Πρόγραμμα υπολογιστικών φύλλων, φόρμες καταγραφής εξόδων.</p>
	<p><b>ΕΕΛ 3.3: Επιβλέπει την επιστροφή των ενδυμάτων και των αξεσουάρ που έχουν ενοικιασθεί.</b></p>	<p><b>ΕΕ 3.3.1:</b> Πιστοποιεί την παράδοση στον προμηθευτή.</p>	<p><i>1. Ακολουθεί τις τυπικές διαδικασίες επιστροφής ενοικιαζόμενων υλικών.</i></p>	<p><b>Τρόπος:</b> Τηλεφωνικά, με φαξ, ηλεκτρονικά</p> <p><b>Διαδικασία:</b> Επιβεβαιώνει ότι τα ενδύματα και τα αξεσουάρ που επιστρέφονται είναι καθαρά, επιδιορθωμένα, συσκευασμένα με κατάλληλο τρόπο και έχουν επανέλθει στην αρχική τους κατάσταση.</p>
		<p><b>ΕΕ 3.3.2:</b> Τηρεί αρχείο παράδοσης και παραλαβής των ενδυμάτων και των αξεσουάρ.</p>	<p><i>1. Ακολουθεί τις τυπικές διαδικασίες αρχειοθέτησης σύμφωνα με τις οδηγίες των αρμοδίων ατόμων.</i></p>	<p><b>Αρμόδια άτομα:</b> Διευθυντής Παραγωγής, Λογιστήριο.</p> <p><b>Οδηγίες:</b> Γραπτές ή προφορικές</p> <p><b>Αρχειοθέτηση:</b> Έντυπη ή ηλεκτρονική.</p> <p><b>Μέσα:</b> Πρόγραμμα υπολογιστικών φύλλων.</p> <p><b>Παραστατικά:</b> Δελτία αποστολής, δελτία παράδοσης – παραλαβής.</p>



		<p><b>ΕΕ 3.3.3:</b> Ενημερώνει για τυχόν φθορές ή απώλειες των ενδυμάτων και των αξεσουάρ.</p>	<p><i>1. Ακολουθεί τις τυπικές διαδικασίες ενημέρωσης των αρμοδίων στόμων.</i></p>	<p><b>Αρμόδια άτομα:</b> Διευθυντής Παραγωγής, κατάσταση ενοικίασης ρούχων.</p> <p><b>Τρόπος ενημέρωσης:</b> Προφορικά, γραπτά.</p> <p><b>Μέσα:</b> Πρόγραμμα επεξεργασίας κειμένου.</p> <p><b>Είδος ενημέρωσης:</b> Αναλυτική περιγραφή και κόστος της φθοράς ή της απώλειας.</p>
--	--	--	--	--

**ΕΝΟΤΗΤΑ Γ: «ΑΠΑΡΑΙΤΗΤΕΣ ΓΝΩΣΕΙΣ, ΔΕΞΙΟΤΗΤΕΣ ΚΑΙ ΙΚΑΝΟΤΗΤΕΣ»**

**Γ.1 ΓΝΩΣΕΙΣ**

<b>ΤΑΞΙΝΟΜΗΣΗ ΓΝΩΣΕΩΝ ΣΕ ΕΠΙΠΕΔΟ ISCED<sup>7</sup> ΚΑΙ EQF<sup>8</sup></b>			
	<b>ΒΑΣΙΚΟ ΕΠΑΓΓΕΛΜΑ</b> ΤΙΤΛΟΣ: ΕΝΔΥΜΑΤΟΛΟΓΟΣ	<b>ΕΙΔΙΚΟΤΗΤΑ</b> ΤΙΤΛΟΣ:	<b>ΕΙΔΙΚΕΥΣΗ</b> ΤΙΤΛΟΣ:
<b>ΕΠΙΠΕΔΟ ΣΤΟ ISCED</b>	<b>ΕΠΙΠΕΔΟ 4</b> (Μεταδευτεροβάθμια Επαγγελματική Κατάρτιση)		
<b>ΠΑΡΑΤΗΡΗΣΕΙΣ</b>			
<b>ΕΥΡΩΠΑΪΚΟ ΠΛΑΙΣΙΟ ΠΡΟΣΟΝΤΩΝ &amp; ΕΠΙΠΕΔΑ EQF</b>	<b>ΕΠΙΠΕΔΟ 4</b>		
<b>ΠΑΡΑΤΗΡΗΣΕΙΣ</b>			

<sup>7</sup> International Standard Classification of Education

<sup>8</sup> European Qualifications Framework- Ευρωπαϊκό Πλαίσιο Προσόντων

**ΓΝΩΣΕΙΣ ΣΕ ΑΥΤΟΤΕΛΗ ΜΑΘΗΣΙΑΚΑ ΣΥΝΟΛΑ**

<b>ΒΑΣΙΚΟ ΕΠΑΓΓΕΛΜΑ: ΕΝΔΥΜΑΤΟΛΟΓΟΣ</b>			
<b>ΚΥΡΙΕΣ &amp; ΕΠΙΜΕΡΟΥΣ ΕΠΑΓΓΕΛΜΑΤΙΚΕΣ ΛΕΙΤΟΥΡΓΙΕΣ (ΕΕΛ)</b>	<b>ΓΕΝΙΚΕΣ ΓΝΩΣΕΙΣ</b>	<b>ΒΑΣΙΚΕΣ ΕΠΑΓΓΕΛΜΑΤΙΚΕΣ ΓΝΩΣΕΙΣ</b>	<b>ΕΙΔΙΚΕΣ ΕΠΑΓΓΕΛΜΑΤΙΚΕΣ ΓΝΩΣΕΙΣ</b>
<b>ΚΕΛ 1:</b> <b>Προετοιμάζει την ενδυματολογική παρουσία των ερμηνευτών.</b>	<b>Ελληνική Γλώσσα.</b> <b>Βασικές Μαθηματικών Αριθμητικής.</b> <b>Γνώση Αγγλικών.</b> <b>Γνώση Η/Υ.</b>	<b>Ενδυματολογία και ιστορία κοστουμιού.</b> <b>Υφασματολογία.</b> <b>Σωματομετρία.</b> <b>Χρωματολογία.</b> <b>Βασικές αρχές σχεδίασης ενδυμάτων και ελεύθερου σχεδίου.</b> <b>Είδη και τρόποι κατασκευής μακετών.</b> <b>Ενδυματολογική επιμέλεια παραγωγής.</b> <b>Είδη προσχεδίων για ενδύματα και αξεσουάρ.</b> <b>Τρόποι και μεθοδολογία καταγραφής χαρακτήρων σε μια παραγωγή.</b> <b>Ποσοτικά και ποιοτικά κριτήρια για το σχεδιασμό ενδυμάτων.</b> <b>Κοστολόγηση υλικών και υπηρεσιών για το ενδυματολογικό τμήμα.</b> <b>Τυπικές διαδικασίες διεκπεραίωσης παραγγελίας.</b> <b>Διαδικασία πρόβας, διαμόρφωση και παρακολούθηση χρονοδιαγράμματος πρόβας.</b> <b>Πηγές και μέσα αναζήτησης πληροφοριών για την ενδυματολογική εμφάνιση των ρόλων και προμηθευτές υλικών και ενδυμάτων.</b> <b>Βασικό πλαίσιο κανόνων επαγγελματικής συμπεριφοράς και επικοινωνίας.</b> <b>Θεσμικό πλαίσιο πνευματικής ιδιοκτησίας.</b> <b>Γνώση προγραμμάτων παρουσιάσεων, επεξεργασίας κειμένου, υπολογιστικών φύλλων.</b>	<b>Ειδικό Πρόγραμμα σχεδίασης ενδυμάτων.</b> <b>Ειδικό Πρόγραμμα φωτογραφίας .</b> <b>Ειδικά προγράμματα Costume Pro, The Costume Bible.</b>

<p><b>ΕΕΛ 1.1: Σχεδιάζει και προτείνει προσχέδια των ενδυμάτων και των αξεσουάρ.</b></p>	<p>Ελληνική Γλώσσα. Γνώση Αγγλικών. Γνώση Η/Υ.</p>	<p>Ενδυματολογία και ιστορία κοστουμιού. Πηγές και μέσα αναζήτησης πληροφοριών για την ενδυματολογική εμφάνιση των ρόλων. Ενδυματολογική επιμέλεια παραγωγής. Βασικό πλαίσιο κανόνων επαγγελματικής συμπεριφοράς και επικοινωνίας. Ελεύθερο σχέδιο Είδη προσχεδίων για ενδύματα και αξεσουάρ. Χρωματολογία. Θεσμικό πλαίσιο πνευματικής ιδιοκτησίας.</p>	<p>Ειδικό πρόγραμμα σχεδίασης ενδυμάτων.</p>
<p><b>ΕΕΛ 1.2: Ερευνά την αγορά και παρουσιάζει τις προτάσεις του.</b></p>	<p>Ελληνική Γλώσσα. Γνώση Η/Υ.</p>	<p>Ποσοτικά και ποιοτικά κριτήρια για το σχεδιασμό ενδυμάτων. Υφασματολογία. Σωματομετρία. Τρόποι και μεθοδολογία καταγραφής χαρακτήρων σε μια παραγωγή. Πηγές και μέσα αναζήτησης πληροφοριών για προμηθευτές υλικών και ενδυμάτων. Βασικές αρχές σχεδίασης ενδυμάτων. Είδη και τρόποι κατασκευής μακετών. Γνώση προγραμμάτων παρουσιάσεων, επεξεργασίας κειμένου, υπολογιστικών φύλλων.</p>	<p>Ειδικό πρόγραμμα φωτογραφίας . Ειδικά προγράμματα Costume Pro, The Costume Bible.</p>
<p><b>ΕΕΛ 1.3: Προμηθεύεται τα υλικά διαμορφώνει το χρονοδιάγραμμα παραγωγής ενδυματολογικού υλικού.</b></p>	<p>Ελληνική Γλώσσα. Βασικές γνώσεις Μαθηματικών και Αριθμητικής. Γνώση Αγγλικών. Γνώση Η/Υ.</p>	<p>Κοστολόγηση υλικών και υπηρεσιών για το ενδυματολογικό τμήμα. Τυπικές διαδικασίες διεκπεραίωσης παραγγελίας. Διαδικασία πρόβας, διαμόρφωση και παρακολούθηση χρονοδιαγράμματος πρόβας. Βασικό πλαίσιο κανόνων επαγγελματικής συμπεριφοράς και επικοινωνίας.</p>	<p>Ειδικά προγράμματα Costume Pro, The Costume Bible.</p>

<p><b>ΚΕΛ 2:</b> Υποστηρίζει τις διαδικασίες κατασκευής, αγοράς, ενοικίασης των ενδυμάτων και λειτουργεί το βεστιάριο.</p>	<p>Ελληνική Γλώσσα. Γνώση Αγγλικών. Γνώση Η/Υ.</p>	<p>Τυπικές διαδικασίες προγραμματισμού και παρακολούθησης πρόβας. Είδη και τεχνικές επιδιορθώσεων. Βασικές γνώσεις ραψίματος. Υφασματολογία. Χρωματολογία. Εφαρμογή ειδικών τεχνικών σε υφάσματα. Πηγές, μέσα και διαδικασίες αναζήτησης προμηθευτών για ενδύματα και αξεσουάρ. Τυπικές διαδικασίες ενοικίασης ενδυμάτων και αξεσουάρ. Μεθοδολογία καταγραφής μετατροπών σε ενδύματα. Είδη, πηγές, μέσα και διαδικασίες αναζήτησης ειδικών ενδυματολογικών σχεδίων και κατασκευών. Βασικοί κανόνες και αρχές οργάνωσης και λειτουργίας του βεστιαρίου. Θεσμικό πλαίσιο υγιεινής και ασφάλειας χώρων εργασίας και ασφαλούς μετακίνησης υλικών. Τρόποι και διαδικασία μετακίνησης ενδυμάτων και αξεσουάρ. Θεσμικό πλαίσιο διαφύλαξης προσωπικών και ευαίσθητων δεδομένων. Βασικό πλαίσιο κανόνων επαγγελματικής συμπεριφοράς και επικοινωνίας.</p>	<p>Ειδική ορολογία εφαρμογής τεχνικών σε υφάσματα.  Ειδική ορολογία βεστιαρίου.</p>
<p><b>ΕΕΛ</b> Προγραμματίζει και παρακολουθεί τις πρόβες.</p>	<p>Ελληνική Γλώσσα. Γνώση Αγγλικών.</p>	<p>Τυπικές διαδικασίες προγραμματισμού και παρακολούθησης πρόβας.  Θεσμικό πλαίσιο διαφύλαξης προσωπικών και ευαίσθητων δεδομένων.  Βασικό πλαίσιο κανόνων επαγγελματικής συμπεριφοράς και επικοινωνίας.  Είδη και τεχνικές επιδιορθώσεων.  Βασικές γνώσεις ραψίματος.  Υφασματολογία.  Χρωματολογία.  Εφαρμογή ειδικών τεχνικών σε υφάσματα.</p>	<p>Ειδική ορολογία εφαρμογής τεχνικών σε υφάσματα.</p>

<b>ΕΕΛ 2.2: Παραγγέλλει και ενοικιάζει ενδύματα και αξεσουάρ.</b>	<p>Ελληνική Γλώσσα. Γνώση Αγγλικών. Γνώση Η/Υ.</p>	<p>Πηγές, μέσα και διαδικασίες αναζήτησης προμηθευτών για ενδύματα και αξεσουάρ. Τυπικές διαδικασίες ενοικίασης ενδυμάτων και αξεσουάρ. Μεθοδολογία καταγραφής μετατροπών σε ενδύματα. Είδη, πηγές, μέσα και διαδικασίες αναζήτησης ειδικών ενδυματολογικών σχεδίων και κατασκευών.</p>	
<b>ΕΕΛ 2.3: Οργανώνει και λειτουργεί το βεστιάριο.</b>	<p>Ελληνική Γλώσσα.</p>	<p>Βασικοί κανόνες και αρχές οργάνωσης και λειτουργίας του βεστιαρίου. Θεσμικό πλαίσιο υγιεινής και ασφάλειας χώρων εργασίας και ασφαλούς μετακίνησης υλικών. Τρόποι και διαδικασία μετακίνησης ενδυμάτων και αξεσουάρ.</p>	<p>Ειδική ορολογία βεστιαρίου.</p>

<p><b>ΚΕΛ 3:</b> Υποστηρίζει τη λειτουργία του ενδυματολογικού τμήματος.</p>	<p>Ελληνική Γλώσσα. Γνώση Η/Υ. Βασικές Αριθμητικής.</p> <p>γνώσεις</p>	<p>Βασικές αρχές εργονομίας βεστιαρίου.</p> <p>Διαδικασία προετοιμασίας ενδυμάτων σύμφωνα με το σενάριο και στη διάρκεια των γυρισμάτων.</p> <p>Θεσμικό πλαίσιο διαφύλαξης προσωπικών και ευαίσθητων δεδομένων.</p> <p>Βασικό πλαίσιο κανόνων επαγγελματικής συμπεριφοράς και επικοινωνίας.</p> <p>Συμμετοχή του/της ενδυματολόγου στην προετοιμασία του/της ηθοποιού για το γύρισμα.</p> <p>Συμμετοχή του/της ενδυματολόγου στην προετοιμασία της σκηνής πριν το γύρισμα.</p> <p>Βασικό πλαίσιο κανόνων επαγγελματικής συμπεριφοράς και επικοινωνίας.</p> <p>Μεθοδολογία και διαδικασίες αρχειοθέτησης ενδυμάτων.</p> <p>Προετοιμασία ενδυμάτων σύμφωνα με το σενάριο.</p> <p>Τυπικές διαδικασίες επιστροφής ενοικιαζόμενων ενδυμάτων και αξεσουάρ.</p> <p>Δημιουργία αρχείου παράδοσης και παραλαβής ενδυμάτων και αξεσουάρ.</p> <p>Κοστολόγηση φθοράς ή απώλειας ενδυμάτων και αξεσουάρ.</p> <p>Γνώση προγραμμάτων επεξεργασίας κειμένου, υπολογιστικών φύλλων, ηλεκτρονικού ταχυδρομείου.</p>	<p>Ειδικά προγράμματα Costume Pro, The Costume Bible.</p>
--	--	---	---

<b>ΕΕΛ 3.1: Προετοιμάζει την ενδυματολογική παρουσία των ηθοποιών για το γύρισμα.</b>	<p>Ελληνική Γλώσσα.</p>	<p>Βασικές αρχές εργονομίας βεστιαρίου.</p> <p>Διαδικασία προετοιμασίας ενδυμάτων στη διάρκεια των γυρισμάτων.</p> <p>Θεσμικό πλαίσιο διαφύλαξης προσωπικών και ευαίσθητων δεδομένων.</p> <p>Βασικό πλαίσιο κανόνων επαγγελματικής συμπεριφοράς και επικοινωνίας.</p> <p>Συμμετοχή του/της ενδυματολόγου στην προετοιμασία του/της ηθοποιού για το γύρισμα.</p>	
<b>ΕΕΛ 3.2: Παρακολουθεί το γύρισμα και κρατά σημειώσεις που αφορούν τα βασικά ενδυματολογικά χαρακτηριστικά.</b>	<p>Ελληνική Γλώσσα.</p> <p>Γνώση Η/Υ.</p> <p>Βασικές γνώσεις Αριθμητικής.</p>	<p>Συμμετοχή του/της ενδυματολόγου στην προετοιμασία της σκηνής πριν το γύρισμα.</p> <p>Βασικό πλαίσιο κανόνων επαγγελματικής συμπεριφοράς και επικοινωνίας.</p> <p>Μεθοδολογία και διαδικασίες αρχειοθέτησης ενδυμάτων.</p> <p>Προετοιμασία ενδυμάτων σύμφωνα με το σενάριο.</p>	<p>Ειδικά προγράμματα Costume Pro, The Costume Bible.</p>
<b>ΕΕΛ 3.3: Επιβλέπει την επιστροφή των ενδυμάτων και των αξεσουάρ που έχουν ενοικιασθεί.</b>	<p>Ελληνική Γλώσσα.</p> <p>Γνώση Η/Υ.</p>	<p>Τυπικές διαδικασίες επιστροφής ενοικιαζόμενων ενδυμάτων και αξεσουάρ.</p> <p>Δημιουργία αρχείου παράδοσης και παραλαβής ενδυμάτων και αξεσουάρ.</p> <p>Κοστολόγηση φθοράς ή απώλειας ενδυμάτων και αξεσουάρ.</p> <p>Γνώση προγραμμάτων επεξεργασίας κειμένου, υπολογιστικών φύλλων, ηλεκτρονικού ταχυδρομείου.</p>	



**ΑΝΑΛΥΣΗ ΓΝΩΣΕΩΝ**

**ΤΙΤΛΟΣ ΒΑΣΙΚΟΥ ΕΠΑΓΓΕΛΜΑΤΟΣ: ΕΝΔΥΜΑΤΟΛΟΓΟΣ**

<b>ΕΠΙΜΕΡΟΥΣ ΕΠΑΓΓΕΛΜΑΤΙΚΕΣ ΛΕΙΤΟΥΡΓΙΕΣ (ΕΕΛ)</b>  <b>ΕΠΑΓΓΕΛΜΑΤΙΚΕΣ ΕΡΓΑΣΙΕΣ (ΕΕ)</b>	<b>ΓΕΝΙΚΕΣ ΓΝΩΣΕΙΣ</b>	<b>ΒΑΣΙΚΕΣ ΕΠΑΓΓΕΛΜΑΤΙΚΕΣ ΓΝΩΣΕΙΣ</b>	<b>ΕΙΔΙΚΕΣ ΕΠΑΓΓΕΛΜΑΤΙΚΕΣ ΓΝΩΣΕΙΣ</b>
<p><b>ΕΕΛ 1.1: Σχεδιάζει και προτείνει προσχέδια των ενδυμάτων και των αξεσουάρ.</b></p>	<p>Ελληνική Γλώσσα. Γνώση Αγγλικών. Γνώση Η/Υ.</p>	<p>Ενδυματολογία και ιστορία κοστουμιού. Πηγές και μέσα αναζήτησης πληροφοριών για την ενδυματολογική εμφάνιση των ρόλων. Γνώση προγραμμάτων πλοήγησης στο διαδίκτυο. Ενδυματολογική επιμέλεια παραγωγής. Βασικό πλαίσιο κανόνων επαγγελματικής συμπεριφοράς και επικοινωνίας. Ελεύθερο σχέδιο. Είδη προσχεδίων για ενδύματα και αξεσουάρ. Χρωματολογία. Θεσμικό πλαίσιο πνευματικής ιδιοκτησίας.</p>	<p>Ειδικό Πρόγραμμα σχεδίασης ενδυμάτων.</p>

<b>ΕΕ 1.1.1: Μελετά τους χαρακτήρες και την εποχή σύμφωνα με το σενάριο για να εξάγει τα πρώτα βασικά ενδυματολογικά χαρακτηριστικά.</b>	Ελληνική Γλώσσα. Γνώση Αγγλικών. Γνώση Η/Υ.	Ενδυματολογία και ιστορία κοστουμιού. Πηγές και μέσα αναζήτησης πληροφοριών για την ενδυματολογική εμφάνιση των ρόλων. Γνώση προγραμμάτων πλοήγησης στο διαδίκτυο.	
<b>ΕΕ 1.1.2: Διευκρινίζει την εικαστική γραμμή που θα ακολουθηθεί.</b>	Ελληνική Γλώσσα. Γνώση Αγγλικών.	Ενδυματολογική επιμέλεια παραγωγής. Βασικό πλαίσιο κανόνων επαγγελματικής συμπεριφοράς και επικοινωνίας,	
<b>ΕΕ 1.1.3: Συνθέτει προσχέδια και τα παρουσιάζει στην δημιουργική ομάδα.</b>	Ελληνική Γλώσσα. Γνώση Αγγλικών. Γνώση Η/Υ.	Ελεύθερο σχέδιο. Είδη προσχεδίων για ενδύματα και αξεσουάρ. Χρωματολογία. Βασικό πλαίσιο κανόνων επαγγελματικής συμπεριφοράς και επικοινωνίας, Θεσμικό πλαίσιο πνευματικής ιδιοκτησίας.	Ειδικό πρόγραμμα σχεδίασης ενδυμάτων.

	<p><b>ΕΕΛ 1.2:</b> Ερευνά την αγορά και παρουσιάζει τις προτάσεις του.</p>	<p>Ελληνική Γλώσσα. Γνώση Η/Υ.</p>	<p>Ποσοτικά και ποιοτικά κριτήρια για το σχεδιασμό ενδυμάτων. Υφασματολογία. Σωματομετρία. Τρόποι και μεθοδολογία καταγραφής χαρακτήρων σε μια παραγωγή. Πηγές και μέσα αναζήτησης πληροφοριών για προμηθευτές υλικών και ενδυμάτων. Βασικές αρχές σχεδίασης ενδυμάτων. Είδη και τρόποι κατασκευής μακετών. Γνώση προγραμμάτων παρουσιάσεων, επεξεργασίας κειμένου, υπολογιστικών φύλλων.</p>	<p>Ειδικό πρόγραμμα φωτογραφίας . Ειδικά προγράμματα Costume Pro, The Costume Bible.</p>
	<p><b>ΕΕ 1.2.1:</b> Προσδιορίζει την ποσότητα και την ποιότητα των υλικών που χρειάζεται.</p>	<p>Ελληνική Γλώσσα. Γνώση Η/Υ.</p>	<p>Ποσοτικά και ποιοτικά κριτήρια για το σχεδιασμό ενδυμάτων. Υφασματολογία. Σωματομετρία. Τρόποι και μεθοδολογία καταγραφής χαρακτήρων σε μια παραγωγή. Γνώση προγραμμάτων επεξεργασίας κειμένου, υπολογιστικών φύλλων.</p>	<p>Ειδικό Πρόγραμμα φωτογραφίας . Ειδικά προγράμματα Costume Pro, The Costume Bible.</p>
<p><b>ΚΕΛ 1:</b> Προετοιμάζει την ενδυματολογική</p>	<p><b>ΕΕ 1.2.2:</b> Αναζητά τα κατάλληλα υλικά και εντοπίζει τους προμηθευτές.</p>	<p>Ελληνική Γλώσσα. Γνώση Η/Υ.</p>	<p>Πηγές και μέσα αναζήτησης πληροφοριών για προμηθευτές υλικών και ενδυμάτων. Γνώση προγραμμάτων πλοήγησης στο διαδίκτυο.</p>	

<p><b>παρουσία των ερμηνευτών.</b></p>	<p><b>ΕΕ 1.2.3: Παρουσιάζει ενημερωτικό υλικό και μακέτες και προτείνει τους τρόπους προμήθειας των ενδυμάτων και των αξεσουάρ.</b></p>	<p>Ελληνική Γλώσσα. Γνώση Η/Υ.</p>	<p>Βασικές αρχές σχεδίασης ενδυμάτων. Είδη και τρόποι κατασκευής μακετών. Γνώση προγραμμάτων παρουσιάσεων.</p>	<p>Ειδικό πρόγραμμα σχεδίασης ενδυμάτων.</p>
	<p><b>ΕΕΛ 1.3: Προμηθεύεται τα υλικά και διαμορφώνει το χρονοδιάγραμμα παραγωγής του ενδυματολογικού υλικού.</b></p>	<p>Ελληνική Γλώσσα. Βασικές γνώσεις και Μαθηματικών Αριθμητικής. Γνώση Αγγλικών. Γνώση Η/Υ.</p>	<p><b>Κοστολόγηση υλικών και υπηρεσιών για το ενδυματολογικό τμήμα.</b>  Τυπικές διαδικασίες διεκπεραίωσης παραγγελίας.  Διαδικασία πρόβας, διαμόρφωση και παρακολούθηση χρονοδιαγράμματος πρόβας.  Βασικό πλαίσιο κανόνων επαγγελματικής συμπεριφοράς και επικοινωνίας.</p>	<p><b>Ειδικά προγράμματα Costume Pro, The Costume Bible.</b></p>
	<p><b>ΕΕ 1.3.1: Προσδιορίζει το συνολικό κόστος του ενδυματολογικού μέρους της παραγωγής.</b></p>	<p>Ελληνική Γλώσσα. Βασικές γνώσεις Μαθηματικών και Αριθμητικής. Γνώση Η/Υ.</p>	<p>Κοστολόγηση υλικών και υπηρεσιών για το ενδυματολογικό τμήμα.  Γνώση προγραμμάτων υπολογιστικών φύλλων.</p>	
	<p><b>ΕΕ 1.3.2: Διεκπεραιώνει τις παραγγελίες.</b></p>	<p>Ελληνική Γλώσσα. Γνώση Η/Υ.</p>	<p>Τυπικές διαδικασίες διεκπεραίωσης παραγγελίας.</p>	
	<p><b>ΕΕ 1.3.3: Διαμορφώνει το χρονοδιάγραμμα για τις πρόβες και την ολοκλήρωση του τελικού προϊόντος.</b></p>	<p>Ελληνική Γλώσσα. Γνώση Αγγλικών. Γνώση Η/Υ.</p>	<p>Διαδικασία πρόβας.  Διαμόρφωση και παρακολούθηση χρονοδιαγράμματος πρόβας.  Βασικό πλαίσιο κανόνων επαγγελματικής συμπεριφοράς και επικοινωνίας.</p>	<p>Ειδικά προγράμματα Costume Pro, The Costume Bible.</p>

<b>ΕΠΙΜΕΡΟΥΣ ΕΠΑΓΓΕΛΜΑΤΙΚΕΣ ΛΕΙΤΟΥΡΓΙΕΣ (ΕΕΛ)</b>  <b>ΕΠΑΓΓΕΛΜΑΤΙΚΕΣ ΕΡΓΑΣΙΕΣ (ΕΕ)</b>	<b>ΓΕΝΙΚΕΣ ΓΝΩΣΕΙΣ</b>	<b>ΒΑΣΙΚΕΣ ΕΠΑΓΓΕΛΜΑΤΙΚΕΣ ΓΝΩΣΕΙΣ</b>	<b>ΕΙΔΙΚΕΣ ΕΠΑΓΓΕΛΜΑΤΙΚΕΣ ΓΝΩΣΕΙΣ</b>
<b>ΕΕΛ 2.1:</b> Μεριμνά για την κατασκευή των ενδυμάτων.	<b>Ελληνική Γλώσσα.</b>  <b>Γνώση Αγγλικών.</b>	<b>Τυπικές διαδικασίες προγραμματισμού και παρακολούθησης πρόβας.</b>  <b>Θεσμικό πλαίσιο διαφύλαξης προσωπικών και ευαίσθητων δεδομένων.</b>  <b>Βασικό πλαίσιο κανόνων επαγγελματικής συμπεριφοράς και επικοινωνίας.</b>  <b>Είδη και τεχνικές επιδιορθώσεων.</b>  <b>Βασικές γνώσεις ραψίματος.</b>  <b>Υφασματολογία.</b>  <b>Χρωματολογία.</b>  <b>Εφαρμογή ειδικών τεχνικών σε υφάσματα.</b>	<b>Ειδική ορολογία εφαρμογής τεχνικών σε υφάσματα.</b>
<b>ΕΕ 2.1.1:</b> Προγραμματίζει και παρακολουθεί τις πρόβες.	<b>Ελληνική Γλώσσα.</b>	<b>Τυπικές διαδικασίες προγραμματισμού και παρακολούθησης πρόβας.</b>  <b>Θεσμικό πλαίσιο διαφύλαξης προσωπικών και ευαίσθητων δεδομένων.</b>  <b>Βασικό πλαίσιο κανόνων επαγγελματικής συμπεριφοράς και επικοινωνίας.</b>	
<b>ΕΕ 2.1.2:</b> Προσδιορίζει και επιβλέπει τις επιδιορθώσεις, μετατροπές και αλλαγές.	<b>Ελληνική Γλώσσα.</b>	<b>Είδη και τεχνικές επιδιορθώσεων.</b>	

	<b>ΕΕ 2.1.3:</b> Πραγματοποιεί το βασικό ράψιμο.	Ελληνική Γλώσσα.	Βασικές γνώσεις ραψίματος.	
	<b>ΕΕ 2.1.4:</b> Πραγματοποιεί ειδικές τεχνικές πάνω στα υφάσματα.	Ελληνική Γλώσσα. Γνώση Αγγλικών.	Υφασματολογία. Χρωματολογία. Εφαρμογή ειδικών τεχνικών σε υφάσματα.	Ειδική ορολογία εφαρμογής τεχνικών σε υφάσματα.
	<b>ΕΕΛ 2.2:</b> Παραγγέλλει και ενοικιάζει ενδύματα και αξεσουάρ.	Ελληνική Γλώσσα. Γνώση Αγγλικών. Γνώση Η/Υ.	<b>Πηγές, μέσα και διαδικασίες αναζήτησης προμηθευτών για ενδύματα και αξεσουάρ.</b>  <b>Τυπικές διαδικασίες ενοικίασης ενδυμάτων και αξεσουάρ.</b>  <b>Μεθοδολογία καταγραφής μετατροπών σε ενδύματα.</b>  <b>Είδη, πηγές, μέσα και διαδικασίες αναζήτησης ειδικών ενδυματολογικών σχεδίων και κατασκευών.</b>	
	<b>ΕΕ 2.2.1:</b> Ερευνά, αγοράζει και ενοικιάζει ενδύματα και αξεσουάρ.	Ελληνική Γλώσσα. Γνώση Αγγλικών. Γνώση Η/Υ.	Πηγές, μέσα και διαδικασίες αναζήτησης προμηθευτών για ενδύματα και αξεσουάρ.  Τυπικές διαδικασίες ενοικίασης ενδυμάτων και αξεσουάρ.	
<b>ΚΕΛ 2:</b> Υποστηρίζει τις διαδικασίες κατασκευής, αγοράς, ενοικίασης των ενδυμάτων και λειτουργεί το βεστιάριο.	<b>ΕΕ 2.2.2:</b> Παρακολουθεί την πρόβα στα ενοικιαζόμενα ενδύματα για τυχόν προσθήκες ή επιδιορθώσεις.	Ελληνική Γλώσσα.	Μεθοδολογία καταγραφής μετατροπών σε ενδύματα.	
	<b>ΕΕ 2.2.3:</b> Εντοπίζει και ενοικιάζει ειδικές κατασκευές.	Ελληνική Γλώσσα. Γνώση Αγγλικών.	Είδη, πηγές, μέσα και διαδικασίες αναζήτησης ειδικών ενδυματολογικών σχεδίων και κατασκευών.	

	<p><b>ΕΕΛ 2.3: Οργανώνει και λειτουργεί το βεστιάριο.</b></p>	<p>Ελληνική Γλώσσα.</p>	<p><b>Βασικοί κανόνες και αρχές οργάνωσης και λειτουργίας του βεστιαρίου.</b></p> <p><b>Θεσμικό πλαίσιο υγιεινής και ασφάλειας χώρων εργασίας και ασφαλούς μετακίνησης υλικών.</b></p> <p><b>Τρόποι και διαδικασία μετακίνησης ενδυμάτων και αξεσουάρ.</b></p>	<p><b>Ειδική ορολογία βεστιαρίου.</b></p>
	<p><b>ΕΕ 2.3.1: Διαμορφώνει τον χώρο του βεστιαρίου σύμφωνα με τους κανόνες εργονομίας.</b></p>	<p>Ελληνική Γλώσσα.</p>	<p>Βασικοί κανόνες και αρχές οργάνωσης βεστιαρίου.</p> <p>Βασικές αρχές εργονομίας βεστιαρίου.</p> <p>Θεσμικό πλαίσιο υγιεινής και ασφάλειας χώρων εργασίας.</p>	<p>Ειδική ορολογία βεστιαρίου.</p>
	<p><b>ΕΕ 2.3.2: Τακτοποιεί τα ενδύματα και τα αξεσουάρ.</b></p>	<p>Ελληνική Γλώσσα.</p>	<p>Εξοπλισμός και κανόνες λειτουργίας βεστιαρίου.</p> <p>Θεσμικό πλαίσιο υγιεινής και ασφάλειας χώρων εργασίας.</p>	
	<p><b>ΕΕ 2.3.3: Οργανώνει και επιβλέπει τις μετακινήσεις των ενδυμάτων και των αξεσουάρ.</b></p>	<p>Ελληνική Γλώσσα.</p>	<p>Τρόποι και διαδικασία μετακίνησης ενδυμάτων και αξεσουάρ.</p> <p>Θεσμικό πλαίσιο ασφαλούς μετακίνησης υλικών.</p>	

<b>ΕΠΙΜΕΡΟΥΣ ΕΠΑΓΓΕΛΜΑΤΙΚΕΣ ΛΕΙΤΟΥΡΓΙΕΣ (ΕΕΛ)</b>  <b>ΕΠΑΓΓΕΛΜΑΤΙΚΕΣ ΕΡΓΑΣΙΕΣ (ΕΕ)</b>	<b>ΓΕΝΙΚΕΣ ΓΝΩΣΕΙΣ</b>	<b>ΒΑΣΙΚΕΣ ΕΠΑΓΓΕΛΜΑΤΙΚΕΣ ΓΝΩΣΕΙΣ</b>	<b>ΕΙΔΙΚΕΣ ΕΠΑΓΓΕΛΜΑΤΙΚΕΣ ΓΝΩΣΕΙΣ</b>
<b>ΕΕΛ 3.1:</b> <b>Προετοιμάζει την ενδυματολογική παρουσία των ηθοποιών για το γύρισμα.</b>	<b>Ελληνική Γλώσσα.</b>	<b>Βασικές αρχές εργονομίας βεστιαρίου.</b> <b>Διαδικασία προετοιμασίας ενδυμάτων στη διάρκεια των γυρισμάτων.</b> <b>Θεσμικό πλαίσιο διαφύλαξης προσωπικών και ευαίσθητων δεδομένων.</b> <b>Βασικό πλαίσιο κανόνων επαγγελματικής συμπεριφοράς και επικοινωνίας.</b> <b>Συμμετοχή του/της ενδυματολόγου στην προετοιμασία του/της ηθοποιού για το γύρισμα.</b>	
<b>ΕΕ 3.1.1: Τοποθετεί τα ενδύματα και τα αξεσουάρ στο κατάλληλο μέρος.</b>	<b>Ελληνική Γλώσσα.</b>	<b>Βασικές αρχές εργονομίας βεστιαρίου.</b>	
<b>ΕΕ 3.1.2:</b> <b>Προετοιμάζει τα ενδύματα.</b>	<b>Ελληνική Γλώσσα.</b>	<b>Διαδικασία προετοιμασίας ενδυμάτων στη διάρκεια των γυρισμάτων.</b>	
<b>ΕΕ 3.1.3:</b> <b>Προετοιμάζει και διευκολύνει τους ηθοποιούς στο ντύσιμο.</b>	<b>Ελληνική Γλώσσα.</b>	<b>Θεσμικό πλαίσιο διαφύλαξης προσωπικών και ευαίσθητων δεδομένων.</b> <b>Βασικό πλαίσιο κανόνων επαγγελματικής συμπεριφοράς και επικοινωνίας.</b> <b>Συμμετοχή του/της ενδυματολόγου στην προετοιμασία του/της ηθοποιού για το γύρισμα.</b>	



	<p><b>ΕΕΛ 3.2:</b> Παρακολουθεί το γύρισμα και κρατά σημειώσεις που αφορούν τα βασικά ενδυματολογικά χαρακτηριστικά.</p>	<p>Ελληνική Γλώσσα. Γνώση Η/Υ. Βασικές Αριθμητικής γνώσεις</p>	<p>Συμμετοχή του/της ενδυματολόγου στην προετοιμασία της σκηνής πριν το γύρισμα. Βασικό πλαίσιο κανόνων επαγγελματικής συμπεριφοράς και επικοινωνίας. Μεθοδολογία και διαδικασίες αρχειοθέτησης ενδυμάτων. Προετοιμασία ενδυμάτων σύμφωνα με το σενάριο.</p>	<p>Ειδικά προγράμματα Costume Pro, The Costume Bible.</p>
	<p><b>ΕΕ 3.2.1:</b> Ελέγχει την ενδυματολογική παρουσία των ηθοποιών πριν το γύρισμα.</p>	<p>Ελληνική Γλώσσα.</p>	<p>Συμμετοχή του/της ενδυματολόγου στην προετοιμασία της σκηνής πριν το γύρισμα. Βασικό πλαίσιο κανόνων επαγγελματικής συμπεριφοράς και επικοινωνίας.</p>	
<p><b>ΚΕΛ 3:</b> Υποστηρίζει τη λειτουργία του ενδυματολογικού τμήματος.</p>	<p><b>ΕΕ 3.2.2:</b> Διατηρεί αρχείο των ενδυμάτων κάθε χαρακτήρα και των αλλαγών τους.</p>	<p>Ελληνική Γλώσσα.</p>	<p>Μεθοδολογία και διαδικασίες αρχειοθέτησης ενδυμάτων.</p>	<p>Ειδικά προγράμματα Costume Pro, The Costume Bible.</p>
	<p><b>ΕΕ 3.2.3:</b> Συγκεντρώνει τα ρούχα και προετοιμάζει την επόμενη σκηνή ή την επόμενη μέρα του γυρίσματος.</p>	<p>Ελληνική Γλώσσα.</p>	<p>Προετοιμασία ενδυμάτων σύμφωνα με το σενάριο.</p>	<p>Ειδικά προγράμματα Costume Pro, The Costume Bible.</p>
	<p><b>ΕΕ 3.2.4:</b> Τηρεί αρχείο εξόδων.</p>	<p>Ελληνική Γλώσσα. Γνώση Η/Υ. Βασικές γνώσεις Αριθμητικής.</p>	<p>Γνώση προγραμμάτων υπολογιστικών φύλλων.</p>	

	<p><b>ΕΕΛ 3.3:</b> Επιβλέπει την επιστροφή των ενδυμάτων και των αξεσουάρ που έχουν ενοικιασθεί.</p>	<p>Ελληνική Γλώσσα. Γνώση Η/Υ.</p>	<p>Τυπικές διαδικασίες επιστροφής ενοικιαζόμενων ενδυμάτων και αξεσουάρ. Δημιουργία αρχείου παράδοσης και παραλαβής ενδυμάτων και αξεσουάρ. Κοστολόγηση φθοράς ή απώλειας ενδυμάτων και αξεσουάρ. Γνώση προγραμμάτων επεξεργασίας κειμένου, υπολογιστικών φύλλων, ηλεκτρονικού ταχυδρομείου.</p>	
	<p><b>ΕΕ 3.3.1:</b> Πιστοποιεί την παράδοση στον προμηθευτή.</p>	<p>Ελληνική Γλώσσα. Γνώση Η/Υ.</p>	<p>Τυπικές διαδικασίες επιστροφής ενοικιαζόμενων ενδυμάτων και αξεσουάρ. Γνώση ηλεκτρονικού ταχυδρομείου.</p>	
	<p><b>ΕΕ 3.3.2:</b> Τηρεί αρχείο παράδοσης και παραλαβής των ενδυμάτων και των αξεσουάρ.</p>	<p>Ελληνική Γλώσσα. Γνώση Η/Υ.</p>	<p>Δημιουργία αρχείου παράδοσης και παραλαβής ενδυμάτων και αξεσουάρ. Γνώση προγραμμάτων υπολογιστικών φύλλων.</p>	
	<p><b>ΕΕ 3.3.3:</b> Ενημερώνει για τυχόν φθορές ή απώλειες των ενδυμάτων και των αξεσουάρ.</p>		<p>Κοστολόγηση φθοράς ή απώλειας ενδυμάτων και αξεσουάρ. Γνώση προγραμμάτων επεξεργασίας κειμένου.</p>	

## Γ.2 ΔΕΞΙΟΤΗΤΕΣ & ΙΚΑΝΟΤΗΤΕΣ

ΤΑΞΙΝΟΜΗΣΗ ΔΕΞΙΟΤΗΤΩΝ ΣΕ ΕΠΙΠΕΔΟ ΕQF			
	ΒΑΣΙΚΟ ΕΠΑΓΓΕΛΜΑ ΤΙΤΛΟΣ: ΕΝΔΥΜΑΤΟΛΟΓΟΣ	ΕΙΔΙΚΟΤΗΤΑ ΤΙΤΛΟΣ:	ΕΙΔΙΚΕΥΣΗ ΤΙΤΛΟΣ:
ΕΥΡΩΠΑΪΚΟ ΠΛΑΙΣΙΟ ΠΡΟΣΟΝΤΩΝ & ΕΠΙΠΕΔΑ ΕQF	ΕΠΙΠΕΔΟ 4		
ΠΑΡΑΤΗΡΗΣΕΙΣ			

**ΔΕΞΙΟΤΗΤΕΣ ΣΕ ΑΥΤΟΤΕΛΗ ΜΑΘΗΣΙΑΚΑ ΣΥΝΟΛΑ -ΙΚΑΝΟΤΗΤΕΣ**

<b>ΒΑΣΙΚΟ ΕΠΑΓΓΕΛΜΑ: ΕΝΔΥΜΑΤΟΛΟΓΟΣ</b>		
<b>ΚΥΡΙΕΣ &amp; ΕΠΙΜΕΡΟΥΣ ΕΠΑΓΓΕΛΜΑΤΙΚΕΣ ΛΕΙΤΟΥΡΓΙΕΣ (ΕΕΛ)</b>	<b>ΔΕΞΙΟΤΗΤΕΣ</b>	<b>ΙΚΑΝΟΤΗΤΕΣ</b>
<b>ΚΕΛ 1:</b> <b>Προετοιμάζει την ενδυματολογική παρουσία ερμηνευτών των</b>	Άνετη χρήση προγράμματος παρουσιάσεων και πλοήγησης στο διαδίκτυο. Άνετη χρήση προγράμματος σχεδιασμού. Άνετη χρήση των προγραμμάτων Costume Pro, The Costume Bible. Κρίση και λήψη απόφασης. Οργανωτικότητα. Επικοινωνία. Ενεργός ακρόαση. Διαχείριση χρόνου. Υπολογιστική δεξιότητα. Διαχείριση χρόνου.	Αισθητική ικανότητα. Καλλιτεχνική ικανότητα. Δημιουργική – αφαιρετική ικανότητα. Φαντασία.

<p><b>ΕΕΛ 1.1: Σχεδιάζει και προτείνει προσχέδια των ενδυμάτων και των αξεσουάρ.</b></p>	<p><b>Άνετη χρήση προγραμμάτων πλοήγησης στο διαδίκτυο.</b></p> <p><b>Άνετη χρήση προγράμματος σχεδιασμού.</b></p> <p><b>Κρίση και λήψη απόφασης:</b> λαμβάνει υπόψη τα υπέρ και τα κατά πιθανών δράσεων και επιλέγει την πιο κατάλληλη.</p> <p><b>Οργανωτικότητα:</b> οργάνωση και δόμηση της δουλειάς για αποτελεσματική επίδοση και την επίτευξη των στόχων. Τροποποίηση του σχεδίου ή προσαρμογή των προτεραιοτήτων στην περίπτωση αλλαγής των στόχων ή των συνθηκών.</p> <p><b>Επικοινωνία:</b> ακούει και κατανοεί τους άλλους, διαβάζει και κατανοεί γραπτές πληροφορίες, εκφράζεται ξεκάθαρα χρησιμοποιώντας τον γραπτό ή προφορικό λόγο.</p> <p><b>Ενεργός ακρόαση:</b> δίνει πλήρη προσοχή στο τι έχουν να πουν οι άλλοι, παίρνει χρόνο για να κατανοήσει το τι έχει ειπωθεί, κάνει ερωτήσεις με τον κατάλληλο τρόπο και δεν διακόπτει σε ακατάλληλες στιγμές.</p> <p><b>Διαχείριση χρόνου:</b> διαχείριση του δικού του χρόνου και των άλλων.</p>	<p><b>Αισθητική ικανότητα:</b> δυνατότητα να αντιλαμβάνεται διαφορετικές εκδοχές του κάλλους και να το συλλαμβάνει στα πλαίσια της τέχνης του. Η δυνατότητα να παρακολουθεί τις τάσεις στη δουλειά του και να στέκεται κριτικά απέναντί τους.</p> <p><b>Καλλιτεχνική ικανότητα:</b> η δυνατότητα να «βλέπει» το αντικείμενο με διαφορετικούς τρόπους και σε διάφορα επίπεδα αφαίρεσης, προκειμένου να αποδίδει το απαραίτητο «ύφος» στη δουλειά του.</p> <p><b>Δημιουργική – αφαιρετική ικανότητα:</b> δυνατότητα αφαίρεσης και δημιουργίας προκειμένου να αποδώσει με αισθητικό άρτιο τρόπο το αντικείμενο.</p> <p><b>Φαντασία:</b> να έχει σε όλη τη διάρκεια του σχεδιασμού την τελική μορφή του ενδύματος.</p>
--	--	--

<p><b>ΕΕΛ 1.2:</b> Ερευνά την αγορά και παρουσιάζει τις προτάσεις του.</p>	<p><b>Άνετη χρήση προγράμματος παρουσιάσεων.</b></p> <p><b>Άνετη χρήση των προγραμμάτων Costume Pro, The Costume Bible.</b></p> <p><b>Ενεργός ακρόαση:</b> δίνει πλήρη προσοχή στο τι έχουν να πουν οι άλλοι, παίρνει χρόνο για να κατανοήσει το τι έχει ειπωθεί, κάνει ερωτήσεις με τον κατάλληλο τρόπο και δεν διακόπτει σε ακατάλληλες στιγμές.</p> <p><b>Υπολογιστική δεξιότητα:</b> ευχέρεια στην εκτέλεση των απαραίτητων αριθμητικών πράξεων.</p> <p><b>Διαχείριση χρόνου:</b> διαχείριση του δικού του χρόνου και των άλλων.</p> <p><b>Κρίση και λήψη απόφασης:</b> λαμβάνει υπόψη τα υπέρ και τα κατά πιθανών δράσεων και επιλέγει την πιο κατάλληλη.</p> <p><b>Επικοινωνία:</b> ακούει και κατανοεί τους άλλους, διαβάζει και κατανοεί γραπτές πληροφορίες, εκφράζεται ξεκάθαρα χρησιμοποιώντας τον γραπτό ή προφορικό λόγο.</p>	
<p><b>ΕΕΛ 1.3:</b> Προμηθεύεται τα υλικά και διαμορφώνει το χρονοδιάγραμμα.</p>	<p><b>Άνετη χρήση των προγραμμάτων Costume Pro, The Costume Bible.</b></p> <p><b>Υπολογιστική δεξιότητα:</b> ευχέρεια στην εκτέλεση των απαραίτητων αριθμητικών πράξεων.</p> <p><b>Διαχείριση χρόνου:</b> διαχείριση του δικού του χρόνου και των άλλων.</p>	

<p><b>ΚΕΛ 2:</b> Υποστηρίζει τις διαδικασίες κατασκευής, ενοικίασης ενδυμάτων λειτουργεί βεστιάριο.</p>	<p><b>Άνετη χρήση ορολογίας εφαρμογής τεχνικών σε υφάσματα.</b> <b>Άνετη χρήση ορολογίας βεστιαρίου.</b> <b>Επικοινωνία.</b> <b>Ενεργός ακρόαση.</b> <b>Τεχνική δεξιότητα.</b> <b>Διαχείριση χρόνου.</b> <b>Επικοινωνία.</b> <b>Ομαδική εργασία.</b> <b>Οργανωτικότητα.</b></p>	<p><b>Αισθητική ικανότητα.</b> <b>Καλλιτεχνική ικανότητα.</b> <b>Φαντασία.</b> <b>Παρατηρητικότητα.</b> <b>Χωρο-αντιληπτική ικανότητα.</b></p>
<p><b>ΕΕΛ</b> Προγραμματίζει και παρακολουθεί τις πρόβες.</p>	<p><b>2.1:</b> <b>Άνετη χρήση ορολογίας εφαρμογής τεχνικών σε υφάσματα.</b> <b>Επικοινωνία:</b> ακούει και κατανοεί τους άλλους, διαβάζει και κατανοεί γραπτές πληροφορίες, εκφράζεται ξεκάθαρα χρησιμοποιώντας τον γραπτό ή προφορικό λόγο. <b>Ενεργός ακρόαση:</b> δίνει πλήρη προσοχή στο τι έχουν να πουν οι άλλοι, παίρνει χρόνο για να κατανοήσει το τι έχει ειπωθεί, κάνει ερωτήσεις με τον κατάλληλο τρόπο και δεν διακόπτει σε ακατάλληλες στιγμές. <b>Τεχνική δεξιότητα:</b> δυνατότητα χειρισμού των μέσων που διαθέτει, στο μέγιστο των δυνατοτήτων τους.</p>	<p><b>Αισθητική ικανότητα:</b> δυνατότητα να αντιλαμβάνεται διαφορετικές εκδοχές του κάλλους και να το συλλαμβάνει στα πλαίσια της τέχνης του. Η δυνατότητα να παρακολουθεί τις τάσεις στη δουλειά του και να στέκεται κριτικά απέναντί τους. <b>Καλλιτεχνική ικανότητα:</b> η δυνατότητα να «βλέπει» το αντικείμενο με διαφορετικούς τρόπους και σε διάφορα επίπεδα αφαίρεσης, προκειμένου να αποδίδει το απαραίτητο «ύφος» στη δουλειά του. <b>Φαντασία:</b> να έχει σε όλη τη διάρκεια του σχεδιασμού την τελική μορφή του ενδύματος. <b>Παρατηρητικότητα:</b> παρατηρεί τις λεπτομέρειες.</p>

<p><b>ΕΕΛ 2.2: Παραγγέλλει και ενοικιάζει ενδύματα και αξεσουάρ.</b></p>	<p><b>Διαχείριση χρόνου:</b> διαχείριση του δικού του χρόνου και των άλλων.</p> <p><b>Επικοινωνία:</b> ακούει και κατανοεί τους άλλους, διαβάζει και κατανοεί γραπτές πληροφορίες, εκφράζεται ξεκάθαρα χρησιμοποιώντας τον γραπτό ή προφορικό λόγο.</p> <p><b>Ομαδική εργασία:</b> συνεργάζεται αποτελεσματικά με τους άλλους για την επίτευξη των στόχων μέσω της ανταλλαγής ή της ενσωμάτωσης ιδεών, γνώσεων, πληροφοριών, υποστήριξης.</p> <p><b>Οργανωτικότητα:</b> οργάνωση και δόμηση της δουλειάς για αποτελεσματική επίδοση και την επίτευξη των στόχων. Τροποποίηση του σχεδίου ή προσαρμογή των προτεραιοτήτων στην περίπτωση αλλαγής των στόχων ή των συνθηκών.</p>	<p><b>Καλλιτεχνική ικανότητα:</b> η δυνατότητα να «βλέπει» το αντικείμενο με διαφορετικούς τρόπους και σε διάφορα επίπεδα αφαίρεσης, προκειμένου να αποδίδει το απαραίτητο «ύφος» στη δουλειά του.</p> <p><b>Παρατηρητικότητα:</b> παρατηρεί τις λεπτομέρειες.</p> <p><b>Αισθητική ικανότητα:</b> δυνατότητα να αντιλαμβάνεται διαφορετικές εκδοχές του κάλλους και να το συλλαμβάνει στα πλαίσια της τέχνης του. Η δυνατότητα να παρακολουθεί τις τάσεις στη δουλειά του και να στέκεται κριτικά απέναντί τους.</p>
<p><b>ΕΕΛ 2.3: Οργανώνει και λειτουργεί το βεστιαρίο.</b></p>	<p><b>Άνετη χρήση ορολογίας βεστιαρίου.</b></p> <p><b>Ομαδική εργασία:</b> συνεργάζεται αποτελεσματικά με τους άλλους για την επίτευξη των στόχων μέσω της ανταλλαγής ή της ενσωμάτωσης ιδεών, γνώσεων, πληροφοριών, υποστήριξης.</p> <p><b>Διαχείριση χρόνου:</b> διαχείριση του δικού του χρόνου και των άλλων.</p> <p><b>Επικοινωνία:</b> ακούει και κατανοεί τους άλλους, διαβάζει και κατανοεί γραπτές πληροφορίες, εκφράζεται ξεκάθαρα χρησιμοποιώντας τον γραπτό ή προφορικό λόγο.</p>	<p><b>Χωρο-αντιληπτική ικανότητα:</b> δυνατότητα να αντιλαμβάνεται το χώρο και τον χρόνο και να προσαρμόζει την εργασία του στις επικρατούσες συνθήκες.</p>



<p><b>ΚΕΛ 3:</b> Υποστηρίζει τη λειτουργία ενδυματολογικού τμήματος.</p>	<p>Άνετη χρήση των προγραμμάτων <b>Costume Pro</b>, <b>The Costume Bible</b>.</p> <p>Άνετη χρήση προγράμματος φωτογραφιών.</p> <p>Άνετη χρήση προγράμματος επεξεργασίας κειμένου, υπολογιστικών φύλλων.</p> <p>Ενεργός ακρόαση.</p> <p>Οργανωτικότητα.</p> <p>Διαχείριση χρόνου.</p> <p>Ομαδική εργασία.</p> <p>Επικοινωνία.</p> <p>Υπολογιστική δεξιότητα.</p>	<p><b>Χωρο-αντιληπτική ικανότητα.</b></p>
<p><b>ΕΕΛ 3.1:</b> Προετοιμάζει την ενδυματολογική παρουσία των ηθοποιών για το γύρισμα.</p>	<p><b>Διαχείριση χρόνου:</b> διαχείριση του δικού του χρόνου και των άλλων.</p> <p><b>Ενεργός ακρόαση:</b> δίνει πλήρη προσοχή στο τι έχουν να πουν οι άλλοι, παίρνει χρόνο για να κατανοήσει το τι έχει ειπωθεί, κάνει ερωτήσεις με τον κατάλληλο τρόπο και δεν διακόπτει σε ακατάλληλες στιγμές.</p> <p><b>Ομαδική εργασία:</b> συνεργάζεται αποτελεσματικά με τους άλλους για την επίτευξη των στόχων μέσω της ανταλλαγής ή της ενσωμάτωσης ιδεών, γνώσεων, πληροφοριών, υποστήριξης.</p> <p><b>Επικοινωνία:</b> ακούει και κατανοεί τους άλλους, διαβάζει και κατανοεί γραπτές πληροφορίες, εκφράζεται ξεκάθαρα χρησιμοποιώντας τον γραπτό ή προφορικό λόγο.</p>	<p><b>Χωρο-αντιληπτική ικανότητα:</b> δυνατότητα να αντιλαμβάνεται το χώρο και τον χρόνο και να προσαρμόζει την εργασία του στις επικρατούσες συνθήκες.</p>

**ΕΕΛ 3.2: Παρακολουθεί το γύρισμα και κρατά σημειώσεις.**

**Άνετη χρήση των προγραμμάτων Costume Pro, The Costume Bible.**

**Άνετη χρήση προγράμματος φωτογραφιών.**

**Ενεργός ακρόαση:** δίνει πλήρη προσοχή στο τι έχουν να πουν οι άλλοι, παίρνει χρόνο για να κατανοήσει το τι έχει ειπωθεί, κάνει ερωτήσεις με τον κατάλληλο τρόπο και δεν διακόπτει σε ακατάλληλες στιγμές.

**Οργανωτικότητα:** οργάνωση και δόμηση της δουλειάς για αποτελεσματική επίδοση και την επίτευξη των στόχων. Τροποποίηση του σχεδίου ή προσαρμογή των προτεραιοτήτων στην περίπτωση αλλαγής των στόχων ή των συνθηκών.

**Διαχείριση χρόνου:** διαχείριση του δικού του χρόνου και των άλλων.

**Υπολογιστική δεξιότητα:** ευχέρεια στην εκτέλεση των απαραίτητων αριθμητικών πράξεων.

**ΕΕΛ 3.3: Επιβλέπει την επιστροφή των ενδυμάτων και των αξεσουάρ που έχουν ενοικιασθεί.**

**Άνετη χρήση προγράμματος επεξεργασίας κειμένου, υπολογιστικών φύλλων.**

**Επικοινωνία:** ακούει και κατανοεί τους άλλους, διαβάζει και κατανοεί γραπτές πληροφορίες, εκφράζεται ξεκάθαρα χρησιμοποιώντας τον γραπτό ή προφορικό λόγο.

**Οργανωτικότητα:** οργάνωση και δόμηση της δουλειάς για αποτελεσματική επίδοση και την επίτευξη των στόχων. Τροποποίηση του σχεδίου ή προσαρμογή των προτεραιοτήτων στην περίπτωση αλλαγής των στόχων ή των συνθηκών.

**Ενεργός ακρόαση:** δίνει πλήρη προσοχή στο τι έχουν να πουν οι άλλοι, παίρνει χρόνο για να κατανοήσει το τι έχει ειπωθεί, κάνει ερωτήσεις με τον κατάλληλο τρόπο και δεν διακόπτει σε ακατάλληλες στιγμές.

**ΑΝΑΛΥΣΗ ΔΕΞΙΟΤΗΤΩΝ & ΙΚΑΝΟΤΗΤΩΝ**
**ΤΙΤΛΟΣ ΒΑΣΙΚΟΥ ΕΠΑΓΓΕΛΜΑΤΟΣ: ΕΝΔΥΜΑΤΟΛΟΓΟΣ**

<b>ΕΠΙΜΕΡΟΥΣ ΕΠΑΓΓΕΛΜΑΤΙΚΕΣ ΛΕΙΤΟΥΡΓΙΕΣ (ΕΕΛ)  ΕΠΑΓΓΕΛΜΑΤΙΚΕΣ ΕΡΓΑΣΙΕΣ (ΕΕ)</b>	<b>ΔΕΞΙΟΤΗΤΕΣ</b>	<b>ΙΚΑΝΟΤΗΤΕΣ</b>
<b>ΕΕΛ 1.1: Σχεδιάζει και προτείνει προσχέδια των ενδυμάτων και των αξεσουάρ.</b>	<b>Άνετη χρήση προγραμμάτων πλοήγησης στο διαδίκτυο. Άνετη χρήση προγράμματος σχεδιασμού. Κρίση και λήψη απόφασης. Οργανωτικότητα. Επικοινωνία. Ενεργός ακρόαση. Διαχείριση χρόνου.</b>	<b>Αισθητική ικανότητα. Καλλιτεχνική ικανότητα. Δημιουργική – αφαιρετική ικανότητα. Φαντασία.</b>

<p><b>ΕΕ 1.1.1: Μελετά τους χαρακτήρες και την εποχή σύμφωνα με το σενάριο για να εξάγει τα πρώτα βασικά ενδυματολογικά χαρακτηριστικά.</b></p>	<p><b>Άνετη χρήση προγραμμάτων πλοήγησης στο διαδίκτυο.</b></p> <p><b>Κρίση και λήψη απόφασης:</b> λαμβάνει υπόψη τα υπέρ και τα κατά πιθανών δράσεων και επιλέγει την πιο κατάλληλη.</p> <p><b>Οργανωτικότητα:</b> οργάνωση και δόμηση της δουλειάς για αποτελεσματική επίδοση και την επίτευξη των στόχων. Τροποποίηση του σχεδίου ή προσαρμογή των προτεραιοτήτων στην περίπτωση αλλαγής των στόχων ή των συνθηκών.</p>	<p><b>Αισθητική ικανότητα:</b> δυνατότητα να αντιλαμβάνεται διαφορετικές εκδοχές του κάλλους και να το συλλαμβάνει στα πλαίσια της τέχνης του. Η δυνατότητα να παρακολουθεί τις τάσεις στη δουλειά του και να στέκεται κριτικά απέναντί τους.</p> <p><b>Καλλιτεχνική ικανότητα:</b> η δυνατότητα να «βλέπει» το αντικείμενο με διαφορετικούς τρόπους και σε διάφορα επίπεδα αφαίρεσης, προκειμένου να αποδίδει το απαραίτητο «ύφος» στη δουλειά του.</p>
<p><b>ΕΕ 1.1.2: Διευκρινίζει την εικαστική γραμμή που θα ακολουθηθεί.</b></p>	<p><b>Επικοινωνία:</b> ακούει και κατανοεί τους άλλους, διαβάζει και κατανοεί γραπτές πληροφορίες, εκφράζεται ξεκάθαρα χρησιμοποιώντας τον γραπτό ή προφορικό λόγο.</p> <p><b>Ενεργός ακρόαση:</b> δίνει πλήρη προσοχή στο τι έχουν να πουν οι άλλοι, παίρνει χρόνο για να κατανοήσει το τι έχει ειπωθεί, κάνει ερωτήσεις με τον κατάλληλο τρόπο και δεν διακόπτει σε ακατάλληλες στιγμές.</p> <p><b>Διαχείριση χρόνου:</b> διαχείριση του δικού του χρόνου και των άλλων.</p>	<p><b>Δημιουργική – αφαιρετική ικανότητα:</b> δυνατότητα αφαίρεσης και δημιουργίας προκειμένου να αποδώσει με αισθητικό άρτιο τρόπο το αντικείμενο.</p>
<p><b>ΕΕ 1.1.3: Συνθέτει προσχέδια και τα παρουσιάζει στην δημιουργική ομάδα.</b></p>	<p><b>Άνετη χρήση προγράμματος σχεδιασμού.</b></p>	<p><b>Φαντασία:</b> να έχει σε όλη τη διάρκεια του σχεδιασμού την τελική μορφή του ενδύματος.</p>

	<p><b>ΕΕΛ 1.2:</b> Ερευνά την αγορά και παρουσιάζει τις προτάσεις του.</p>	<p><b>Άνετη χρήση προγράμματος παρουσιάσεων.</b></p> <p><b>Άνετη χρήση προγράμματος φωτογραφίας.</b></p> <p><b>Άνετη χρήση των προγραμμάτων Costume Pro, The Costume Bible.</b></p> <p><b>Ενεργός ακρόαση.</b></p> <p><b>Υπολογιστική δεξιότητα.</b></p> <p><b>Διαχείριση χρόνου.</b></p> <p><b>Κρίση και λήψη απόφασης.</b></p> <p><b>Επικοινωνία.</b></p>	
	<p><b>ΕΕ 1.2.1:</b> Προσδιορίζει την ποσότητα και την ποιότητα των υλικών που χρειάζεται.</p>	<p><b>Άνετη χρήση των προγραμμάτων Costume Pro, The Costume Bible.</b></p> <p><b>Ενεργός ακρόαση:</b> δίνει πλήρη προσοχή στο τι έχουν να πουν οι άλλοι, παίρνει χρόνο για να κατανοήσει το τι έχει ειπωθεί, κάνει ερωτήσεις με τον κατάλληλο τρόπο και δεν διακόπτει σε ακατάλληλες στιγμές.</p> <p><b>Υπολογιστική δεξιότητα:</b> ευχέρεια στην εκτέλεση των απαραίτητων αριθμητικών πράξεων.</p>	
<p><b>ΚΕΛ 1</b> <b>Προετοιμάζει την ενδυματολογική παρουσία των ερμηνευτών.</b></p>	<p><b>ΕΕ 1.2.2:</b> Αναζητά τα κατάλληλα υλικά και εντοπίζει τους προμηθευτές.</p>	<p><b>Διαχείριση χρόνου:</b> διαχείριση του δικού του χρόνου και των άλλων.</p> <p><b>Κρίση και λήψη απόφασης:</b> λαμβάνει υπόψη τα υπέρ και τα κατά πιθανών δράσεων και επιλέγει την πιο κατάλληλη.</p>	
	<p><b>ΕΕ 1.2.3:</b> Παρουσιάζει ενημερωτικό υλικό και μακέτες και προτείνει τους τρόπους προμήθειας των ενδυμάτων και των αξεσουάρ.</p>	<p><b>Άνετη χρήση προγράμματος παρουσιάσεων.</b></p> <p><b>Επικοινωνία:</b> ακούει και κατανοεί τους άλλους, διαβάζει και κατανοεί γραπτές πληροφορίες, εκφράζεται ξεκάθαρα χρησιμοποιώντας τον γραπτό ή προφορικό λόγο.</p> <p><b>Ενεργός ακρόαση:</b> δίνει πλήρη προσοχή στο τι έχουν να πουν οι άλλοι, παίρνει χρόνο για να κατανοήσει το τι έχει ειπωθεί, κάνει ερωτήσεις με τον κατάλληλο τρόπο και δεν διακόπτει σε ακατάλληλες στιγμές.</p>	

	<b>ΕΕΛ 1.3:</b> Προμηθεύεται τα υλικά και διαμορφώνει το χρονοδιάγραμμα παραγωγής του ενδυματολογικού υλικού.	<b>Άνετη χρήση των προγραμμάτων Costume Pro, The Costume Bible.</b>  <b>Υπολογιστική δεξιότητα.</b>  <b>Διαχείριση χρόνου.</b>	
	<b>ΕΕ 1.3.1:</b> Προσδιορίζει το συνολικό κόστος του ενδυματολογικού μέρους της παραγωγής.	<b>Υπολογιστική δεξιότητα:</b> ευχέρεια στην εκτέλεση των απαραίτητων αριθμητικών πράξεων.	
	<b>ΕΕ 1.3.2:</b> Διεκπεραιώνει τις παραγγελίες.	<b>Διαχείριση χρόνου:</b> διαχείριση του δικού του χρόνου και των άλλων.	
	<b>ΕΕ 1.3.3:</b> Διαμορφώνει το χρονοδιάγραμμα για τις πρόβες και την ολοκλήρωση του τελικού προϊόντος.	<b>Άνετη χρήση των προγραμμάτων Costume Pro, The Costume Bible.</b>	

<b>ΕΠΙΜΕΡΟΥΣ ΕΠΑΓΓΕΛΜΑΤΙΚΕΣ ΛΕΙΤΟΥΡΓΙΕΣ (ΕΕΛ)</b>  <b>ΕΠΑΓΓΕΛΜΑΤΙΚΕΣ ΕΡΓΑΣΙΕΣ (ΕΕ)</b>	<b>ΔΕΞΙΟΤΗΤΕΣ</b>	<b>ΙΚΑΝΟΤΗΤΕΣ</b>
--	-------------------	-------------------

<p><b>ΕΕΛ 2.1: Μεριμνά για την κατασκευή των ενδυμάτων.</b></p>	<p><b>Άνετη χρήση ορολογίας εφαρμογής τεχνικών σε υφάσματα.</b></p> <p><b>Επικοινωνία.</b></p> <p><b>Ενεργός ακρόαση.</b></p> <p><b>Τεχνική δεξιότητα.</b></p>	<p><b>Αισθητική ικανότητα.</b></p> <p><b>Καλλιτεχνική ικανότητα.</b></p> <p><b>Φαντασία.</b></p> <p><b>Παρατηρητικότητα.</b></p>
<p><b>ΕΕ 2.1.1: Προγραμματίζει και παρακολουθεί τις πρόβες.</b></p>	<p><b>Άνετη χρήση ορολογίας εφαρμογής τεχνικών σε υφάσματα.</b></p> <p><b>Επικοινωνία:</b> ακούει και κατανοεί τους άλλους, διαβάζει και κατανοεί γραπτές πληροφορίες, εκφράζεται ξεκάθαρα χρησιμοποιώντας τον γραπτό ή προφορικό λόγο.</p> <p><b>Ενεργός ακρόαση:</b> δίνει πλήρη προσοχή στο τι έχουν να πουν οι άλλοι, παίρνει χρόνο για να κατανοήσει το τι έχει ειπωθεί, κάνει ερωτήσεις με τον κατάλληλο τρόπο και δεν διακόπτει σε ακατάλληλες στιγμές.</p>	<p><b>Αισθητική ικανότητα:</b> δυνατότητα να αντιλαμβάνεται διαφορετικές εκδοχές του κάλλους και να το συλλαμβάνει στα πλαίσια της τέχνης του. Η δυνατότητα να παρακολουθεί τις τάσεις στη δουλειά του και να στέκεται κριτικά απέναντί τους.</p>
<p><b>ΕΕ 2.1.2: Προσδιορίζει και επιβλέπει τις επιδιορθώσεις, μετατροπές και αλλαγές.</b></p>	<p><b>Ενεργός ακρόαση:</b> δίνει πλήρη προσοχή στο τι έχουν να πουν οι άλλοι, παίρνει χρόνο για να κατανοήσει το τι έχει ειπωθεί, κάνει ερωτήσεις με τον κατάλληλο τρόπο και δεν διακόπτει σε ακατάλληλες στιγμές.</p> <p><b>Επικοινωνία:</b> ακούει και κατανοεί τους άλλους, διαβάζει και κατανοεί γραπτές πληροφορίες, εκφράζεται ξεκάθαρα χρησιμοποιώντας τον γραπτό ή προφορικό λόγο.</p>	<p><b>Καλλιτεχνική ικανότητα:</b> η δυνατότητα να «βλέπει» το αντικείμενο με διαφορετικούς τρόπους και σε διάφορα επίπεδα αφαίρεσης, προκειμένου να αποδίδει το απαραίτητο «ύφος» στη δουλειά του.</p> <p><b>Φαντασία:</b> να έχει σε όλη τη διάρκεια του σχεδιασμού την τελική μορφή του ενδύματος.</p> <p><b>Παρατηρητικότητα:</b> παρατηρεί τις λεπτομέρειες.</p>
<p><b>ΕΕ 2.1.3: Πραγματοποιεί το βασικό ράψιμο.</b></p>	<p><b>Τεχνική δεξιότητα:</b> δυνατότητα χειρισμού των μέσων που διαθέτει, στο μέγιστο των δυνατοτήτων τους.</p>	
<p><b>ΕΕ 2.1.4: Πραγματοποιεί ειδικές τεχνικές πάνω στα υφάσματα.</b></p>	<p><b>Τεχνική δεξιότητα:</b> δυνατότητα χειρισμού των μέσων που διαθέτει, στο μέγιστο των δυνατοτήτων τους.</p>	<p><b>Φαντασία:</b> να έχει σε όλη τη διάρκεια του σχεδιασμού την τελική μορφή του ενδύματος.</p>



	<b>ΕΕΛ 2.2:</b> Παραγγέλλει και ενδύματα αξεσουάρ. <b>ενοικιάζει και</b>	<b>Διαχείριση χρόνου.</b> <b>Επικοινωνία.</b> <b>Ομαδική εργασία.</b> <b>Οργανωτικότητα.</b>	<b>Καλλιτεχνική ικανότητα.</b> <b>Παρατηρητικότητα.</b> <b>Αισθητική ικανότητα.</b>
	<b>ΕΕ 2.2.1:</b> Ερευνά, αγοράζει και ενδύματα αξεσουάρ. <b>ενοικιάζει και</b>	<b>Διαχείριση χρόνου:</b> διαχείριση του δικού του χρόνου και των άλλων.	
<b>ΚΕΛ 2</b> <b>Υποστηρίζει τις διαδικασίες κατασκευής, αγοράς, ενοικίασης των ενδυμάτων και λειτουργεί το βεστιάριο.</b>	<b>ΕΕ 2.2.2:</b> Παρακολουθεί την πρόβα ενοικιαζόμενα ενδύματα για τυχόν προσθήκες ή επιδιορθώσεις.	<b>Επικοινωνία:</b> ακούει και κατανοεί τους άλλους, διαβάζει και κατανοεί γραπτές πληροφορίες, εκφράζεται ξεκάθαρα χρησιμοποιώντας τον γραπτό ή προφορικό λόγο.  <b>Ομαδική εργασία:</b> συνεργάζεται αποτελεσματικά με τους άλλους για την επίτευξη των στόχων μέσω της ανταλλαγής ή της ενσωμάτωσης ιδεών, γνώσεων, πληροφοριών, υποστήριξης.	<b>Καλλιτεχνική ικανότητα:</b> η δυνατότητα να «βλέπει» το αντικείμενο με διαφορετικούς τρόπους και σε διάφορα επίπεδα αφαίρεσης, προκειμένου να αποδίδει το απαραίτητο «ύφος» στη δουλειά του.  <b>Παρατηρητικότητα:</b> παρατηρεί τις λεπτομέρειες.
	<b>ΕΕ 2.2.3:</b> Εντοπίζει και ενοικιάζει ειδικές κατασκευές.	<b>Οργανωτικότητα:</b> οργάνωση και δόμηση της δουλειάς για αποτελεσματική επίδοση και την επίτευξη των στόχων. Τροποποίηση του σχεδίου ή προσαρμογή των προτεραιοτήτων στην περίπτωση αλλαγής των στόχων ή των συνθηκών.	<b>Αισθητική ικανότητα:</b> δυνατότητα να αντιλαμβάνεται διαφορετικές εκδοχές του κάλλους και να το συλλαμβάνει στα πλαίσια της τέχνης του. Η δυνατότητα να παρακολουθεί τις τάσεις στη δουλειά του και να στέκεται κριτικά απέναντί τους.
	<b>ΕΕΛ 2.3:</b> Οργανώνει και λειτουργεί το βεστιάριο.	<b>Άνετη χρήση ορολογίας βεστιαρίου.</b> <b>Ομαδική εργασία.</b> <b>Διαχείριση χρόνου.</b> <b>Επικοινωνία.</b>	<b>Χωρο-αντιληπτική ικανότητα.</b>
	<b>ΕΕ 2.3.1:</b> Διαμορφώνει τον χώρο του βεστιαρίου σύμφωνα με τους κανόνες εργονομίας.	<b>Άνετη χρήση ορολογίας βεστιαρίου.</b> <b>Ομαδική εργασία:</b> συνεργάζεται αποτελεσματικά με τους άλλους για την επίτευξη των στόχων μέσω της ανταλλαγής ή της ενσωμάτωσης ιδεών, γνώσεων, πληροφοριών, υποστήριξης.	<b>Χωρο-αντιληπτική ικανότητα:</b> δυνατότητα να αντιλαμβάνεται το χώρο και τον χρόνο και να προσαρμόζει την εργασία του στις επικρατούσες συνθήκες.

	<b>ΕΕ 2.3.2: Τακτοποιεί τα ενδύματα και τα αξεσουάρ.</b>	<b>Διαχείριση χρόνου:</b> διαχείριση του δικού του χρόνου και των άλλων.	
	<b>ΕΕ 2.3.3: Οργανώνει και επιβλέπει τις μετακινήσεις των ενδυμάτων και των αξεσουάρ.</b>	<b>Ομαδική εργασία:</b> συνεργάζεται αποτελεσματικά με τους άλλους για την επίτευξη των στόχων μέσω της ανταλλαγής ή της ενσωμάτωσης ιδεών, γνώσεων, πληροφοριών, υποστήριξης.  <b>Επικοινωνία:</b> ακούει και κατανοεί τους άλλους, διαβάζει και κατανοεί γραπτές πληροφορίες, εκφράζεται ξεκάθαρα χρησιμοποιώντας τον γραπτό ή προφορικό λόγο.	

<b>ΕΠΙΜΕΡΟΥΣ ΕΠΑΓΓΕΛΜΑΤΙΚΕΣ ΛΕΙΤΟΥΡΓΙΕΣ (ΕΕΛ)</b>  <b>ΕΠΑΓΓΕΛΜΑΤΙΚΕΣ ΕΡΓΑΣΙΕΣ (ΕΕ)</b>	<b>ΔΕΞΙΟΤΗΤΕΣ</b>	<b>ΙΚΑΝΟΤΗΤΕΣ</b>
<b>ΕΕΛ 3.1:</b> Προετοιμάζει την ενδυματολογική παρουσία των ηθοποιών για το γύρισμα.	<b>Διαχείριση χρόνου.</b> <b>Ενεργός ακρόαση.</b> <b>Ομαδική εργασία.</b> <b>Επικοινωνία.</b>	<b>Χωρο-αντιληπτική ικανότητα.</b>
<b>ΕΕ 3.1.1:</b> Τοποθετεί τα ενδύματα και τα αξεσουάρ στο κατάλληλο μέρος.	<b>Διαχείριση χρόνου:</b> διαχείριση του δικού του χρόνου και των άλλων.	<b>Χωρο-αντιληπτική ικανότητα:</b> δυνατότητα να αντιλαμβάνεται το χώρο και τον χρόνο και να προσαρμόζει την εργασία του στις επικρατούσες συνθήκες.
<b>ΕΕ 3.1.2:</b> Προετοιμάζει τα ενδύματα.	<b>Ενεργός ακρόαση:</b> δίνει πλήρη προσοχή στο τι έχουν να πουν οι άλλοι, παίρνει χρόνο για να κατανοήσει το τι έχει ειπωθεί, κάνει ερωτήσεις με τον κατάλληλο τρόπο και δεν διακόπτει σε ακατάλληλες στιγμές.	

	<b>ΕΕ 3.1.3:</b> <b>Προετοιμάζει και διευκολύνει τους ηθοποιούς στο ντύσιμο.</b>	<b>Ομαδική εργασία:</b> συνεργάζεται αποτελεσματικά με τους άλλους για την επίτευξη των στόχων μέσω της ανταλλαγής ή της ενσωμάτωσης ιδεών, γνώσεων, πληροφοριών, υποστήριξης.  <b>Επικοινωνία:</b> ακούει και κατανοεί τους άλλους, διαβάζει και κατανοεί γραπτές πληροφορίες, εκφράζεται ξεκάθαρα χρησιμοποιώντας τον γραπτό ή προφορικό λόγο.	
	<b>ΕΕΛ 3.2:</b> <b>Παρακολουθεί το γύρισμα και κρατά σημειώσεις.</b>	<b>Άνετη χρήση των προγραμμάτων Costume Pro, The Costume Bible.</b>  <b>Άνετη χρήση προγράμματος φωτογραφιών.</b>  <b>Ενεργός ακρόαση.</b>  <b>Οργανωτικότητα.</b>  <b>Διαχείριση χρόνου.</b>  <b>Υπολογιστική δεξιότητα.</b>	
	<b>ΕΕ 3.2.1:</b> Ελέγχει την ενδυματολογική παρουσία των ηθοποιών πριν το γύρισμα.	<b>Ενεργός ακρόαση:</b> δίνει πλήρη προσοχή στο τι έχουν να πουν οι άλλοι, παίρνει χρόνο για να κατανοήσει το τι έχει ειπωθεί, κάνει ερωτήσεις με τον κατάλληλο τρόπο και δεν διακόπτει σε ακατάλληλες στιγμές.	
<b>ΚΕΛ 3</b> <b>Υποστηρίζει τη λειτουργία του ενδυματολογικού τμήματος.</b>	<b>ΕΕ 3.2.2:</b> Διατηρεί αρχείο των ενδυμάτων κάθε χαρακτήρα και των αλλαγών τους.	<b>Οργανωτικότητα:</b> οργάνωση και δόμηση της δουλειάς για αποτελεσματική επίδοση και την επίτευξη των στόχων. Τροποποίηση του σχεδίου ή προσαρμογή των προτεραιοτήτων στην περίπτωση αλλαγής των στόχων ή των συνθηκών.	
	<b>ΕΕ 3.2.3:</b> <b>Συγκεντρώνει τα ρούχα και προετοιμάζει την επόμενη σκηνή ή την επόμενη μέρα του γυρίσματος.</b>	<b>Άνετη χρήση των προγραμμάτων Costume Pro, The Costume Bible.</b>  <b>Άνετη χρήση προγράμματος φωτογραφιών.</b>  <b>Διαχείριση χρόνου:</b> διαχείριση του δικού του χρόνου και των άλλων.	
	<b>ΕΕ 3.2.4:</b> Τηρεί αρχείο εξόδων.	<b>Υπολογιστική δεξιότητα:</b> ευχέρεια στην εκτέλεση των απαραίτητων αριθμητικών πράξεων.	



	<p><b>ΕΕΛ 3.3:</b> Επιβλέπει την επιστροφή των ενδυμάτων και των αξεσουάρ που έχουν ενοικιασθεί.</p>	<p><b>Άνετη χρήση προγράμματος επεξεργασίας κειμένου, υπολογιστικών φύλλων.</b></p> <p><b>Επικοινωνία.</b></p> <p><b>Οργανωτικότητα.</b></p> <p><b>Ενεργός ακρόαση.</b></p>	
	<p><b>ΕΕ 3.3.1:</b> Πιστοποιεί την παράδοση στον προμηθευτή.</p>	<p><b>Επικοινωνία:</b> ακούει και κατανοεί τους άλλους, διαβάζει και κατανοεί γραπτές πληροφορίες, εκφράζεται ξεκάθαρα χρησιμοποιώντας τον γραπτό ή προφορικό λόγο.</p>	
	<p><b>ΕΕ 3.3.2:</b> Τηρεί αρχείο παράδοσης και παραλαβής των ενδυμάτων και των αξεσουάρ.</p>	<p><b>Άνετη χρήση προγράμματος υπολογιστικών φύλλων.</b></p> <p><b>Οργανωτικότητα:</b> οργάνωση και δόμηση της δουλειάς για αποτελεσματική επίδοση και την επίτευξη των στόχων. Τροποποίηση του σχεδίου ή προσαρμογή των προτεραιοτήτων στην περίπτωση αλλαγής των στόχων ή των συνθηκών.</p> <p><b>Ενεργός ακρόαση:</b> δίνει πλήρη προσοχή στο τι έχουν να πουν οι άλλοι, παίρνει χρόνο για να κατανοήσει το τι έχει ειπωθεί, κάνει ερωτήσεις με τον κατάλληλο τρόπο και δεν διακόπτει σε ακατάλληλες στιγμές.</p>	
	<p><b>ΕΕ 3.3.3:</b> Ενημερώνει για τυχόν φθορές ή απώλειες των ενδυμάτων και των αξεσουάρ.</p>	<p><b>Άνετη χρήση προγράμματος επεξεργασίας κειμένου.</b></p> <p><b>Επικοινωνία:</b> ακούει και κατανοεί τους άλλους, διαβάζει και κατανοεί γραπτές πληροφορίες, εκφράζεται ξεκάθαρα χρησιμοποιώντας τον γραπτό ή προφορικό λόγο.</p>	

Στον παρακάτω πίνακα παρουσιάζονται εναλλακτικές διαδρομές μάθησης κατά επάγγελμα και ειδικότητα.

Οι παρακάτω διαδρομές δείχνουν (με βάση τη σειρά που αναφέρονται) τις εναλλακτικές επιλογές ως προς τα βήματα που μπορεί να ακολουθήσει κάποιος για να αποκτήσει τα απαιτούμενα προσόντα άσκησης του επαγγέλματος ή και της ειδικότητας.

ΕΠΑΓΓΕΛΜΑ:	ΔΙΑΔΡΟΜΕΣ	
<b>ΕΠΙΠΕΔΟ ΕΠΑΓΓΕΛΜΑΤΙΚΗΣ ΙΕΡΑΡΧΙΑΣ Α</b>		
<b>ΕΝΔΥΜΑΤΟΛΟΓΟΣ</b>	1 <sup>η</sup> Διαδρομή	Απόφοιτοι (κάτοχοι πτυχίου) Σχολών Ενδυματολογίας ή κάτοχοι Διπλώματος Επαγγελματικής Κατάρτισης (ΟΕΕΚ), επιπέδου Μεταδευτεροβάθμιας Επαγγελματικής Κατάρτισης (των ΙΕΚ) της ειδικότητας «Ειδικός Ενδυματολογίας και Σχεδίασης Μόδας» οι οποίοι έχουν πραγματοποιήσει* τέσσερις (4) κινηματογραφικές ταινίες μεγάλου μήκους ή οκτακόσια (800) ημερομίσθια σε τηλεοπτικές παραγωγές ως Βοηθό Ενδυματολόγου - άδεια χωρίς εξετάσεις.
	2 <sup>η</sup> Διαδρομή (προτεινόμενη).	Απόφοιτοι Γενικού Λυκείου – 3 χρόνια συναφής επαγγελματική εμπειρία – Συνεχιζόμενη Επαγγελματική Κατάρτιση για τις γνώσεις (θεωρία) που αντιστοιχούν στις 3 Κύριες Επαγγελματικές Λειτουργίες του επαγγέλματος (ΚΕΛ 1, ΚΕΛ 2, ΚΕΛ 3).
		<b>ΦΟΡΕΑΣ ΕΚΔΟΣΗΣ ΤΩΝ ΠΑΡΑΠΑΝΩ ΑΔΕΙΩΝ:</b> ΥΠΟΥΡΓΕΙΟ ΠΟΛΙΤΙΣΜΟΥ – Δ/ΝΣΗ ΚΙΝΗΜΑΤΟΓΡΑΦΟΥ ΚΑΙ ΟΠΤΙΚΟΑΚΟΥΣΤΙΚΩΝ ΜΕΣΩΝ σύμφωνα με το ΥΠΠΟ/ΔΙΚΟΜ/84148/1376/1402/27-1005 (ΦΕΚ Β' 1483/27-10-2005)

Η πρώτη διαδρομή αφορά στη διαδικασία αδειοδότησης για τον Κινηματογράφο και την Τηλεόραση, σύμφωνα με το ισχύον νομοθετικό πλαίσιο, ενώ για την απασχόληση στο Θέατρο δεν απαιτείται σχετική άδεια άσκησης του επαγγέλματος. Η δεύτερη διαδρομή είναι προτεινόμενη.

\* Η επαγγελματική εμπειρία (4) κινηματογραφικών ταινιών μεγάλου μήκους ή οκτακοσίων ημερομισθίων αποδεικνύεται με ένσημα.

## ΕΝΟΤΗΤΑ Ε: «ΕΝΔΕΙΚΤΙΚΟΙ ΤΡΟΠΟΙ ΑΞΙΟΛΟΓΗΣΗΣ ΤΩΝ ΑΠΑΙΤΟΥΜΕΝΩΝ ΓΝΩΣΕΩΝ, ΔΕΞΙΟΤΗΤΩΝ ΚΑΙ ΙΚΑΝΟΤΗΤΩΝ»

Στους πίνακες που ακολουθούν καταγράφονται οι ενδεικτικοί τρόποι αξιολόγησης των γνώσεων και των δεξιοτήτων σε επίπεδο επιμέρους επαγγελματικών λειτουργιών. Ειδικότερα, οι ικανότητες μπορούν να εκτιμηθούν αποκλειστικά με την εφαρμογή σταθμισμένων και αξιόπιστων εργαλείων. Διεθνώς για το σκοπό αυτό έχουν αναπτυχθεί διάφορα ψυχομετρικά εργαλεία (τεστ ικανοτήτων). Ενδεικτικά τεστ ικανοτήτων είναι τα εξής: Differential Aptitude Test (DAT) και του General Aptitude Test Battery (GATB), Comprehensive Ability Battery (CAB), SRA Mechanical Aptitude, Minnesota Paper Form Board.

### Ε.1 ΕΝΔΕΙΚΤΙΚΟΙ ΤΡΟΠΟΙ ΑΞΙΟΛΟΓΗΣΗΣ ΤΩΝ ΑΠΑΙΤΟΥΜΕΝΩΝ ΓΝΩΣΕΩΝ ΣΕ ΕΠΙΠΕΔΟ ΕΠΙΜΕΡΟΥΣ ΕΠΑΓΓΕΛΜΑΤΙΚΩΝ ΛΕΙΤΟΥΡΓΙΩΝ

ΤΙΤΛΟΣ ΒΑΣΙΚΟΥ ΕΠΑΓΓΕΛΜΑΤΟΣ: ΕΝΔΥΜΑΤΟΛΟΓΟΣ										
ΚΕΛ	ΕΕΛ	ΓΝΩΣΕΙΣ ΣΕ ΕΠΙΠΕΔΟ ΕΠΙΜΕΡΟΥΣ ΕΠΑΓΓΕΛΜΑΤΙΚΩΝ ΛΕΙΤΟΥΡΓΙΩΝ	ΤΡΟΠΟΙ ΑΞΙΟΛΟΓΗΣΗΣ							
			ΓΡΑΠΤΕΣ ΕΞΕΤΑΣΕΙΣ	ΠΡΟΦΟΡΙΚΕΣ ΕΞΕΤΑΣΕΙΣ	ΤΕΣΤ ΠΟΛΛΑΠΛΩΝ ΑΠΑΝΤΗΣΕΩΝ	ΕΚΠΟΝΗΣΗ ΕΡΓΑΣΙΩΝ	ΣΥΝΕΝΤΕΥΞΗ	ΠΑΡΑΤΗΡΗΣΗ ΕΚΤΕΛΕΣΗΣ ΕΡΓΑΣΙΑΣ	ΑΞΙΟΛΟΓΗΣΗ ΤΕΧΝΙΚΩΝ ΔΕΞΙΟΤΗΤΩΝ	ΑΛΛΟ ΔΙΕΥΚΡΙΝΙΣΤΕ
<b>ΚΕΛ 1</b>	<b>ΕΕΛ 1.1</b>	Ενδυματολογία και ιστορία κοστούμιού.	X	X	X					
		Ελεύθερο σχέδιο				X				
		Πηγές και μέσα αναζήτησης πληροφοριών για την ενδυματολογική εμφάνιση των ρόλων.						X		
		Ενδυματολογική επιμέλεια παραγωγής.	X			X				
		Βασικό πλαίσιο κανόνων επαγγελματικής συμπεριφοράς και επικοινωνίας.		X	X					
		Είδη προσχεδίων για ενδύματα και αξεσουάρ.					X			
		Χρωματολογία.	X		X					
		Θεσμικό πλαίσιο πνευματικής ιδιοκτησίας.		X	X					
		Ελεύθερο σχέδιο.					X			

		Ειδικό πρόγραμμα σχεδίασης ενδυμάτων.						X	X	
ΕΕΛ 1.2		Ποσοτικά και ποιοτικά κριτήρια για τον σχεδιασμό ενδυμάτων.	X		X					
		Υφασματολογία.	X	X						
		Σωματομετρία.	X							
		Τρόποι και μεθοδολογία καταγραφής χαρακτήρων σε μια παραγωγή.	X		X	X				
		Πηγές και μέσα αναζήτησης πληροφοριών για προμηθευτές υλικών και ενδυμάτων.	X	X						
		Βασικές αρχές σχεδίασης ενδυμάτων.	X		X					
		Είδη και τρόποι κατασκευής μακετών.	X					X	X	
		Γνώση προγραμμάτων παρουσιάσεων, επεξεργασίας κειμένου, υπολογιστικών φύλλων.						X	X	
		Ειδικό πρόγραμμα φωτογραφίας.						X	X	
		Ειδικά προγράμματα Costume Pro, The Costume Bible.				X		X	X	
ΕΕΛ 1.3		Κοστολόγηση υλικών και υπηρεσιών για το ενδυματολογικό τμήμα.				X				
		Τυπικές διαδικασίες διεκπεραίωσης παραγγελίας.			X					
		Διαδικασία πρόβας, διαμόρφωση και παρακολούθηση χρονοδιαγράμματος πρόβας.	X			X		X		
ΚΕΛ 2	ΕΕΛ 2.1	Τυπικές διαδικασίες προγραμματισμού και παρακολούθησης πρόβας.	X			X				
		Θεσμικό πλαίσιο διαφύλαξης προσωπικών και ευαίσθητων δεδομένων.		X	X					
		Είδη και τεχνικές επιδιορθώσεων.						X	X	
		Βασικές γνώσεις ραψίματος.						X	X	
		Υφασματολογία.	X		X					
		Χρωματολογία.	X		X					

		Εφαρμογή ειδικών τεχνικών σε υφάσματα.						X	X		
		Ειδική ορολογία εφαρμογής τεχνικών σε υφάσματα.	X		X						
	<b>ΕΕΛ 2.2</b>		Πηγές, μέσα και διαδικασίες αναζήτησης προμηθευτών για ενδύματα και αξεσουάρ.	X	X						
			Τυπικές διαδικασίες ενοικίασης ενδυμάτων και αξεσουάρ.			X					
			Μεθοδολογία καταγραφής μετατροπών σε ενδύματα.	X			X				
			Είδη, πηγές, μέσα και διαδικασίες αναζήτησης ειδικών ενδυματολογικών σχεδίων και κατασκευών.	X	X						
	<b>ΕΕΛ 2.3</b>		Βασικοί κανόνες και αρχές οργάνωσης και λειτουργίας βεστιαρίου.	X	X	X					
			Θεσμικό πλαίσιο υγιεινής και ασφάλειας χώρων εργασίας και ασφαλούς μετακίνησης υλικών.		X	X					
			Τρόποι και διαδικασία μετακίνησης ενδυμάτων και αξεσουάρ.		X						
			Ειδική ορολογία βεστιαρίου.	X		X					
<b>ΚΕΛ 3</b>	<b>ΕΕΛ 3.1</b>		Βασικές αρχές εργονομίας βεστιαρίου.	X		X					
			Διαδικασία προετοιμασίας ενδυμάτων στη διάρκεια των γυρισμάτων.					X	X		
			Θεσμικό πλαίσιο διαφύλαξης προσωπικών και ευαίσθητων δεδομένων.		X	X					
			Συμμετοχή του/της ενδυματολόγου στην προετοιμασία του/ της ηθοποιού.	X		X			X		
	<b>ΕΕΛ 3.2</b>		Συμμετοχή του/της ενδυματολόγου στην προετοιμασία της σκηνής πριν το γύρισμα.						X	X	
			Μεθοδολογία και διαδικασίες αρχειοθέτησης ενδυμάτων.	X			X				
			Προετοιμασία ενδυμάτων σύμφωνα με το σενάριο.	X			X				





	<b>ΕΕΛ 3.3</b>	Τυπικές διαδικασίες επιστροφής ενοικιαζόμενων ενδυμάτων και αξεσουάρ.			X				
		Δημιουργία αρχείου παράδοσης και παραλαβής ενδυμάτων και αξεσουάρ.	X			X			
		Κοστολόγηση φθοράς ή απώλειας ενδυμάτων και αξεσουάρ.	X			X			
		Γνώση προγραμμάτων επεξεργασίας κειμένου, υπολογιστικών φύλλων, ηλεκτρονικού ταχυδρομείου.	X					X	X

## Ε.2 ΕΝΔΕΙΚΤΙΚΟΙ ΤΡΟΠΟΙ ΑΞΙΟΛΟΓΗΣΗΣ ΤΩΝ ΑΠΑΙΤΟΥΜΕΝΩΝ ΔΕΞΙΟΤΗΤΩΝ ΣΕ ΕΠΙΠΕΔΟ ΕΠΙΜΕΡΟΥΣ ΕΠΑΓΓΕΛΜΑΤΙΚΩΝ

ΑΝΑΠΤΥΞΗ ΑΝΘΡΩΠΙΝΟΥ ΔΥΝΑΜΙΚΟΥ 2007-2013»  
ΕΡΓΟ: «ΑΝΑΠΤΥΞΗ 145 ΕΠΑΓΓΕΛΜΑΤΙΚΩΝ ΠΕΡΙΓΡΑΜΜΑΤΩΝ»

ΤΙΤΛΟΣ ΒΑΣΙΚΟΥ ΕΠΑΓΓΕΛΜΑΤΟΣ: ΕΝΔΥΜΑΤΟΛΟΓΟΣ										
ΚΕΛ	ΕΕΛ	ΔΕΞΙΟΤΗΤΕΣ ΣΕ ΕΠΙΠΕΔΟ ΕΠΙΜΕΡΟΥΣ ΕΠΑΓΓΕΛΜΑΤΙΚΩΝ ΛΕΙΤΟΥΡΓΙΩΝ	ΤΡΟΠΟΙ ΑΞΙΟΛΟΓΗΣΗΣ							
			ΓΡΑΠΤΕΣ ΕΞΕΤΑΣΕΙΣ	ΠΡΟΦΟΡΙΚΕΣ ΕΞΕΤΑΣΕΙΣ	ΤΕΣΤ ΠΟΛΛΑΠΛΩΝ ΑΠΑΝΤΗΣΕΩΝ	ΕΚΠΟΝΗΣΗ ΕΡΓΑΣΙΩΝ	ΣΥΝΕΝΤΕΥΞΗ	ΠΑΡΑΤΗΡΗΣΗ ΕΚΤΕΛΕΣΗΣ ΕΡΓΑΣΙΑΣ	ΑΞΙΟΛΟΓΗΣΗ ΤΕΧΝΙΚΩΝ ΔΕΞΙΟΤΗΤΩΝ	ΆΛΛΟ ΔΙΕΥΚΡΙΝΙΣΤΕ
ΚΕΛ 1	ΕΕΛ 1.1	Άνετη χρήση προγραμμάτων πλοήγησης στο διαδίκτυο.							X	X
		Άνετη χρήση προγράμματος σχεδιασμού.							X	X
		Κρίση και λήψη απόφασης.							X	
		Οργανωτικότητα.							X	
		Επικοινωνία.					X		X	
		Ενεργός ακρόαση.					X		X	
		Διαχείριση χρόνου.							X	
	ΕΕΛ 1.2	Άνετη χρήση προγραμμάτων παρουσιάσεων.							X	X
		Υπολογιστική δεξιότητα.							X	
	ΕΕΛ 1.3	Άνετη χρήση προγραμμάτων Costume Pro, The Costume Bible.							X	X
ΚΕΛ 2	ΕΕΛ 2.1	Τεχνική δεξιότητα.							X	X
		Άνετη χρήση ορολογίας τεχνικών σε υφάσματα.								
	ΕΕΛ 2.2	Ομαδική εργασία.					X		X	
							X			
	ΕΕΛ 2.3	Άνετη χρήση ορολογίας βεσπιαρίου.								
ΚΕΛ 3	ΕΕΛ 3.1									
	ΕΕΛ 3.2	Άνετη χρήση προγράμματος φωτογραφιών.							X	X

	<b>ΕΕΛ 3.3</b>	Άνετη χρήση προγράμματος επεξεργασίας κειμένου, υπολογιστικών φύλλων.						X	X	

- ΓΙΑΝΝΗΣ ΣΟΛΔΑΤΟΣ**, Ελληνικός Κινηματογράφος (συνοπτική ιστορία) εκδ. ΑΙΓΟΚΕΡΟΣ
- Herbert Zettl**, Εφαρμοσμένη Αισθητική στην Τηλεόραση και τον Κιν/φο, Εκδόσεις ΕΛΛΗΝ
- David Bordwell Kristin Thompson**, Εισαγωγή στην Τέχνη του Κιν/φου, Εκδόσεις ΜΙΕΤ
- Κηθ Ρήντερ**, Ιστορία του Παγκόσμιου Κιν/φου, Εκδόσεις Αιγόκερος,
- Γιώργος Διζικιρίκης**, Λεξικό Αισθητικών και Τεχνικών Όρων του Κιν/φου, Εκδόσεις Αιγόκερος
- Οδηγός ανάπτυξης επαγγελματικών περιγραμμάτων**, Δημουλάς, Βαρβιτσιώτη, Σπηλιώτη, Αθήνα 2007
- Κατσανέβας Θ**, Οι τάσεις στην αγορά εργασίας, Επιθεώρηση Εργασιακών Σχέσεων τ. 49 Ιανουάριος 2008
- Francoise Tetart – Vittu**: The complete costume history (25<sup>th</sup>) Hardcover edition 2006, from Taschen.
- Richard La Motte**: Costume designe 101, The business and art of creating costumes for film and television, Paperback – Nov. 2001 published by Michael Weise Productions.
- Barbara Anderson and Cletus R. Anderson**: Paperback Aug.3 1998, Cengage Learning.
- Amy De La Haye James Laver**: Costume and Fashion: A Concise History (world of Art) Paperback – Jan. 1, 1995, Thames & Hudson.

### **ΔΙΑΤΑΞΕΙΣ – ΟΔΗΓΙΕΣ**

- Ευρωπαϊκή Επιτροπή**: «Εκπαίδευση και κατάρτιση 2010 Επείγουσα ανάγκη μεταρρυθμίσεων για να επιτύχει η στρατηγική της Λισσαβόνας», COM 2003 (685)
- Ευρωπαϊκή Επιτροπή**: Προς ένα ευρωπαϊκό πλαίσιο προσόντων για την δια βίου μάθηση SEC COM 2005 (957)
- Ευρωπαϊκή Επιτροπή**: Εκπαίδευση ενηλίκων: ποτέ δεν είναι αργά για μάθηση, COM 2006 (614) τελικό
- Πιστοποίηση Επαγγελματικών Περιγραμμάτων**, ΦΕΚ 556/8.5.2006
- ΕΚΕΠΙΣ**, Αναλυτικό τεύχος προκήρυξης 32/2009
- Σύστημα πιστοποίησης προγραμμάτων, γνώσεων δεξιοτήτων και ικανοτήτων**, ΦΕΚ 1914/30.12.2005
- Κλαδική ΣΣΕ τεχνικού προσωπικού θεάτρου (Π.Κ.Υ.Ε. 37.5.2007)**
- ΦΕΚ 1483/27-10-2005** (άδεια άσκησης επαγγέλματος)
- Νόμος**, 358/76
- ΥΠ.ΠΟ/ΔΙΚΟΜ/84148/1376/1402/27-10-2005**, (Ειδικότητες για τις οποίες απαιτείται άδεια άσκησης επαγγέλματος).