

**ΕΠΑΓΓΕΛΜΑΤΙΚΟ ΠΕΡΙΓΡΑΜΜΑ ΤΟΥ  
«Ζωγράφος - Πλαστικός»**

**ΑΝΑΔΟΧΟΣ: ΣΥΜΠΡΑΞΗ ΜΕΤΑΞΥ ΤΩΝ  
ΦΟΡΕΩΝ ΚΕΚ-ΙΝΕ/ΓΣΕΕ, ΓΣΕΕ, ΣΕΒ,  
ΙΟΒΕ, ΓΣΕΒΕΕ, ΚΕΚ ΓΣΕΒΕΕ, ΕΣΕΕ, ΚΑΕΛΕ.**

**ΣΥΝΤΟΝΙΣΤΗΣ ΦΟΡΕΑΣ:  
ΚΕΚ-ΙΝΕ/ΓΣΕΕ**

## ΠΙΝΑΚΑΣ ΠΕΡΙΕΧΟΜΕΝΩΝ

<b>ΣΥΝΟΨΗ - ABSTRACT</b> .....	<b>4</b>
<b>ΕΙΣΑΓΩΓΗ</b> .....	<b>13</b>
<b>ΕΝΟΤΗΤΑ Α: «ΤΙΤΛΟΣ ΚΑΙ ΟΡΙΣΜΟΣ ΤΟΥ ΕΠΑΓΓΕΛΜΑΤΟΣ Η/ ΚΑΙ ΕΙΔΙΚΟΤΗΤΑΣ»</b> .....	<b>18</b>
<b>A.1 Προτεινόμενος Γενικός Τίτλος του Επαγγέλματος.</b> .....	<b>18</b>
<b>A.2 Ορισμός του Επαγγέλματος ή/ και της ειδικότητας.</b> .....	<b>19</b>
A.2.1. Γενική Περιγραφή του περιεχομένου και σκοπός του Επαγγέλματος ή/και της ειδικότητας. ....	19
<b>A.3 Αντιστοίχιση με το ισχύον Σύστημα Ταξινόμησης Επαγγελματών, σε τετραψήφια ανάλυση και με το ισχύον Σύστημα Ταξινόμησης Κλάδων Οικονομίας, σε τουλάχιστον διψήφια ανάλυση.</b> .....	<b>20</b>
A.3.1 Αντιστοίχιση με ΣΤΕΠ 92:.....	20
A.3.2 Αντιστοίχιση με ΣΤΑΚΟΔ: .....	21
<b>A.4 Ιστορική εξέλιξη του Επαγγέλματος ή/ και της ειδικότητας.</b> .....	<b>21</b>
A.4.1 Ιστορική αναδρομή και εξέλιξη του επαγγέλματος ή και της ειδικότητας. ....	21
A.4.2 Ισχύον νομοθετικό πλαίσιο. ....	26
<b>A.5 Αναπτυξιακή δυναμική της οικονομίας /δυναμική του επαγγέλματος ή/ και ειδικότητας.</b> .....	<b>26</b>
A.5.1 Γενική περιγραφή των τάσεων μεγέθυνσης που διαγράφουν στην ελληνική αγορά οι κλάδοι στους οποίους εντάσσονται οι απασχολούμενοι στο συγκεκριμένο επάγγελμα ή/ και ειδικότητα. ....	26
A.5.2 Είδος επιχειρήσεων όπου εμφανίζεται κατά κύριο το επάγγελμα και αναπτυξιακή δυναμική του επαγγέλματος/ή και της ειδικότητας. ....	27
<b>A.6 Απασχόληση, τάσεις-προοπτικές.</b> .....	<b>27</b>
A.6.1 Περιγραφή υπάρχουσας κατάστασης της απασχόλησης. ....	27
A.6.2 Τάσεις. ....	28
A.6.3 Προοπτικές. ....	28
A.7.2 Τάσεις εξέλιξης των πιο δυναμικών και πολυπληθών ειδικεύσεων. ....	28
<b>A.8 Ποσοτικά και ποιοτικά χαρακτηριστικά του ανθρώπινου δυναμικού που δραστηριοποιείται στο επάγγελμα/ειδικότητα.</b> .....	<b>29</b>
<b>A.9 Συνδικαλιστικές ή επιστημονικές οργανώσεις σχετικές με το επάγγελμα/ειδικότητα, έντυπα ή άλλα μέσα πληροφόρησης ή άλλες πηγές.</b> .....	<b>29</b>
A.9.1 Συνδικαλιστικές-επαγγελματικές ή επιστημονικές οργανώσεις σχετικές με το επάγγελμα/ειδικότητα. .	29
A.9.2 Έντυπα και άλλα μέσα πληροφόρησης.....	30
A.9.3 Άλλες πηγές πληροφόρησης.....	30
<b>A.10 Τυπικές ή θεσμικές προϋποθέσεις για την άσκηση του επαγγέλματος/ειδικότητας.</b> .....	<b>30</b>
A.10.1 Άδειες λειτουργίας. ....	30
A.10.2 Άδειες εργασίας. ....	30
A.10.3 Άλλες προϋποθέσεις άσκησης επαγγέλματος ή/και ειδικότητας. ....	30
<b>A.11 Τίτλοι και θέσεις-διαβαθμίσεις στην επαγγελματική ιεραρχία.</b> .....	<b>31</b>
A.11.1 Τίτλοι και θέσεις- διαβαθμίσεις επαγγελματικής ιεραρχίας.....	31



<b>A.12 Συνθήκες εργασίας (συμπεριλαμβανομένων υγιεινής και ασφάλειας).</b> ....	<b>31</b>
<b>A.13 Δυνατότητες απασχόλησης για άτομα με αναπηρίες.</b> .....	<b>31</b>
<b>ΕΝΟΤΗΤΑ Β: «ΑΝΑΛΥΣΗ ΤΟΥ ΕΠΑΓΓΕΛΜΑΤΟΣ– ΠΡΟΔΙΑΓΡΑΦΕΣ»</b> .....	<b>32</b>
<b>B.1 ΚΥΡΙΕΣ ΚΑΙ ΕΠΙΜΕΡΟΥΣ ΕΠΑΓΓΕΛΜΑΤΙΚΕΣ ΛΕΙΤΟΥΡΓΙΕΣ, ΕΠΑΓΓΕΛΜΑΤΙΚΕΣ ΕΡΓΑΣΙΕΣ</b> .....	<b>32</b>
<b>B.2 ΚΡΙΤΗΡΙΑ ΕΠΑΓΓΕΛΜΑΤΙΚΗΣ ΑΝΤΑΠΟΚΡΙΣΗΣ, ΕΥΡΟΣ ΕΦΑΡΜΟΓΗΣ</b> .....	<b>37</b>
<b>ΕΝΟΤΗΤΑ Γ: «ΑΠΑΡΑΙΤΗΤΕΣ ΓΝΩΣΕΙΣ, ΔΕΞΙΟΤΗΤΕΣ ΚΑΙ ΙΚΑΝΟΤΗΤΕΣ»</b> .....	<b>47</b>
<b>Γ.1 ΓΝΩΣΕΙΣ</b> .....	<b>47</b>
<b>Γ.2 ΔΕΞΙΟΤΗΤΕΣ &amp; ΙΚΑΝΟΤΗΤΕΣ</b> .....	<b>64</b>
<b>ΕΝΟΤΗΤΑ Δ: «ΠΡΟΤΕΙΝΟΜΕΝΕΣ ΔΙΑΔΡΟΜΕΣ ΓΙΑ ΤΗΝ ΑΠΟΚΤΗΣΗ ΤΩΝ ΑΠΑΙΤΟΥΜΕΝΩΝ ΠΡΟΣΟΝΤΩΝ»</b> .....	<b>79</b>
<b>ΕΝΟΤΗΤΑ Ε: «ΕΝΔΕΙΚΤΙΚΟΙ ΤΡΟΠΟΙ ΑΞΙΟΛΟΓΗΣΗΣ ΤΩΝ ΑΠΑΙΤΟΥΜΕΝΩΝ ΓΝΩΣΕΩΝ, ΔΕΞΙΟΤΗΤΩΝ ΚΑΙ ΙΚΑΝΟΤΗΤΩΝ»</b> .....	<b>80</b>
<b>E.1 ΕΝΔΕΙΚΤΙΚΟΙ ΤΡΟΠΟΙ ΑΞΙΟΛΟΓΗΣΗΣ ΤΩΝ ΑΠΑΙΤΟΥΜΕΝΩΝ ΓΝΩΣΕΩΝ ΣΕ ΕΠΙΠΕΔΟ ΕΠΙΜΕΡΟΥΣ ΕΠΑΓΓΕΛΜΑΤΙΚΩΝ ΛΕΙΤΟΥΡΓΙΩΝ</b> .....	<b>80</b>
<b>E.2 ΕΝΔΕΙΚΤΙΚΟΙ ΤΡΟΠΟΙ ΑΞΙΟΛΟΓΗΣΗΣ ΤΩΝ ΑΠΑΙΤΟΥΜΕΝΩΝ ΔΕΞΙΟΤΗΤΩΝ ΣΕ ΕΠΙΠΕΔΟ ΕΠΙΜΕΡΟΥΣ ΕΠΑΓΓΕΛΜΑΤΙΚΩΝ ΛΕΙΤΟΥΡΓΙΩΝ</b> .....	<b>85</b>
<b>ΒΙΒΛΙΟΓΡΑΦΙΑ</b> .....	<b>88</b>

## ΣΥΝΟΨΗ - ABSTRACT

Η παρούσα μελέτη αφορά στην ανάπτυξη του Επαγγελματικού Περιγράμματος του «**Τεχνίτη σκηνικών (ζωγραφική, πλαστική)**» όπως προτάθηκε και προκηρύχθηκε από το ΕΚΕΠΙΣ.

Κατά την πορεία εκπόνησης του Επαγγελματικού Περιγράμματος, μετά από την έρευνα γραφείου και την εξέταση των δεδομένων της αγοράς εργασίας, τις συζητήσεις που πραγματοποιήθηκαν στην ομάδα εργασίας, αλλά και τις προτάσεις των εκπροσώπων των εργαζομένων και των εργοδοτών, αποφασίστηκε ότι για το συγκεκριμένο επάγγελμα, ο πλέον δόκιμος όρος που επικρατεί στην αγορά εργασίας είναι ο του/της «**Ζωγράφου – Πλαστικού**».

Σύμφωνα με τον νόμο 358/76 και ειδικότερα την ΥΠ.ΠΟ/ΔΙΚΟΜ/84148/1376/1402/27-10-2005 (ΦΕΚ Β' 1483/27-10-2005) όπου ρυθμίζονται τα του επαγγέλματος, στον κλάδο Σκηνογραφίας - Ενδυματολογίας υπάρχουν δύο επαγγελματικές κατηγορίες: ο Τεχνίτης Σκηνικών (Ζωγράφος) «ο οποίος είναι υπεύθυνος για τη σωστή εκτέλεση κάθε ζωγραφικής εργασίας στα σκηνικά» και ο Τεχνίτης Σκηνικών (Πλαστικός) «ο οποίος είναι υπεύθυνος για τη σωστή εκτέλεση κάθε πλαστικής εργασίας στα σκηνικά», ακολουθώντας και στις δύο περιπτώσεις τις οδηγίες του Σκηνογράφου.

Σήμερα στην αγορά εργασίας, αυτές οι δύο επαγγελματικές κατηγορίες εμφανίζονται ενοποιημένες κάτω από τον τίτλο **Ζωγράφος-Πλαστικός**, ο οποίος εμφανίζεται και στα περισσότερα προγράμματα παρουσίασης των συντελεστών παραγωγής. Πρόκειται για επαγγελματίες που προέρχονται συνήθως από σχολές ζωγραφικής και είτε ζωγραφίζουν μεγάλες επιφάνειες στα σκηνικά είτε τις διαμορφώνουν κατάλληλα με διάφορες τεχνικές π.χ παλαίωσης και για το λόγο αυτό ονομάζονται και ζωγράφοι μεγάλων επιφανειών.

Ο/η Ζωγράφος – Πλαστικός, σύμφωνα με τα δεδομένα της αγοράς εργασίας, είναι υπεύθυνος για τη σωστή εκτέλεση κάθε ζωγραφικής ή και πλαστικής ζωγραφικής εργασίας στα σκηνικά καθώς και σε επιμέρους στοιχεία, σύμφωνα με τις προδιαγραφές και τα χαρακτηριστικά που του έχει δείξει στη μακέτα ο σκηνογράφος (set designer) ή ο καλλιτεχνικός διευθυντής (art director).

Είναι το άτομο που αναλαμβάνει να δημιουργήσει μία ή περισσότερες εικόνες που αποτελούν μέρος ή σύνολο ενός θέματος του σκηνοικού, λαμβάνοντας υπόψη την ατμόσφαιρα, την εποχή και το ύφος που επιθυμεί να προσδώσει ο σκηνογράφος.

Για το λόγο αυτό, πρέπει να έχει την ικανότητα να ερμηνεύει τα σχέδια αλλά και να χειρίζεται την επιφάνεια που καλείται να ζωγραφίσει ή να διαμορφώσει, με τρόπο ώστε να αποτυπώνεται η εικαστική άποψη του Σκηνογράφου. Χρειάζεται να διαθέτει ανεπτυγμένη αντίληψη και κατανόηση των σχημάτων, της φόρμας και των υλικών, καθώς και της υφής και του στυλ που πρέπει να αποδώσει.

Στην Ελλάδα το συγκεκριμένο επάγγελμα, το οποίο εντάσσεται στον τομέα του πολιτισμού, δέχεται επιδράσεις από τις αισθητικές αντιλήψεις, τάσεις, απόψεις, τεχνικές και υλικά που εφαρμόζονται σε άλλες χώρες, για αυτό και ο επαγγελματίας πρέπει να ενημερώνεται συνεχώς και να παρακολουθεί τις εξελίξεις στον τομέα του.

Σε επίπεδο απασχόλησης, οι προοπτικές για το επάγγελμα εντοπίζονται κυρίως στο θεατρικό χώρο, ενώ για τον κινηματογράφο και την τηλεόραση εξαρτώνται άμεσα από την ανάπτυξη των κινηματογραφικών και τηλεοπτικών παραγωγών.

Η ανάπτυξη του συγκεκριμένου Επαγγελματικού Περιγράμματος, αναμένεται να προσδιορίσει με τη μεγαλύτερη σαφήνεια το περιεχόμενο και το πλαίσιο λειτουργίας του επαγγέλματος και να βοηθήσει στην περαιτέρω ανάπτυξή του, στο βαθμό που οι απαιτήσεις της αγοράς, στον συγκεκριμένο επαγγελματικό χώρο, έχουν αυξηθεί σημαντικά.

Τέλος, για την ανάπτυξη του Επαγγελματικού Περιγράμματος του/της «**Ζωγράφου - Πλαστικού**», επιχειρήθηκε η εξασφάλιση της μεγαλύτερης συναίνεσης μέσω της συγκρότησης ομάδας εργασίας, στην οποία συμμετείχαν εκπρόσωποι των εργαζομένων και των εργοδοτών στο συγκεκριμένο επάγγελμα.

~♦~

*The present study concerns the development of the occupational profile of the "**Scenic Artist**".*

*Scenic Artists paint backdrops, murals and many other elements required on theatre or on film sets. They paint also complex prop pieces. The role requires artistic skills and scenic skills. They should have a good knowledge of basic scenic painting techniques and color mixing. They must also be well versed in techniques such as marbling, ragging, wood graining and texturing and should have a good understanding of art history, period styles, motifs and architecture. They must be able to interpret Designers small- scale ideas and develop them into full scale reproductions.*

*The specific occupational profile development was undertaken by the following organizations: GSEE, GSEVEE, KEK-INE/GSEE, ESEE, SEV, IOBE, KAELE, KEK GSEBEE. Coordinator and editor of the study of the development of the occupational profile of the "**Scenic Artist**" was Mrs. Eleni Lambrtzi. The authors of the occupational profile of the "**Scenic Artist**" were Mrs. Eleni Lambrtzi and Mrs. Asvesta Lia. The employees' approach and opinion for the occupational profile and its content was expressed by Mr. Karayiannis Spyros. The employers' approach and opinion for the occupational profile and its content was expressed by Mrs. Makrinori Eleni.*

*The present study was developed in the framework structured by the European and international bibliography regarding occupational profile development and security services' international occupational descriptions, based on certain rules defined in the Common Ministry Decision [110998/ 08.05.06 (ΦΕΚ 566B')] regarding occupational profiles' accreditation.*

## ΑΝΑΛΥΣΗ ΤΟΥ ΕΠΑΓΓΕΛΜΑΤΟΣ/ ΕΙΔΙΚΟΤΗΤΑΣ – ΕΠΑΓΓΕΛΜΑΤΙΚΕΣ ΛΕΙΤΟΥΡΓΙΕΣ ΚΑΙ ΕΡΓΑΣΙΕΣ

### Συγκεντρωτική Παρουσίαση Κύριων και Επιμέρους Επαγγελματικών Λειτουργιών και Εργασιών του Περιγράμματος

#### ΒΑΣΙΚΟ ΕΠΑΓΓΕΛΜΑ

**ΚΕΛ 1: Συζητά, αναλύει και προσδιορίζει τα σχέδια και τις μακέτες σύμφωνα με την πρόταση του σκηνογράφου.**

**ΕΕΛ 1.1:** Αναλύει και προσδιορίζει τις τεχνικές που πρέπει να εφαρμοσθούν στις επιφάνειες των σκηνικών σύμφωνα με τα σχέδια και τις μακέτες.

ΕΕ 1.1.1: Συνεργάζεται με τον σκηνογράφο για να κατανοήσει το ύφος που θέλει να αποδώσει με το σκηνικό.

ΕΕ 1.1.2: Αναλύει τα τεχνικά σχέδια και προσδιορίζει τη χρωματική ποικιλία των επιφανειών.

ΕΕ 1.1.3: Προετοιμάζει δείγματα με τις απεικονίσεις των επιφανειών.

**ΕΕΛ 1.2:** Εντοπίζει και προτείνει τα υλικά που απαιτούνται για τις επιφάνειες των σκηνικών.

ΕΕ 1.2.1: Καταγράφει το είδος των υλικών που απαιτούνται.

ΕΕ 1.2.2: Διερευνά την αγορά για τα κατάλληλα υλικά και εντοπίζει τους προμηθευτές.

ΕΕ 1.2.3: Επιλέγει και προτείνει τον εξοπλισμό που θα χρησιμοποιήσει.

**ΕΕΛ 1.3:** Προσδιορίζει, προμηθεύεται τα υλικά και διαμορφώνει το χρονοδιάγραμμα κατασκευής της επιφάνειας των σκηνικών.

ΕΕ 1.3.1: Προσδιορίζει την ποσότητα και το κόστος των υλικών που χρειάζεται.

ΕΕ 1.3.2: Διαμορφώνει το χρονοδιάγραμμα υλοποίησης της επιφάνειας των σκηνικών.

ΕΕ 1.3.3: Αγοράζει τα υλικά.

**ΚΕΛ 2: Αναζητά και εφαρμόζει ειδικές τεχνικές στις επιφάνειες των σκηνικών και διαμορφώνει τους ανεξάρτητους όγκους.**

**ΕΕΛ 2.1:** Προετοιμάζει και διαμορφώνει τις επιφάνειες των σκηνικών.

ΕΕ 2.1.1: Οριοθετεί τις επιφάνειες και μεγεθύνει τις μακέτες για να ζωγραφίσει.

ΕΕ 2.1.2: Επεξεργάζεται και μορφοποιεί τους ανεξάρτητους όγκους και την υφή της επιφάνειας των σκηνικών.

ΕΕ 2.1.3: Στεγανοποιεί τις επιφάνειες των σκηνικών.

**ΕΕΛ 2.2:** Δοκιμάζει εικαστικές τεχνικές στις επιφάνειες των σκηνικών.

ΕΕ 2.2.1: Αναζητά εφαρμογές και τεχνοτροπίες σύμφωνα με τα σχέδια και τις μακέτες των σκηνικών.

ΕΕ 2.2.2: Δοκιμάζει και αναμιγνύει υλικά για να προσδιορίσει το τελικό αποτέλεσμα.

ΕΕ 2.2.3: Πιστοποιεί την άρτια απόδοση της επιφάνειας των σκηνικών σύμφωνα με τα σχέδια και τις μακέτες.

**ΕΕΛ 2.3:** Αποτυπώνει παραστάσεις στις επιφάνειες των σκηνικών.

ΕΕ 2.3.1: Ζωγραφίζει τις επιφάνειες των σκηνικών.

ΕΕ 2.3.2: Χρησιμοποιεί ειδικές τεχνικές για να διαμορφώσει τα εφέ.

ΕΕ 2.3.3: Τονίζει τις λεπτομέρειες στις επιφάνειες των σκηνικών.

**ΚΕΛ 3: Επιδιορθώνει, συντηρεί και επιμελείται τη μεταφορά των επιφανειών των σκηνικών.****ΕΕΛ 3.1:** Επιδιορθώνει και μεταποιεί τις επιφάνειες των σκηνικών.

ΕΕ 3.1.1: Εντοπίζει και διορθώνει λάθη και φθορές στις επιφάνειες των σκηνικών.

ΕΕ 3.1.2: Συμπληρώνει και τροποποιεί τις επιφάνειες των σκηνικών.

ΕΕ 3.1.3: Επιδιορθώνει χρώματα και εφέ.

**ΕΕΛ 3.2:** Καθαρίζει και προστατεύει τις επιφάνειες των σκηνικών.

ΕΕ 3.2.1: Καθαρίζει τα αντικείμενα και τις τελικές επιφάνειες που παραδίδει.

ΕΕ 3.2.2: Ολοκληρώνει τις επιφάνειες των σκηνικών.

ΕΕ 3.2.3: Επικαλύπτει τα αντικείμενα και τις επιφάνειες των σκηνικών με βραδυφλεγή υλικά.

**ΕΕΛ 3.3:** Φροντίζει για την μεταφορά των επιφανειών των σκηνικών.

ΕΕ 3.3.1: Αριθμεί την ποσότητα των επιφανειών, συσκευάζει και βάζει ετικέτες.

ΕΕ 3.3.2: Συναρμολογεί και τοποθετεί στο χώρο παράδοσής τους τις επιφάνειες.

ΕΕ 3.3.3: Ελέγχει ότι οι επιφάνειες των σκηνικών βρίσκονται σε καλή κατάσταση και τοποθετημένες με τον κατάλληλο τρόπο.

## ΑΠΑΡΑΙΤΗΤΕΣ ΓΝΩΣΕΙΣ, ΔΕΞΙΟΤΗΤΕΣ ΚΑΙ ΙΚΑΝΟΤΗΤΕΣ

### Συγκεντρωτική Παρουσίαση των Γνώσεων, Δεξιοτήτων και Ικανοτήτων του Περιγράμματος

#### **ΒΑΣΙΚΟ ΕΠΑΓΓΕΛΜΑ: ΖΩΓΡΑΦΟΣ - ΠΛΑΣΤΙΚΟΣ**

(Ανά επίπεδο επαγγελματικής ιεραρχίας)

#### **ΓΕΝΙΚΕΣ ΓΝΩΣΕΙΣ**

- Ελληνική Γλώσσα.
- Ιστορία Τέχνης (ύφος, στυλ, ρυθμός).
- Ιστορία Αρχιτεκτονικής, Θεάτρου και Κινηματογράφου.
- Γνώσεις Η/Υ.
- Γνώσεις Αγγλικών.
- Βασικές τάσεις και εξέλιξη εικαστικής δημιουργίας.
- Βασικές Γνώσεις Αρχιτεκτονικού Σχεδίου.
- Βασικές γνώσεις Μαθηματικών, Αριθμητικής και Γεωμετρίας.
- Τεχνοτροπίες Ζωγραφικής και τεχνικές ζωγραφικής αφήγησης.

#### **ΒΑΣΙΚΕΣ ΕΠΑΓΓΕΛΜΑΤΙΚΕΣ ΓΝΩΣΕΙΣ**

- Βασικό πλαίσιο κανόνων επαγγελματικής συμπεριφοράς και επικοινωνίας.
- Δημιουργία αρχείου παράδοσης και παραλαβής επιφανειών.
- Είδη εξοπλισμού και διαδικασίες προμήθειας.
- Είδη, υλικά και τεχνικές κατασκευής επιφανειών σε σκηνικά.
- Είδη και τεχνικές επεξεργασίας ανεξάρτητων όγκων.
- Είδη, υλικά και τεχνικές κατασκευής εφέ και τονισμού λεπτομερειών σε επιφάνειες σκηνικών.
- Θεσμικό πλαίσιο υγιεινής και ασφάλειας στο χώρο εργασίας, στη μίξη υλικών, στη χρήσης βραδυφλεγών υγρών και στη μετακίνησης επιφανειών
- Κοστολόγηση υλικών.
- Μέσα και τρόπος συσκευασίας επιφανειών σε περιπτώσεις μεταφοράς.
- Μέσα, υλικά, τρόποι συναρμολόγησης, τεχνικές ελέγχου και τοποθέτησης επιφανειών σε σκηνικά.
- Πηγές και μέσα αναζήτησης πληροφοριών για την αισθητική, το ύφος τις τεχνοτροπίες και την χρωματική απόδοση των επιφανειών σε σκηνικά.
- Πρόγραμμα επεξεργασίας κειμένου, υπολογιστικών φύλλων, προγραμμάτων πλοήγησης στο διαδίκτυο, ηλεκτρονικού ταχυδρομείου.
- Πηγές και μέσα αναζήτησης πληροφοριών για προμηθευτές υλικών.



Τεχνικές και μέσα κατασκευής δειγμάτων.  
Τεχνικές και μεθοδολογία διαμόρφωσης χρονοδιαγράμματος.  
Τυπικές διαδικασίες αγοράς υλικών.  
Τεχνικές διαμόρφωσης περιγράμματος επιφανειών.  
Τεχνικές και υλικά μεγέθυνσης μακετών.  
Τεχνικές επεξεργασίας και μορφοποίησης επιφανειών σε σκηνικά.  
Τεχνικές στεγανοποίησης επιφανειών.  
Προδιαγραφές κατασκευής επιφανειών σε περίπτωση μεταφοράς.  
Τεχνική ελεύθερου και γραμμικού σχεδίου και χρήση χρώματος.  
Τεχνικές αναπαραγωγής επιφανειών σύμφωνα με τις μακέτες.  
Τεχνικές αποκατάστασης λαθών και φθοράς σε επιφάνειες σκηνικών.  
Τεχνικές συμπλήρωσης, τροποποίησης, καθαρισμού και επιδιόρθωσης χρωμάτων και εφέ σε επιφάνειες σκηνικών.  
Τεχνικές φινιρίσματος επιφανειών σε σκηνικά.  
Υλικά και τεχνικές εφαρμογής βραδυφλεγών υγρών σε επιφάνειες σκηνικών.  
Φωτισμός - αντίδραση και αντανάκλαση φωτός σε επιφάνειες σκηνικών.  
Χρωματολογία (Κριτήρια επιλογής, μείξη και σταθεροποίηση χρωμάτων).

#### **ΕΙΔΙΚΕΣ ΕΠΑΓΓΕΛΜΑΤΙΚΕΣ ΓΝΩΣΕΙΣ**

Τεχνικές σχεδίασης και δημιουργίας τρισδιάστατων μοντέλων σε Η/Υ (3d models) και μακετών εκ του φυσικού.

#### **ΔΕΞΙΟΤΗΤΕΣ**

Άνετη χρήση προγραμμάτων πλοήγησης στο διαδίκτυο.  
Άνετη χρήση προγράμματος διαμόρφωσης χρονοδιαγράμματος.  
Σταθερότητα και ευχέρεια στους χειρισμούς.  
Αίσθηση της λεπτομέρειας για τη διαμόρφωση του σχεδίου.  
Επικοινωνία.  
Ενεργός ακρόαση.  
Διαχείριση χρόνου.  
Κρίση και λήψη απόφασης.  
Τεχνική δεξιότητα.  
Υπολογιστική δεξιότητα.  
Οργανωτικότητα.

**ΙΚΑΝΟΤΗΤΕΣ**

Αισθητική ικανότητα.

Δημιουργική – αφαιρετική ικανότητα.

Καλλιτεχνική ικανότητα.

Χωρο-αντιληπτική ικανότητα.

Δημιουργική – αφαιρετική ικανότητα.

Φαντασία.

Παρατηρητικότητα.

**ΠΡΟΤΕΙΝΟΜΕΝΕΣ ΔΙΑΔΡΟΜΕΣ ΓΙΑ ΤΗΝ ΑΠΟΚΤΗΣΗ ΤΩΝ ΑΠΑΙΤΟΥΜΕΝΩΝ ΠΡΟΣΟΝΤΩΝ**

ΕΠΑΓΓΕΛΜΑ:	ΔΙΑΔΡΟΜΕΣ	
<b>ΕΠΙΠΕΔΟ ΕΠΑΓΓΕΛΜΑΤΙΚΗΣ ΙΕΡΑΡΧΙΑΣ Α</b>		
<b>ΖΩΓΡΑΦΟΣ - ΠΛΑΣΤΙΚΟΣ</b>	1 <sup>η</sup> Διαδρομή	Απόφοιτοι αναγνωρισμένων Τεχνικών Σχολών ειδικότητας ελαιοχρωματιστή – άδεια Τεχνίτη Σκηνικών (Ζωγράφος) με εξετάσεις.
	2 <sup>η</sup> Διαδρομή (προτεινόμενη)	Απόφοιτοι (κάτοχοι διπλώματος) Επαγγελματικής Κατάρτισης (ΟΕΕΚ) επιπέδου Μεταδευτεροβάθμιας Επαγγελματικής Κατάρτισης (των ΙΕΚ) των ειδικοτήτων Σκηνογραφίας-Ενδυματολογίας ή Γραφιστικής ή Εικαστικών Τεχνών, οι οποίοι έχουν πραγματοποιήσει 5 κινηματογραφικές ταινίες μεγάλου μήκους ή 600 ημερομίσθια σε Κινηματογραφικές ή Τηλεοπτικές παραγωγές.
	<b>ΦΟΡΕΑΣ ΕΚΔΟΣΗΣ ΤΩΝ ΠΑΡΑΠΑΝΩ ΑΔΕΙΩΝ:</b> ΥΠΟΥΡΓΕΙΟ ΠΟΛΙΤΙΣΜΟΥ – Δ/ΝΣΗ ΚΙΝΗΜΑΤΟΓΡΑΦΟΥ ΚΑΙ ΟΠΤΙΚΟΑΚΟΥΣΤΙΚΩΝ ΜΕΣΩΝ σύμφωνα με το ΥΠΠΟ/ΔΙΚΟΜ/84148/1376/1402/27-1005 (ΦΕΚ Β' 1483/27-10-2005)	

Η πρώτη διαδρομή αφορά στη διαδικασία αδειοδότησης για τον Κινηματογράφο και την Τηλεόραση, σύμφωνα με το ισχύον νομοθετικό πλαίσιο, ενώ η δεύτερη διαδρομή είναι προτεινόμενη.



## **ΕΝΔΕΙΚΤΙΚΟΙ ΤΡΟΠΟΙ ΑΞΙΟΛΟΓΗΣΗΣ ΤΩΝ ΑΠΑΙΤΟΥΜΕΝΩΝ ΓΝΩΣΕΩΝ, ΔΕΞΙΟΤΗΤΩΝ ΚΑΙ ΙΚΑΝΟΤΗΤΩΝ**

### **ΑΞΙΟΛΟΓΗΣΗ ΓΝΩΣΕΩΝ**

Γραπτές και προφορικές εξετάσεις.  
Τεστ πολλαπλών απαντήσεων.  
Εκπόνηση εργασιών.  
Παρατήρηση εκτέλεσης εργασίας.  
Αξιολόγηση τεχνικών δεξιοτήτων.

### **ΑΞΙΟΛΟΓΗΣΗ ΔΕΞΙΟΤΗΤΩΝ**

Συνέντευξη.  
Παρατήρηση εκτέλεσης εργασίας.  
Αξιολόγηση τεχνικών δεξιοτήτων.

### **ΙΚΑΝΟΤΗΤΕΣ**

Ειδικά για τις ικανότητες διευκρινίζεται ότι η αξιολόγησή τους είναι ευαίσθητη διαδικασία και ότι μπορούν να εκτιμηθούν αποκλειστικά με την εφαρμογή σταθμισμένων και αξιόπιστων εργαλείων. Διεθνώς για το σκοπό αυτό έχουν αναπτυχθεί διάφορα ψυχομετρικά εργαλεία (τεστ ικανοτήτων). Ένα «τεστ ικανότητας» μετρά μία σχετικά ομοιογενή και σαφώς προσδιορισμένη ικανότητα. Τα «τεστ ειδικών ικανοτήτων» μετρούν μία μόνο συγκεκριμένη ικανότητα, ενώ οι «συστοιχίες πολλαπλών ικανοτήτων» καταλήγουν σε ένα ατομικό προφίλ, με ξεχωριστή βαθμολογία για έναν αριθμό ικανοτήτων. Ενδεικτικά τεστ ικανοτήτων είναι τα εξής: Differential Aptitude Test (DAT) και του General Aptitude Test Battery (GATB), Comprehensive Ability Battery (CAB), SRA Mechanical Aptitude, Minnesota Paper Form Board.

## ΕΙΣΑΓΩΓΗ

Οι συνδικαλιστικές οργανώσεις εκπροσώπησης εργαζομένων και εργοδοτών που υπογράφουν την Εθνική Γενική Συλλογική Σύμβαση Εργασίας (ΕΓΣΣΕ) ΓΣΕΒΕΕ, ΓΣΕΕ, ΕΣΕΕ και ΣΕΒ, σε σύμπραξη με τα ερευνητικά ή εκπαιδευτικά κέντρα ΚΕΚ ΓΣΕΒΕΕ, ΚΕΚ ΙΝΕ/ΓΣΕΕ, ΚΑΕΛΕ και ΙΟΒΕ, ανέλαβαν από το Υπουργείο Απασχόλησης – ΕΚΕΠΙΣ, στο πλαίσιο συγχρηματοδοτούμενης από το Ευρωπαϊκό Κοινωνικό Ταμείο δράσης, να αναπτύξουν 145 επαγγελματικά περιγράμματα μεταξύ των οποίων και το Επαγγελματικό Περίγραμμα του/της **«Ζωγράφου - Πλαστικού»** στο οποίο αναφέρεται η παρούσα μελέτη αυτή.

Η συνεργασία των αναδόχων φορέων αποβλέπει στην ανάπτυξη και πιστοποίηση «Επαγγελματικών Περιγραμμάτων», στο πλαίσιο της διά βίου εκπαίδευσης και κατάρτισης και αποτελεί απαραίτητο βήμα για τη λειτουργία του Εθνικού Συστήματος Σύνδεσης της Επαγγελματικής Εκπαίδευσης και Κατάρτισης με την Απασχόληση (ΕΣΣΕΕΚΑ).

Με αυτή τη συνεργασία των Κοινωνικών Φορέων επιδιώκεται η ουσιαστική σύνδεση της επαγγελματικής εκπαίδευσης και κατάρτισης με τις ανάγκες των εργαζόμενων και των επιχειρήσεων και γενικότερα της ελληνικής οικονομίας και κοινωνίας.

Η ανάπτυξη του επαγγελματικού περιγράμματος του/της **«Ζωγράφου - Πλαστικού»** έγινε υπό το συντονισμό του ΚΕΚ-ΙΝΕ/ΓΣΕΕ. Υπεύθυνος έργου από την πλευρά του ΚΕΚ-ΙΝΕ/ΓΣΕΕ ήταν ο Δημουλάς Κων/νος.

Συντονιστής και επιμελητής της μελέτης ανάπτυξης του επαγγελματικού περιγράμματος του/της **«Ζωγράφου – Πλαστικού»** ήταν η κα Ελένη Λαμπριτζή. Συντάκτες και συγγραφείς του περιγράμματος ήταν η κα Λία Ασβεστά και η κα Ελένη Λαμπριτζή. Την προσέγγιση των εργαζομένων για το περίγραμμα και το αναλυτικό του περιεχόμενο, τη διατύπωσε γνωμοδοτώντας ο κ. Σπύρος Καραγιάννης. Την προσέγγιση των εργοδοτών για το περίγραμμα και το αναλυτικό του περιεχόμενο, τη διατύπωσε γνωμοδοτώντας η κα Ελένη Μακρυνόρη.

Το μεθοδολογικό πλαίσιο στο οποίο βασίστηκε η παρούσα μελέτη έχει αναπτυχθεί στον σχετικό «ΟΔΗΓΟ»<sup>1</sup> που εξέδωσαν το 2007 οι συνδικαλιστικές οργανώσεις εκπροσώπησης εργαζομένων και εργοδοτών που υπογράφουν την ΕΓΣΣΕ. Η ανάπτυξη των περιγραμμάτων γίνεται βάσει συγκεκριμένων προδιαγραφών, όπως αυτές προσδιορίζονται στην ΚΥΑ [110998/ 08.05.06 (ΦΕΚ 566Β')] και το Αναλυτικό Τεύχος της Προκήρυξης για τη διεξαγωγή Ανοικτού Διεθνούς Διαγωνισμού Αριθ.32/2009 με τίτλο «Ανάπτυξη 145 Επαγγελματικών Περιγραμμάτων»,

<sup>1</sup> Ο Οδηγός για την ανάπτυξη και τις προδιαγραφές των επαγγελματικών περιγραμμάτων συντάχθηκε το 2007 από την παρακάτω ομάδα εργασίας των ΓΣΕΕ-ΣΕΒ-ΓΣΕΒΕΕ-ΕΣΕΕ: Δημουλάς Κώστας (Επιμέλεια), Βαρβιτσιώτη Ρένα, Σπηλιώτη Χριστίνα (Συγγραφείς), Τολίδης Γιάννης (Ανάπτυξη και Συγγραφή Ερωτηματολογίου Περιγραφής Επαγγέλματος), Άσπρος Δημήτρης (Παράδειγμα Επαγγελματικού Περιγράμματος).

Βάσει των ανωτέρω, η περιγραφή των επαγγελματικών περιγραμμάτων ακολουθεί τους εξής πέντε άξονες:

Ενότητα Α: Τίτλος και ορισμός του επαγγέλματος / ειδικότητας.

Ενότητα Β: Ανάλυση του επαγγέλματος / ειδικότητας - «προδιαγραφές».

Ενότητα Γ: Απαραίτητες γνώσεις, δεξιότητες, ικανότητες για την άσκηση του επαγγέλματος/ ειδικότητα.

Ενότητα Δ: Προτεινόμενες διαδρομές για την απόκτηση των απαιτούμενων προσόντων.

Ενότητα Ε: Ενδεικτικοί τρόποι αξιολόγησης των απαιτούμενων Γνώσεων, Δεξιοτήτων και Ικανοτήτων.

Στην ενότητα Α αναλύονται οι γενικότερες συνθήκες του επαγγέλματος, οι τεχνολογικές αλλαγές που το επηρεάζουν, οι γενικότερες αλλαγές που παρατηρούνται, οι προοπτικές του επαγγέλματος στην αγορά εργασίας και των κλάδων δραστηριότητας στους οποίους ασκείται, καθώς και οι ρυθμίσεις που ισχύουν σχετικά με την άσκηση του επαγγέλματος

Στην ενότητα Β το επάγγελμα αναλύεται σε κύριες επαγγελματικές λειτουργίες (ΚΕΛ<sub>1</sub> έως ΚΕΛ<sub>v</sub>), κάθε ΚΕΛ αναλύεται σε επιμέρους επαγγελματικές λειτουργίες (ΕΕΛ) και κάθε ΕΕΛ σε επαγγελματικές εργασίες (ΕΕ) (επόμενο διάγραμμα).

#### **Διάγραμμα: Ανάλυση επαγγέλματος σε ΚΕΛ-ΕΕΛ-ΕΕ**

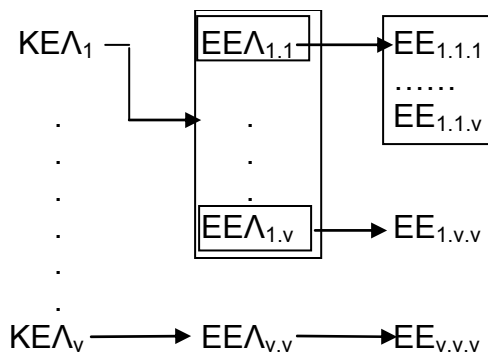

Για κάθε δε ΕΕ προσδιορίζονται τα κριτήρια επαγγελματικής ανταπόκρισης και το εύρος εφαρμογής της.

Με βάση αυτή την ανάλυση, στην ενότητα Γ αναλύονται οι απαιτούμενες γνώσεις, ικανότητες και δεξιότητες που είναι απαραίτητες για αποτελεσματική εκτέλεση κάθε επαγγελματικής εργασίας.

Στις ενότητες Δ και Ε προτείνονται διαδρομές για την απόκτηση των απαιτούμενων προσόντων και ενδεικτικοί τρόποι αξιολόγησης των απαιτούμενων γνώσεων, δεξιοτήτων και ικανοτήτων.

Αξιοποιήθηκαν οι ακόλουθες μέθοδοι συλλογής πληροφοριών για το επάγγελμα:

- **Η βιβλιογραφική έρευνα γραφείου**, για την επισκόπηση της σχετικής με το επάγγελμα βιβλιογραφίας σε εθνικό και διεθνές επίπεδο (κλαδικές μελέτες και επαγγελματικές μονογραφίες), τη συγκέντρωση και ανάλυση στατιστικών δεδομένων της Εθνικής Στατιστικής Υπηρεσίας και των στοιχείων που διαθέτουν οι επαγγελματικές και επιστημονικές ενώσεις του επαγγέλματος.
- Μια παραλλαγή της **μεθόδου Delphi** με βάση ερωτηματολόγιο που συνέταξε η επιστημονική επιτροπή της ένωσης των φορέων.
- **Οι συνεντεύξεις με κατόχους θέσεων εργασίας** στο επάγγελμα βάσει οδηγού συνέντευξης με προεπιλεγμένους άξονες που συνέταξε η επιστημονική επιτροπή της ένωσης των φορέων.
- Εναλλακτικά της μεθόδου της συνέντευξης χρησιμοποιήθηκε και μέθοδος συμπλήρωσης **εξειδικευμένου ερωτηματολογίου με κατόχους θέσεων εργασίας** στο επάγγελμα.
- **Διαδικασίες ανασκόπησης και ανάδρασης** με τις επαγγελματικές οργανώσεις των εργαζομένων και των εργοδοτών κατά τη διάρκεια εκπόνησης της μελέτης.

Η τελική σύνθεση του Επαγγελματικού Περιγράμματος πραγματοποιήθηκε από την συντονίστρια της ομάδας ανάπτυξης του επαγγελματικού περιγράμματος κα Ελένη Λαμπριτζή, υπό την εποπτεία των στελεχών του ΚΕΚ-ΙΝΕ/ΓΣΕΕ (Καρατράσογλου Ιάκωβος, Σπηλιώτη Χριστίνα, Βαρβιτσιώτη Ρένα).

Τη συνολική ευθύνη του έργου των 145 επαγγελματικών περιγραμμάτων είχε η **Ομάδα Πλοήγησης** που συγκροτήθηκε από τους Αναδόχους φορείς και αποτελείται από τους εξής:

Φορέας	Ονοματεπώνυμο
ΚΕΚ-ΙΝΕ/ΓΣΕΕ	Βαρβιτσιώτη Ρένα
ΓΣΕΕ	Καρατράσογλου Ιάκωβος
ΙΟΒΕ	Τορτοπίδης Αντώνης
ΓΣΕΒΕΕ	Λιντζέρης Παρασκευάς
ΚΕΚ ΓΣΕΒΕΕ	Αυλωνίτου Αναστασία
ΣΕΒ	Τορτοπίδης Αντώνης
ΕΣΣΕ, ΚΑΕΛΕ	Κόνσολας Αντώνης

Τον έλεγχο ανταπόκρισης του περιγράμματος στις προδιαγραφές του έργου της ανάπτυξης των 145 επαγγελματικών περιγραμμάτων είχε η **Επιτροπή Ποιότητας** στην οποία συμμετείχαν οι εξής:

Φορέας	Όνοματεπώνυμο
ΚΕΚ-ΙΝΕ/ΓΣΕΕ	Σπηλιώτη Χριστίνα
ΚΕΚ-ΙΝΕ/ΓΣΕΕ	Βαρβιτσιώτη Ειρήνη
ΕΣΕΕ, ΚΑΕΛΕ	Αρανίτου Βάλλια
ΚΕΚ ΓΣΕΒΕΕ	Βαρδαρός Σταμάτης
ΣΕΒ, ΙΟΒΕ	Τσακανίκας Άγγελος

## **Σημείωμα της συντονίστριας**

### **Μεθοδολογία Εργασίας**

#### ***1) Έρευνα Γραφείου***

Για την ανάπτυξη και επεξεργασία του Επαγγελματικού Περιγράμματος, πραγματοποιήθηκε έρευνα γραφείου<sup>2</sup> προκειμένου να συλλεχτεί οποιοδήποτε χρήσιμο και σχετικό υλικό από ανάλογες μελέτες ή μονογραφίες στην Ελλάδα και το εξωτερικό, αναφορικά με το επάγγελμα του/της Ζωγράφου - Πλαστικού. Βασική διαπίστωση ήταν ότι για το συγκεκριμένο επάγγελμα, δεν υφίστανται αρκετές πληροφορίες και σχετική βιβλιογραφία, σε εθνικό κυρίως επίπεδο.

Κατά τη διαδικασία της ερευνητικής φάσης, έγινε εκτεταμένη αναζήτηση – κυρίως μέσω του διαδικτύου – σε ελληνικούς και ξενόγλωσσους ιστοτόπους (web sites) προκειμένου να συγκεντρωθούν πληροφορίες σχετικά με το προφίλ και το περιεχόμενο του επαγγέλματος αλλά και τα καθήκοντα – εργασίες των ατόμων που απασχολούνται σε αυτό.

Κατά τη έρευνα διαπιστώθηκε ότι σε διάφορες χώρες, κυρίως στην Αγγλία, έχουν εκπονηθεί αναλυτικά «προφίλ εργασίας» (job profiles) και ενδιαφέρουσες περιγραφές του επαγγέλματος συναντήσαμε στις παρακάτω ιστοσελίδες:

1. [www.ukstandards.co.uk](http://www.ukstandards.co.uk) – (skill set) Artistic and Literary occupations (290) - Αγγλία
2. [www.ntatt.org](http://www.ntatt.org) - National Training Agency
3. [www.hrsdc.gc.ca](http://www.hrsdc.gc.ca) - Human Resource and Skill Development – Καναδάς
4. [www.onetcodeconnector.org](http://www.onetcodeconnector.org) - Διεύθυνση Απασχόλησης και Κατάρτισης - Αμερική

<sup>2</sup> Βλ. Ως προς τη μεθοδολογία εργασίας ακολουθήθηκε ο «Οδηγός Ανάπτυξης Επαγγελματικών Περιγραμμάτων», Αθήνα, Οκτώβριος 2007.



### 2) Διαδικασίες γνωμοδότησης από φορείς εργαζομένων και εργοδοτών

Την προσέγγιση των εργαζομένων για το περίγραμμα και το αναλυτικό του περιεχόμενο, τη διατύπωσε γνωμοδοτώντας ο κ. Σπύρος Καραγιάννης. Την προσέγγιση των εργοδοτών για το περίγραμμα και το αναλυτικό του περιεχόμενο, τη διατύπωσε γνωμοδοτώντας η κα Ελένη Μακρυνόρη.

#### Φορείς εργαζομένων και εργοδοτών:

- α) Φορείς εργαζομένων, Ε.Τ.Ε.Κ.Τ – Ο.Τ (Ένωση Τεχνικών Ελληνικού Κινηματογράφου και Τηλεόρασης - Οπτικοακουστικού Τομέα) ως την πρωτοβάθμια συνδικαλιστική οργάνωση, η οποία εκπροσωπεί τους εργαζόμενους με συμβάσεις ορισμένου χρόνου και η οποία συνομολογεί τις οικείες Συλλογικές Συμβάσεις Εργασίας για το επάγγελμα με τις εργοδοτικές οργανώσεις και Ε.Τ.Ι.Τ.Α (Ένωση Τεχνικών Ιδιωτικής Τηλεόρασης Αττικής), η οποία εκπροσωπεί τους εργαζόμενους με συμβάσεις εργασίας αορίστου χρόνου
- β) Φορείς εργοδοτών, σχετικοί με το επάγγελμα εργοδοτικοί φορείς.

### 3) Συνεντεύξεις βάθους

Στο πλαίσιο ανάπτυξης του Έργου, ακολουθήθηκε η διαδικασία των συνεντεύξεων, προκειμένου να συλλεγούν οι απαραίτητες πληροφορίες για την επαλήθευση των Κύριων και Επιμέρους Εργασιών που αφορούν στο επάγγελμα. Σε αυτό το πλαίσιο πραγματοποιήθηκαν 10 συνεντεύξεις με βάση τους οδηγούς συνέντευξης και τις γενικές κατευθυντήριες οδηγίες της ομάδας πλοήγησης.

Οι συνεντεύξεις λήφθηκαν από 6 εργαζόμενους και 4 προϊσταμένους/εργοδότες.

Στη διάρκεια των συνεντεύξεων επιδιώχθηκε η ανάπτυξη ελεύθερου διαλόγου με τον κάθε ένα ερωτηθέντα, πραγματοποιήθηκαν νέες ερωτήσεις και ζητήθηκαν επεξηγήσεις, παραδείγματα και διευκρινήσεις, μέχρις να θεωρήσει ο συνεντευκτής ότι έχει καλύψει τα θέματα. Ιδιαίτερη έμφαση κατά την πραγματοποίηση των συνεντεύξεων δόθηκε στην κάλυψη όλων των εργασιών και καθηκόντων του επαγγέλματος.

Από όλες τις συνεντεύξεις τηρήθηκαν σημειώσεις.

**ΕΝΟΤΗΤΑ Α: «ΤΙΤΛΟΣ ΚΑΙ ΟΡΙΣΜΟΣ ΤΟΥ ΕΠΑΓΓΕΛΜΑΤΟΣ Η/ ΚΑΙ ΕΙΔΙΚΟΤΗΤΑΣ»****A.1 Προτεινόμενος Γενικός Τίτλος του Επαγγέλματος.****«Ζωγράφος - Πλαστικός»**

Η παρούσα μελέτη αφορά στην ανάπτυξη του Επαγγελματικού Περιγράμματος του **«Τεχνίτη σκηνικών (ζωγραφική, πλαστική)»**, όπως προτάθηκε και προκηρύχθηκε από το ΕΚΕΠΙΣ.

Κατά την πορεία εκπόνησης του Επαγγελματικού Περιγράμματος, μετά από την έρευνα γραφείου και την εξέταση των δεδομένων της αγοράς εργασίας, τις συζητήσεις που πραγματοποιήθηκαν στην ομάδα εργασίας, αλλά και τις προτάσεις των εκπροσώπων των εργαζομένων και των εργοδοτών, αποφασίστηκε ότι για το συγκεκριμένο επάγγελμα, ο πλέον δόκιμος όρος που επικρατεί σήμερα στην αγορά εργασίας είναι ο του/της **Ζωγράφου - Πλαστικού**.

Οι **βασικοί λόγοι** για τους οποίους η ομάδα εκπόνησης του Επαγγελματικού Περιγράμματος απεφάνθη ότι ο προτεινόμενος τίτλος του επαγγέλματος πρέπει να είναι **Ζωγράφος - Πλαστικός** και τον οποίο υιοθετεί εφεξής στην ανάπτυξη του περιγράμματος, είναι οι παρακάτω:

Σύμφωνα με τον νόμο 358/76 και ειδικότερα την ΥΠ.ΠΟ/ΔΙΚΟΜ/84148/1376/1402/27-10-2005 (ΦΕΚ Β' 1483/27-10-2005) όπου ρυθμίζονται τα του επαγγέλματος, το οποίο εντάσσεται στον κλάδο Σκηνογραφίας – Ενδυματολογίας, υπάρχουν δύο επαγγελματικές κατηγορίες: ο Τεχνίτης Σκηνικών (Ζωγράφος) *«ο οποίος είναι υπεύθυνος για τη σωστή εκτέλεση κάθε ζωγραφικής εργασίας στα σκηνικά»* και ο Τεχνίτης Σκηνικών (Πλαστικός) *«ο οποίος είναι υπεύθυνος για τη σωστή εκτέλεση κάθε πλαστικής εργασίας στα σκηνικά»*, ακολουθώντας και στις δύο περιπτώσεις τις οδηγίες του Σκηνογράφου.

Σήμερα στην αγορά εργασίας, αυτές οι δύο επαγγελματικές κατηγορίες εμφανίζονται ενοποιημένες κάτω από τον τίτλο **Ζωγράφος-Πλαστικός** και ο οποίος εμφανίζεται στα περισσότερα προγράμματα παρουσίασης των συντελεστών της παραγωγής π.χ της Λυρικής Σκηνής. Πρόκειται για επαγγελματίες που προέρχονται συνήθως από σχολές ζωγραφικής και είτε ζωγραφίζουν μεγάλες επιφάνειες στα σκηνικά - και για το λόγο αυτό ονομάζονται και ζωγράφοι μεγάλων επιφανειών - είτε τις διαμορφώνουν κατάλληλα με διάφορες τεχνικές π.χ παλαιώσης.

Επίσης στις συλλογικές συμβάσεις του Εθνικού Θεάτρου ονομάζονται Ζωγράφοι σκηνικών- γλύπτες και *«είναι οι τεχνικοί οι οποίοι σε συνεργασία με τον σκηνογράφο και με βάση δικά του σχέδια εκτελούν ζωγραφική, γλυπτική και χρωματισμούς με υλικά όπως πολυεστέρα, πολυουρεθάνη, φελιζόλ, διαλύτες κ.ά. σε τμήματα του σκηνικού»*.

## **A.2 Ορισμός του Επαγγέλματος ή/και της ειδικότητας.**

Ο/η Ζωγράφος - Πλαστικός είναι υπεύθυνος για τη σωστή εκτέλεση κάθε ζωγραφικής ή και πλαστικής ζωγραφικής εργασίας στα σκηνικά καθώς και σε επιμέρους στοιχεία, σύμφωνα με τις προδιαγραφές και τα χαρακτηριστικά που του έχει υποδείξει στη μακέτα ο Σκηνογράφος (set designer) ή ο Καλλιτεχνικός Διευθυντής (art director) και αποδίδει τη ζωγραφική και την υφή (αναλυφότητα – δομή – σύσταση) των στοιχείων ενός σχεδίου ή μακέτας.

Για το λόγο αυτό, πρέπει να έχει την ικανότητα να ερμηνεύει τα σχέδια αλλά και να χειρίζεται την επιφάνεια που καλείται να ζωγραφίσει ή να διαμορφώσει, με τρόπο ώστε να αποτυπώνεται η εικαστική άποψη του Σκηνογράφου. Χρειάζεται να διαθέτει ανεπτυγμένη αντίληψη και κατανόηση των σχημάτων, της φόρμας και των υλικών, καθώς και της υφής και του στυλ που πρέπει να αποδώσει.

Ο/η Ζωγράφος - Πλαστικός δραστηριοποιείται κυρίως στο χώρο του θεάτρου αλλά και στο κινηματογράφο και την τηλεόραση, όπως και στον ευρύτερο χώρο της ψυχαγωγίας, όπου αναλαμβάνει τη ζωγραφική εκτέλεση φόντου σε ψυχαγωγικές και πολιτιστικές εκδηλώσεις.

Ειδικότερα μπορεί να εργασθεί σε:

- Εταιρείες παραγωγής διαφημιστικών ταινιών,
- Εταιρείες παραγωγής τίτλων πολυμέσων,
- Τηλεοπτικούς σταθμούς για τη ζωγραφική επιφανειών στα σκηνικά των δελτίων ειδήσεων και σε διάφορες εκπομπές δημοσιογραφικού χαρακτήρα, καθώς και στις δραματοποιημένες σειρές, σε θεατρικά έργα διασκευασμένα για την τηλεόραση και τηλεταινίες,
- Εταιρείες παραγωγής τηλεοπτικών και κινηματογραφικών ταινιών,
- Σε θεατρικές επιχειρήσεις, για τη ζωγραφική επιμέλεια θεατρικών παραστάσεων,
- Σε μουσικές παραστάσεις όπου οι ανάγκες για ζωγραφικές παρεμβάσεις είναι τα τελευταία χρόνια διευρυμένες.

### **A.2.1. Γενική Περιγραφή του περιεχομένου και σκοπός του Επαγγέλματος ή/και της ειδικότητας.**

Ο/η Ζωγράφος - Πλαστικός, σύμφωνα με τις οδηγίες του σκηνογράφου, αναλαμβάνει να δημιουργήσει μία ή περισσότερες εικόνες που αποτελούν μέρος ή σύνολο του σκηνικού, φροντίζοντας να υπάρχει συνοχή στο τελικό αποτέλεσμα είτε πρόκειται για σκηνικό φόντο, είτε για μίμηση όγκων 3D ή ζωγραφικά ταβάνια κτλ.

Οι εικόνες που δημιουργούνται από το Ζωγράφο – Πλαστικό, αφορούν είτε στο παραδοσιακό φόντο με τις δύο διαστάσεων αρχιτεκτονικές λεπτομέρειες, είτε στο φόντο που είναι βαμμένο ή ζωγραφισμένο ώστε να μοιάζει τριών διαστάσεων και το οποίο είναι επεξεργασμένο με διάφορα υλικά.

Το χρώμα, οι γραμμές, η υφή και το στυλ είναι τα στοιχεία τα οποία ο/η Ζωγράφος - Πλαστικός θα χρησιμοποιήσει για να αποδώσει την ατμόσφαιρα του έργου και την άποψη του Σκηνογράφου και αποτελεί μέρος της εργασίας του η διερεύνηση του στυλ και του ύφους που πρέπει να αποδώσει.

Ο/η Ζωγράφος – Πλαστικός είναι μέλος της ομάδας των συντελεστών που ευθύνονται για την υλοποίηση της σκηνογραφικής άποψης. Ως μέλος αυτής της ομάδας πρέπει να αναζητήσει το ζωγραφικό στυλ, τα υλικά και τα εργαλεία που θα χρησιμοποιήσει για να πετύχει το ύφος και την εντύπωση της σκηνογραφικής εικόνας που επιθυμεί ο Σκηνογράφος.

Έτσι, μέσα στο «γεωγραφικό πλαίσιο» της επιφάνειας που του ζητείται, ο/η Ζωγράφος - Πλαστικός θα μπορέσει να ερμηνεύσει τις συνθήκες που είναι επιθυμητές για να «παίξει» με όγκους και χρώματα, γι αυτό και χρειάζεται ανεπτυγμένη αντίληψη και κατανόηση των σχημάτων, της φόρμας και των υλικών, καθώς και της υφής και του στυλ που πρέπει να αποδώσει.

Οι Ζωγράφοι – Πλαστικοί, οι οποίοι συχνά ονομάζονται και Ζωγράφοι μεγάλων επιφανειών, πρέπει να έχουν την ικανότητα να ερμηνεύουν και να αποδίδουν τα σχέδια του Σκηνογράφου σε μεγάλες διαστάσεις.

Όλα αυτά βέβαια προϋποθέτουν μια σειρά γνώσεων γύρω από τις εικαστικές και θεατρικές τέχνες και για το λόγο αυτό το επάγγελμα χαρακτηρίζεται από καλλιτεχνική ευαισθησία, αισθητικό κριτήριο και δημιουργική φαντασία.

Ο/η εργαζόμενος σε αυτό είναι απαραίτητο να γνωρίζει το στυλ της εποχής που διαδραματίζεται το σενάριο, να είναι σε θέση να αντιλαμβάνεται την ατμόσφαιρα του έργου και την άποψη του σκηνογράφου, έτσι ώστε να συνεργάζεται αρμονικά μαζί του καθώς και με τους άλλους συντελεστές της παραγωγής. Επιπλέον πρέπει να έχει ενδιαφέρον και να ενημερώνεται συνεχώς για τις εξελίξεις, τις τεχνικές και τα νέα υλικά που χρησιμοποιούνται στον τομέα του αλλά και να γνωρίζει τις δυσκολίες του επαγγέλματος στο οποίο καλείται να εργασθεί.

### **A.3 Αντιστοίχιση με το ισχύον Σύστημα Ταξινόμησης Επαγγελμάτων, σε τετραψήφια ανάλυση και με το ισχύον Σύστημα Ταξινόμησης Κλάδων Οικονομίας, σε τουλάχιστον διψήφια ανάλυση.**

#### **A.3.1 Αντιστοίχιση με ΣΤΕΠ 92:**

Ο «Ζωγράφος - Πλαστικός» ανήκει στην **Ομάδα 7** της ΣΤΕΠ 92 με τίτλο: *«Ειδικευμένοι τεχνίτες και ασκούντες συναφή τεχνικά επαγγέλματα»*. Στην ομάδα αυτή περιλαμβάνονται *«όσοι ασκούν επαγγέλματα για τα οποία απαιτείται γνώση, εξειδίκευση και εμπειρία όπως για την παραγωγή ή κατασκευή διαφόρων προϊόντων καθώς και προϊόντων χειροτεχνίας, πράγμα το οποίο προϋποθέτει πλήρη γνώση της παραγωγικής διαδικασίας, των εργαλείων που χρησιμοποιούνται, των πρώτων υλών και του προορισμού των τελικών προϊόντων»*

Η εξάσκηση των καθηκόντων του συγκεκριμένου επαγγέλματος όσον αφορά την ταξινόμηση, σε επίπεδο

**διψήφιας** ανάλυσης, υπάγεται στον **κωδικό 72** με τίτλο: «*Τεχνίτες ανέγερσης και αποπεράτωσης κτιρίων και άλλων δομικών έργων*».

Σε επίπεδο **τετραψήφιας** ανάλυσης, υπάγεται στον κωδικό **7291** με τίτλο: «*Ελαιοχρωματιστές, βαφείς, στιλβωτές, καθαριστές και ασκούντες συναφή επαγγέλματα*», στους οποίους «*Περιλαμβάνονται οι τεχνίτες προετοιμασίας και χρωματισμού επιφανειών κτιρίων, προσαρτημάτων και διακοσμητικών στοιχείων αυτών, οι τεχνίτες χρωματισμού ή επικάλυψης μεταλλικών μερών πλοίων, μεταλλικών κατασκευών, χαλύβδινων πλαισίων κτιρίων, γεφυρών με πισούχα υλικά, βερνίκια και χρώματα. Περιλαμβάνονται, επίσης, οι τεχνίτες ταπετσαριών από κάθε υλικό, οι βαφείς οχημάτων και διαφόρων προϊόντων από μέταλλο ή ξύλο και οι χρωματιστές σκηνικών θεάτρου, κινηματογράφου ή τηλεόρασης.*»

### **A.3.2 Αντιστοιχισμός με ΣΤΑΚΟΔ:**

Η εξάσκηση των καθηκόντων του επαγγέλματος «Ζωγράφος - Πλαστικός», όσον αφορά στην ταξινόμηση βάσει του ΣΤΑΚΟΔ 2003, υπάγεται στο **γράμμα Ξ** με γενικό τίτλο: «*Άλλες δραστηριότητες παροχής υπηρεσιών υπέρ του κοινωνικού συνόλου και άλλων υπηρεσιών κοινωνικού ή ατομικού χαρακτήρα*».

Σε διψήφια ανάλυση υπάγεται στον **κωδικό 92** με τίτλο: «*Ψυχαγωγικές, πολιτιστικές και αθλητικές δραστηριότητες*».

Σε τριψήφια ανάλυση υπάγεται στον **κωδικό 923** «*Άλλες δραστηριότητες θεάματος*» και με τετραψήφια ανάλυση στον **κωδικό 923.1** «*Καλλιτεχνική και λογοτεχνική δημιουργία και ερμηνεία*», στον οποίο περιλαμβάνονται «*δραστηριότητες μεμονωμένων καλλιτεχνών, όπως ηθοποιών, διευθυντών ορχήστρας, σκηνοθετών, μουσικών, συγγραφέων, αφηγητών ή ομιλητών, γλυπτών, ζωγράφων, γελοιογράφων, χαρακτών, χαλκογράφων, σκηνογράφων και κατασκευαστών σκηνικών κτλ.*».

## **A.4 Ιστορική εξέλιξη του Επαγγέλματος ή/ και της ειδικότητας.**

### **A.4.1 Ιστορική αναδρομή και εξέλιξη του επαγγέλματος ή και της ειδικότητας.**

Η «ζωγραφική επί σκηνής» ή πλαστική ζωγραφική, αρχικά εμφανίζεται ως μέρος του αρχαίου ελληνικού δράματος. Αυτό που γνωρίζουμε είναι ότι η ζωγραφική εισήλθε στη σκηνή ως θεατρική πρόταση, για να υπενθυμίζει τη σημασία των διακοσμητικών και δραματικών στοιχείων γύρω από τη θεατρική ιστορία.

Σαν μέρος της ιστορίας που ξετυλίγεται μέσα από το έργο, η διακόσμηση σκηνής αναπτύσσεται μέσα στους αιώνες, υπηρετώντας την αναζήτηση των εξωτικών και των φανταστικών εικόνων δια μέσου της ζωγραφικής.

Το θεατρικό ύφος, καθώς και η εφευρετικότητα ως προς τα τεχνικά μέσα της σκηνής, αναπτύχθηκε εξαιρετικά

στη διάρκεια των 2400 χρόνων από την κλασική Ελλάδα έως σήμερα, ενώ παράλληλα υπάρχει μια εξελικτική πορεία στην οπτική σχέση μεταξύ ηθοποιών, θεατών και ζωγραφικού φόντου.

Ο Αριστοτέλης μας πληροφορεί ότι ο Σοφοκλής ήταν ο πρώτος που χρησιμοποίησε στα έργα του τη σκηνογραφία σαν βοηθητικό μέσο δηλαδή τη διαμόρφωση της σκηνής με τη βοήθεια της ζωγραφικής.

Ο Αγάθαρχος ο Σάμιος θεωρείται ο πρώτος πλαστικός ζωγράφος της εποχής ο οποίος και άφησε σχετικό γραπτό υπόμνημα.

Θεωρείται ο πρώτος που φιλοτέχνησε τα σκηνικά για το θέατρο στις τραγωδίες του Αισχύλου στον 5<sup>ο</sup> π.χ αιώνα. Αυτό του έδωσε την ευκαιρία να μελετήσει τις βάσεις της προοπτικής στις αναπαραστάσεις και να ασχοληθεί με την παραστατική γεωμετρία.

Για τον Αγάθαρχο γράφει ο Ρωμαίος Βιτρούβιος τον 1<sup>ο</sup> π.χ αιώνα και τα κείμενά του αποτελούν τη σημαντικότερη πηγή γνώσης του ρωμαϊκού θεάτρου και της αρχιτεκτονικής.

Ο Βιτρούβιος αναφέρει ότι υπάρχουν τρεις τύποι θεατρικών σκηνών: η τραγική, η κωμική και η σατυρική, οι οποίες διαφοροποιούνται ως προς τη διακόσμηση. Οι τραγικές σκηνές έχουν κίονες, αετώματα και άλλα πράγματα που ανήκουν στο βασιλικό παλάτι. Οι κωμικές σκηνές μοιάζουν με κανονικά σπίτια που έχουν κοκκινωπά παράθυρα. Οι σατυρικές είναι διακοσμημένες με δένδρα, σπηλιές και άλλα αγροτικά θέματα.

Στα βιβλία του επίσης ο Βιτρούβιος περιγράφει τη ζωγραφική επί σκηνής (painted scenery) και τα σκηνικά σκεύη (stage equipment) που χρησιμοποιούνται σε διάφορα σκηνικά.

Με την εξάπλωση της Ρωμαϊκής Αυτοκρατορίας, εξαπλώνεται και η αισθητική ευαισθησία στη διακόσμηση της σκηνής που οι Ρωμαίοι δανείστηκαν από τους αρχαίους Έλληνες, χρησιμοποιώντας τις ελληνικές φόρμες θεάτρου. Από τα διασωθέντα «frescoes» της Πομπηίας αναγνωρίζουμε πλήρως θεατρικές αναπαραστάσεις με ζωγραφικά σκηνικά στοιχεία. Η ρωμαϊκή ζωγραφική ερεύνησε τον κόσμο της προοπτικής ως μέσο αναπαράστασης του πραγματικού κόσμου και ο Βιτρούβιος σηματοδότησε τη διαβάθμιση της ζωγραφικής από το υπαρκτό στο φανταστικό.

Στα χρόνια του Μεσαίωνα, όλες οι τέχνες οι σχετικές με το θέατρο εγκαταλείπονται εξ αιτίας των ασθενειών και της φτώχειας. Το θέατρο εμφανίζεται σποραδικά και συνήθως περιορίζεται σε θρησκευτικά δρώμενα. Έτσι η τέχνη της σκηνογραφίας και της σκηνικής ζωγραφικής ατονεί για ένα μεγάλο διάστημα.

Στην Αναγέννηση, καθώς το θέατρο ζωντανεύει και πάλι, δημιουργείται η ανάγκη για τη διακόσμηση των σκηνών. Τα πρώτα αναγεννησιακά θέατρα, όπως και τα πρώτα θέατρα της πρώιμης αρχαιότητας, ήταν προσωρινές κατασκευές μέσα σε κήπους, αίθουσες χορού, κτλ. Μερικές φορές στήνονταν βιαστικά για να γιορταστεί μια νίκη, ο γάμος, η γέννηση του διαδόχου. Οι θεατρικές παραστάσεις είχαν αλληγορικό κυρίως χαρακτήρα, αλλά το σκηνικό θέαμα επεδίωκε να θαμπώσει τον θεατή. Η μια Αυλή συναγωνιζόταν την άλλη για τις υπηρεσίες που προσέφεραν ζωγράφοι, γλύπτες και αρχιτέκτονες, οι οποίοι κατόπιν εντολής επινοούσαν σκηνές, σκηνικά, ενδυμασίες, άρματα και ανάλογα διακοσμητικά είδη της θεατρικής φαντασμαγορίας.

Ο ρόλος αυτής της ζωγραφικής υπήρξε σημαντικός για το θέατρο και τη σκηνογραφία αλλά ακόμη πιο σημαντική ήταν η χρήση της προοπτικής ως βασικό στοιχείο του θεάτρου, καθώς τα θεατρικά δρώμενα και οι θίασοι μεταφέρονται από τους δρόμους που γίνονται συνήθως, σε ιδιωτικούς χώρους ή αυλές.

Έτσι εμφανίζονται οι καλλιτέχνες που ειδικεύονται στην προοπτική και τη ζωγραφική των θεατρικών σκηνών.

Στην Ιταλία εμφανίζεται η θεατρική τέχνη του σχεδιασμού και της πλαστικής ζωγραφικής με συμμετρική αρχιτεκτονική. Συχνά κυριαρχούν σκηνικά που μοιάζουν με τρισδιάστατα κτίρια (ζωγραφιστά) όπως στο Teatro Olimpico ή άλλα που γίνονται πάνω σε δυσδιάστατες επίπεδες επιφάνειες με προοπτικό σχεδιασμό, που δημιουργεί την ψευδαίσθηση του τρισδιάστατου κτιρίου.

Το συγκεκριμένο στυλ ζωγραφικής ήταν πιθανώς αφαιρετική εφαρμογή χρώματος πάνω σε προοπτικά σχέδια και έτσι η τέχνη του θεάτρου περνάει σε εφαρμοσμένες τεχνικές. Οι γνώσεις του ζωγράφου, του σχεδιαστή και των ειδικών κατασκευαστών εφέ (effects specialists) προσαρμόζονται στις θεατρικές ανάγκες και εξελίσσονται με διάφορες τεχνικές και εφαρμογές που συναντάμε στην πορεία εξέλιξης του επαγγέλματος.

Η προοπτική ζωγραφική που αναπτύχθηκε στα μέσα του 15<sup>ου</sup> αι. χρησιμοποιήθηκε για να βοηθήσει τους κλειστούς χώρους να φαίνονται μεγαλύτεροι. Οι αρχές αυτές εφαρμόστηκαν από τον Baltassare Peruzzi ο οποίος επηρεάστηκε από τον Βιτρούβιο.

Ο Sebastiano Serlio, μαθητής του Peruzzi, εκδίδει βιβλίο με περιγραφές για την προοπτική της σκηνής στις τραγωδίες, κωμωδίες και το σατυρικό δράμα. Πρόκειται για σημαντικό κείμενο πάνω στην πλαστική ζωγραφική και είναι το πρώτο που εκτυπώθηκε με αυτό το θέμα.

Τον ακολούθησε ο Vincenzo Scamozzi, ο οποίος κατάφερε να αναπαράγει ρεαλιστικά τοπία πάνω στη σκηνή με κομμάτια δυσδιάστατων και τρισδιάστατων σκηνικών.

Ο Bernardo Buontalenti, σκηνογράφος και αρχιτέκτονας στο Uffizi Palace, έκτισε μια μεγάλη σκηνή όπου υπό την εποπτεία του οργανώνονταν γιορτές. Σχεδίασε χαρακτηριστικά και σχέδια για τα intermezzi – διαλείμματα στη διάρκεια των παραστάσεων όπερας, τα οποία ήσαν περισσότερο θεαματικά και από τις ίδιες τις παραστάσεις.

Είναι ένας από τους καινοτόμους του θεάτρου μπαρόκ, ως σχεδιαστής της μεγαλύτερης φανταστικής ephemera, όπου παρουσίασε ψεύτικες μάσκες σε ποτάμι καθώς και στοιχεία που κατέβαιναν από τα σύννεφα για να σκοτώσουν δράκους.

Η Οικογένεια Bibiena (η οποία κυριαρχεί για τέσσερες γενιές στο συγκεκριμένο είδος) σχεδιάζει θεατρικά με μεγαλοπρεπή περίπλοκα και ευρύχωρα σχέδια με την ανάλυση της προοπτικής.

Στα τέλη του 17<sup>ου</sup> αιώνα, με τις νέες εφαρμογές του Torelli στη σκηνή και στην προοπτική που προεκτείνεται στο άπειρο, το οποίο γίνεται μοντέλο για τη σκηνή της όπερας, έρχεται μια νέα πνοή στη σκηνική εικόνα.

Με τα γραπτά του Baldassare Orsini γίνεται πιο αναγνωρίσιμος ο ρόλος του χρώματος και ενδεχομένως και της ζωγραφικής. Δίνεται έμφαση στις ατμοσφαιρικές εντυπώσεις δια μέσου της ζωγραφικής, στον τεχνητό φωτισμό

και στις σκιές. Είναι ο πρώτος που γράφει βιβλίο γύρω από τους κανόνες και τις τεχνικές της πλαστικής



ζωγραφικής.

Την ίδια εποχή, στην Γαλλία κυριαρχεί το Baroque και οι θεατρικές εκδηλώσεις γίνονται όλο και πιο ευρηματικές σε κατασκευές και θεαματικές εντυπώσεις. Βασίζονται στην Ιταλική σκηνή και συμπληρώνουν στοιχεία πάνω στη ζωγραφική με αποκορύφωμα τον Servandoni ο οποίος γίνεται γνωστός για την ικανότητά του να συνδυάζει μηχανικές κατασκευές με ζωγραφική. Χρησιμοποιώντας διαγώνιες συνθέσεις, ασύμμετρες εικόνες με κυκλικά και οβάλ κτίρια γίνεται διάσημος σαν δάσκαλος της ψευδαισθητικής ζωγραφικής και καινοτόμος στους φωτισμούς και στη μηχανική.

Η Αγγλία δέχεται επίσης ιταλικές επιρροές και στο σχεδιασμό του απλού σκηνικού και στην όπερα, όπου απαιτείται περισσότερο σύνθετη απεικόνιση και έτσι εμφανίζονται οι καλλιτέχνες σκηνής οι οποίοι διαφοροποιούνται από τους καλλιτέχνες σχεδίου και της ζωγραφικής.

Ο de Louthembourg αναγνωρίζεται ως σκηνογράφος της Αγγλικής Γεωργιανής περιόδου και εργάζεται στο Drury Lane Theatre, το οποίο είναι και το πρώτο επίσημο θέατρο στην Αγγλία. Εμπνευσμένος σε στυλ και τεχνική φέρνει νέο ύφος. Πειραματιζόμενος με φωτισμούς και νέα υλικά (γάζες, γυαλί και καπνούς) δημιουργεί μια σκηνή με μικρές διαστάσεις (2Χ3Χ1) την οποία ονομάζει Eidophusikon, από τον ελληνικό όρο που σημαίνει εικόνες και φαινόμενα της φύσης. Απέφυγε τη μίμηση της ιταλικής baroque σκηνής με ασυμμετρίες και πλησιάζει σε ρεαλισμό την Αγγλική τοπιογραφία. Κατά τη διάρκεια της Αγγλικής Γεωργιανής περιόδου, οι ζωγράφοι γίνονται πιο ευέλικτοι στη ζωγραφική του Αγγλικού τοπίου και συνεχίζουν έτσι και στη Βικτωριανή περίοδο.

Το Drury Lane και Covent Garden, τα πλέον γνωστά και παλαιότερα θέατρα στην Αγγλία, στα τέλη του 18<sup>ου</sup> αιώνα ξαναζωντανεύουν με καινούργια σκηνή ως τα μεγαλύτερα θέατρα στον κόσμο, έχοντας πλέον αγγλική μέθοδο και στυλ. Τα σκηνικά παραμένουν δυσδιάστατα και οι ειδικοί των σκηνικών ονομάζονται σκηνικοί καλλιτέχνες (scenic artist).

Το αγγλικό θέατρο, κυρίως της Γεωργιανής περιόδου, επηρεάζει την Αμερικάνικη σκηνή και αρχίζει η χρυσή εποχή των καλλιτεχνών πλαστικών ζωγράφων του 19<sup>ου</sup> αιώνα.

Στον 19<sup>ο</sup> αιώνα υπάρχει άνθηση των τεχνών. Η σκηνική ζωγραφική γίνεται πλέον γνωστή στο κοινό με τις τεχνολογίες και την οπτική ψυχαγωγία που προκαλεί. Οι πλαστικοί ζωγράφοι γίνονται δημοφιλείς όσο και οι ηθοποιοί και η ζήτησή τους αυξάνεται. Κατά τα τέλη του 19<sup>ου</sup> αιώνα αρχίζει μια «βιομηχανία» σκηνικών.

Όμως καθώς αλλάζουν τα κείμενα μαζί τους αλλάζει και η σκηνική τέχνη. Ο ρεαλισμός έρχεται στο προσκήνιο. Η πλαστική ζωγραφική γίνεται περισσότερο πολύπλοκη και φωτισμός όπως και άλλα εφέ εφαρμόζονται όλο και περισσότερο στο θέατρο. Οι φόρμες και τα σχήματα αλλάζουν, παραμένει όμως σταθερή η αγάπη για το δυσδιάστατο.

Τον 20<sup>ο</sup> αιώνα παράλληλα με τα μοντέρνα κινήματα εμφανίζονται και τα πρώτα σωματεία στον επαγγελματικό χώρο των ζωγράφων - πλαστικών.

Είναι η εποχή που ο ρόλος του σκηνογράφου (scenic designer) και του ζωγράφου - πλαστικού (scenic artist)

χωρίζονται και τυπικά. Ο σκηνογράφος είναι ο υπεύθυνος για την καλλιτεχνική δημιουργία των σκηνικών ενώ ο





ζωγράφος – πλαστικός αναλαμβάνει τη ζωγραφική εκτέλεση.

Η νέα σκηνική επανάσταση απαιτεί τρισδιάστατες πλαστικές κατασκευές, χαρακτηρίζοντας τις μέχρι τότε δυσδιάστατες φθηνές και παλιομοδίτικες.

Ιδιαίτερα στον 20<sup>ο</sup> αιώνα η σκηνογραφία και σε προέκταση η πλαστική ζωγραφική, αναπτύχθηκαν βασιζόμενες στα πνευματώδη θεατρικά έργα τα οποία και καθόρισαν και τις αλλαγές στον τρόπο ζωγραφικής τους. Με την εμφάνιση της ηλεκτρικής ενέργειας, ο φωτισμός υπογραμμίζει ατέλειες στον τρόπο ζωγραφικής και αποκαλύπτει τις φθηνές τεχνικές, δημιουργώντας έτσι περισσότερες απαιτήσεις στην ποιότητα.

Σήμερα, οι τεχνολογικές εξελίξεις έχουν επηρεάσει και την πλαστική ζωγραφική η οποία χρησιμοποιεί τα νέα μέσα όπως video art, ξηρογραφία ή ψηφιακές εκτυπώσεις.

Στην νεότερη Ελλάδα η θεατρική ζωή αρχίζει με έργα όπως ο «Μάρκος Μπότσαρης» (1825). Στη Σύρο, το 1830, αναγγέλλεται η νέα θεατρική περίοδος με πληροφορίες ότι «*όλος ο σκηνικός διάκοσμος περιορίζετο τότε εν Σύρω εις μερικά χρωματιστά χαρτιά, επί των οποίων φύρδην μίγδην ευρίσκοντο ερριμμένα και τα επτά της ίριδος χρώματα ποικιλίας ένεκα*».

Γύρω στα 1841 Ιταλοί ζωγράφοι έρχονται στην Ελλάδα για να διακοσμήσουν τα νεόκτιστα κτίρια φτιάχνοντας συγχρόνως και τα πρώτα ζωγραφιστά σκηνικά για το θέατρο, που μόλις τότε άρχιζε να βλέπει το φως. Έτσι κρατάμε και τις ιταλικές ορολογίες στο θέατρο π.χ σταγγόνι, μπαλκοσένικο κτλ.

Από το 1880 αρχίζει μια σκηνογραφική πολυτέλεια με ζωγραφιστούς ανθισμένους κήπους και τρισδιάστατα αγάλματα. Ένα άλλο είδος θεάτρου που ανθούσε τότε, η παντομίμα, είχε όπως φαίνεται από αφηγήσεις, πολύ γοητευτικά ζωγραφιστά σκηνικά. Ο Ιωάννης Σιδέρης σημειώνει ότι, η σκηνογραφία της ήταν πολύ καλύτερη από τα δραματικά θέατρα, την φροντίζανε ξεχωριστά και τη ζωγραφίζανε -πανεπιστήμονες θεατρικοί- μόνοι τους.

Το 1930, στις β Δελφικές γιορτές, ο βράχος του Προμηθέα ήταν κατασκευασμένος από παπιέ μασέ. Το 1931-32 στο Εθνικό Θέατρο αναλαμβάνει ο Φώτος Πολίτης και στην προσπάθεια να ακολουθηθεί η τάση της Ευρώπης ο Κλώνης αντικαθιστά τα μέχρι τότε ζωγραφιστά σκηνικά με όγκους και νέα υλικά και τεχνικές.

Παράλληλα, κάποιοι άλλοι σκηνοθέτες χαράζουν τη δική τους πορεία. Δημιουργείται μία ομάδα με μαθητές και νέους ανήσυχους ζωγράφους. Ο Κάρολος Κουν, ο Γιάννης Τσαρούχης και ο Διαμαντής Διαμαντόπουλος με την επιρροή του Κόντογλου, του караγκιόζη και των λαϊκών λιθογραφιών, καθοδηγούν την αισθητική τους και δημιουργούν καινούργιους δρόμους.

Με την επιστροφή των Ελλήνων ζωγράφων σπουδαγμένων στην Ευρώπη εμφανίζονται καινούργιες τεχνικές, αν και η παλιά τεχνική διατηρείται και τα ζωγραφιστά φονταλέτα κυκλοφορούν με τους περιοδεύοντες θιάσους. Σημαντικοί Έλληνες ζωγράφοι που ασχολήθηκαν με το θέατρο είναι ο Χατζηκυριάκος Γκίκας, Γιάννης Μόραλης, Σπύρος Βασιλείου, Νίκος Γεωργιάδης κ.α

Εκτός όμως από το θέατρο και στον κινηματογράφο εργάζονται Ζωγράφοι – Πλαστικοί, όχι όμως στον ίδιο βαθμό. Η ευκρίνεια που απαιτείται και οι τεχνικές απαιτήσεις της κινηματογραφικής παραγωγής οδηγούν σε post



production με τη χρήση υπολογιστή και τρισδιάστατων προγραμμάτων. Παρόλα αυτά η παρουσία του Ζωγράφου -Πλαστικού είναι απαραίτητη όταν απαιτείται ποιότητα, αισθητική και συναίσθημα.

#### **A.4.2 Ισχύον νομοθετικό πλαίσιο.**

Το επάγγελμα ρυθμίζεται από το νόμο 358 του '76 με το ΦΕΚ 155 και την ΥΠΠΟ/ΔΙΚΟΜ/84148/1376//1402 με ΦΕΚ 1483/27-10-2005.

Σύμφωνα με το νομοθετικό πλαίσιο η άδεια Τεχνίτη Σκηνικών (Ζωγράφος) και η άδεια Τεχνίτη Σκηνικών (Πλαστικός) - η οποία εκδίδεται από το ΥΠΟΥΡΓΕΙΟ ΠΟΛΙΤΙΣΜΟΥ- Δ/ΝΣΗ ΚΙΝΗΜΑΤΟΓΡΑΦΟΥ ΚΑΙ ΟΠΤΙΚΟΑΚΟΥΣΤΙΚΩΝ ΜΕΣΩΝ – χορηγείται χωρίς εξετάσεις στους αποφοίτους της Ανωτάτης Σχολής Καλών Τεχνών ή αντίστοιχης αλλοδαπής με κατεύθυνση την Ζωγραφική ή την Γλυπτική. Επί πλέον προβλέπεται η χορήγηση άδειας Τεχνίτη Σκηνικών (Ζωγράφος), με εξετάσεις, στους Πτυχιούχους αναγνωρισμένων Τεχνικών Σχολών, ειδικότητας ελαιοχρωματιστή.

Σε ότι αφορά τους γενικούς όρους αμοιβής και εργασίας, το επάγγελμα ρυθμίζεται από τις συλλογικές συμβάσεις εργασίας που υπογράφουν:

α) ο συνδικαλιστικός φορέας των Ζωγράφων – Πλαστικών, η Ε.Τ.Ε.Κ.Τ- Ο.Τ (Ένωση Τεχνικών Ελληνικού Κινηματογράφου και Τηλεόρασης - Οπτικοακουστικού Τομέα), στην οποία ανήκουν οι εργαζόμενοι με συμβάσεις εργασίας ορισμένου χρόνου, με τον Σύνδεσμο Ανεξάρτητων Παραγωγών Οπτικοακουστικών Έργων (Σ.Α.Π.Ο.Ε).

β) οι συνδικαλιστικοί φορείς των εργαζομένων με συμβάσεις αορίστου χρόνου, (Ε.Τ.Ι.Τ.Α) Ένωση Τεχνικών Ιδιωτικής Τηλεόρασης Αττικής, (Ε.Τ.Ι.Τ.Β.Ε) Ένωση Τεχνικών Ιδιωτικής Τηλεόρασης Βορείου Ελλάδος, με την Ένωση Ιδιωτικών Τηλεοπτικών Σταθμών Εθνικής Εμβέλειας (Ε.Ι.ΤΗ.Σ.Ε.Ε), την Τ.Ε.Π. (Τηλεόραση Ελληνικής Περιφέρειας) και με την Ε.Π.Ε.Κ (Ένωση Περιφερειακών Καναλιών).

#### **A.5 Αναπτυξιακή δυναμική της οικονομίας /δυναμική του επαγγέλματος ή/ και ειδικότητας.**

##### **A.5.1 Γενική περιγραφή των τάσεων μεγέθυνσης που διαγράφουν στην ελληνική αγορά οι κλάδοι στους οποίους εντάσσονται οι απασχολούμενοι στο συγκεκριμένο επάγγελμα ή/ και ειδικότητα.**

Η ζήτηση Ζωγράφων - Πλαστικών την τελευταία δεκαετία παρουσιάζει διακυμάνσεις. Με την άνοδο της τηλεόρασης επήλθε η πτώση του θεάτρου που είναι και ο βασικός χώρος απορρόφησης των επαγγελματιών. Από την άλλη μεριά ο ελληνικός κινηματογράφος ανεβάζοντας όλο και πιο σοβαρές παραγωγές επιδιώκει το

αποτέλεσμα της εικόνας του να είναι αισθητικά περισσότερο ρεαλιστικό. Έτσι, με την επαναφορά κάποιων ξένων παραγωγών στη χώρα μας, η ζήτηση των επαγγελματιών του συγκεκριμένου χώρου αυξήθηκε αλλά δυστυχώς περιστασιακά. Οι θεατρικές σκηνές με τη σειρά τους, για να προσελκύσουν περισσότερο κόσμο επενδύουν σε παραγωγές με πλούσια σκηνικά, με αποτέλεσμα ο χώρος του θεάτρου να είναι εκείνος στον οποίο απασχολούνται οι περισσότεροι επαγγελματίες Ζωγράφοι - Πλαστικοί.

### **A.5.2 Είδος επιχειρήσεων όπου εμφανίζεται κατά κύριο το επάγγελμα και αναπτυξιακή δυναμική του επαγγέλματος/ή και της ειδικότητας.**

Ο Ζωγράφος - Πλαστικός απασχολείται με συμβάσεις εξαρτημένης σχέσης ορισμένου ή αορίστου χρόνου σε κρατικές σκηνές. Επίσης εργάζεται με συμβάσεις εξαρτημένης σχέσης ορισμένου χρόνου στο Θέατρο, στον Κινηματογράφο, στην Όπερα, στο Χορό, σε Μουσικές Σκηνές, σε Διαφημιστικές ταινίες, σε Τηλεοπτικά Κανάλια. Εκτός αυτών μπορεί να απασχοληθεί και στο χώρο της Διακόσμησης.

Ειδικότερα οι επιχειρήσεις στις οποίες μπορεί να απασχοληθεί είναι:

- Εταιρείες παραγωγής διαφημιστικών ταινιών,
- Εταιρείες παραγωγής τίτλων πολυμέσων,
- Τηλεοπτικούς σταθμούς για τη ζωγραφική επιφανειών στα σκηνικά των δελτίων ειδήσεων και σε διάφορες εκπομπές δημοσιογραφικού χαρακτήρα, καθώς και στις δραματοποιημένες σειρές, σε θεατρικά έργα διασκευασμένα για την τηλεόραση και τηλεταινίες,
- Εταιρείες παραγωγής τηλεοπτικών και κινηματογραφικών ταινιών,
- Σε θεατρικές επιχειρήσεις, για τη ζωγραφική επιμέλεια θεατρικών παραστάσεων,
- Σε μουσικές παραστάσεις όπου οι ανάγκες για ζωγραφικές παρεμβάσεις είναι τα τελευταία χρόνια διευρυμένες.

### **A.6 Απασχόληση, τάσεις-προοπτικές.**

#### **A.6.1 Περιγραφή υπάρχουσας κατάστασης της απασχόλησης.**

Από εκτιμήσεις των εργαζομένων στο επάγγελμα, συμπεραίνουμε ότι οι απασχολούμενοι με συμβάσεις αορίστου χρόνου σε θέατρα Ζωγράφοι - Πλαστικοί δεν ξεπερνούν τους 50 σε όλη την Ελλάδα.

Στην Ε.Τ.Ε.Κ.Τ- Ο.Τ είναι εγγεγραμμένο 1 μέλος, στην Ε.Τ.Ι.Τ.Α 12 και στην Ε.Τ.Ι.Τ.Β.Ε 3.

Ο κύριος όγκος των Ζωγράφων - Πλαστικών απασχολείται στο θέατρο, ακολούθως στον κινηματογράφο και τέλος στην τηλεόραση.

Σε ότι αφορά την κατά φύλο κατανομή, αυτή τη στιγμή επικρατούν στο επάγγελμα οι άνδρες.

### **A.6.2 Τάσεις.**

Οι τάσεις ανάπτυξης βρίσκονται σε συνάρτηση με την κοινωνική, οικονομική και πολιτιστική περίοδο που διανύουμε. Το πεδίο ολοένα και μεγαλώνει, δεδομένου ότι τα τελευταία χρόνια έγινε της μόδας η σκηνογραφία και κατά συνέπεια η πλαστική ζωγραφική.

### **A.6.3 Προοπτικές.**

Στην Ελλάδα, και κυρίως τα τελευταία χρόνια, με τη ραγδαία ανάπτυξη της ιδιωτικής τηλεόρασης και των νέων μορφών παραγωγής, όπως π.χ διαφημιστικές μικροταινίες ή μουσικές σκηνές, διευρύνεται σταδιακά η αγορά αλλά και οι δυνατότητες απασχόλησης των Ζωγράφων – Πλαστικών.

Ωστόσο, και σε ότι αφορά τις προοπτικές, θα πρέπει να επισημανθεί ότι ουσιαστικά η άσκηση του επαγγέλματος είναι συνδεδεμένη με την εξέλιξη του οπτικοακουστικού χώρου, γεγονός που καθιστά σχεδόν αδύνατη την εξαγωγή συμπερασμάτων.

Θα πρέπει να αναφερθεί ότι στην Ελλάδα λειτουργούν σήμερα, 10 τηλεοπτικά κανάλια εθνικής εμβέλειας, 108 περιφερειακής και τοπικής και περίπου 250 θέατρα ενώ υπάρχουν περίπου 30 κινηματογραφικές παραγωγές ανά έτος και αρκετές διαφημιστικές. Στη βάση των παραπάνω μπορούμε να θεωρήσουμε ότι υπάρχει μια αύξηση τουλάχιστον στα πεδία δραστηριότητας, γεγονός που μπορεί να επηρεάσει και τις θέσεις εργασίας. Ο τομέας των θεατρικών και διαφημιστικών παραγωγών, παρά την σημερινή κάμψη, παρουσιάζει δυναμικές προοπτικές. Αυτό που πρέπει να τονιστεί είναι ότι δεν πρόκειται για επάγγελμα αμιγώς χειρωνακτικό, πρόκειται για τέχνη, που απαιτεί ιδιαίτερες γνώσεις και τεχνικές ώστε ο επαγγελματίας να μπορεί να ανταποκριθεί στα καθήκοντά του. Μπορεί για ένα διάστημα η ψηφιακή εκτύπωση να δημιουργήσει εμπόδια στην απασχόληση των Ζωγράφων - Πλαστικών, αλλά δεν έχει τη δυνατότητα να αποδώσει το συναίσθημα και την εικαστική παρέμβαση που αναγνωρίζεται σε κάθε πρωτότυπη μορφή.

## **A.7 Υφιστάμενες μορφές άσκησης του επαγγέλματος ή /και της ειδικότητας, τάσεις εξέλιξης.**

### **A.7.1 Υφιστάμενες ειδিকেύσεις/κατευθύνσεις του επαγγέλματος ή/ και της ειδικότητας.**

Το επάγγελμα του/της Πλαστικού Ζωγράφου είναι ενιαίο και δεν παρουσιάζει ειδικεύσεις ή ειδικότητες. Εφαρμόζεται κυρίως στο θέατρο, αλλά και στον κινηματογράφο και τηλεόραση.

### **A.7.2 Τάσεις εξέλιξης των πιο δυναμικών και πολυπληθών ειδικεύσεων.**

Οι περισσότεροι Ζωγράφοι - Πλαστικοί απασχολούνται στο χώρο του θεάτρου και κυρίως στις θεατρικές σκηνές που λειτουργούν στην Αθήνα. Το ίδιο συμβαίνει και με τις εταιρείες παραγωγής κινηματογραφικών ταινιών οι οποίες είναι συγκεντρωμένες κατά κύριο λόγο στην Αθήνα και λιγότερο στη Θεσσαλονίκη.

## **A.8 Ποσοτικά και ποιοτικά χαρακτηριστικά του ανθρώπινου δυναμικού που δραστηριοποιείται στο επάγγελμα/ειδικότητα.**

Η πλειοψηφία των Ζωγράφων - Πλαστικών εργάζονται με συμβάσεις ορισμένου χρόνου. Επίσης εργάζονται με συμβάσεις αορίστου χρόνου σε κρατικές σκηνές και τηλεοπτικά κανάλια.

Δεδομένης της έλλειψης στατιστικών στοιχείων δεν γνωρίζουμε επακριβώς το μέγεθος των απασχολούμενων στο επάγγελμα.

Τα μόνα στοιχεία τα οποία μπορούν να μας δώσουν μια εικόνα για το μέγεθος των απασχολούμενων είναι αυτά της Ε.ΤΕ.Κ.Τ – Ο.Τ , της Ε.Τ.Ι.Τ.Α και της Ε.Τ.Ι.Τ.Β.Ε με 1, 12 και 3 εγγεγραμμένα άτομα αντίστοιχα.

Εκτιμήσεις των εργαζομένων θεωρούν ότι ο αριθμός των εργαζομένων στο επάγγελμα δεν ξεπερνά τα 50 άτομα.

Ο/η Ζωγράφος – Πλαστικός, κυρίως επειδή έρχεται σε επικοινωνία με τους συντελεστές της παραγωγής, σκηνογράφους, σκηνοθέτες, πρέπει να διαθέτει υπομονή, ικανότητα επικοινωνίας, πνεύμα συνεργασίας και επίσης να μπορεί να χειρίζεται προβλήματα και δύσκολες καταστάσεις.

## **A.9 Συνδικαλιστικές ή επιστημονικές οργανώσεις σχετικές με το επάγγελμα/ειδικότητα, έντυπα ή άλλα μέσα πληροφόρησης ή άλλες πηγές.**

### **A.9.1 Συνδικαλιστικές-επαγγελματικές ή επιστημονικές οργανώσεις σχετικές με το επάγγελμα/ειδικότητα.**

#### A. Συνδικαλιστικές οργανώσεις:

Ανάλογα με τους τομείς απασχόλησης και τη σχέση εργασίας, εκπροσωπούνται και οι εργαζόμενοι από αντίστοιχα επαγγελματικά σωματεία, τα οποία είναι πρωτοβάθμια συνδικαλιστικά όργανα, τα εξής:

α) η Ε.Τ.Ε.Κ.Τ - Ο.Τ (Ένωση Τεχνικών Ελληνικού Κινηματογράφου, Τηλεόρασης και Οπτικοακουστικού Τομέα).

Ανήκουν όσοι δραστηριοποιούνται στο χώρο του κινηματογράφου και της τηλεόρασης καθώς και όσοι απασχολούνται σε οποιοδήποτε οπτικοακουστικό project, που έχει ως στόχο την εμπορική εκμετάλλευση και η σχέση τους με τον φορέα υλοποίησης είναι ορισμένου χρόνου.

β) η Ένωση Τεχνικών Ιδιωτικής Τηλεόρασης Αττικής (Ε.Τ.Ι.Τ.Α), και η Ένωση Τεχνικών Ιδιωτικής Τηλεόρασης Βορείου Ελλάδος (Ε.Τ.Ι.Τ.Β.Ε) συνδικαλιστικός φορέας των εργαζομένων με συμβάσεις αορίστου χρόνου.

Σε δευτεροβάθμιο συνδικαλιστικό επίπεδο, τους εργαζόμενους με συμβάσεις αορίστου χρόνου οργανώνει και εκπροσωπεί η Πανελλήνια Ομοσπονδία Συλλόγων Προσωπικού Επιχειρήσεων Ραδιοφωνίας Τηλεόρασης

(Π.Ο.Σ.Π.Ε.Ρ.Τ) ενώ τους εργαζόμενους με συμβάσεις ορισμένου χρόνου εκπροσωπεί η Πανελλήνια Ομοσπονδία Θεάματος Ακροάματος (Π.Ο.Θ.Α).

### Β. Εργοδοτικές οργανώσεις:

Σε επίπεδο συλλογικών συμβάσεων, οι εργοδοτικοί φορείς που συμμετέχουν και συνομολογούν συλλογικές συμβάσεις εργασίας είναι οι οργανώσεις των εργοδοτών Ε.Ι.ΤΗ.Σ.Ε.Ε (Ένωση Ιδιωτικών Τηλεοπτικών Σταθμών Εθνικής Εμβέλειας), Τ.Ε.Π. (Τηλεόραση Ελληνικής Περιφέρειας) Ε.Π.Ε.Κ (Ένωση Περιφερειακών Καναλιών) και ο Σύνδεσμος Ανεξάρτητων Παραγωγών Οπτικοακουστικών Έργων (Σ.Α.Π.Ο.Ε)

### **A.9.2 Έντυπα και άλλα μέσα πληροφόρησης.**

Στην Ελλάδα δεν υπάρχει αυτή τη στιγμή πληροφόρηση για το επάγγελμα του/της Ζωγράφου - Πλαστικού.

Σε ότι αφορά την πληροφόρηση για την ένταξη στην αγορά εργασίας, δύσκολα θα συναντήσει κάποιος αγγελίες για εύρεση εργασίας. Στον κλάδο λειτουργούν κυρίως άτυπα δίκτυα πληροφόρησης, ενημέρωσης και συνεργασιών.

Σε ότι αφορά τις γενικές πληροφορίες που αφορούν τον επαγγελματικό χώρο, ο/η ενδιαφερόμενος/η μπορεί να ενημερωθεί από διάφορους δικτυακούς τόπους όπως το Υπουργείο Πολιτισμού <http://www.yppo.gr>, την ιστοσελίδα της Ε.Τ.Ε.Κ.Τ-Ο.Τ <http://etekt.gr> και της ΕΤΙΤΑ <http://www.etita.gr>.

Σημαντικές επίσης πληροφορίες μπορεί να αποκομίσει ο/η ενδιαφερόμενος/η, από την ιστοσελίδα του Παιδαγωγικού Ινστιτούτου – Δίκτυο ΝΕΣΤΩΡ <http://www.pi-schools>, από την ιστοσελίδα του ΟΑΕΔ – οδηγός επαγγελματών <http://www.oaed.gr> καθώς και από την ιστοσελίδα «οδηγός στον κόσμο των επαγγελματών» <http://www.esoft.gr>.

Εξίσου σημαντικές πληροφορίες με μαγνητοφωνημένες συνεντεύξεις επαγγελματιών από τον χώρο του πολιτισμού, περιλαμβάνει και η ιστοσελίδα του Συλλόγου «Οι Φίλοι της Μουσικής» <http://ekpedeftiko.sfm.gr>

### **A.9.3 Άλλες πηγές πληροφόρησης.**

### **A.10 Τυπικές ή θεσμικές προϋποθέσεις για την άσκηση του επαγγέλματος/ειδικότητας.**

#### **A.10.1 Άδειες λειτουργίας.**

#### **A.10.2 Άδειες εργασίας.**

Με εξαίρεση το νόμο 358/76 και ειδικότερα την ΥΠΠΟ/ΔΙΚΟΜ/84148/1376/1402/27-10-2005. (ΦΕΚ Β' 1483/27-10-2005) που κατοχυρώνει τα επαγγελματικά δικαιώματα του Τεχνίτη Σκηνικών (Ζωγράφος), δεν υπάρχει άλλο νομικό πλαίσιο λειτουργίας του επαγγέλματος.

#### **A.10.3 Άλλες προϋποθέσεις άσκησης επαγγέλματος ή/και ειδικότητας.**



Για την άδεια άσκησης του επαγγέλματος, δεν υπάρχουν άλλες προϋποθέσεις πλην αυτών που ορίζει ο νόμος.

### **A.11 Τίτλοι και θέσεις-διαβαθμίσεις στην επαγγελματική ιεραρχία.**

#### **A.11.1 Τίτλοι και θέσεις- διαβαθμίσεις επαγγελματικής ιεραρχίας.**

Δεν παρατηρούνται στο συγκεκριμένο επάγγελμα θέσεις και διαβαθμίσεις στην επαγγελματική ιεραρχία .

### **A.12 Συνθήκες εργασίας (συμπεριλαμβανομένων υγιεινής και ασφάλειας).**

Οι συνθήκες εργασίας δεν είναι οι πιο ιδανικές. Εξ αιτίας των υλικών που χρησιμοποιεί και τα οποία στις περισσότερες περιπτώσεις είναι ανθυγιεινά, πρέπει ο χώρος εργασίας να αερίζεται πολύ καλά. Επίσης, εξ αιτίας των διαστάσεων των επιφανειών συχνά εργάζεται σε ύψη, όπου χρειάζεται να έχει προβλεφθεί σκαλωσιά και να υπάρχει προσοχή και συγκέντρωση στην ώρα της εργασίας.

Δεν παρατηρούνται ασθένειες που να συνδέονται με το επάγγελμα.

Ο /η Ζωγράφος - Πλαστικός ανήκει στη 12<sup>η</sup> Ασφαλιστική Κλάση και παίρνει βαρέα και ανθυγιεινά λόγω των δύσκολων συνθηκών εργασίας.

### **A.13 Δυνατότητες απασχόλησης για άτομα με αναπηρίες.**

Στον συγκεκριμένο επαγγελματικό χώρο δεν είναι δυνατή η απασχόληση των ΑμΕΑ, κυρίως όσων έχουν κινητικά προβλήματα, εξ αιτίας της φύσης της εργασίας η οποία είναι κατά βάση χειρωνακτική και απαιτείται ευλυγισία στις κινήσεις.

**Β.1 ΚΥΡΙΕΣ ΚΑΙ ΕΠΙΜΕΡΟΥΣ ΕΠΑΓΓΕΛΜΑΤΙΚΕΣ ΛΕΙΤΟΥΡΓΙΕΣ, ΕΠΑΓΓΕΛΜΑΤΙΚΕΣ ΕΡΓΑΣΙΕΣ**

ΒΑΣΙΚΟ ΕΠΑΓΓΕΛΜΑ		ΕΙΔΙΚΟΤΗΤΑ	ΕΙΔΙΚΕΥΣΗ
ΤΙΤΛΟΣ: ΖΩΓΡΑΦΟΣ - ΠΛΑΣΤΙΚΟΣ		ΤΙΤΛΟΣ:	ΤΙΤΛΟΣ:
ΚΥΡΙΕΣ ΕΠΑΓΓΕΛΜΑΤΙΚΕΣ ΛΕΙΤΟΥΡΓΙΕΣ (ΚΕΛ)		ΚΥΡΙΕΣ ΕΠΑΓΓΕΛΜΑΤΙΚΕΣ ΛΕΙΤΟΥΡΓΙΕΣ (ΚΕΛ)	ΚΥΡΙΕΣ ΕΠΑΓΓΕΛΜΑΤΙΚΕΣ ΛΕΙΤΟΥΡΓΙΕΣ (ΚΕΛ)
ΒΑΣΙΚΕΣ (ΚΕΛ)	<b>ΚΕΛ 1:</b> Συζητά, αναλύει και προσδιορίζει τα σχέδια και τις μακέτες σύμφωνα με την πρόταση του σκηνογράφου.	ΚΕΛ 1:	ΚΕΛ 1:
	<b>ΚΕΛ 2:</b> Αναζητά και εφαρμόζει ειδικές τεχνικές στις επιφάνειες των σκηνικών και διαμορφώνει τους ανεξάρτητους όγκους.	ΚΕΛ 2:	ΚΕΛ 2:
	<b>ΚΕΛ 3:</b> Επιδιορθώνει, συντηρεί και επιμελείται την μεταφορά των επιφανειών των σκηνικών.	ΚΕΛ 3:	
ΔΕΥΤΕΡΕΥΟΥΣΕΣ (ΚΕΛ)			

**Σχόλια για τα επίπεδα επαγγελματικής ιεραρχίας (όπου παρουσιάζονται):**



**ΤΙΤΛΟΣ ΒΑΣΙΚΟΥ ΕΠΑΓΓΕΛΜΑΤΟΣ:**

**“ΖΩΓΡΑΦΟΣ – ΠΛΑΣΤΙΚΟΣ”**

**ΚΥΡΙΕΣ ΕΠΑΓΓΕΛΜΑΤΙΚΕΣ  
ΛΕΙΤΟΥΡΓΙΕΣ (ΚΕΛ)  
[ΒΑΣΙΚΕΣ & ΔΕΥΤΕΡΕΥΟΥΣΕΣ]**

**ΚΕΛ 1:** Συζητά, αναλύει και προσδιορίζει τα σχέδια και τις μακέτες σύμφωνα με την πρόταση του σκηνογράφου.

**ΚΕΛ 2:** Αναζητά και εφαρμόζει ειδικές τεχνικές στις επιφάνειες των σκηνικών και διαμορφώνει τους ανεξάρτητους όγκους.

**ΚΕΛ 3:** Επιδιορθώνει, συντηρεί και επιμελείται την μεταφορά των επιφανειών των σκηνικών.

**ΤΙΤΛΟΣ ΕΠΑΓΓΕΛΜΑΤΟΣ: ΖΩΓΡΑΦΟΣ - ΠΛΑΣΤΙΚΟΣ**

	<b>ΕΠΙΜΕΡΟΥΣ ΕΠΑΓΓΕΛΜΑΤΙΚΕΣ ΛΕΙΤΟΥΡΓΙΕΣ (ΕΕΛ)</b>	<b>ΕΠΑΓΓΕΛΜΑΤΙΚΕΣ ΕΡΓΑΣΙΕΣ (ΕΕ)</b>
<b>ΚΕΛ 1</b>  Συζητά, αναλύει και προσδιορίζει τα σχέδια και τις μακέτες σύμφωνα με την πρόταση του σκηνογράφου.	<b>ΕΕΛ 1.1:</b> Αναλύει και προσδιορίζει τις τεχνικές που πρέπει να εφαρμοσθούν στις επιφάνειες των σκηνικών σύμφωνα με τα σχέδια και τις μακέτες.	<b>ΕΕ 1.1.1:</b> Συνεργάζεται με τον σκηνογράφο για να κατανοήσει το ύφος που θέλει να αποδώσει με το σκηνικό.
		<b>ΕΕ 1.1.2:</b> Αναλύει τα τεχνικά σχέδια και προσδιορίζει τη χρωματική ποικιλία των επιφανειών.
		<b>ΕΕ 1.1.3:</b> Προετοιμάζει δείγματα με τις απεικονίσεις των επιφανειών.
	<b>ΕΕΛ 1.2:</b> Εντοπίζει και προτείνει τα υλικά που απαιτούνται για τις επιφάνειες των σκηνικών.	<b>ΕΕ 1.2.1:</b> Καταγράφει το είδος των υλικών που απαιτούνται.
		<b>ΕΕ 1.2.2:</b> Διερευνά την αγορά για τα κατάλληλα υλικά και εντοπίζει τους προμηθευτές.
		<b>ΕΕ 1.2.3:</b> Επιλέγει και προτείνει τον εξοπλισμό που θα χρησιμοποιήσει.
<b>ΕΕΛ 1.3:</b> Προσδιορίζει, προμηθεύεται τα υλικά και διαμορφώνει το χρονοδιάγραμμα κατασκευής της επιφάνειας των σκηνικών.	<b>ΕΕ 1.3.1:</b> Προσδιορίζει την ποσότητα και το κόστος των υλικών που χρειάζεται.	
	<b>ΕΕ 1.3.2:</b> Διαμορφώνει το χρονοδιάγραμμα υλοποίησης της επιφάνειας των σκηνικών.	
	<b>ΕΕ 1.3.3:</b> Αγοράζει τα υλικά.	

ΚΕΛ 2	ΕΠΙΜΕΡΟΥΣ ΕΠΑΓΓΕΛΜΑΤΙΚΕΣ ΛΕΙΤΟΥΡΓΙΕΣ (ΕΕΛ)	ΕΠΑΓΓΕΛΜΑΤΙΚΕΣ ΕΡΓΑΣΙΕΣ (ΕΕ)
<p>Αναζητά και εφαρμόζει ειδικές τεχνικές στις επιφάνειες των σκηνικών και διαμορφώνει τους ανεξάρτητους όγκους.</p>	<p><b>ΕΕΛ 2.1:</b> Προετοιμάζει και διαμορφώνει τις επιφάνειες των σκηνικών.</p>	<p><b>ΕΕ 2.1.1:</b> Οριοθετεί τις επιφάνειες και μεγεθύνει τις μακέτες για να ζωγραφίσει.</p> <p><b>ΕΕ 2.1.2:</b> Επεξεργάζεται και μορφοποιεί τους ανεξάρτητους όγκους και την υφή της επιφάνειας των σκηνικών.</p> <p><b>ΕΕ 2.1.3:</b> Στεγανοποιεί τις επιφάνειες των σκηνικών.</p>
	<p><b>ΕΕΛ 2.2:</b> Δοκιμάζει εικαστικές τεχνικές στις επιφάνειες των σκηνικών.</p>	<p><b>ΕΕ 2.2.1:</b> Αναζητά εφαρμογές και τεχνοτροπίες σύμφωνα με τα σχέδια και τις μακέτες των σκηνικών.</p> <p><b>ΕΕ 2.2.2:</b> Δοκιμάζει και αναμιγνύει υλικά για να προσδιορίσει το τελικό αποτέλεσμα.</p> <p><b>ΕΕ 2.2.3:</b> Πιστοποιεί την άρτια απόδοση της επιφάνειας των σκηνικών σύμφωνα με τα σχέδια και τις μακέτες.</p>
	<p><b>ΕΕΛ 2.3:</b> Αποτυπώνει παραστάσεις στις επιφάνειες των σκηνικών.</p>	<p><b>ΕΕ 2.3.1:</b> Ζωγραφίζει τις επιφάνειες των σκηνικών.</p> <p><b>ΕΕ 2.3.2:</b> Χρησιμοποιεί ειδικές τεχνικές για να διαμορφώσει τα εφέ.</p> <p><b>ΕΕ 2.3.3:</b> Τονίζει τις λεπτομέρειες στις επιφάνειες των σκηνικών.</p>

	<b>ΕΠΙΜΕΡΟΥΣ ΕΠΑΓΓΕΛΜΑΤΙΚΕΣ ΛΕΙΤΟΥΡΓΙΕΣ (ΕΕΛ)</b>	<b>ΕΠΑΓΓΕΛΜΑΤΙΚΕΣ ΕΡΓΑΣΙΕΣ (ΕΕ)</b>
<b>ΚΕΛ 3</b>	<b>ΕΕΛ 3.1:</b> Επιδιορθώνει και μεταποιεί τις επιφάνειες των σκηνικών.	<b>ΕΕ 3.1.1:</b> Εντοπίζει και διορθώνει λάθη και φθορές στις επιφάνειες των σκηνικών.
		<b>ΕΕ 3.1.2:</b> Συμπληρώνει και τροποποιεί τις επιφάνειες των σκηνικών.
		<b>ΕΕ 3.1.3:</b> Επιδιορθώνει χρώματα και εφέ.
	<b>ΕΕΛ 3.2:</b> Καθαρίζει και προστατεύει τις επιφάνειες των σκηνικών.	<b>ΕΕ 3.2.1:</b> Καθαρίζει τα αντικείμενα και τις τελικές επιφάνειες που παραδίδει.
		<b>ΕΕ 3.2.2:</b> Ολοκληρώνει τις επιφάνειες των σκηνικών.
		<b>ΕΕ 3.2.3:</b> Επικαλύπτει τα αντικείμενα και τις επιφάνειες των σκηνικών με βραδυφλεγή υλικά.
<b>ΕΕΛ 3.3:</b> Φροντίζει για την μεταφορά των επιφανειών των σκηνικών.	<b>ΕΕ 3.3.1:</b> Αριθμεί την ποσότητα των επιφανειών, συσκευάζει και βάζει ετικέτες.	
	<b>ΕΕ 3.3.2:</b> Συναρμολογεί και τοποθετεί στο χώρο παράδοσής τους τις επιφάνειες.	
	<b>ΕΕ 3.3.3:</b> Ελέγχει ότι οι επιφάνειες των σκηνικών βρίσκονται σε καλή κατάσταση και τοποθετημένες με τον κατάλληλο τρόπο.	

## B.2 ΚΡΙΤΗΡΙΑ ΕΠΑΓΓΕΛΜΑΤΙΚΗΣ ΑΝΤΑΠΟΚΡΙΣΗΣ, ΕΥΡΟΣ ΕΦΑΡΜΟΓΗΣ

### ΤΙΤΛΟΣ ΒΑΣΙΚΟΥ ΕΠΑΓΓΕΛΜΑΤΟΣ: ΖΩΓΡΑΦΟΣ - ΠΛΑΣΤΙΚΟΣ

ΚΥΡΙΕΣ ΕΠΑΓΓΕΛΜΑΤΙΚΕΣ ΛΕΙΤΟΥΡΓΙΕΣ	ΕΠΙΜΕΡΟΥΣ ΕΠΑΓΓΕΛΜΑΤΙΚΕΣ ΛΕΙΤΟΥΡΓΙΕΣ	ΕΠΑΓΓΕΛΜΑΤΙΚΕΣ ΕΡΓΑΣΙΕΣ	ΚΡΙΤΗΡΙΑ ΕΠΑΓΓΕΛΜΑΤΙΚΗΣ ΑΝΤΑΠΟΚΡΙΣΗΣ	ΕΥΡΟΣ ΕΦΑΡΜΟΓΗΣ
<p><b>ΚΕΛ 1:</b> Συζητά, αναλύει και προσδιορίζει τα σχέδια και τις μακέτες σύμφωνα με την πρόταση του σκηνογράφου.</p>	<p><b>ΕΕΛ 1.1:</b> Αναλύει και προσδιορίζει τις τεχνικές που πρέπει να εφαρμοσθούν στις επιφάνειες των σκηνικών σύμφωνα με τα σχέδια και τις μακέτες.</p>	<p><b>ΕΕ 1.1.1:</b> Συνεργάζεται με τον σκηνογράφο για να κατανοήσει το ύφος που θέλει να αποδώσει με το σκηνικό.</p>	<p>1. Τηρεί τους κώδικες συμπεριφοράς και επαγγελματικής επικοινωνίας και διευκρινίζει συζητώντας με τον σκηνογράφο την αισθητική και το ύφος των σκηνικών που θα ακολουθήσει σύμφωνα με τις μακέτες.</p> <p>2. Αξιοποιεί τις διαθέσιμες πηγές και τα μέσα για την αναζήτηση πληροφοριών σχετικά με το ύφος που θα αποδώσει στις επιφάνειες.</p>	<p><b>Επιφάνεια :</b> Τμήμα σκηνικού, συνολικό σκηνικό.</p> <p><b>Μέσα αναζήτησης:</b> Διαδίκτυο, βιβλιοθήκες, περιοδικά, φωτογραφίες, εκθέσεις, μουσεία, προσωπικό αρχείο κτλ.</p> <p><b>Ύφος:</b> Ανάλογα με την εποχή, τον τόπο, τη χρονική περίοδο, τα γεγονότα κτλ.</p> <p><b>Αισθητική:</b> Ισορροπία χρωμάτων, ομοιομορφία όγκων, γεωμετρία κτλ</p> <p><b>Μακέτες:</b> Ζωγραφική απεικόνιση, φωτογραφία, σκίτσο, αποκόμματα εφημερίδας κτλ.</p> <p><b>Τρόπος συνεργασίας:</b> Κώδικας συμπεριφοράς και επαγγελματικής επικοινωνίας.</p>

		<p><b>ΕΕ 1.1.2: Αναλύει τα τεχνικά σχέδια και προσδιορίζει τη χρωματική ποικιλία των επιφανειών.</b></p>	<p><i>1. Μελετά και αναλύει τα τεχνικά σχέδια εντοπίζοντας τα χρώματα και τα υλικά που επιθυμεί ο σκηνογράφος να έχουν οι επιφάνειες.</i></p> <p><i>2. Ακολουθεί συγκεκριμένα κριτήρια για να επιλέξει τα χρώματα.</i></p> <p><i>3. Αξιοποιεί τις διαθέσιμες πηγές και τα μέσα για την αναζήτηση πληροφοριών σχετικά με τη χρωματική απόδοση των επιφανειών.</i></p>	<p><b>Μέσα αναζήτησης:</b> Διαδίκτυο, βιβλιοθήκες, περιοδικά, φωτογραφίες, εκθέσεις, μουσεία, προσωπικό αρχείο κτλ.</p> <p><b>Κριτήρια επιλογής χρωμάτων:</b> προδιαγραφές χώρου, αντίδραση και αντανάκλαση του φωτός στις επιφάνειες.</p> <p><b>Τεχνικά σχέδια:</b> Γραμμικό σχέδιο, ζωγραφική, φωτογραφίες, τρισδιάστατη μακέτα.</p>
		<p><b>ΕΕ 1.1.3: Προετοιμάζει δείγματα με τις απεικονίσεις των επιφανειών.</b></p>	<p><i>1. Ακολουθεί τις τεχνικές κατασκευής δειγμάτων.</i></p>	<p><b>Είδος δειγμάτων:</b> Μικρές επιφάνειες που απεικονίζουν λεπτομέρειες του σκηνικού.</p> <p><b>Μέσα:</b> Ξύλο, φελιζόλ, ύφασμα, σίδηρο, χρώμα, στόκος, γύψος κτλ.</p> <p><b>Εξοπλισμός:</b> Σφουγγάρι, πινέλο, ψεκαστήρας κτλ</p> <p><b>Τεχνικές κατασκευής δειγμάτων:</b> Αναμιγνύει χρώματα και υλικά (τσιγκο, γύψο, πριονίδι κ.ά).</p>



	<p><b>ΕΕΛ 1.2: Εντοπίζει και προτείνει τα υλικά που απαιτούνται για τις επιφάνειες των σκηνικών.</b></p>	<p><b>ΕΕ 1.2.1: Καταγράφει το είδος των υλικών που απαιτούνται.</b></p>	<p><i>1. Συνεργάζεται με τα αρμόδια άτομα, κρατάει σημειώσεις και ακολουθεί συγκεκριμένα κριτήρια για το είδος των υλικών που απαιτούνται ώστε να αποδοθεί η υφή της επιφάνειας του σκηνικού.</i></p>	<p><b>Αρμόδια άτομα:</b> Σκηνογράφος, Καλλιτεχνικός Διευθυντής.</p> <p><b>Κριτήρια επιλογής υλικών:</b> Ανάλογα με το είδος επιφάνειας.</p> <p><b>Υφή επιφάνειας:</b> Ξύλο, πέτρα, σοβάς, τούβλο κτλ</p> <p><b>Είδος υλικών:</b> Ξύλο, φελιζόλ, ύφασμα, σίδερο κτλ.</p> <p><b>Είδος σημειώσεων:</b> Πάνω σε κάθε μακέτα, σε ξεχωριστό φάκελο για τη κάθε επιφάνεια.</p> <p><b>Μέθοδοι καταγραφής:</b> Ηλεκτρονικό ή έντυπο αρχείο.</p>
	<p><b>ΕΕ 1.2.2: Διερευνά την αγορά για τα κατάλληλα υλικά και εντοπίζει τους προμηθευτές.</b></p>	<p><i>1. Αξιοποιεί όλα τα διαθέσιμα μέσα για την έρευνα αγοράς και τον εντοπισμό των προμηθευτών.</i></p>	<p><b>Μέσα αναζήτησης:</b> Διαδίκτυο, περιοδικά, κατάλογοι, εκθέσεις.</p> <p><b>Έρευνα αγοράς:</b> Τιμοκατάλογοι, προσφορές προμηθευτών κτλ.</p>	
	<p><b>ΕΕ 1.2.3: Επιλέγει και προτείνει τον εξοπλισμό που θα χρησιμοποιήσει.</b></p>	<p><i>1. Επιλέγει τον εξοπλισμό σύμφωνα με την υφή και το μέγεθος της επιφάνειας.</i></p> <p><i>2. Τηρεί τους ενδεδειγμένους κανόνες παροχής επαρκούς και αναλυτικής πληροφόρησης των αρμοδίων ατόμων για τις διαδικασίες προμήθειας του εξοπλισμού.</i></p>	<p><b>Αρμόδια άτομα:</b> Υπεύθυνος της παραγωγής.</p> <p><b>Μέσα:</b> Ηλεκτρονικό ταχυδρομείο, memo.</p> <p><b>Είδος εξοπλισμού:</b> Πινέλα, σφουγγάρια, μούλι, υφάσματα, φελιζόλ, σκόνες, κόλλες, σκάλες, σκαλωσιά κτλ</p> <p><b>Διαδικασίες προμήθειας:</b> Αγορά, ενοικίαση, υλικά που βρίσκονται σε αποθήκες.</p>	

	<p><b>ΕΕΛ 1.3:</b> Προσδιορίζει, προμηθεύεται τα υλικά και διαμορφώνει το χρονοδιάγραμμα κατασκευής της επιφάνειας των σκηνικών.</p>	<p><b>ΕΕ 1.3.1:</b> Προσδιορίζει την ποσότητα και το κόστος των υλικών που χρειάζεται.</p>	<p><b>1.</b> Χρησιμοποιεί συγκεκριμένα κριτήρια για τον προσδιορισμό της ποσότητας των υλικών.</p> <p><b>2.</b> Διατηρεί αρχείο για την ποσότητα των υλικών που απαιτείται σε κάθε επιφάνεια.</p>	<p><b>Υλικά:</b> Ξύλο, φελιζόλ, ύφασμα, σίδηρο κτλ.</p> <p><b>Κριτήρια ποσότητας:</b> Ανάλογα με το μέγεθος, το είδος, την υφή κτλ της επιφάνειας.</p> <p><b>Μέσα:</b> Πρόγραμμα επεξεργασίας κειμένου, πρόγραμμα υπολογιστικών φύλλων.</p> <p><b>Είδος αρχείου:</b> Έντυπο, ηλεκτρονικό.</p>
	<p><b>ΕΕ 1.3.2:</b> Διαμορφώνει το χρονοδιάγραμμα υλοποίησης της επιφάνειας των σκηνικών.</p>	<p><b>1.</b> Συντάσσει και διαμορφώνει το χρονοδιάγραμμα υλοποίησης της επιφάνειας των σκηνικών σε συνεργασία με τα αρμόδια άτομα εφαρμόζοντας τους βασικούς κανόνες επαγγελματικής συμπεριφοράς.</p>	<p><b>Αρμόδια άτομα:</b> Σκηνογράφος, υπεύθυνος παραγωγής.</p> <p><b>Τρόπος συνεργασίας:</b> Κώδικας συμπεριφοράς και επαγγελματικής επικοινωνίας.</p> <p><b>Εξοπλισμός/Μέσα:</b> Η/Υ, ειδικό πρόγραμμα διαμόρφωσης χρονοδιαγράμματος.</p>	
	<p><b>ΕΕ 1.3.3:</b> Αγοράζει τα υλικά.</p>	<p><b>1.</b> Αξιοποιεί όλες τις διαθέσιμες πηγές και τα μέσα για την αγορά των υλικών.</p> <p><b>2.</b> Ακολουθεί τις τυπικές διαδικασίες αγοράς υλικών.</p> <p><b>3.</b> Ακολουθεί κριτήρια στην παραλαβή των υλικών που αγοράζει.</p>	<p><b>Πηγές αναζήτησης:</b> Διαδίκτυο, περιοδικά, προσφορές προμηθευτών, τιμοκατάλογοι, καταστήματα λιανικής, χονδρική πώληση.</p> <p><b>Διαδικασία αγοράς υλικών:</b> Πραγματοποιεί ο/η ίδιος/α την αγορά ή τα παραγγέλλει.</p> <p><b>Κριτήρια παραλαβής υλικών:</b> Επιβεβαιώνει ότι τα υλικά έχουν την προσδιορισμένη ποσότητα.</p> <p><b>Μέσα:</b> Δελτία αποστολής - παραλαβής, τιμολόγια.</p>	



ΚΥΡΙΕΣ ΕΠΑΓΓΕΛΜΑΤΙΚΕΣ ΛΕΙΤΟΥΡΓΙΕΣ	ΕΠΙΜΕΡΟΥΣ ΕΠΑΓΓΕΛΜΑΤΙΚΕΣ ΛΕΙΤΟΥΡΓΙΕΣ	ΕΠΑΓΓΕΛΜΑΤΙΚΕΣ ΕΡΓΑΣΙΕΣ	ΚΡΙΤΗΡΙΑ ΕΠΑΓΓΕΛΜΑΤΙΚΗΣ ΑΝΤΑΠΟΚΡΙΣΗΣ	ΕΥΡΟΣ ΕΦΑΡΜΟΓΗΣ
<p><b>ΚΕΛ 2:</b> Αναζητά και εφαρμόζει ειδικές τεχνικές στις επιφάνειες των σκηνικών και διαμορφώνει τους ανεξάρτητους όγκους.</p>	<p><b>ΕΕΛ 2.1:</b> Προετοιμάζει και διαμορφώνει τις επιφάνειες των σκηνικών.</p>	<p><b>ΕΕ 2.1.1:</b> Οριοθετεί τις επιφάνειες και μεγεθύνει τις μακέτες για να ζωγραφίσει.</p>	<p>1. Ακολουθεί τις ενδεδειγμένες διαδικασίες και εφαρμόζει τεχνικές ώστε να διαμορφώσει το περίγραμμα των επιφανειών που θα ζωγραφίσει και να μεγεθύνει τις μακέτες στο μέγεθος που πρέπει να έχει η επιφάνεια.</p>	<p><b>Τεχνικές διαμόρφωσης περιγράμματος και μεγέθυνσης μακετών:</b> Διαιρεί τη μακέτα σε κλίμακα για να προσδιορίσει τα όρια του κάθε σχεδίου και χρώματος, βγάζει πατρόν του τελειώματος, προβάλλει τη μακέτα στο τελικό μέγεθος της επιφάνειας.</p> <p><b>Υλικά:</b> Χαρτί τετραγωνισμένο (κάναβος), χαρτόνι, κόντρα πλακέ, χαρντμπόρντ.</p> <p><b>Εξοπλισμός:</b> Μηχάνημα προβολής.</p>
		<p><b>ΕΕ 2.1.2:</b> Επεξεργάζεται και μορφοποιεί τους ανεξάρτητους όγκους και την υφή της επιφάνειας των σκηνικών.</p>	<p>1. Ακολουθεί τις ενδεδειγμένες διαδικασίες και τεχνικές ώστε να επεξεργασθεί και να μορφοποιήσει την επιφάνεια και τους ανεξάρτητους όγκους και να τους δώσει την υφή που απαιτείται.</p>	<p><b>Τρόπος επεξεργασίας:</b> Ανάλογα με το υλικό (π.χ φελιζολ, ξύλο, σίδηρο, ύφασμα).</p> <p><b>Τρόπος μορφοποίησης:</b> Δίνει σχήμα ανάλογα με το υλικό π.χ στοκάρισμα, κτλ.</p> <p><b>Υφή:</b> Πέτρα, τούβλο, ξύλο κτλ</p> <p><b>Ανεξάρτητος όγκος:</b> (props) κινητά στοιχεία του σκηνικού π.χ αξεσουάρ εποχής, τραπέζια, θρόνοι, κόθορνοι, σπαθιά, ασπίδες κτλ.</p>

		<p><b>ΕΕ 2.1.3: Στεγανοποιεί τις επιφάνειες των σκηνικών.</b></p>	<p>1. Χρησιμοποιεί τις ενδεδειγμένες τεχνικές και υλικά και απλώνει τις στρώσεις βάσης για να στεγανοποιήσει (ασταρώσει) τις επιφάνειες των σκηνικών.</p> <p>2. Τηρεί τους κανόνες υγιεινής και ασφάλειας στη χρήση των υλικών.</p>	<p><b>Υλικά:</b> Κόλλα, πρώτη ύλη, πλαστικό χρώμα, λάδι, νέφτι.</p> <p><b>Μέσα:</b> Πινέλα, ρολά,</p> <p><b>Εξοπλισμός:</b> Πιεστικό μηχάνημα.</p> <p><b>Κανόνες υγιεινής και ασφάλειας:</b> Έντυπα οδηγιών για την υγιεινή και ασφάλεια στους χώρους εργασίας.</p>
	<p><b>ΕΕΑ 2.2: Δοκιμάζει εικαστικές τεχνικές στις επιφάνειες των σκηνικών.</b></p>	<p><b>ΕΕ 2.2.1: Αναζητά εφαρμογές και τεχντροπίες σύμφωνα με τα σχέδια και τις μακέτες των σκηνικών.</b></p>	<p>1. Μελετά και αναλύει τις μακέτες και τα σχέδια των σκηνικών και προσδιορίζει την τεχνική που πρέπει να ακολουθήσει.</p> <p>2. Αξιοποιεί τις διαθέσιμες πηγές και τα μέσα για την αναζήτηση πληροφοριών σχετικά με τις τεχντροπίες και το ύφος που απαιτούν οι μακέτες.</p> <p>3. Λαμβάνει υπόψη του το μέγεθος της επιφάνειας ώστε να μπορεί να μεταφερθεί.</p>	<p><b>Μέσα αναζήτησης:</b> Διαδίκτυο, βιβλιοθήκες, περιοδικά, φωτογραφίες, εκθέσεις, μουσεία, προσωπικό αρχείο.</p> <p><b>Εφαρμογές:</b> Διαμόρφωση του υλικού ανάλογα με το ύφος της μακέτας.</p> <p><b>Τεχντροπίες:</b> Σύμφωνα με τις σχολές ζωγραφικής π.χ ντανταϊσμός, εξπρεσιονισμός, κυβισμός, νατουραλισμός, ρεαλισμός κτλ, και τις πατίνες παλαιώσης.</p>
		<p><b>ΕΕ 2.2.2: Δοκιμάζει και αναμιγνύει υλικά για να προσδιορίσει το τελικό αποτέλεσμα.</b></p>	<p>1. Τηρεί τους κανόνες υγιεινής και ασφάλειας και αναμιγνύει υλικά.</p> <p>2. Συνεργάζεται με το σκηνογράφο και συμφωνεί μαζί του για το αναμενόμενο αποτέλεσμα.</p>	<p><b>Υλικά:</b> Χρώματα, σκόνες, κόλλες, πριονίδι, άμμος κτλ</p> <p><b>Μέσα:</b> Πινέλα, αναδευτήρες, ψεκαστήρα, πιστόλι θερμαντικό, διαλυτικά κτλ</p> <p><b>Εξοπλισμός:</b> Κοπίδια, αντίσταση χρωμονικελίνης,</p>



		<p><b>ΕΕ 2.2.3:</b> Πιστοποιεί την άρτια απόδοση της επιφάνειας των σκηνικών σύμφωνα με τα σχέδια και τις μακέτες.</p>	<p>1. Παρουσιάζει την εργασία του στα αρμόδια άτομα ακολουθώντας τις τυπικές διαδικασίες παρουσίασης σύμφωνα με τους κανόνες επαγγελματικής συμπεριφοράς και επικοινωνίας.</p> <p>2. Επιβεβαιώνει ότι έχει αποδώσει το ύφος και την υφή στην επιφάνεια των σκηνικών σύμφωνα με τα σχέδια και τις μακέτες.</p>	<p><b>Αρμόδια άτομα:</b> Σκηνογράφος.</p> <p><b>Διαδικασία παρουσίασης:</b> Διαζώσης.</p> <p><b>Τρόπος παρουσίασης:</b> Κώδικας συμπεριφοράς και επαγγελματικής επικοινωνίας.</p>
<p><b>ΕΕΛ 2.3:</b> Αποτυπώνει παραστάσεις στις επιφάνειες σκηνικών.</p>	<p><b>στις επιφάνειες των σκηνικών.</b></p>	<p><b>ΕΕ 2.3.1:</b> Ζωγραφίζει τις επιφάνειες των σκηνικών.</p>	<p>1. Ακολουθεί τα σχέδια και τις μακέτες και τα αναπαράγει στις επιφάνειες.</p>	
		<p><b>ΕΕ 2.3.2:</b> Χρησιμοποιεί ειδικές τεχνικές για να διαμορφώσει τα εφέ.</p>	<p>1. Χρησιμοποιεί τις ενδεδειγμένες τεχνικές και τις οδηγίες του σκηνογράφου και σχηματίζει τα εφέ στις επιφάνειες των σκηνικών.</p>	<p><b>Ειδικές τεχνικές:</b> Παλαίωση, ψευδαίσθηση όγκου και βάθους, διάβρωση.</p> <p><b>Είδος εφέ:</b> Φρολάρισμα, πουαντερί, ψευδο- ανάγλυφα, κτλ.</p>
		<p><b>ΕΕ 2.3.3:</b> Τονίζει τις λεπτομέρειες στις επιφάνειες των σκηνικών.</p>	<p>1. Ακολουθεί τις ενδεδειγμένες τεχνικές και υλικά και τονίζει σύμφωνα με τις οδηγίες του σκηνογράφου τις λεπτομέρειες στις επιφάνειες των σκηνικών.</p>	<p><b>Τεχνικές τονισμού:</b> Έντονος χρωματισμός, γυάλισμα, θόλωμα.</p> <p><b>Είδος λεπτομερειών:</b> Σε πόρτες, παράθυρα, πατώματα ανάλογα με την έμφαση που ζητάει ο σκηνογράφος.</p> <p><b>Υλικά:</b> Βερνίκι, κόλλες, τίντα κτλ</p>

<p><b>ΚΥΡΙΕΣ ΕΠΑΓΓΕΛΜΑΤΙΚΕΣ ΛΕΙΤΟΥΡΓΙΕΣ</b></p>	<p><b>ΕΠΙΜΕΡΟΥΣ ΕΠΑΓΓΕΛΜΑΤΙΚΕΣ ΛΕΙΤΟΥΡΓΙΕΣ</b></p>	<p><b>ΕΠΑΓΓΕΛΜΑΤΙΚΕΣ ΕΡΓΑΣΙΕΣ</b></p>	<p><b>ΚΡΙΤΗΡΙΑ ΕΠΑΓΓΕΛΜΑΤΙΚΗΣ ΑΝΤΑΠΟΚΡΙΣΗΣ</b></p>	<p><b>ΕΥΡΟΣ ΕΦΑΡΜΟΓΗΣ</b></p>
---	--	---------------------------------------	--	-------------------------------

<b>ΚΕΛ 3:</b> <b>Επιδιορθώνει, συντηρεί και επιμελείται την μεταφορά των επιφανειών των σκηνικών.</b>	<b>ΕΕΛ 3.1:</b> Επιδιορθώνει και μεταποιεί τις επιφάνειες των σκηνικών.	<b>ΕΕ 3.1.1:</b> Εντοπίζει και διορθώνει λάθη και φθορές στις επιφάνειες των σκηνικών.	<p>1. Αντιπαραβάλλει τις επιφάνειες που έχει επεξεργασθεί με τα σχέδια και τις μακέτες ώστε να διορθώσει λάθη στην απόδοση που έχει κάνει.</p> <p>2. Ελέγχει τις επιφάνειες των σκηνικών ώστε να επιδιορθώσει και να αποκαταστήσει υπάρχουσες φθορές..</p>	<b>Είδος λαθών:</b> Μη ρεαλιστική απόδοση, διαφοροποίηση έντασης χρώματος.  <b>Είδος φθοράς:</b> Γδαρσίματα, ξεφτίσματα, σπασίματα.
		<b>ΕΕ 3.1.2:</b> Συμπληρώνει και τροποποιεί τις επιφάνειες των σκηνικών.	<p>1. Χρησιμοποιεί συγκεκριμένα κριτήρια για να συμπληρώσει ή να τροποποιήσει τις κατασκευές.</p> <p>2. Συνεργάζεται με τον σκηνογράφο και ακολουθεί τις οδηγίες του για να συμπληρώσει ή να τροποποιήσει την επιφάνεια του σκηνικού.</p>	<b>Κριτήρια:</b> Ανάλογα με την αισθητική της επιφάνειας στο χώρο.  <b>Τρόπος συμπλήρωσης των επιφανειών:</b> Προεκτείνει σε πλάτος και βάθος.  <b>Είδος τροποποίησης των επιφανειών:</b> Αφαίρεση τμημάτων.
		<b>ΕΕ 3.1.3:</b> Επιδιορθώνει χρώματα και εφέ.	<p>1. Ακολουθεί τις οδηγίες του σκηνογράφου και επιδιορθώνει τα χρώματα και τα εφέ στις επιφάνειες.</p>	
	<b>ΕΕΛ 3.2:</b> Καθαρίζει και προστατεύει τις επιφάνειες των σκηνικών.	<b>ΕΕ 3.2.1:</b> Καθαρίζει τα αντικείμενα και τις τελικές επιφάνειες που παραδίδει.	<p>1. Ακολουθεί τις ενδεχόμενες διαδικασίες καθαρισμού των επιφανειών.</p> <p>2. Τηρεί τους κανόνες υγιεινής και ασφάλειας.</p>	<b>Διαδικασίες καθαρισμού:</b> Αφαιρεί υλικά, μουτζούρες, χρώματα, κτλ  <b>Κανόνες υγιεινής και ασφάλειας:</b> Έντυπα οδηγιών για την υγιεινή και ασφάλεια στους χώρους εργασίας.

		<p><b>ΕΕ 3.2.2: Ολοκληρώνει τις επιφάνειες των σκηνικών.</b></p>	<p>1. Ελέγχει λεπτομερώς τις επιφάνειες και τις τελειοποιεί για να τις παρουσιάσει στον σκηνογράφο.</p> <p>2. Παρουσιάζει την εργασία του στο σκηνογράφο ακολουθώντας τις τυπικές διαδικασίες σύμφωνα με τους κανόνες επαγγελματικής συμπεριφοράς και επικοινωνίας.</p>	<p><b>Είδος ελέγχου:</b> σύμφωνα με τα σχέδια και τις μακέτες.</p> <p><b>Τρόπος συνεργασίας:</b> Κώδικας συμπεριφοράς και επαγγελματικής επικοινωνίας.</p>
		<p><b>ΕΕ 3.2.3: Επικαλύπτει τα αντικείμενα και τις επιφάνειες των σκηνικών με βραδυφλεγή υλικά.</b></p>	<p>1. Εφαρμόζει τις τυπικές διαδικασίες και τεχνικές για να επικαλύψει τα αντικείμενα και τις επιφάνειες με υλικά ώστε να εμποδίσει την καταστροφή τους.</p> <p>2. Τηρεί τους κανόνες υγιεινής και ασφάλειας στη χρήση των υλικών.</p>	<p><b>Υλικά:</b> Βραδυφλεγή υγρά.</p> <p><b>Κανόνες υγιεινής και ασφάλειας:</b> Έντυπα οδηγιών για την υγιεινή και ασφάλεια στη χρήση των βραδυφλεγών υλικών.</p>
<p><b>ΕΕΛ 3.3: Φροντίζει για την μεταφορά των επιφανειών των σκηνικών.</b></p>		<p><b>ΕΕ 3.3.1: Αριθμεί την ποσότητα των επιφανειών, συσκευάζει και βάζει ετικέτες.</b></p>	<p>1. Συνεργάζεται με την παραγωγή ακολουθεί τις προδιαγραφές εργονομικής διεύθεσης των επιφανειών για τη συσκευασία ώστε να μεταφερθούν από την παραγωγή με ασφαλή τρόπο.</p> <p>2. Τηρεί τους κανόνες υγιεινής και ασφάλειας για τη συσκευασία και μεταφορά υλικών.</p> <p>3. Διατηρεί αρχείο παράδοσης-παραλαβής.</p>	<p><b>Εργονομική τοποθέτηση:</b> Σύμφωνα με τις προδιαγραφές του υλικού από το οποίο αποτελείται η επιφάνεια και του μεταφορικού μέσου.</p> <p><b>Κανόνες υγιεινής και ασφάλειας:</b> Έντυπα οδηγιών για την υγιεινή και ασφάλεια στη συσκευασία και μεταφορά υλικών.</p> <p><b>Είδος αρχείου:</b> Έντυπο, ηλεκτρονικό.</p> <p><b>Μέσα:</b> Ετικέτες, πρόγραμμα επεξεργασίας κειμένου, υπολογιστικών φύλλων.</p>

		<p><b>ΕΕ 3.3.2: Συναρμολογεί και τοποθετεί στο χώρο παράδοσής τους τις επιφάνειες.</b></p>	<p><i>1. Ακολουθεί τις οδηγίες του σκηνογράφου και λαμβάνει υπόψη του τις κατόψεις των σκηνικών για να συναρμολογήσει τις επιφάνειες.</i></p>	<p><b>Τρόπος συναρμολόγησης:</b> Σύμφωνα με την κάτοψη.</p> <p><b>Υλικά:</b> Κόλλες, πολυουρεθάνη, βίδες κτλ</p> <p><b>Μέσα/Εξοπλισμός:</b> Σφυριά, πριόνια, μηχανήματα κοπής και βιδώματος, καταβίδια.</p>
		<p><b>ΕΕ 3.3.3: Ελέγχει ότι οι επιφάνειες των σκηνικών βρίσκονται σε καλή κατάσταση και τοποθετημένες με τον κατάλληλο τρόπο.</b></p>	<p><i>1. Ελέγχει την κατάσταση των επιφανειών μετά την τοποθέτηση σύμφωνα με τις μακέτες και ακολουθώντας τις οδηγίες των αρμοδίων ατόμων.</i></p>	<p><b>Αρμοδία άτομα:</b> Σκηνογράφος, υπεύθυνος παραγωγής, τεχνικός σκηνής.</p> <p><b>Τρόπος ελέγχου:</b> Οπτικά</p> <p><b>Τρόπος τοποθέτησης:</b> Σύμφωνα με τις μακέτες.</p>

**ΕΝΟΤΗΤΑ Γ: «ΑΠΑΡΑΙΤΗΤΕΣ ΓΝΩΣΕΙΣ, ΔΕΞΙΟΤΗΤΕΣ ΚΑΙ ΙΚΑΝΟΤΗΤΕΣ»**

**Γ.1 ΓΝΩΣΕΙΣ**

<b>ΤΑΞΙΝΟΜΗΣΗ ΓΝΩΣΕΩΝ ΣΕ ΕΠΙΠΕΔΟ ISCED<sup>3</sup> ΚΑΙ EQF<sup>4</sup></b>			
	<b>ΒΑΣΙΚΟ ΕΠΑΓΓΕΛΜΑ</b> ΤΙΤΛΟΣ: ΖΩΓΡΑΦΟΣ - ΠΛΑΣΤΙΚΟΣ	<b>ΕΙΔΙΚΟΤΗΤΑ</b> ΤΙΤΛΟΣ:	<b>ΕΙΔΙΚΕΥΣΗ</b> ΤΙΤΛΟΣ:
<b>ΕΠΙΠΕΔΟ ΣΤΟ ISCED</b>	<b>ΕΠΙΠΕΔΟ 4</b>		
<b>ΠΑΡΑΤΗΡΗΣΕΙΣ</b>			
<b>ΕΥΡΩΠΑΪΚΟ ΠΛΑΙΣΙΟ ΠΡΟΣΟΝΤΩΝ &amp; ΕΠΙΠΕΔΑ EQF</b>	<b>ΕΠΙΠΕΔΟ 4</b>		
<b>ΠΑΡΑΤΗΡΗΣΕΙΣ</b>			

<sup>3</sup> International Standard Classification of Education

<sup>4</sup> European Qualifications Framework- Ευρωπαϊκό Πλαίσιο Προσόντων

«Ε.Π. ΑΝΑΠΤΥΞΗ ΑΝΘΡΩΠΙΝΟΥ ΔΥΝΑΜΙΚΟΥ 2007-2013»  
ΕΡΓΟ: «ΑΝΑΠΤΥΞΗ 145 ΕΠΑΓΓΕΛΜΑΤΙΚΩΝ ΠΕΡΙΓΡΑΜΜΑΤΩΝ»

**ΓΝΩΣΕΙΣ ΣΕ ΑΥΤΟΤΕΛΗ ΜΑΘΗΣΙΑΚΑ ΣΥΝΟΛΑ****ΒΑΣΙΚΟ ΕΠΑΓΓΕΛΜΑ: ΖΩΓΡΑΦΟΣ - ΠΛΑΣΤΙΚΟΣ**

<b>ΚΥΡΙΕΣ &amp; ΕΠΙΜΕΡΟΥΣ ΕΠΑΓΓΕΛΜΑΤΙΚΕΣ ΛΕΙΤΟΥΡΓΙΕΣ (ΕΕΛ)</b>	<b>ΓΕΝΙΚΕΣ ΓΝΩΣΕΙΣ</b>	<b>ΒΑΣΙΚΕΣ ΕΠΑΓΓΕΛΜΑΤΙΚΕΣ ΓΝΩΣΕΙΣ</b>	<b>ΕΙΔΙΚΕΣ ΕΠΑΓΓΕΛΜΑΤΙΚΕΣ ΓΝΩΣΕΙΣ</b>



<p><b>ΚΕΛ 1: Συζητά, αναλύει και προσδιορίζει τα σχέδια και τις μακέτες σύμφωνα με την πρόταση του σκηνογράφου.</b></p>	<p>Ελληνική Γλώσσα.          Ιστορία Τέχνης (ύφος, στυλ, ρυθμός).          Ιστορία Αρχιτεκτονικής, Θεάτρου και Κινηματογράφου.          Γνώσεις Η/Υ.          Γνώσεις Αγγλικών.          Βασικές τάσεις και εξέλιξη εικαστικής δημιουργίας.          Βασικές Γνώσεις Αρχιτεκτονικού Σχεδίου.          Βασικές γνώσεις Μαθηματικών, Αριθμητικής και Γεωμετρίας.</p>	<p>Πηγές και μέσα αναζήτησης πληροφοριών για την αισθητική, το ύφος και την χρωματική απόδοση των επιφανειών σε σκηνικά.          Χρωματολογία (Κριτήρια επιλογής, μείξη και σταθεροποίηση χρωμάτων).          Τεχνικές και μέσα κατασκευής δειγμάτων.          Είδη, υλικά και τεχνικές κατασκευής επιφανειών σε σκηνικά.          Πρόγραμμα επεξεργασίας κειμένου, υπολογιστικών φύλλων, προγραμμάτων πλοήγησης στο διαδίκτυο, ηλεκτρονικού ταχυδρομείου.          Πηγές και μέσα αναζήτησης πληροφοριών για προμηθευτές υλικών.          Είδη εξοπλισμού και διαδικασίες προμήθειας.          Κοστολόγηση υλικών.          Τεχνικές και μεθοδολογία διαμόρφωσης χρονοδιαγράμματος.  <b>Τυπικές διαδικασίες αγοράς υλικών.</b></p>	<p>Τεχνικές σχεδίασης και δημιουργίας τρισδιάστατων μοντέλων σε Η/Υ (3d models) και μακετών εκ του φυσικού.</p>
<p><b>ΕΕΛ 1.1: Αναλύει και προσδιορίζει τις τεχνικές που πρέπει να εφαρμοσθούν στις επιφάνειες των σκηνικών σύμφωνα με τα σχέδια και τις μακέτες.</b></p>	<p>Ελληνική Γλώσσα.          Ιστορία Τέχνης (ύφος, στυλ, ρυθμός).          Ιστορία Αρχιτεκτονικής, Θεάτρου και Κινηματογράφου.          Γνώσεις Η/Υ.          Γνώσεις Αγγλικών.          Βασικές τάσεις και εξέλιξη εικαστικής δημιουργίας.          Βασικές Γνώσεις Αρχιτεκτονικού Σχεδίου.</p>	<p>Πηγές και μέσα αναζήτησης πληροφοριών για την αισθητική και το ύφος σκηνικών.          Γνώση προγραμμάτων πλοήγησης στο διαδίκτυο.          Πηγές και μέσα αναζήτησης πληροφοριών για την χρωματική απόδοση των επιφανειών σε σκηνικά.          Χρωματολογία (Κριτήρια επιλογής, μείξη και σταθεροποίηση χρωμάτων).          Τεχνικές και μέσα κατασκευής δειγμάτων.</p>	<p>Τεχνικές σχεδίασης και δημιουργίας τρισδιάστατων μοντέλων σε Η/Υ (3d models) και μακετών εκ του φυσικού.</p>

<p><b>ΕΕΛ 1.2: Εντοπίζει και προτείνει τα υλικά που απαιτούνται για τις επιφάνειες των σκηνικών.</b></p>	<p>Ελληνική Γλώσσα. Γνώσεις Η/Υ.</p>	<p>Είδη, υλικά και τεχνικές κατασκευής επιφανειών σε σκηνικά. Πρόγραμμα επεξεργασίας κειμένου, υπολογιστικών φύλλων, ηλεκτρονικού ταχυδρομείου. Πηγές και μέσα αναζήτησης πληροφοριών για προμηθευτές υλικών. Είδη εξοπλισμού και διαδικασίες προμήθειας.</p>	
<p><b>ΕΕΛ 1.3: Προσδιορίζει, προμηθεύεται τα υλικά και διαμορφώνει το χρονοδιάγραμμα κατασκευής της επιφάνειας των σκηνικών.</b></p>	<p>Ελληνική Γλώσσα. Βασικές γνώσεις Μαθηματικών, Αριθμητικής και Γεωμετρίας. Γνώση Η/Υ.</p>	<p>Κοστολόγηση υλικών. Γνώση προγραμμάτων επεξεργασίας κειμένου, υπολογιστικών φύλλων. Τεχνικές και μεθοδολογία διαμόρφωσης χρονοδιαγράμματος. Τυπικές διαδικασίες αγοράς υλικών.</p>	

<p><b>ΚΕΛ 2: Αναζητά και εφαρμόζει ειδικές τεχνικές στις επιφάνειες των σκηνικών και διαμορφώνει τους ανεξάρτητους όγκους.</b></p>	<p>Ελληνική Γλώσσα.          Βασικές γνώσεις Γεωμετρίας.          Τεχνοτροπίες Ζωγραφικής και τεχνικές ζωγραφικής αφήγησης.          Γνώση Η/Υ.</p>	<p>Τεχνικές διαμόρφωσης περιγράμματος επιφανειών.          Τεχνικές και υλικά μεγέθυνσης μακετών.          Τεχνικές επεξεργασίας και μορφοποίησης επιφανειών σε σκηνικά.          Είδη και τεχνικές επεξεργασίας ανεξάρτητων όγκων.          Τεχνικές στεγανοποίησης επιφανειών.          Θεσμικό πλαίσιο υγιεινής και ασφάλειας στο χώρο εργασίας και στη μίξη υλικών.          Πηγές και μέσα αναζήτησης πληροφοριών σχετικά με τεχνοτροπίες επιφανειών σε σκηνικά.          Προδιαγραφές κατασκευής επιφανειών σε περίπτωση μεταφοράς.          Βασικό πλαίσιο κανόνων επαγγελματικής συμπεριφοράς και επικοινωνίας.          Τεχνική ελεύθερου και γραμμικού σχεδίου και χρήση χρώματος.          Τεχνικές αναπαραγωγής επιφανειών σύμφωνα με τις μακέτες.          Φωτισμός - αντίδραση και αντανάκλαση φωτός σε επιφάνειες σκηνικών.          Είδη, υλικά και τεχνικές κατασκευής εφέ και τονισμού λεπτομερειών σε επιφάνειες σκηνικών.</p>	
--	---	---	--

<p><b>ΕΕΛ</b> <b>Προτοιμάζει και διαμορφώνει τις επιφάνειες σκηνικών.</b></p>	<p><b>2.1:</b> <b>και τις των</b></p> <p>Ελληνική Γλώσσα. Βασικές γνώσεις Γεωμετρίας.</p>	<p>Τεχνικές διαμόρφωσης περιγράμματος επιφανειών. Τεχνικές και υλικά μεγέθυνσης μακετών. Τεχνικές επεξεργασίας και μορφοποίησης επιφανειών σε σκηνικά. Είδη και τεχνικές επεξεργασίας ανεξάρτητων όγκων. Τεχνικές στεγανοποίησης επιφανειών. Θεσμικό πλαίσιο υγιεινής και ασφάλειας στο χώρο εργασίας.</p>	
<p><b>ΕΕΛ 2.2: Δοκιμάζει εικαστικές τεχνικές στις επιφάνειες των σκηνικών.</b></p>	<p>Ελληνική Γλώσσα. Τεχνοτροπίες Ζωγραφικής και τεχνικές ζωγραφικής αφήγησης. Γνώση Η/Υ.</p>	<p>Πηγές και μέσα αναζήτησης πληροφοριών σχετικά με τεχνοτροπίες επιφανειών σε σκηνικά. Προδιαγραφές κατασκευής επιφανειών σε περίπτωση μεταφοράς. Θεσμικό πλαίσιο υγιεινής και ασφάλειας στη μίξη υλικών. Βασικό πλαίσιο κανόνων επαγγελματικής συμπεριφοράς και επικοινωνίας.</p>	
<p><b>ΕΕΛ</b> <b>Αποτυπώνει παραστάσεις στις επιφάνειες σκηνικών.</b></p>	<p><b>2.3:</b> <b>στις των</b></p> <p>Ελληνική Γλώσσα.</p>	<p>Τεχνική ελεύθερου και γραμμικού σχεδίου και χρήση χρώματος. Τεχνικές αναπαραγωγής επιφανειών σύμφωνα με τις μακέτες. Φωτισμός - αντίδραση και αντανάκλαση φωτός σε επιφάνειες σκηνικών. Είδη, υλικά και τεχνικές κατασκευής εφέ και τονισμού λεπτομερειών σε επιφάνειες σκηνικών.</p>	

<p><b>ΚΕΛ 3:</b>  <b>Επιδιορθώνει, και συντηρεί την επιμελείται των μεταφορά των επιφανειών των σκηνικών.</b></p>	<p>Ελληνική Γλώσσα.          Γνώση Η/Υ.</p>	<p>Τεχνικές αποκατάστασης λαθών και φθοράς σε επιφάνειες σκηνικών.</p> <p>Τεχνικές συμπλήρωσης, τροποποίησης, καθαρισμού και επιδιόρθωσης χρωμάτων και εφέ σε επιφάνειες σκηνικών.</p> <p>Θεσμικό πλαίσιο υγιεινής και ασφάλειας χώρων εργασίας, μετακίνησης επιφανειών και χρήσης βραδυφλεγών υγρών.</p> <p>Τεχνικές φινιρίσματος επιφανειών σε σκηνικά.</p> <p>Βασικό πλαίσιο κανόνων επαγγελματικής συμπεριφοράς και επικοινωνίας.</p> <p>Υλικά και τεχνικές εφαρμογής βραδυφλεγών υγρών σε επιφάνειες σκηνικών.</p> <p>Μέσα και τρόπος συσκευασίας επιφανειών σε περιπτώσεις μεταφοράς.</p> <p>Δημιουργία αρχείου παράδοσης και παραλαβής επιφανειών.</p> <p>Γνώση προγραμμάτων υπολογιστικών φύλλων.</p> <p>Μέσα, υλικά, τρόποι συναρμολόγησης, τεχνικές ελέγχου και τοποθέτησης επιφανειών σε σκηνικά.</p>	
<p><b>ΕΕΛ 3.1:</b>  <b>Επιδιορθώνει και μεταποιεί τις επιφάνειες των σκηνικών.</b></p>	<p>Ελληνική Γλώσσα.</p>	<p>Τεχνικές αποκατάστασης λαθών και φθοράς σε επιφάνειες σκηνικών.</p> <p>Τεχνικές συμπλήρωσης και τροποποίησης σε επιφάνειες σκηνικών.</p> <p>Τεχνικές επιδιόρθωσης χρωμάτων και εφέ σε επιφάνειες σκηνικών.</p>	

<b>ΕΕΛ 3.2: Καθαρίζει και προστατεύει τις επιφάνειες των σκηνικών.</b>	Ελληνική Γλώσσα.	<p>Τεχνικές καθαρισμού σε επιφάνειες σκηνικών.</p> <p>Θεσμικό πλαίσιο υγιεινής και ασφάλειας χώρων εργασίας και χρήσης βραδυφλεγών υγρών.</p> <p>Τεχνικές φινιρίσματος επιφανειών σε σκηνικά.</p> <p>Βασικό πλαίσιο κανόνων επαγγελματικής συμπεριφοράς και επικοινωνίας.</p> <p>Υλικά και τεχνικές εφαρμογής βραδυφλεγών υγρών σε επιφάνειες σκηνικών.</p>	
<b>ΕΕΛ 3.3: Φροντίζει για την μεταφορά των επιφανειών των σκηνικών.</b>	Ελληνική Γλώσσα. Γνώση Η/Υ.	<p>Μέσα και τρόπος συσκευασίας επιφανειών σε περιπτώσεις μεταφοράς.</p> <p>Θεσμικό πλαίσιο ασφαλούς μετακίνησης επιφανειών.</p> <p>Δημιουργία αρχείου παράδοσης και παραλαβής επιφανειών.</p> <p>Γνώση προγραμμάτων υπολογιστικών φύλλων.</p> <p>Μέσα, υλικά και τρόποι συναρμολόγησης επιφανειών σε σκηνικά.</p> <p>Τεχνικές ελέγχου και τοποθέτησης επιφανειών σε σκηνικά.</p>	

**ΑΝΑΛΥΣΗ ΓΝΩΣΕΩΝ**
**ΤΙΤΛΟΣ ΒΑΣΙΚΟΥ ΕΠΑΓΓΕΛΜΑΤΟΣ: ΖΩΓΡΑΦΟΣ - ΠΛΑΣΤΙΚΟΣ**

<b>ΕΠΙΜΕΡΟΥΣ ΕΠΑΓΓΕΛΜΑΤΙΚΕΣ ΛΕΙΤΟΥΡΓΙΕΣ (ΕΕΛ)</b>  <b>ΕΠΑΓΓΕΛΜΑΤΙΚΕΣ ΕΡΓΑΣΙΕΣ (ΕΕ)</b>	<b>ΓΕΝΙΚΕΣ ΓΝΩΣΕΙΣ</b>	<b>ΒΑΣΙΚΕΣ ΕΠΑΓΓΕΛΜΑΤΙΚΕΣ ΓΝΩΣΕΙΣ</b>	<b>ΕΙΔΙΚΕΣ ΕΠΑΓΓΕΛΜΑΤΙΚΕΣ ΓΝΩΣΕΙΣ</b>
<p><b>ΕΕΛ 1.1:</b> Αναλύει και προσδιορίζει τις τεχνικές που πρέπει να εφαρμοσθούν στις επιφάνειες των σκηνικών σύμφωνα με τα σχέδια και τις μακέτες.</p>	<p>Ελληνική Γλώσσα.</p> <p>Ιστορία Τέχνης (ύφος, στυλ, ρυθμός).</p> <p>Ιστορία Αρχιτεκτονικής, Θεάτρου και Κινηματογράφου.</p> <p>Γνώσεις Η/Υ.</p> <p>Γνώσεις Αγγλικών.</p> <p>Βασικές τάσεις και εξέλιξη εικαστικής δημιουργίας.</p> <p>Βασικές Γνώσεις Αρχιτεκτονικού Σχεδίου.</p>	<p>Πηγές και μέσα αναζήτησης πληροφοριών για την αισθητική και το ύφος σκηνικών.</p> <p>Γνώση προγραμμάτων πλοήγησης στο διαδίκτυο.</p> <p>Πηγές και μέσα αναζήτησης πληροφοριών για την χρωματική απόδοση των επιφανειών σε σκηνικά.</p> <p>Χρωματολογία (Κριτήρια επιλογής, μείξη και σταθεροποίηση χρωμάτων).</p> <p>Τεχνικές και μέσα κατασκευής δειγμάτων.</p>	<p>Τεχνικές σχεδίασης και δημιουργίας τρισδιάστατων μοντέλων σε Η/Υ (3d models) και μακετών εκ του φυσικού.</p>

<p><b>ΕΕ 1.1.1: Συνεργάζεται με τον σκηνογράφο για να κατανοήσει το ύφος που θέλει να αποδώσει με το σκηνικό.</b></p>	<p>Ελληνική Γλώσσα.          Ιστορία Τέχνης (ύφος, στυλ, ρυθμός).          Ιστορία Αρχιτεκτονικής, Θεάτρου και Κινηματογράφου.          Γνώσεις Η/Υ.          Γνώσεις Αγγλικών.</p>	<p>Πηγές και μέσα αναζήτησης πληροφοριών για την αισθητική και το ύφος σκηνικών.          Γνώση προγραμμάτων πλοήγησης στο διαδίκτυο.</p>	
<p><b>ΕΕ 1.1.2: Αναλύει τα τεχνικά σχέδια και προσδιορίζει τη χρωματική ποικιλία των επιφανειών.</b></p>	<p>Ελληνική Γλώσσα.          Βασικές τάσεις και εξέλιξη εικαστικής δημιουργίας.          Βασικές Γνώσεις Αρχιτεκτονικού Σχεδίου.          Γνώσεις Αγγλικών.</p>	<p>Πηγές και μέσα αναζήτησης πληροφοριών για την χρωματική απόδοση των επιφανειών σε σκηνικά.          Χρωματολογία (Κριτήρια επιλογής, μείξη και σταθεροποίηση χρωμάτων).</p>	
<p><b>ΕΕ 1.1.3: Προετοιμάζει δείγματα με τις απεικονίσεις των επιφανειών.</b></p>	<p>Ελληνική Γλώσσα.          Γνώσεις Η/Υ.</p>	<p>Τεχνικές και μέσα κατασκευής δειγμάτων.</p>	<p>Τεχνικές σχεδίασης και δημιουργίας τρισδιάστατων μοντέλων σε Η/Υ (3d models) και μακετών εκ του φυσικού.</p>
<p><b>ΕΕΛ 1.2: Εντοπίζει και προτείνει τα υλικά που απαιτούνται για τις επιφάνειες των σκηνικών.</b></p>	<p>Ελληνική Γλώσσα.          Γνώσεις Η/Υ.</p>	<p><b>Είδη, υλικά και τεχνικές κατασκευής επιφανειών σε σκηνικά.</b>  <b>Πρόγραμμα επεξεργασίας κειμένου, υπολογιστικών φύλλων, ηλεκτρονικού ταχυδρομείου.</b>          Πηγές και μέσα αναζήτησης πληροφοριών για προμηθευτές υλικών.          Είδη εξοπλισμού και διαδικασίες προμήθειας.</p>	





	<b>ΕΕ 1.2.1: Καταγράφει το είδος των υλικών που απαιτούνται.</b>	Ελληνική Γλώσσα. Γνώσεις Η/Υ.	Είδη, υλικά και τεχνικές κατασκευής επιφανειών σε σκηνικά.  Πρόγραμμα επεξεργασίας κειμένου, υπολογιστικών φύλλων.	
<b>ΚΕΛ 1</b> <b>Συζητά, αναλύει και προσδιορίζει τα σχέδια και τις μακέτες σύμφωνα με την πρόταση του σκηνογράφου.</b>	<b>ΕΕ 1.2.2: Διερευνά την αγορά για τα κατάλληλα υλικά και εντοπίζει τους προμηθευτές.</b>	Ελληνική Γλώσσα.	Πηγές και μέσα αναζήτησης πληροφοριών για προμηθευτές υλικών.	
	<b>ΕΕ 1.2.3: Επιλέγει και προτείνει τον εξοπλισμό που θα χρησιμοποιήσει.</b>	Ελληνική Γλώσσα. Γνώσεις Η/Υ.	Είδη εξοπλισμού και διαδικασίες προμήθειας.  Γνώση προγραμμάτων ηλεκτρονικού ταχυδρομείου.	
	<b>ΕΕΛ 1.3: Προσδιορίζει, προμηθεύεται τα υλικά και διαμορφώνει το χρονοδιάγραμμα κατασκευής της επιφάνειας των σκηνικών.</b>	<b>Ελληνική Γλώσσα.</b> <b>Βασικές γνώσεις Μαθηματικών, Αριθμητικής και Γεωμετρίας.</b> Γνώση Η/Υ.	<b>Κοστολόγηση υλικών.</b>  <b>Γνώση προγραμμάτων επεξεργασίας κειμένου, υπολογιστικών φύλλων.</b>  <b>Τεχνικές και μεθοδολογία διαμόρφωσης χρονοδιαγράμματος.</b>  <b>Τυπικές διαδικασίες αγοράς υλικών.</b>	
	<b>ΕΕ 1.3.1: Προσδιορίζει την ποσότητα και το κόστος των υλικών που χρειάζεται.</b>	Ελληνική Γλώσσα. Βασικές γνώσεις Μαθηματικών, Αριθμητικής και Γεωμετρίας, Γνώση Η/Υ.	Κοστολόγηση υλικών.  Γνώση προγραμμάτων επεξεργασίας κειμένου, υπολογιστικών φύλλων.	
	<b>ΕΕ 1.3.2: Διαμορφώνει το χρονοδιάγραμμα υλοποίησης της επιφάνειας των σκηνικών.</b>	Ελληνική Γλώσσα. Γνώση Η/Υ.	Τεχνικές και μεθοδολογία διαμόρφωσης χρονοδιαγράμματος.	
	<b>ΕΕ 1.3.3: Αγοράζει τα υλικά.</b>	Ελληνική Γλώσσα.	Τυπικές διαδικασίες αγοράς υλικών.	

<b>ΕΠΙΜΕΡΟΥΣ ΕΠΑΓΓΕΛΜΑΤΙΚΕΣ ΛΕΙΤΟΥΡΓΙΕΣ (ΕΕΛ)</b>  <b>ΕΠΑΓΓΕΛΜΑΤΙΚΕΣ ΕΡΓΑΣΙΕΣ (ΕΕ)</b>	<b>ΓΕΝΙΚΕΣ ΓΝΩΣΕΙΣ</b>	<b>ΒΑΣΙΚΕΣ ΕΠΑΓΓΕΛΜΑΤΙΚΕΣ ΓΝΩΣΕΙΣ</b>	<b>ΕΙΔΙΚΕΣ ΕΠΑΓΓΕΛΜΑΤΙΚΕΣ ΓΝΩΣΕΙΣ</b>
<b>ΕΕΛ 2.1:</b> Προετοιμάζει και διαμορφώνει τις επιφάνειες των σκηνικών.	<b>Ελληνική Γλώσσα.</b>  <b>Βασικές γνώσεις Γεωμετρίας.</b>	<b>Τεχνικές διαμόρφωσης περιγράμματος επιφανειών.</b>  <b>Τεχνικές και υλικά μεγέθυνσης μακετών.</b>  <b>Τεχνικές επεξεργασίας και μορφοποίησης επιφανειών σε σκηνικά.</b>  <b>Είδη και τεχνικές επεξεργασίας ανεξάρτητων όγκων.</b>  <b>Τεχνικές στεγανοποίησης επιφανειών.</b>  <b>Θεσμικό πλαίσιο υγιεινής και ασφάλειας στο χώρο εργασίας.</b>	
<b>ΕΕ 2.1.1:</b> Οριοθετεί τις επιφάνειες και μεγεθύνει τις μακέτες για να ζωγραφίσει.	<b>Ελληνική Γλώσσα.</b>  <b>Βασικές γνώσεις Γεωμετρίας.</b>	<b>Τεχνικές διαμόρφωσης περιγράμματος επιφανειών.</b>  <b>Τεχνικές και υλικά μεγέθυνσης μακετών.</b>	
<b>ΕΕ 2.1.2:</b> Επεξεργάζεται και μορφοποιεί τους ανεξάρτητους όγκους και την υφή της επιφάνειας των σκηνικών.	<b>Ελληνική Γλώσσα.</b>  <b>Βασικές γνώσεις Γεωμετρίας.</b>	<b>Τεχνικές επεξεργασίας και μορφοποίησης επιφανειών σε σκηνικά.</b>  <b>Είδη και τεχνικές επεξεργασίας ανεξάρτητων όγκων.</b>	

	<b>ΕΕ 2.1.3: Στεγανοποιεί τις επιφάνειες των σκηνικών.</b>	Ελληνική Γλώσσα.	Τεχνικές στεγανοποίησης επιφανειών. Θεσμικό πλαίσιο υγιεινής και ασφάλειας στο χώρο εργασίας.	
	<b>ΕΕΛ 2.2: Δοκιμάζει εικαστικές τεχνικές στις επιφάνειες των σκηνικών.</b>	Ελληνική Γλώσσα. Τεχνοτροπίες Ζωγραφικής και τεχνικές ζωγραφικής αφήγησης. Γνώση Η/Υ.	Πηγές και μέσα αναζήτησης πληροφοριών σχετικά με τεχνοτροπίες επιφανειών σε σκηνικά. Προδιαγραφές κατασκευής επιφανειών σε περίπτωση μεταφοράς. Θεσμικό πλαίσιο υγιεινής και ασφάλειας στη μίξη υλικών. Βασικό πλαίσιο κανόνων επαγγελματικής συμπεριφοράς και επικοινωνίας.	
	<b>ΕΕ 2.2.1: Αναζητά εφαρμογές και τεχνοτροπίες σύμφωνα με τα σχέδια και τις μακέτες των σκηνικών.</b>	Ελληνική Γλώσσα. Τεχνοτροπίες Ζωγραφικής και τεχνικές ζωγραφικής αφήγησης. Γνώση Η/Υ.	Πηγές και μέσα αναζήτησης πληροφοριών σχετικά με τεχνοτροπίες επιφανειών σε σκηνικά. Προδιαγραφές κατασκευής επιφανειών σε περίπτωση μεταφοράς.	
<b>ΚΕΛ 2</b> <b>Αναζητά και εφαρμόζει ειδικές τεχνικές στις επιφάνειες των σκηνικών και διαμορφώνει τους</b>	<b>ΕΕ 2.2.2: Δοκιμάζει και αναμιγνύει υλικά για να προσδιορίσει το τελικό αποτέλεσμα.</b>	Ελληνική Γλώσσα.	Θεσμικό πλαίσιο υγιεινής και ασφάλειας στη μίξη υλικών.	
	<b>ΕΕ 2.2.3: Πιστοποιεί την άρτια απόδοση της επιφάνειας των σκηνικών σύμφωνα με τα σχέδια και τις μακέτες.</b>	Ελληνική Γλώσσα.	Βασικό πλαίσιο κανόνων επαγγελματικής συμπεριφοράς και επικοινωνίας.	

ανεξάρτητους όγκους.	<b>ΕΕΛ 2.3:</b> Αποτυπώνει παραστάσεις στις επιφάνειες των σκηνικών.	Ελληνική Γλώσσα.	<p>Τεχνική ελεύθερου και γραμμικού σχεδίου και χρήση χρώματος.</p> <p>Τεχνικές αναπαραγωγής επιφανειών σύμφωνα με τις μακέτες.</p> <p>Φωτισμός - αντίδραση και αντανάκλαση φωτός σε επιφάνειες σκηνικών.</p> <p>Είδη, υλικά και τεχνικές κατασκευής εφέ και τονισμού λεπτομερειών σε επιφάνειες σκηνικών.</p>	
	<b>ΕΕ 2.3.1:</b> Ζωγραφίζει τις επιφάνειες των σκηνικών.	Ελληνική Γλώσσα.	<p>Τεχνική ελεύθερου και γραμμικού σχεδίου και χρήση χρώματος.</p> <p>Τεχνικές αναπαραγωγής επιφανειών σύμφωνα με τις μακέτες.</p> <p>Φωτισμός - αντίδραση και αντανάκλαση φωτός σε επιφάνειες σκηνικών.</p>	
	<b>ΕΕ 2.3.2:</b> Χρησιμοποιεί ειδικές τεχνικές για να διαμορφώσει τα εφέ.	Ελληνική Γλώσσα.	Είδη, υλικά και τεχνικές κατασκευής εφέ σε επιφάνειες σκηνικών.	
	<b>ΕΕ 2.3.3:</b> Τονίζει τις λεπτομέρειες στις επιφάνειες των σκηνικών.	Ελληνική Γλώσσα.	Είδη, υλικά και τεχνικές τονισμού λεπτομερειών σε επιφάνειες σκηνικών.	

<b>ΕΠΙΜΕΡΟΥΣ ΕΠΑΓΓΕΛΜΑΤΙΚΕΣ ΛΕΙΤΟΥΡΓΙΕΣ (ΕΕΛ)</b>  <b>ΕΠΑΓΓΕΛΜΑΤΙΚΕΣ ΕΡΓΑΣΙΕΣ (ΕΕ)</b>	<b>ΓΕΝΙΚΕΣ ΓΝΩΣΕΙΣ</b>	<b>ΒΑΣΙΚΕΣ ΕΠΑΓΓΕΛΜΑΤΙΚΕΣ ΓΝΩΣΕΙΣ</b>	<b>ΕΙΔΙΚΕΣ ΕΠΑΓΓΕΛΜΑΤΙΚΕΣ ΓΝΩΣΕΙΣ</b>
<b>ΕΕΛ 3.1: Επιδιορθώνει και μεταποιεί τις επιφάνειες των σκηνικών.</b>	<b>Ελληνική Γλώσσα.</b>	<b>Τεχνικές αποκατάστασης λαθών και φθοράς σε επιφάνειες σκηνικών.</b>  <b>Τεχνικές συμπλήρωσης και τροποποίησης σε επιφάνειες σκηνικών.</b>  <b>Τεχνικές επιδιόρθωσης χρωμάτων και εφέ σε επιφάνειες σκηνικών.</b>	
<b>ΕΕ 3.1.1: Εντοπίζει και διορθώνει λάθη και φθορές στις επιφάνειες των σκηνικών.</b>	<b>Ελληνική Γλώσσα.</b>	<b>Τεχνικές αποκατάστασης λαθών και φθοράς σε επιφάνειες σκηνικών.</b>	
<b>ΕΕ 3.1.2: Συμπληρώνει και τροποποιεί τις επιφάνειες των σκηνικών.</b>	<b>Ελληνική Γλώσσα.</b>	<b>Τεχνικές συμπλήρωσης και τροποποίησης σε επιφάνειες σκηνικών.</b>	
<b>ΕΕ 3.1.3: Επιδιορθώνει χρώματα και εφέ.</b>	<b>Ελληνική Γλώσσα.</b>	<b>Τεχνικές επιδιόρθωσης χρωμάτων και εφέ σε επιφάνειες σκηνικών.</b>	

	<b>ΕΕΛ 3.2: Καθαρίζει και προστατεύει τις επιφάνειες των σκηνικών.</b>	<b>Ελληνική Γλώσσα.</b>	<b>Τεχνικές καθαρισμού σε επιφάνειες σκηνικών.</b> <b>Θεσμικό πλαίσιο υγιεινής και ασφάλειας χώρων εργασίας και χρήσης βραδυφλεγών υγρών.</b> <b>Τεχνικές φινιρίσματος επιφανειών σε σκηνικά.</b> <b>Βασικό πλαίσιο κανόνων επαγγελματικής συμπεριφοράς και επικοινωνίας.</b> <b>Υλικά και τεχνικές εφαρμογής βραδυφλεγών υγρών σε επιφάνειες σκηνικών.</b>	
	<b>ΕΕ 3.2.1: Καθαρίζει τα αντικείμενα και τις τελικές επιφάνειες που παραδίδει.</b>	Ελληνική Γλώσσα.	Τεχνικές καθαρισμού σε επιφάνειες σκηνικών. Θεσμικό πλαίσιο υγιεινής και ασφάλειας χώρων εργασίας.	
<b>ΚΕΛ 3</b> <b>Επιδιορθώνει, συντηρεί και επιμελείται την μεταφορά των επιφανειών των σκηνικών.</b>	<b>ΕΕ 3.2.2: Ολοκληρώνει τις επιφάνειες των σκηνικών.</b>	Ελληνική Γλώσσα.	Τεχνικές φινιρίσματος επιφανειών σε σκηνικά. Βασικό πλαίσιο κανόνων επαγγελματικής συμπεριφοράς και επικοινωνίας.	
	<b>ΕΕ 3.2.3: Επικαλύπτει τα αντικείμενα και τις επιφάνειες των σκηνικών με βραδυφλεγή υλικά.</b>	Ελληνική Γλώσσα.	Υλικά και τεχνικές εφαρμογής βραδυφλεγών υγρών σε επιφάνειες σκηνικών. Θεσμικό πλαίσιο υγιεινής και ασφάλειας στη χρήση βραδυφλεγών υγρών.	

	<p><b>ΕΕΛ 3.3:</b> Φροντίζει για την μεταφορά των επιφανειών των σκηνικών.</p>	<p>Ελληνική Γλώσσα. Γνώση Η/Υ.</p>	<p>Μέσα και τρόπος συσκευασίας επιφανειών σε περιπτώσεις μεταφοράς. Θεσμικό πλαίσιο ασφαλούς μετακίνησης επιφανειών. Δημιουργία αρχείου παράδοσης και παραλαβής επιφανειών. Γνώση προγραμμάτων υπολογιστικών φύλλων. Μέσα, υλικά και τρόποι συναρμολόγησης επιφανειών σε σκηνικά. Τεχνικές ελέγχου και τοποθέτησης επιφανειών σε σκηνικά.</p>	
	<p><b>ΕΕ 3.3.1:</b> Αριθμεί την ποσότητα των επιφανειών, συσκευάζει και βάζει ετικέτες.</p>	<p>Ελληνική Γλώσσα. Γνώση Η/Υ.</p>	<p>Μέσα και τρόπος συσκευασίας επιφανειών σε περιπτώσεις μεταφοράς. Θεσμικό πλαίσιο ασφαλούς μετακίνησης επιφανειών. Δημιουργία αρχείου παράδοσης και παραλαβής επιφανειών. Γνώση προγραμμάτων υπολογιστικών φύλλων.</p>	
	<p><b>ΕΕ 3.3.2:</b> Συναρμολογεί και τοποθετεί στον χώρο παράδοσής τους τις επιφάνειες.</p>	<p>Ελληνική Γλώσσα.</p>	<p>Μέσα, υλικά και τρόποι συναρμολόγησης επιφανειών σε σκηνικά.</p>	
	<p><b>ΕΕ 3.3.3:</b> Ελέγχει ότι οι επιφάνειες των σκηνικών βρίσκονται σε καλή κατάσταση και τοποθετημένες με τον κατάλληλο τρόπο.</p>	<p>Ελληνική Γλώσσα.</p>	<p>Τεχνικές ελέγχου και τοποθέτησης επιφανειών σε σκηνικά.</p>	

## Γ.2 ΔΕΞΙΟΤΗΤΕΣ & ΙΚΑΝΟΤΗΤΕΣ

ΤΑΞΙΝΟΜΗΣΗ ΔΕΞΙΟΤΗΤΩΝ ΣΕ ΕΠΙΠΕΔΟ ΕQF			
	ΒΑΣΙΚΟ ΕΠΑΓΓΕΛΜΑ ΤΙΤΛΟΣ: ΖΩΓΡΑΦΟΣ - ΠΛΑΣΤΙΚΟΣ	ΕΙΔΙΚΟΤΗΤΑ ΤΙΤΛΟΣ:	ΕΙΔΙΚΕΥΣΗ ΤΙΤΛΟΣ:
ΕΥΡΩΠΑΪΚΟ ΠΛΑΙΣΙΟ ΠΡΟΣΟΝΤΩΝ 8 ΕΠΙΠΕΔΑ ΕQF	ΕΠΙΠΕΔΟ 4		
<b>ΠΑΡΑΤΗΡΗΣΕΙΣ</b>			



**ΔΕΞΙΟΤΗΤΕΣ ΣΕ ΑΥΤΟΤΕΛΗ ΜΑΘΗΣΙΑΚΑ ΣΥΝΟΛΑ -ΙΚΑΝΟΤΗΤΕΣ**

<b>ΒΑΣΙΚΟ ΕΠΑΓΓΕΛΜΑ: ΖΩΓΡΑΦΟΣ - ΠΛΑΣΤΙΚΟΣ</b>		
<b>ΚΥΡΙΕΣ &amp; ΕΠΙΜΕΡΟΥΣ ΕΠΑΓΓΕΛΜΑΤΙΚΕΣ ΛΕΙΤΟΥΡΓΙΕΣ (ΕΕΛ)</b>	<b>ΔΕΞΙΟΤΗΤΕΣ</b>	<b>ΙΚΑΝΟΤΗΤΕΣ</b>
<b>ΚΕΛ 1: Συζητά, αναλύει και προσδιορίζει τα σχέδια και τις μακέτες σύμφωνα με την πρόταση του σκηνογράφου.</b>	<p>Άνετη χρήση προγραμμάτων πλοήγησης στο διαδίκτυο.</p> <p>Άνετη χρήση προγράμματος διαμόρφωσης χρονοδιαγράμματος.</p> <p>Επικοινωνία.</p> <p>Ενεργός ακρόαση.</p> <p>Διαχείριση χρόνου.</p> <p>Κρίση και λήψη απόφασης.</p> <p>Τεχνική δεξιότητα.</p> <p>Υπολογιστική δεξιότητα.</p>	<p>Αισθητική ικανότητα.</p> <p>Δημιουργική – αφαιρετική ικανότητα.</p> <p>Καλλιτεχνική ικανότητα.</p>

<p><b>ΕΕΛ 1.1: Αναλύει και προσδιορίζει τις τεχνικές που πρέπει να εφαρμοσθούν στις επιφάνειες των σκηνικών σύμφωνα με τα σχέδια και τις μακέτες.</b></p>	<p><b>Άνετη χρήση προγραμμάτων πλοήγησης στο διαδίκτυο.</b></p> <p><b>Επικοινωνία:</b> ακούει και κατανοεί τους άλλους, διαβάζει και κατανοεί γραπτές πληροφορίες, εκφράζεται ξεκάθαρα χρησιμοποιώντας τον γραπτό ή προφορικό λόγο.</p> <p><b>Ενεργός ακρόαση:</b> δίνει πλήρη προσοχή στο τι έχουν να πουν οι άλλοι, παίρνει χρόνο για να κατανοήσει το τι έχει ειπωθεί, κάνει ερωτήσεις με τον κατάλληλο τρόπο και δεν διακόπτει σε ακατάλληλες στιγμές.</p> <p><b>Διαχείριση χρόνου:</b> διαχείριση του δικού του χρόνου και των άλλων.</p> <p><b>Κρίση και λήψη απόφασης:</b> λαμβάνει υπόψη τα υπέρ και τα κατά πιθανών δράσεων και επιλέγει την πιο κατάλληλη.</p> <p><b>Τεχνική δεξιότητα:</b> δυνατότητα χειρισμού των μέσων που διαθέτει, στο μέγιστο των δυνατοτήτων τους.</p>	<p><b>Αισθητική ικανότητα:</b> δυνατότητα να αντιλαμβάνεται διαφορετικές εκδοχές του κάλλους και να το συλλαμβάνει στα πλαίσια της τέχνης του. Η δυνατότητα να παρακολουθεί τις τάσεις στη δουλειά του και να στέκεται κριτικά απέναντί τους.</p> <p><b>Δημιουργική – αφαιρετική ικανότητα:</b> δυνατότητα αφαίρεσης και δημιουργίας προκειμένου να αποδώσει με αισθητικό άρτιο τρόπο το αντικείμενο.</p> <p><b>Καλλιτεχνική ικανότητα:</b> η δυνατότητα να «βλέπει» το αντικείμενο με διαφορετικούς τρόπους και σε διάφορα επίπεδα αφαίρεσης, προκειμένου να αποδίδει το απαραίτητο «ύφος» στη δουλειά του.</p>
<p><b>ΕΕΛ 1.2: Εντοπίζει και προτείνει τα υλικά που απαιτούνται για τις επιφάνειες των σκηνικών.</b></p>	<p><b>Επικοινωνία:</b> ακούει και κατανοεί τους άλλους, διαβάζει και κατανοεί γραπτές πληροφορίες, εκφράζεται ξεκάθαρα χρησιμοποιώντας τον γραπτό ή προφορικό λόγο.</p> <p><b>Ενεργός ακρόαση:</b> δίνει πλήρη προσοχή στο τι έχουν να πουν οι άλλοι, παίρνει χρόνο για να κατανοήσει το τι έχει ειπωθεί, κάνει ερωτήσεις με τον κατάλληλο τρόπο και δεν διακόπτει σε ακατάλληλες στιγμές.</p> <p><b>Διαχείριση χρόνου:</b> διαχείριση του δικού του χρόνου και των άλλων.</p> <p><b>Κρίση και λήψη απόφασης:</b> λαμβάνει υπόψη τα υπέρ και τα κατά πιθανών δράσεων και επιλέγει την πιο κατάλληλη.</p>	

<p><b>ΕΕΛ 1.3:</b> Προσδιορίζει, προμηθεύεται τα υλικά και διαμορφώνει το χρονοδιάγραμμα κατασκευής της επιφάνειας των σκηνικών.</p>	<p><b>Άνετη χρήση προγράμματος διαμόρφωσης χρονοδιαγράμματος.</b></p> <p><b>Υπολογιστική δεξιότητα:</b> (ευχέρεια στην εκτέλεση των απαραίτητων αριθμητικών πράξεων).</p> <p><b>Διαχείριση χρόνου:</b> διαχείριση του δικού του χρόνου και των άλλων.</p> <p><b>Κρίση και λήψη απόφασης:</b> λαμβάνει υπόψη τα υπέρ και τα κατά πιθανών δράσεων και επιλέγει την πιο κατάλληλη.</p>	
<p><b>ΚΕΛ 2:</b> Αναζητά και εφαρμόζει ειδικές τεχνικές στις επιφάνειες των σκηνικών και διαμορφώνει τους ανεξάρτητους όγκους.</p>	<p><b>Άνετη χρήση προγραμμάτων πλοήγησης στο διαδίκτυο.</b></p> <p><b>Σταθερότητα και ευχέρεια</b> στους χειρισμούς του.</p> <p><b>Αίσθηση της λεπτομέρειας</b> για τη διαμόρφωση του σχεδίου.</p> <p><b>Τεχνική δεξιότητα.</b></p> <p><b>Κρίση και λήψη απόφασης.</b></p> <p><b>Επικοινωνία.</b></p> <p><b>Ενεργός ακρόαση.</b></p> <p><b>Τεχνική δεξιότητα.</b></p>	<p><b>Χωρο-αντιληπτική ικανότητα.</b></p> <p><b>Δημιουργική – αφαιρετική ικανότητα.</b></p> <p><b>Καλλιτεχνική ικανότητα.</b></p> <p><b>Φαντασία.</b></p> <p><b>Παρατηρητικότητα.</b></p> <p><b>Αισθητική ικανότητα.</b></p>

<p><b>ΕΕΛ 2.1: Προετοιμάζει και διαμορφώνει τις επιφάνειες των σκηνικών.</b></p>	<p><b>Σταθερότητα και ευχέρεια</b> στους χειρισμούς του.</p> <p><b>Αίσθηση της λεπτομέρειας</b> για τη διαμόρφωση του σχεδίου.</p> <p><b>Τεχνική δεξιότητα:</b> δυνατότητα χειρισμού των μέσων που διαθέτει, στο μέγιστο των δυνατοτήτων τους.</p>	<p><b>Χωρο-αντιληπτική ικανότητα:</b> δυνατότητα να αντιλαμβάνεται το χώρο.</p> <p><b>Δημιουργική – αφαιρετική ικανότητα:</b> δυνατότητα αφαίρεσης και δημιουργίας προκειμένου να αποδώσει με αισθητικό άρτιο τρόπο το αντικείμενο.</p> <p><b>Καλλιτεχνική ικανότητα:</b> η δυνατότητα να «βλέπει» το αντικείμενο με διαφορετικούς τρόπους και σε διάφορα επίπεδα αφαίρεσης, προκειμένου να αποδίδει το απαραίτητο «ύφος» στη δουλειά του.</p> <p><b>Φαντασία:</b> να έχει σε όλη τη διάρκεια του σχεδιασμού την τελική μορφή που θέλει να αποδώσει.</p> <p><b>Παρατηρητικότητα:</b> η δυνατότητα να παρατηρεί τις λεπτομέρειες.</p>
<p><b>ΕΕΛ 2.2: Δοκιμάζει εικαστικές τεχνικές στις επιφάνειες των σκηνικών.</b></p>	<p><b>Άνετη χρήση προγραμμάτων πλοήγησης στο διαδίκτυο.</b></p> <p><b>Κρίση και λήψη απόφασης:</b> λαμβάνει υπόψη τα υπέρ και τα κατά πιθανών δράσεων και επιλέγει την πιο κατάλληλη.</p> <p><b>Επικοινωνία:</b> ακούει και κατανοεί τους άλλους, διαβάζει και κατανοεί γραπτές πληροφορίες, εκφράζεται ξεκάθαρα χρησιμοποιώντας τον γραπτό ή προφορικό λόγο.</p> <p><b>Ενεργός ακρόαση:</b> δίνει πλήρη προσοχή στο τι έχουν να πουν οι άλλοι, παίρνει χρόνο για να κατανοήσει το τι έχει ειπωθεί, κάνει ερωτήσεις με τον κατάλληλο τρόπο και δεν διακόπτει σε ακατάλληλες στιγμές.</p> <p><b>Τεχνική δεξιότητα:</b> δυνατότητα χειρισμού των μέσων που διαθέτει, στο μέγιστο των δυνατοτήτων τους.</p> <p><b>Σταθερότητα και ευχέρεια</b> στους χειρισμούς του.</p>	<p><b>Καλλιτεχνική ικανότητα:</b> η δυνατότητα να «βλέπει» το αντικείμενο με διαφορετικούς τρόπους και σε διάφορα επίπεδα αφαίρεσης, προκειμένου να αποδίδει το απαραίτητο «ύφος» στη δουλειά του.</p> <p><b>Φαντασία:</b> να έχει σε όλη τη διάρκεια του σχεδιασμού την τελική μορφή που θέλει να αποδώσει.</p> <p><b>Αισθητική ικανότητα:</b> δυνατότητα να αντιλαμβάνεται διαφορετικές εκδοχές του κάλλους και να το συλλαμβάνει στα πλαίσια της τέχνης του. Η δυνατότητα να παρακολουθεί τις τάσεις στη δουλειά του και να στέκεται κριτικά απέναντί τους.</p>

<p><b>ΕΕΛ 2.3: Αποτυπώνει παραστάσεις στις επιφάνειες σκηνικών.</b></p>	<p><b>Σταθερότητα και ευχέρεια</b> στους χειρισμούς του.</p> <p><b>Αίσθηση της λεπτομέρειας</b> για τη διαμόρφωση του σχεδίου.</p> <p><b>Τεχνική δεξιότητα:</b> δυνατότητα χειρισμού των μέσων που διαθέτει, στο μέγιστο των δυνατοτήτων τους.</p>	<p><b>Καλλιτεχνική ικανότητα:</b> η δυνατότητα να «βλέπει» το αντικείμενο με διαφορετικούς τρόπους και σε διάφορα επίπεδα αφαίρεσης, προκειμένου να αποδίδει το απαραίτητο «ύφος» στη δουλειά του.</p> <p><b>Φαντασία:</b> να έχει σε όλη τη διάρκεια του σχεδιασμού την τελική μορφή που θέλει να αποδώσει.</p> <p><b>Αισθητική ικανότητα:</b> δυνατότητα να αντιλαμβάνεται διαφορετικές εκδοχές του κάλλους και να το συλλαμβάνει στα πλαίσια της τέχνης του. Η δυνατότητα να παρακολουθεί τις τάσεις στη δουλειά του και να στέκεται κριτικά απέναντί τους.</p>
<p><b>ΚΕΛ 3: Επιδιορθώνει, συντηρεί και επιμελείται την μεταφορά των επιφανειών σκηνικών.</b></p>	<p><b>Τεχνική δεξιότητα.</b></p> <p><b>Κρίση και λήψη απόφασης.</b></p> <p><b>Ενεργός ακρόαση.</b></p> <p><b>Επικοινωνία.</b></p> <p><b>Οργανωτικότητα.</b></p> <p><b>Διαχείριση χρόνου.</b></p>	<p><b>Δημιουργική – αφαιρετική ικανότητα.</b></p> <p><b>Φαντασία.</b></p> <p><b>Παρατηρητικότητα.</b></p>
<p><b>ΕΕΛ 3.1: Επιδιορθώνει και μεταποιεί τις επιφάνειες των σκηνικών.</b></p>	<p><b>Τεχνική δεξιότητα:</b> δυνατότητα χειρισμού των μέσων που διαθέτει, στο μέγιστο των δυνατοτήτων τους.</p> <p><b>Κρίση και λήψη απόφασης:</b> λαμβάνει υπόψη τα υπέρ και τα κατά πιθανών δράσεων και επιλέγει την πιο κατάλληλη.</p> <p><b>Ενεργός ακρόαση:</b> δίνει πλήρη προσοχή στο τι έχουν να πουν οι άλλοι, παίρνει χρόνο για να κατανοήσει το τι έχει ειπωθεί, κάνει ερωτήσεις με τον κατάλληλο τρόπο και δεν διακόπτει σε ακατάλληλες στιγμές.</p>	<p><b>Δημιουργική – αφαιρετική ικανότητα:</b> δυνατότητα αφαίρεσης και δημιουργίας προκειμένου να αποδώσει με αισθητικό άρτιο τρόπο το αντικείμενο.</p> <p><b>Φαντασία:</b> να έχει σε όλη τη διάρκεια του σχεδιασμού την τελική μορφή που θέλει να αποδώσει.</p>

<p><b>ΕΕΛ 3.2: Καθαρίζει και προστατεύει τις επιφάνειες σκηνικών.</b></p>	<p><b>Τεχνική δεξιότητα:</b> δυνατότητα χειρισμού των μέσων που διαθέτει, στο μέγιστο των δυνατοτήτων τους.</p> <p><b>Επικοινωνία:</b> ακούει και κατανοεί τους άλλους, διαβάζει και κατανοεί γραπτές πληροφορίες, εκφράζεται ξεκάθαρα χρησιμοποιώντας τον γραπτό ή προφορικό λόγο.</p>	<p><b>Παρατηρητικότητα:</b> η δυνατότητα να παρατηρεί τις λεπτομέρειες.</p>
<p><b>ΕΕΛ 3.3: Φροντίζει για την μεταφορά των επιφανειών των σκηνικών.</b></p>	<p><b>Ενεργός ακρόαση:</b> δίνει πλήρη προσοχή στο τι έχουν να πουν οι άλλοι, παίρνει χρόνο για να κατανοήσει το τι έχει ειπωθεί, κάνει ερωτήσεις με τον κατάλληλο τρόπο και δεν διακόπτει σε ακατάλληλες στιγμές.</p> <p><b>Οργανωτικότητα:</b> οργάνωση και δόμηση της δουλειάς για αποτελεσματική επίδοση και την επίτευξη των στόχων. Τροποποίηση του σχεδίου ή προσαρμογή των προτεραιοτήτων στην περίπτωση αλλαγής των στόχων ή των συνθηκών.</p> <p><b>Διαχείριση χρόνου:</b> διαχείριση του δικού του χρόνου και των άλλων.</p> <p><b>Κρίση και λήψη απόφασης:</b> λαμβάνει υπόψη τα υπέρ και τα κατά πιθανών δράσεων και επιλέγει την πιο κατάλληλη.</p>	<p><b>Παρατηρητικότητα:</b> η δυνατότητα να παρατηρεί τις λεπτομέρειες.</p>

**ΑΝΑΛΥΣΗ ΔΕΞΙΟΤΗΤΩΝ & ΙΚΑΝΟΤΗΤΩΝ**
**ΤΙΤΛΟΣ ΒΑΣΙΚΟΥ ΕΠΑΓΓΕΛΜΑΤΟΣ: ΖΩΓΡΑΦΟΣ - ΠΛΑΣΤΙΚΟΣ**

<b>ΕΠΙΜΕΡΟΥΣ ΕΠΑΓΓΕΛΜΑΤΙΚΕΣ ΛΕΙΤΟΥΡΓΙΕΣ (ΕΕΛ)  ΕΠΑΓΓΕΛΜΑΤΙΚΕΣ ΕΡΓΑΣΙΕΣ (ΕΕ)</b>	<b>ΔΕΞΙΟΤΗΤΕΣ</b>	<b>ΙΚΑΝΟΤΗΤΕΣ</b>
<b>ΕΕΛ 1.1:</b> Αναλύει και προσδιορίζει τις τεχνικές που πρέπει να εφαρμοσθούν στις επιφάνειες των σκηνικών σύμφωνα με τα σχέδια και τις μακέτες.	<b>Άνετη χρήση προγραμμάτων πλοήγησης στο διαδίκτυο.</b> <b>Επικοινωνία.</b> <b>Ενεργός ακρόαση.</b> <b>Διαχείριση χρόνου.</b> <b>Κρίση και λήψη απόφασης.</b> <b>Τεχνική δεξιότητα.</b>	<b>Αισθητική ικανότητα.</b> <b>Δημιουργική – αφαιρετική ικανότητα.</b> <b>Καλλιτεχνική ικανότητα.</b>
<b>ΕΕ 1.1.1:</b> Συνεργάζεται με τον σκηνογράφο για να κατανοήσει το ύφος που θέλει να αποδώσει με το σκηνικό.	<b>Άνετη χρήση προγραμμάτων πλοήγησης στο διαδίκτυο.</b> <b>Επικοινωνία:</b> ακούει και κατανοεί τους άλλους, διαβάζει και κατανοεί γραπτές πληροφορίες, εκφράζεται ξεκάθαρα χρησιμοποιώντας τον γραπτό ή προφορικό λόγο. <b>Ενεργός ακρόαση:</b> δίνει πλήρη προσοχή στο τι έχουν να πουν οι άλλοι, παίρνει χρόνο για να κατανοήσει το τι έχει ειπωθεί, κάνει ερωτήσεις με τον κατάλληλο τρόπο και δεν διακόπτει σε ακατάλληλες στιγμές.	



<p><b>ΕΕ 1.1.2: Αναλύει τα τεχνικά σχέδια και προσδιορίζει τη χρωματική ποικιλία των επιφανειών.</b></p>	<p><b>Άνετη χρήση προγραμμάτων πλοήγησης στο διαδίκτυο.</b></p> <p><b>Διαχείριση χρόνου:</b> διαχείριση του δικού του χρόνου και των άλλων.</p> <p><b>Κρίση και λήψη απόφασης:</b> λαμβάνει υπόψη τα υπέρ και τα κατά πιθανών δράσεων και επιλέγει την πιο κατάλληλη.</p>	<p><b>Αισθητική ικανότητα:</b> δυνατότητα να αντιλαμβάνεται διαφορετικές εκδοχές του κάλλους και να το συλλαμβάνει στα πλαίσια της τέχνης του. Η δυνατότητα να παρακολουθεί τις τάσεις στη δουλειά του και να στέκεται κριτικά απέναντί τους.</p>
<p><b>ΕΕ 1.1.3: Προετοιμάζει δείγματα με τις απεικονίσεις των επιφανειών.</b></p>	<p><b>Τεχνική δεξιότητα:</b> δυνατότητα χειρισμού των μέσων που διαθέτει, στο μέγιστο των δυνατοτήτων τους.</p>	<p><b>Δημιουργική – αφαιρετική ικανότητα:</b> δυνατότητα αφαίρεσης και δημιουργίας προκειμένου να αποδώσει με αισθητικό άρτιο τρόπο το αντικείμενο.</p> <p><b>Καλλιτεχνική ικανότητα:</b> η δυνατότητα να «βλέπει» το αντικείμενο με διαφορετικούς τρόπους και σε διάφορα επίπεδα αφαίρεσης, προκειμένου να αποδίδει το απαραίτητο «ύφος» στη δουλειά του.</p>
<p><b>ΕΕΛ 1.2: Εντοπίζει και προτείνει τα υλικά που απαιτούνται για τις επιφάνειες των σκηνικών.</b></p>	<p><b>Επικοινωνία.</b></p> <p><b>Ενεργός ακρόαση.</b></p> <p><b>Διαχείριση χρόνου.</b></p> <p><b>Κρίση και λήψη απόφασης.</b></p>	
<p><b>ΕΕ 1.2.1: Καταγράφει το είδος των υλικών που απαιτούνται.</b></p>	<p><b>Επικοινωνία:</b> ακούει και κατανοεί τους άλλους, διαβάζει και κατανοεί γραπτές πληροφορίες, εκφράζεται ξεκάθαρα χρησιμοποιώντας τον γραπτό ή προφορικό λόγο.</p> <p><b>Ενεργός ακρόαση:</b> δίνει πλήρη προσοχή στο τι έχουν να πουν οι άλλοι, παίρνει χρόνο για να κατανοήσει το τι έχει ειπωθεί, κάνει ερωτήσεις με τον κατάλληλο τρόπο και δεν διακόπτει σε ακατάλληλες στιγμές.</p>	





<b>ΚΕΛ 1</b> <b>Συζητά, αναλύει και προσδιορίζει τα σχέδια και τις μακέτες σύμφωνα με την πρόταση του σκηνογράφου.</b>	<b>ΕΕ 1.2.2: Διερευνά την αγορά για τα κατάλληλα υλικά και εντοπίζει τους προμηθευτές.</b>	<b>Διαχείριση χρόνου:</b> διαχείριση του δικού του χρόνου και των άλλων.  <b>Κρίση και λήψη απόφασης:</b> λαμβάνει υπόψη τα υπέρ και τα κατά πιθανών δράσεων και επιλέγει την πιο κατάλληλη.	
	<b>ΕΕ 1.2.3: Επιλέγει και προτείνει τον εξοπλισμό που θα χρησιμοποιήσει.</b>	<b>Επικοινωνία:</b> ακούει και κατανοεί τους άλλους, διαβάζει και κατανοεί γραπτές πληροφορίες, εκφράζεται ξεκάθαρα χρησιμοποιώντας τον γραπτό ή προφορικό λόγο.  <b>Κρίση και λήψη απόφασης:</b> λαμβάνει υπόψη τα υπέρ και τα κατά πιθανών δράσεων και επιλέγει την πιο κατάλληλη.	
	<b>ΕΕΛ 1.3: Προσδιορίζει, προμηθεύεται τα υλικά και διαμορφώνει το χρονοδιάγραμμα κατασκευής της επιφάνειας των σκηνικών.</b>	<b>Άνετη χρήση προγράμματος διαμόρφωσης χρονοδιαγράμματος.</b>  <b>Υπολογιστική δεξιότητα.</b>  <b>Διαχείριση χρόνου.</b>  <b>Κρίση και λήψη απόφασης.</b>	
	<b>ΕΕ 1.3.1: Προσδιορίζει την ποσότητα και το κόστος των υλικών που χρειάζεται.</b>	<b>Υπολογιστική δεξιότητα:</b> (ευχέρεια στην εκτέλεση των απαραίτητων αριθμητικών πράξεων).	
	<b>ΕΕ 1.3.2: Διαμορφώνει το χρονοδιάγραμμα υλοποίησης της επιφάνειας των σκηνικών.</b>	<b>Άνετη χρήση προγράμματος διαμόρφωσης χρονοδιαγράμματος.</b>	
	<b>ΕΕ 1.3.3: Αγοράζει τα υλικά.</b>	<b>Διαχείριση χρόνου:</b> διαχείριση του δικού του χρόνου και των άλλων.  <b>Κρίση και λήψη απόφασης:</b> λαμβάνει υπόψη τα υπέρ και τα κατά πιθανών δράσεων και επιλέγει την πιο κατάλληλη.	

<b>ΕΠΙΜΕΡΟΥΣ ΕΠΑΓΓΕΛΜΑΤΙΚΕΣ ΛΕΙΤΟΥΡΓΙΕΣ (ΕΕΛ)  ΕΠΑΓΓΕΛΜΑΤΙΚΕΣ ΕΡΓΑΣΙΕΣ (ΕΕ)</b>	<b>ΔΕΞΙΟΤΗΤΕΣ</b>	<b>ΙΚΑΝΟΤΗΤΕΣ</b>
<b>ΕΕΛ 2.1:</b> Προετοιμάζει και διαμορφώνει τις επιφάνειες των σκηνικών.	<p><b>Σταθερότητα και ευχέρεια</b> στους χειρισμούς του.</p> <p><b>Αίσθηση της λεπτομέρειας</b> για τη διαμόρφωση του σχεδίου.</p> <p><b>Τεχνική δεξιότητα.</b></p>	<p><b>Χωρο-αντιληπτική ικανότητα.</b></p> <p><b>Δημιουργική – αφαιρετική ικανότητα.</b></p> <p><b>Καλλιτεχνική ικανότητα.</b></p> <p><b>Φαντασία.</b></p> <p><b>Παρατηρητικότητα.</b></p>
<b>ΕΕ 2.1.1:</b> Οριοθετεί τις επιφάνειες και μεγεθύνει τις μακέτες για να ζωγραφίσει.	<p><b>Σταθερότητα και ευχέρεια</b> στους χειρισμούς του.</p> <p><b>Αίσθηση της λεπτομέρειας</b> για τη διαμόρφωση του σχεδίου.</p> <p><b>Τεχνική δεξιότητα:</b> δυνατότητα χειρισμού των μέσων που διαθέτει, στο μέγιστο των δυνατοτήτων τους.</p>	<p><b>Χωρο-αντιληπτική ικανότητα:</b> δυνατότητα να αντιλαμβάνεται το χώρο.</p> <p><b>Δημιουργική – αφαιρετική ικανότητα:</b> δυνατότητα αφαίρεσης και δημιουργίας προκειμένου να αποδώσει με αισθητικό άρτιο τρόπο το αντικείμενο.</p> <p><b>Καλλιτεχνική ικανότητα:</b> η δυνατότητα να «βλέπει» το αντικείμενο με διαφορετικούς τρόπους και σε διάφορα επίπεδα αφαίρεσης, προκειμένου να αποδώσει το απαραίτητο «ύφος» στη δουλειά του.</p> <p><b>Φαντασία:</b> να έχει σε όλη τη διάρκεια του σχεδιασμού την τελική μορφή που θέλει να αποδώσει.</p> <p><b>Παρατηρητικότητα:</b> η δυνατότητα να παρατηρεί τις λεπτομέρειες.</p>

<p><b>ΕΕ 2.1.2:</b> Επεξεργάζεται και μορφοποιεί τους ανεξάρτητους όγκους και την υφή της επιφάνειας των σκηνικών.</p>	<p><b>Σταθερότητα και ευχέρεια</b> στους χειρισμούς του.</p> <p><b>Αίσθηση της λεπτομέρειας</b> για τη διαμόρφωση του σχεδίου.</p> <p><b>Τεχνική δεξιότητα:</b> δυνατότητα χειρισμού των μέσων που διαθέτει, στο μέγιστο των δυνατοτήτων τους.</p>	<p><b>Καλλιτεχνική ικανότητα:</b> η δυνατότητα να «βλέπει» το αντικείμενο με διαφορετικούς τρόπους και σε διάφορα επίπεδα αφαίρεσης, προκειμένου να αποδίδει το απαραίτητο «ύφος» στη δουλειά του.</p> <p><b>Φαντασία:</b> να έχει σε όλη τη διάρκεια του σχεδιασμού την τελική μορφή που θέλει να αποδώσει.</p> <p><b>Παρατηρητικότητα:</b> η δυνατότητα να παρατηρεί τις λεπτομέρειες.</p>
<p><b>ΕΕ 2.1.3:</b> Στεγανοποιεί τις επιφάνειες των σκηνικών.</p>	<p><b>Τεχνική δεξιότητα:</b> δυνατότητα χειρισμού των μέσων που διαθέτει, στο μέγιστο των δυνατοτήτων τους.</p>	
<p><b>ΕΕΛ 2.2:</b> Δοκιμάζει εικαστικές τεχνικές στις επιφάνειες των σκηνικών.</p>	<p><b>Άνετη χρήση προγραμμάτων πλοήγησης στο διαδίκτυο.</b></p> <p><b>Κρίση και λήψη απόφασης.</b></p> <p><b>Επικοινωνία.</b></p> <p><b>Ενεργός ακρόαση.</b></p> <p><b>Τεχνική δεξιότητα.</b></p> <p><b>Σταθερότητα και ευχέρεια</b> στους χειρισμούς του.</p>	<p><b>Καλλιτεχνική ικανότητα.</b></p> <p><b>Φαντασία.</b></p> <p><b>Αισθητική ικανότητα.</b></p>
<p><b>ΕΕ 2.2.1:</b> Αναζητά εφαρμογές και τεχνολογίες σύμφωνα με τα σχέδια και τις μακέτες των σκηνικών.</p>	<p><b>Άνετη χρήση προγραμμάτων πλοήγησης στο διαδίκτυο.</b></p> <p><b>Κρίση και λήψη απόφασης:</b> λαμβάνει υπόψη τα υπέρ και τα κατά πιθανών δράσεων και επιλέγει την πιο κατάλληλη.</p>	

<b>ΚΕΛ 2</b> <b>Αναζητά και εφαρμόζει ειδικές τεχνικές στις επιφάνειες των σκηνικών και διαμορφώνει τους ανεξάρτητους όγκους.</b>	<b>ΕΕ 2.2.2: Δοκιμάζει και αναμειγνύει υλικά για να προσδιορίσει το τελικό αποτέλεσμα.</b>	<b>Επικοινωνία:</b> ακούει και κατανοεί τους άλλους, διαβάζει και κατανοεί γραπτές πληροφορίες, εκφράζεται ξεκάθαρα χρησιμοποιώντας τον γραπτό ή προφορικό λόγο.  <b>Ενεργός ακρόαση:</b> δίνει πλήρη προσοχή στο τι έχουν να πουν οι άλλοι, παίρνει χρόνο για να κατανοήσει το τι έχει ειπωθεί, κάνει ερωτήσεις με τον κατάλληλο τρόπο και δεν διακόπτει σε ακατάλληλες στιγμές.  <b>Τεχνική δεξιότητα:</b> δυνατότητα χειρισμού των μέσων που διαθέτει, στο μέγιστο των δυνατοτήτων τους.  <b>Σταθερότητα και ευχέρεια</b> στους χειρισμούς του.	<b>Καλλιτεχνική ικανότητα:</b> η δυνατότητα να «βλέπει» το αντικείμενο με διαφορετικούς τρόπους και σε διάφορα επίπεδα αφαίρεσης, προκειμένου να αποδίδει το απαραίτητο «ύφος» στη δουλειά του.  <b>Φαντασία:</b> να έχει σε όλη τη διάρκεια του σχεδιασμού την τελική μορφή που θέλει να αποδώσει.  <b>Αισθητική ικανότητα:</b> δυνατότητα να αντιλαμβάνεται διαφορετικές εκδοχές του κάλλους και να το συλλαμβάνει στα πλαίσια της τέχνης του. Η δυνατότητα να παρακολουθεί τις τάσεις στη δουλειά του και να στέκεται κριτικά απέναντί τους.	
	<b>ΕΕ 2.2.3: Πιστοποιεί την άρτια απόδοση της επιφάνειας των σκηνικών σύμφωνα με τα σχέδια και τις μακέτες.</b>	<b>Επικοινωνία:</b> ακούει και κατανοεί τους άλλους, διαβάζει και κατανοεί γραπτές πληροφορίες, εκφράζεται ξεκάθαρα χρησιμοποιώντας τον γραπτό ή προφορικό λόγο.		
	<b>ΕΕΛ 2.3: Αποτυπώνει παραστάσεις στις επιφάνειες των σκηνικών.</b>	<b>Σταθερότητα και ευχέρεια</b> στους χειρισμούς του.  <b>Αίσθηση της λεπτομέρειας</b> για τη διαμόρφωση του σχεδίου.  <b>Τεχνική δεξιότητα.</b>	<b>Καλλιτεχνική ικανότητα.</b>  <b>Φαντασία.</b>  <b>Αισθητική ικανότητα.</b>	
	<b>ΕΕ 2.3.1: Ζωγραφίζει τις επιφάνειες των σκηνικών.</b>	<b>Σταθερότητα και ευχέρεια</b> στους χειρισμούς του.  <b>Αίσθηση της λεπτομέρειας</b> για τη διαμόρφωση του σχεδίου.  <b>Τεχνική δεξιότητα:</b> δυνατότητα χειρισμού των μέσων που διαθέτει, στο μέγιστο των δυνατοτήτων τους.	<b>Καλλιτεχνική ικανότητα:</b> η δυνατότητα να «βλέπει» το αντικείμενο με διαφορετικούς τρόπους και σε διάφορα επίπεδα αφαίρεσης, προκειμένου να αποδίδει το απαραίτητο «ύφος» στη δουλειά του.  <b>Φαντασία:</b> να έχει σε όλη τη διάρκεια του σχεδιασμού την τελική μορφή που θέλει να αποδώσει.	
	<b>ΕΕ 2.3.2: Χρησιμοποιεί ειδικές τεχνικές για να διαμορφώσει τα εφέ.</b>	<b>Σταθερότητα και ευχέρεια</b> στους χειρισμούς του.  <b>Αίσθηση της λεπτομέρειας</b> για τη διαμόρφωση του σχεδίου.  <b>Τεχνική δεξιότητα:</b> δυνατότητα χειρισμού των μέσων που διαθέτει, στο μέγιστο των δυνατοτήτων τους.	<b>Φαντασία:</b> να έχει σε όλη τη διάρκεια του σχεδιασμού την τελική μορφή που θέλει να αποδώσει.	

	<b>ΕΕ 2.3.3: Τονίζει τις λεπτομέρειες στις επιφάνειες των σκηνικών.</b>	<b>Τεχνική δεξιότητα:</b> δυνατότητα χειρισμού των μέσων που διαθέτει, στο μέγιστο των δυνατοτήτων τους.	<b>Αισθητική ικανότητα:</b> δυνατότητα να αντιλαμβάνεται διαφορετικές εκδοχές του κάλλους και να το συλλαμβάνει στα πλαίσια της τέχνης του. Η δυνατότητα να παρακολουθεί τις τάσεις στη δουλειά του και να στέκεται κριτικά απέναντί τους.
--	---	--	--

<b>ΕΠΙΜΕΡΟΥΣ ΕΠΑΓΓΕΛΜΑΤΙΚΕΣ ΛΕΙΤΟΥΡΓΙΕΣ (ΕΕΛ)</b>  <b>ΕΠΑΓΓΕΛΜΑΤΙΚΕΣ ΕΡΓΑΣΙΕΣ (ΕΕ)</b>	<b>ΔΕΞΙΟΤΗΤΕΣ</b>	<b>ΙΚΑΝΟΤΗΤΕΣ</b>
<b>ΕΕΛ 3.1: Επιδιορθώνει και μεταποιεί τις επιφάνειες των σκηνικών.</b>	<b>Τεχνική δεξιότητα.</b>  <b>Κρίση και λήψη απόφασης.</b>  <b>Ενεργός ακρόαση.</b>	<b>Δημιουργική – αφαιρετική ικανότητα.</b>  <b>Φαντασία.</b>
<b>ΕΕ 3.1.1: Εντοπίζει και διορθώνει λάθη και φθορές στις επιφάνειες των σκηνικών.</b>	<b>Τεχνική δεξιότητα:</b> δυνατότητα χειρισμού των μέσων που διαθέτει, στο μέγιστο των δυνατοτήτων τους.  <b>Κρίση και λήψη απόφασης:</b> λαμβάνει υπόψη τα υπέρ και τα κατά πιθανών δράσεων και επιλέγει την πιο κατάλληλη.	<b>Δημιουργική – αφαιρετική ικανότητα:</b> δυνατότητα αφαίρεσης και δημιουργίας προκειμένου να αποδώσει με αισθητικό άρτιο τρόπο το αντικείμενο.
<b>ΕΕ 3.1.2: Συμπληρώνει και τροποποιεί τις επιφάνειες των σκηνικών.</b>	<b>Ενεργός ακρόαση:</b> δίνει πλήρη προσοχή στο τι έχουν να πουν οι άλλοι, παίρνει χρόνο για να κατανοήσει το τι έχει ειπωθεί, κάνει ερωτήσεις με τον κατάλληλο τρόπο και δεν διακόπτει σε ακατάλληλες στιγμές.  <b>Τεχνική δεξιότητα:</b> δυνατότητα χειρισμού των μέσων που διαθέτει, στο μέγιστο των δυνατοτήτων τους.	<b>Φαντασία:</b> να έχει σε όλη τη διάρκεια του σχεδιασμού την τελική μορφή που θέλει να αποδώσει.
<b>ΕΕ 3.1.3: Επιδιορθώνει χρώματα και εφέ.</b>	<b>Ενεργός ακρόαση:</b> δίνει πλήρη προσοχή στο τι έχουν να πουν οι άλλοι, παίρνει χρόνο για να κατανοήσει το τι έχει ειπωθεί, κάνει ερωτήσεις με τον κατάλληλο τρόπο και δεν διακόπτει σε ακατάλληλες στιγμές.  <b>Τεχνική δεξιότητα:</b> δυνατότητα χειρισμού των μέσων που διαθέτει, στο μέγιστο των δυνατοτήτων τους.	



	<p><b>ΕΕΛ 3.2:</b> Καθαρίζει και προστατεύει τις επιφάνειες των σκηνικών.</p>	<p><b>Τεχνική δεξιότητα.</b></p> <p><b>Επικοινωνία.</b></p>	<p><b>Παρατηρητικότητα.</b></p>
	<p><b>ΕΕ 3.2.1:</b> Καθαρίζει τα αντικείμενα και τις τελικές επιφάνειες που παραδίδει.</p>	<p><b>Τεχνική δεξιότητα:</b> δυνατότητα χειρισμού των μέσων που διαθέτει, στο μέγιστο των δυνατοτήτων τους.</p>	
<p><b>ΚΕΛ 3</b> Επιδιορθώνει, συντηρεί και επιμελείται την μεταφορά των επιφανειών των σκηνικών.</p>	<p><b>ΕΕ 3.2.2:</b> Ολοκληρώνει τις επιφάνειες των σκηνικών.</p>	<p><b>Τεχνική δεξιότητα:</b> δυνατότητα χειρισμού των μέσων που διαθέτει, στο μέγιστο των δυνατοτήτων τους.</p> <p><b>Επικοινωνία:</b> ακούει και κατανοεί τους άλλους, διαβάζει και κατανοεί γραπτές πληροφορίες, εκφράζεται ξεκάθαρα χρησιμοποιώντας τον γραπτό ή προφορικό λόγο.</p>	<p><b>Παρατηρητικότητα:</b> η δυνατότητα να παρατηρεί τις λεπτομέρειες.</p>
	<p><b>ΕΕ 3.2.3:</b> Επικαλύπτει τα αντικείμενα και τις επιφάνειες των σκηνικών με βραδυφλεγή υλικά.</p>	<p><b>Τεχνική δεξιότητα:</b> δυνατότητα χειρισμού των μέσων που διαθέτει, στο μέγιστο των δυνατοτήτων τους.</p>	
	<p><b>ΕΕΛ 3.3:</b> Φροντίζει για την μεταφορά των επιφανειών των σκηνικών.</p>	<p><b>Ενεργός ακρόαση.</b></p> <p><b>Οργανωτικότητα.</b></p> <p><b>Διαχείριση χρόνου.</b></p> <p><b>Κρίση και λήψη απόφασης.</b></p>	<p><b>Παρατηρητικότητα.</b></p>
	<p><b>ΕΕ 3.3.1:</b> Αριθμεί την ποσότητα των επιφανειών, συσκευάζει και βάζει ετικέτες.</p>	<p><b>Ενεργός ακρόαση:</b> δίνει πλήρη προσοχή στο τι έχουν να πουν οι άλλοι, παίρνει χρόνο για να κατανοήσει το τι έχει ειπωθεί, κάνει ερωτήσεις με τον κατάλληλο τρόπο και δεν διακόπτει σε ακατάλληλες στιγμές.</p> <p><b>Οργανωτικότητα:</b> οργάνωση και δόμηση της δουλειάς για αποτελεσματική επίδοση και την επίτευξη των στόχων. Τροποποίηση του σχεδίου ή προσαρμογή των προτεραιοτήτων στην περίπτωση αλλαγής των στόχων ή των συνθηκών.</p>	

	<b>ΕΕ 3.3.2:</b> <b>Συναρμολογεί και τοποθετεί στον χώρο παράδοσής τους τις επιφάνειες.</b>	<b>Οργανωτικότητα:</b> οργάνωση και δόμηση της δουλειάς για αποτελεσματική επίδοση και την επίτευξη των στόχων. Τροποποίηση του σχεδίου ή προσαρμογή των προτεραιοτήτων στην περίπτωση αλλαγής των στόχων ή των συνθηκών.  <b>Διαχείριση χρόνου:</b> διαχείριση του δικού του χρόνου και των άλλων.	
	<b>ΕΕ 3.3.3:</b> Ελέγχει ότι οι επιφάνειες των σκηνικών βρίσκονται σε καλή κατάσταση και τοποθετημένες με τον κατάλληλο τρόπο.	<b>Κρίση και λήψη απόφασης:</b> λαμβάνει υπόψη τα υπέρ και τα κατά πιθανών δράσεων και επιλέγει την πιο κατάλληλη.	<b>Παρατηρητικότητα:</b> η δυνατότητα να παρατηρεί τις λεπτομέρειες.

#### ΕΝΟΤΗΤΑ Δ: «ΠΡΟΤΕΙΝΟΜΕΝΕΣ ΔΙΑΔΡΟΜΕΣ ΓΙΑ ΤΗΝ ΑΠΟΚΤΗΣΗ ΤΩΝ ΑΠΑΙΤΟΥΜΕΝΩΝ ΠΡΟΣΟΝΤΩΝ»

Στον παρακάτω πίνακα παρουσιάζονται εναλλακτικές διαδρομές μάθησης κατά επάγγελμα και ειδικότητα.

Οι παρακάτω διαδρομές δείχνουν (με βάση τη σειρά που αναφέρονται) τις εναλλακτικές επιλογές ως προς τα βήματα που μπορεί να ακολουθήσει κάποιος για να αποκτήσει τα απαιτούμενα προσόντα άσκησης του επαγγέλματος ή και της ειδικότητας.

ΕΠΑΓΓΕΛΜΑ:	ΔΙΑΔΡΟΜΕΣ	
ΕΠΙΠΕΔΟ ΕΠΑΓΓΕΛΜΑΤΙΚΗΣ ΙΕΡΑΡΧΙΑΣ Α		
ΖΩΓΡΑΦΟΣ - ΠΛΑΣΤΙΚΟΣ	1 <sup>η</sup> Διαδρομή	Απόφοιτοι αναγνωρισμένων Τεχνικών Σχολών , ειδικότητας ελαιοχρωματιστή – άδεια Τεχνίτη Σκηνικών (Ζωγράφος) με εξετάσεις.



	2 <sup>η</sup> Διαδρομή (προτεινόμενη)	Απόφοιτοι (κάτοχοι διπλώματος) Επαγγελματικής Κατάρτισης (ΟΕΕΚ) επιπέδου Μεταδευτεροβάθμιας Επαγγελματικής Κατάρτισης (των ΙΕΚ) των ειδικοτήτων Σκηνογραφίας- Ενδυματολογίας ή Γραφιστικής ή Εικαστικών Τεχνών, οι οποίοι έχουν πραγματοποιήσει 5 κινηματογραφικές ταινίες μυθοπλασίας μεγάλου μήκους ή 600 ημερομίσθια σε Κινηματογραφικές ή Τηλεοπτικές παραγωγές μυθοπλασίας.
		<b>ΦΟΡΕΑΣ ΕΚΔΟΣΗΣ ΤΩΝ ΠΑΡΑΠΑΝΩ ΑΔΕΙΩΝ:</b> ΥΠΟΥΡΓΕΙΟ ΠΟΛΙΤΙΣΜΟΥ – Δ/ΝΣΗ ΚΙΝΗΜΑΤΟΓΡΑΦΟΥ ΚΑΙ ΟΠΤΙΚΟΑΚΟΥΣΤΙΚΩΝ ΜΕΣΩΝ σύμφωνα με το ΥΠΠΟ/ΔΙΚΟΜ/84148/1376/1402/27-1005 (ΦΕΚ Β' 1483/27-10-2005)

Η πρώτη διαδρομή αφορά στη διαδικασία αδειοδότησης για τον Κινηματογράφο και την Τηλεόραση, σύμφωνα με το ισχύον νομοθετικό πλαίσιο, ενώ η δεύτερη διαδρομή είναι προτεινόμενη.

## ΕΝΟΤΗΤΑ Ε: «ΕΝΔΕΙΚΤΙΚΟΙ ΤΡΟΠΟΙ ΑΞΙΟΛΟΓΗΣΗΣ ΤΩΝ ΑΠΑΙΤΟΥΜΕΝΩΝ ΓΝΩΣΕΩΝ, ΔΕΞΙΟΤΗΤΩΝ ΚΑΙ ΙΚΑΝΟΤΗΤΩΝ»

Στους πίνακες που ακολουθούν καταγράφονται οι ενδεικτικοί τρόποι αξιολόγησης των γνώσεων και των δεξιοτήτων σε επίπεδο επιμέρους επαγγελματικών λειτουργιών. Ειδικότερα, οι ικανότητες μπορούν να εκτιμηθούν αποκλειστικά με την εφαρμογή σταθμισμένων και αξιόπιστων εργαλείων. Διεθνώς για το σκοπό αυτό έχουν αναπτυχθεί διάφορα ψυχομετρικά εργαλεία (τεστ ικανοτήτων). Ενδεικτικά τεστ ικανοτήτων είναι τα εξής: Differential Aptitude Test (DAT) και του General Aptitude Test Battery (GATB), Comprehensive Ability Battery (CAB), SRA Mechanical Aptitude, Minnesota Paper Form Board.

### Ε.1 ΕΝΔΕΙΚΤΙΚΟΙ ΤΡΟΠΟΙ ΑΞΙΟΛΟΓΗΣΗΣ ΤΩΝ ΑΠΑΙΤΟΥΜΕΝΩΝ ΓΝΩΣΕΩΝ ΣΕ ΕΠΙΠΕΔΟ ΕΠΙΜΕΡΟΥΣ ΕΠΑΓΓΕΛΜΑΤΙΚΩΝ



ΤΙΤΛΟΣ ΒΑΣΙΚΟΥ ΕΠΑΓΓΕΛΜΑΤΟΣ: ΖΩΓΡΑΦΟΣ - ΠΛΑΣΤΙΚΟΣ										
ΚΕΛ	ΕΕΛ	ΓΝΩΣΕΙΣ ΣΕ ΕΠΙΠΕΔΟ ΕΠΙΜΕΡΟΥΣ ΕΠΑΓΓΕΛΜΑΤΙΚΩΝ ΛΕΙΤΟΥΡΓΙΩΝ	ΤΡΟΠΟΙ ΑΞΙΟΛΟΓΗΣΗΣ							
			ΓΡΑΠΤΕΣ ΕΞΕΤΑΣΕΙΣ	ΠΡΟΦΟΡΙΚΕΣ ΕΞΕΤΑΣΕΙΣ	ΤΕΣΤ ΠΟΛΛΑΠΛΩΝ ΑΠΑΝΤΗΣΕΩΝ	ΕΚΠΟΝΗΣΗ ΕΡΓΑΣΙΩΝ	ΣΥΝΕΝΤΕΥΞΗ	ΠΑΡΑΤΗΡΗΣΗ ΕΚΤΕΛΕΣΗΣ ΕΡΓΑΣΙΑΣ	ΑΞΙΟΛΟΓΗΣΗ ΤΕΧΝΙΚΩΝ ΔΕΞΙΟΤΗΤΩΝ	ΆΛΛΟ ΔΙΕΥΚΡΙΝΙΣΤΕ
ΚΕΛ 1	ΕΕΛ 1.1	Πηγές και μέσα αναζήτησης πληροφοριών για την αισθητική και το ύφος σκηνικών.	X						X	
		Γνώση προγραμμάτων πλοήγησης στο διαδίκτυο.							X	X
		Πηγές και μέσα αναζήτησης πληροφοριών για την χρωματική απόδοση των επιφανειών σε σκηνικά.							X	
		Χρωματολογία (Κριτήρια επιλογής, μείξη και σταθεροποίηση χρωμάτων).	X			X				
		Τεχνικές και μέσα κατασκευής δειγμάτων.				X				
		Τεχνικές σχεδίασης και δημιουργίας τρισδιάστατων μοντέλων σε Η/Υ (3d models) και μακετών εκ του φυσικού.							X	X
	ΕΕΛ 1.2	Είδη, υλικά και τεχνικές κατασκευής επιφανειών σε σκηνικά.	X		X	X				
		Πρόγραμμα επεξεργασίας κειμένου, υπολογιστικών φύλλων, ηλεκτρονικού ταχυδρομείου.							X	X
		Πηγές και μέσα αναζήτησης πληροφοριών για προμηθευτές υλικών.	X						X	
		Είδη εξοπλισμού και διαδικασίες προμήθειας.	X		X					



	<b>ΕΕΛ</b>	Κοστολόγηση υλικών.				X				
	<b>1.3</b>	Γνώση προγραμμάτων επεξεργασίας κειμένου, υπολογιστικών φύλλων.						X	X	
		Τεχνικές και μεθοδολογία διαμόρφωσης χρονοδιαγράμματος.				X		X		
		Τυπικές διαδικασίες αγοράς υλικών.	X	X						
<b>ΚΕΛ 2</b>	<b>ΕΕΛ</b>	Τεχνικές διαμόρφωσης περιγράμματος επιφανειών.				X		X		
	<b>2.1</b>	Τεχνικές και υλικά μεγέθυνσης μακετών.	X		X					
		Τεχνικές επεξεργασίας και μορφοποίησης επιφανειών σε σκηνικά.	X			X		X		
		Είδη και τεχνικές επεξεργασίας ανεξάρτητων όγκων.	X	X						
		Τεχνικές στεγανοποίησης επιφανειών.			X			X		
		Θεσμικό πλαίσιο υγιεινής και ασφάλειας στο χώρο εργασίας.		X	X					
	<b>ΕΕΛ</b>	Πηγές και μέσα αναζήτησης πληροφοριών σχετικά με τεχνολογίες επιφανειών σε σκηνικά.	X					X		
	<b>2.2</b>	Προδιαγραφές κατασκευής επιφανειών σε περίπτωση μεταφοράς.	X		X					
	Θεσμικό πλαίσιο υγιεινής και ασφάλειας στη μίξη υλικών.		X	X						

		Βασικό πλαίσιο κανόνων επαγγελματικής συμπεριφοράς και επικοινωνίας.		X	X					
	<b>ΕΕΛ</b> <b>2.3</b>	Τεχνική ελεύθερου και γραμμικού σχεδίου και χρήση χρώματος.				X		X		
		Τεχνικές αναπαραγωγής επιφανειών σύμφωνα με τις μακέτες.				X		X	X	
		Φωτισμός - αντίδραση και αντανάκλαση φωτός σε επιφάνειες σκηνικών.	X			X				
		Είδη, υλικά και τεχνικές κατασκευής εφέ και τονισμού λεπτομερειών σε επιφάνειες σκηνικών.	X			X	X		X	
<b>ΚΕΛ 3</b>	<b>ΕΕΛ</b> <b>3.1</b>	Τεχνικές αποκατάστασης λαθών και φθοράς σε επιφάνειες σκηνικών.				X		X		
		Τεχνικές συμπλήρωσης και τροποποίησης σε επιφάνειες σκηνικών.				X		X		
		Τεχνικές επιδιόρθωσης χρωμάτων και εφέ σε επιφάνειες σκηνικών.				X		X		
	<b>ΕΕΛ</b> <b>3.2</b>	Τεχνικές καθαρισμού σε επιφάνειες σκηνικών.	X					X	X	
		Θεσμικό πλαίσιο υγιεινής και ασφάλειας χώρων εργασίας και χρήσης βραδυφλεγών υγρών.		X	X					
		Τεχνικές φινιρίσματος επιφανειών σε σκηνικά.						X	X	
		Βασικό πλαίσιο κανόνων επαγγελματικής συμπεριφοράς και επικοινωνίας.		X	X					

		Υλικά και τεχνικές εφαρμογής βραδυφλεγών υγρών σε επιφάνειες σκηνικών.	X			X				
<b>ΕΕΛ</b> <b>3.3</b>		Μέσα και τρόπος συσκευασίας επιφανειών σε περιπτώσεις μεταφοράς.		X	X					
		Θεσμικό πλαίσιο ασφαλούς μετακίνησης επιφανειών.		X	X					
		Δημιουργία αρχείου παράδοσης και παραλαβής επιφανειών.	X							
		Γνώση προγραμμάτων υπολογιστικών φύλλων.						X	X	
		Μέσα, υλικά και τρόποι συναρμολόγησης επιφανειών σε σκηνικά.	X		X					
		Τεχνικές ελέγχου και τοποθέτησης επιφανειών σε σκηνικά.						X	X	

## Ε.2 ΕΝΔΕΙΚΤΙΚΟΙ ΤΡΟΠΟΙ ΑΞΙΟΛΟΓΗΣΗΣ ΤΩΝ ΑΠΑΙΤΟΥΜΕΝΩΝ ΔΕΞΙΟΤΗΤΩΝ ΣΕ ΕΠΙΠΕΔΟ ΕΠΙΜΕΡΟΥΣ ΕΠΑΓΓΕΛΜΑΤΙΚΩΝ ΛΕΙΤΟΥΡΓΙΩΝ

ΤΙΤΛΟΣ ΒΑΣΙΚΟΥ ΕΠΑΓΓΕΛΜΑΤΟΣ: ΖΩΓΡΑΦΟΣ - ΠΛΑΣΤΙΚΟΣ										
ΚΕΛ	ΕΕΛ	ΔΕΞΙΟΤΗΤΕΣ ΣΕ ΕΠΙΠΕΔΟ ΕΠΙΜΕΡΟΥΣ ΕΠΑΓΓΕΛΜΑΤΙΚΩΝ ΛΕΙΤΟΥΡΓΙΩΝ	ΤΡΟΠΟΙ ΑΞΙΟΛΟΓΗΣΗΣ							
			ΓΡΑΠΤΕΣ ΕΞΕΤΑΣΕΙΣ	ΠΡΟΦΟΡΙΚΕΣ ΕΞΕΤΑΣΕΙΣ	ΤΕΣΤ ΠΟΛΛΑΠΛΩΝ ΑΠΑΝΤΗΣΕΩΝ	ΕΚΠΟΝΗΣΗ ΕΡΓΑΣΙΩΝ	ΣΥΝΕΝΤΕΥΞΗ	ΠΑΡΑΤΗΡΗΣΗ ΕΚΤΕΛΕΣΗΣ ΕΡΓΑΣΙΑΣ	ΑΞΙΟΛΟΓΗΣΗ ΤΕΧΝΙΚΩΝ ΔΕΞΙΟΤΗΤΩΝ	ΆΛΛΟ ΔΙΕΥΚΡΙΝΙΣΤΕ
ΚΕΛ 1	ΕΕΛ 1.1	Άνετη χρήση προγραμμάτων πλοήγησης στο διαδίκτυο.						X	X	
		Επικοινωνία.					X	X		
		Ενεργός ακρόαση.					X	X		
		Διαχείριση χρόνου						X		
		Κρίση και λήψη απόφασης.						X		
		Τεχνική Δεξιότητα.						X	X	
	ΕΕΛ 1.2									

	ΕΕΛ 1.3	Άνετη χρήση προγράμματος διαμόρφωσης χρονοδιαγράμματος.						X	X	
		Υπολογιστική Δεξιότητα.						X	X	
ΚΕΛ 2	ΕΕΛ	Σταθερότητα και ευχέρεια στους χειρισμούς του.						X	X	
		Αίσθηση της λεπτομέρειας για τη διαμόρφωση του σχεδίου.						X	X	
	ΕΕΛ 2.2									
	ΕΕΛ 2.3									
ΚΕΛ 3	ΕΕΛ 3.1									
	ΕΕΛ 3.2									
	ΕΕΛ 3.3	Οργανωτικότητα.						X	X	



## ΒΙΒΛΙΟΓΡΑΦΙΑ

**Βασιλείου, Εγγονόπουλος, Νικολάου,** Ζωγραφική για το θέατρο, εκδ. Μέγαρο Μουσικής, 2006

**Καραγιάννης Σπύρος,** Ιστορία Σκηνογραφίας, εκδ. Σχολής Σταυράκου, 1998

**Υλικά και Τεχνική στη Ζωγραφική και Διακοσμητική,** εκδ. Καλλιτεχνικό Πνευματικό Κέντρο Ώρα, 2004

**Margaret Bieber,** The history of the Greek and the roman theatre, Princeton University Press, 1971

**Thomson Daniel,** Οι τεχνικές και τα υλικά της Μεσαιωνικής Ζωγραφικής, εκδ. Αρμός, 1998

**Suzan Crabtree, Peter Beudert,** Scenic art for the theatre, 2004

**Οδηγός ανάπτυξης επαγγελματικών περιγραμμάτων,** Δημουλάς, Βαρβιτσιώτη, Σπηλιώτη, Αθήνα 2007

**Κατσανέβας Θ,** Οι τάσεις στην αγορά εργασίας, Επιθεώρηση Εργασιακών Σχέσεων τ. 49 Ιανουάριος 2008

### ΔΙΑΤΑΞΕΙΣ – ΟΔΗΓΙΕΣ

**Ευρωπαϊκή Επιτροπή:** «Εκπαίδευση και κατάρτιση 2010 Επείγουσα ανάγκη μεταρρυθμίσεων για να επιτύχει η στρατηγική της Λισσαβόνας», COM 2003 (685)

**Ευρωπαϊκή Επιτροπή:** Προς ένα ευρωπαϊκό πλαίσιο προσόντων για την δια βίου μάθηση SEC COM 2005 (957)

**Ευρωπαϊκή Επιτροπή:** Εκπαίδευση ενηλίκων: ποτέ δεν είναι αργά για μάθηση, COM 2006 (614) τελικό

**Πιστοποίηση Επαγγελματικών Περιγραμμάτων,** ΦΕΚ 556/8.5.2006

**ΕΚΕΠΙΣ,** Αναλυτικό τεύχος προκήρυξης 32/2009

**Σύστημα πιστοποίησης προγραμμάτων, γνώσεων δεξιοτήτων και ικανοτήτων,** ΦΕΚ 1914/30.12.2005

**ΦΕΚ 1483/27-10-2005** (άδεια άσκησης επαγγέλματος)

**Νόμος,** 358/76

**ΥΠ.ΠΟ/ΔΙΚΟΜ/84148/1376/1402/27-10-2005,** (Ειδικότητες για τις οποίες απαιτείται άδεια άσκησης επαγγέλματος).