

ΦΟΡΜΑ ΕΠΑΓΓΕΛΜΑΤΙΚΟΥ ΠΕΡΙΓΡΑΜΜΑΤΟΣ

**ΕΠΑΓΓΕΛΜΑΤΙΚΟ ΠΕΡΙΓΡΑΜΜΑ ΤΟΥ/ΤΗΣ
«ΣΥΝΑΡΜΟΛΟΓΗΤΗ/ΤΡΙΑΣ ΕΙΚΟΝΑΣ
(ΜΟΝΤΕΡ)»**

**ΑΝΑΔΟΧΟΣ: ΣΥΜΠΡΑΞΗ ΜΕΤΑΞΥ ΤΩΝ
ΦΟΡΕΩΝ ΚΕΚ-ΙΝΕ/ΓΣΕΕ, ΓΣΕΕ, ΣΕΒ,
ΙΟΒΕ, ΓΣΕΒΕΕ, ΚΕΚ ΓΣΕΒΕΕ, ΕΣΕΕ, ΚΑΕΛΕ.**

ΣΥΝΤΟΝΙΣΤΗΣ ΦΟΡΕΑΣ: ΚΕΚ-ΙΝΕ/ΓΣΕΕ

ΠΙΝΑΚΑΣ ΠΕΡΙΕΧΟΜΕΝΩΝ

ΣΥΝΟΨΗ - ABSTRACT.....	4
ΕΙΣΑΓΩΓΗ	13
ΕΝΟΤΗΤΑ Α: «ΤΙΤΛΟΣ ΚΑΙ ΟΡΙΣΜΟΣ ΤΟΥ ΕΠΑΓΓΕΛΜΑΤΟΣ Η/ ΚΑΙ ΕΙΔΙΚΟΤΗΤΑΣ».....	19
A.1 Προτεινόμενος Γενικός Τίτλος του Επαγγέλματος ή/και της ειδικότητας/των	19
A.2 Ορισμός του Επαγγέλματος ή/και της ειδικότητας	19
A.2.1. Γενική Περιγραφή του περιεχομένου και σκοπός του Επαγγέλματος ή/και της ειδικότητας	19
A.3 Αντιστοίχιση με το ισχύον Σύστημα Ταξινόμησης Επαγγελμάτων, σε τετραψήφια ανάλυση και με το ισχύον Σύστημα Ταξινόμησης Κλάδων Οικονομίας, σε τουλάχιστον διψήφια ανάλυση	21
A.3.1 Αντιστοίχιση με ΣΤΕΠ 92.....	21
A.3.2 Αντιστοίχιση με ΣΤΑΚΟΔ	21
A.4 Ιστορική εξέλιξη του Επαγγέλματος ή/και της ειδικότητας.....	22
A.4.1 Ιστορική αναδρομή και εξέλιξη του επαγγέλματος ή και της ειδικότητας	22
A.4.2 Ισχύον νομοθετικό πλαίσιο	26
A.5 Αναπτυξιακή δυναμική της οικονομίας /δυναμική του επαγγέλματος ή/ και ειδικότητας.....	28
A.5.1 Γενική περιγραφή των τάσεων μεγέθυνσης που διαγράφουν στην ελληνική αγορά οι κλάδοι στους οποίους εντάσσονται οι απασχολούμενοι στο συγκεκριμένο επάγγελμα ή/ και ειδικότητα.	28
A.5.2 Είδος επιχειρήσεων όπου εμφανίζεται κατά κύριο το επάγγελμα και αναπτυξιακή δυναμική του επαγγέλματος/ή και της ειδικότητας.....	28
A.6 Απασχόληση, τάσεις-προοπτικές.....	29
A.6.1 Περιγραφή υπάρχουσας κατάστασης της απασχόλησης.....	29
A.6.2 Τάσεις.....	30
A.6.3 Προοπτικές.....	30
A.7 Υφιστάμενες μορφές άσκησης του επαγγέλματος ή /και της ειδικότητας, τάσεις εξέλιξης.....	31
A.7.1 Υφιστάμενες ειδικεύσεις/κατευθύνσεις του επαγγέλματος ή/και της ειδικότητας.....	31
A.7.2 Τάσεις εξέλιξης των πιο δυναμικών και πολυπληθών ειδικεύσεων.....	31
A.8 Ποσοτικά και ποιοτικά χαρακτηριστικά του ανθρώπινου δυναμικού που δραστηριοποιείται στο επάγγελμα/ειδικότητα.	31
A.9 Συνδικαλιστικές ή επιστημονικές οργανώσεις σχετικές με το επάγγελμα/ειδικότητα, έντυπα ή άλλα μέσα πληροφόρησης ή άλλες πηγές.....	32
A.9.1 Συνδικαλιστικές-επαγγελματικές ή επιστημονικές οργανώσεις σχετικές με το επάγγελμα/ειδικότητα.....	32
A.9.2 Έντυπα και άλλα μέσα πληροφόρησης.....	33
A.9.3 Άλλες πηγές πληροφόρησης.....	33
A.10 Τυπικές ή θεσμικές προϋποθέσεις για την άσκηση του επαγγέλματος/ειδικότητας	33
A.10.1 Άδειες λειτουργίας.....	33
A.10.2 Άδειες εργασίας.....	33

A.10.3 Άλλες προϋποθέσεις άσκησης επαγγέλματος ή/και ειδικότητας.	33
A.11 Τίτλοι και θέσεις-διαβαθμίσεις στην επαγγελματική ιεραρχία.	34
A.11.1 Τίτλοι και θέσεις- διαβαθμίσεις επαγγελματικής ιεραρχίας.	34
A.12 Συνθήκες εργασίας (συμπεριλαμβανομένων υγιεινής και ασφάλειας).	34
A.13 Δυνατότητες απασχόλησης για άτομα με αναπηρίες.	34
ΕΝΟΤΗΤΑ Β: «ΑΝΑΛΥΣΗ ΤΟΥ ΕΠΑΓΓΕΛΜΑΤΟΣ Η/ ΚΑΙ ΕΙΔΙΚΟΤΗΤΑΣ – ΠΡΟΔΙΑΓΡΑΦΕΣ»	35
B.1 ΚΥΡΙΕΣ ΚΑΙ ΕΠΙΜΕΡΟΥΣ ΕΠΑΓΓΕΛΜΑΤΙΚΕΣ ΛΕΙΤΟΥΡΓΙΕΣ, ΕΠΑΓΓΕΛΜΑΤΙΚΕΣ ΕΡΓΑΣΙΕΣ.....	35
B.2 ΚΡΙΤΗΡΙΑ ΕΠΑΓΓΕΛΜΑΤΙΚΗΣ ΑΝΤΑΠΟΚΡΙΣΗΣ, ΕΥΡΟΣ ΕΦΑΡΜΟΓΗΣ	40
ΕΝΟΤΗΤΑ Γ: «ΑΠΑΡΑΙΤΗΤΕΣ ΓΝΩΣΕΙΣ, ΔΕΞΙΟΤΗΤΕΣ ΚΑΙ ΙΚΑΝΟΤΗΤΕΣ»	48
Γ.1 ΓΝΩΣΕΙΣ	49
Γ.2 ΔΕΞΙΟΤΗΤΕΣ & ΙΚΑΝΟΤΗΤΕΣ	69
ΕΝΟΤΗΤΑ Δ: «ΠΡΟΤΕΙΝΟΜΕΝΕΣ ΔΙΑΔΡΟΜΕΣ ΓΙΑ ΤΗΝ ΑΠΟΚΤΗΣΗ ΤΩΝ ΑΠΑΙΤΟΥΜΕΝΩΝ ΠΡΟΣΟΝΤΩΝ»	84
ΕΝΟΤΗΤΑ Ε: «ΕΝΔΕΙΚΤΙΚΟΙ ΤΡΟΠΟΙ ΑΞΙΟΛΟΓΗΣΗΣ ΤΩΝ ΑΠΑΙΤΟΥΜΕΝΩΝ ΓΝΩΣΕΩΝ, ΔΕΞΙΟΤΗΤΩΝ ΚΑΙ ΙΚΑΝΟΤΗΤΩΝ»	85
E.1 ΕΝΔΕΙΚΤΙΚΟΙ ΤΡΟΠΟΙ ΑΞΙΟΛΟΓΗΣΗΣ ΤΩΝ ΑΠΑΙΤΟΥΜΕΝΩΝ ΓΝΩΣΕΩΝ ΣΕ ΕΠΙΠΕΔΟ ΕΠΙΜΕΡΟΥΣ ΕΠΑΓΓΕΛΜΑΤΙΚΩΝ ΛΕΙΤΟΥΡΓΙΩΝ.....	86
E.2 ΕΝΔΕΙΚΤΙΚΟΙ ΤΡΟΠΟΙ ΑΞΙΟΛΟΓΗΣΗΣ ΤΩΝ ΑΠΑΙΤΟΥΜΕΝΩΝ ΔΕΞΙΟΤΗΤΩΝ ΣΕ ΕΠΙΠΕΔΟ ΕΠΙΜΕΡΟΥΣ ΕΠΑΓΓΕΛΜΑΤΙΚΩΝ ΛΕΙΤΟΥΡΓΙΩΝ	88
ΒΙΒΛΙΟΓΡΑΦΙΑ.....	91

ΣΥΝΟΨΗ - ABSTRACT

Η παρούσα μελέτη αφορά στην ανάπτυξη του Επαγγελματικού Περιγράμματος του/της **«ΣΥΝΑΡΜΟΛΟΓΗΤΗ/ΤΡΙΑΣ ΕΙΚΟΝΑΣ (ΜΟΝΤΕΡ)»** όπως προτάθηκε και προκηρύχθηκε από το ΕΚΕΠΙΣ.

Ο Συναρμολογητής/τρια εικόνας (Μοντερ) είναι υπεύθυνος/η για τη συρραφή των πλάνων, καθώς και για το συγχρονισμό της εικόνας με τους διαλόγους, τη μουσική και τους ήχους. Σε συνεργασία με το σκηνοθέτη, είναι επίσης υπεύθυνος/η και για τη δημιουργία του ρυθμού της κινηματογραφικής ταινίας ή της τηλεοπτικής παραγωγής.

Ασχολείται με τα είδη και τη λειτουργία των συστημάτων μοντάζ που χρησιμοποιούνται σήμερα καθώς και τη λειτουργία και χρήση όλων των εξαρτημάτων μιας editing suite (editing controler= μονταζιέρα), της κονσόλας μίξης εικόνας και ήχου, video recorders, waveform monitor, digital video effect unit κ.λπ. Συνδέει και ρυθμίζει όλα τα μηχανήματα που είναι απαραίτητα για το μοντάζ και ιδιαίτερα την παροχή (feed) σήματος από και προς την κονσόλα μίξης εικόνας. Ασχολείται επίσης με τις διάφορες τεχνικές ηλεκτρονικής μίξης πλάνων για κάθε είδος (format) τηλεοπτικής παραγωγής όπως π.χ. ειδήσεις, τηλεπαιχνίδια, πολυκάμερα αθλητικά, ζωντανές ή μαγνητοσκοπημένες συναυλίες, talk shows κ.λπ. και δραστηριοποιείται σε όλες τις οπτικοακουστικές παραγωγές στο χώρο του κινηματογράφου και της τηλεόρασης.

Στην Ελλάδα το συγκεκριμένο επάγγελμα, το οποίο εντάσσεται στον τομέα του πολιτισμού, δέχεται επιδράσεις και παρακολουθεί τις τεχνικές μοντάζ που εφαρμόζονται σε άλλες χώρες, γι αυτό και ο επαγγελματίας του κλάδου πρέπει να ενημερώνεται συνεχώς και να παρακολουθεί τις εξελίξεις στον τομέα του.

Σε επίπεδο απασχόλησης οι προοπτικές δεν παρουσιάζονται σε ορισμένους τομείς ιδιαίτερα θετικές¹ εξ αιτίας της συρρίκνωσης των κινηματογραφικών και τηλεοπτικών παραγωγών και της κρίσης που επικρατεί στην βιομηχανία του θεάματος.

Όμως η στροφή που παρατηρείται τελευταία στην ανάπτυξη των νέων μορφών παραγωγής, όπως είναι τα video-clips, τα διαφημιστικά spots, η ανταλλαγή και αναπαραγωγή βίντεο και ήχου μέσω διαδικτύου (video and sound streaming), οι βιντεοσκοπήσεις για πολυμέσα κτλ. διευρύνουν σταδιακά την αγορά και τις δυνατότητες απασχόλησης των επαγγελματιών.

Για την πρόσβαση στο επάγγελμα υπάρχει ήδη ένα διαμορφωμένο νομοθετικό πλαίσιο, με τον νόμο 358/76 και ειδικότερα την ΥΠ.ΠΟ/ΔΙΚΟΜ/84148/1376/1402/27-10-2005 (ΦΕΚ Β' 1483/27-10-2005), με το οποίο προσδιορίζονται οι τρόποι που οι ενδιαφερόμενοι/ες μπορούν να αποκτήσουν άδεια εξασκήσεως και η οποία αφορά τους εργαζόμενους στον κινηματογράφο και τηλεόραση.

Η ανάπτυξη του συγκεκριμένου Επαγγελματικού Περιγράμματος, σε συμφωνία με το ήδη υπάρχον νομοθετικό πλαίσιο, αναμένεται να προσδιορίσει με τη μεγαλύτερη σαφήνεια το περιεχόμενο και το πλαίσιο λειτουργίας του επαγγέλματος και να βοηθήσει στην περαιτέρω ανάπτυξη του, στο βαθμό που οι απαιτήσεις της αγοράς, στον συγκεκριμένο επαγγελματικό χώρο, έχουν αυξηθεί σημαντικά.

¹ Κατσάνεβας Θ, Οι τάσεις στην αγορά εργασίας, Επιθεώρηση Εργασιακών Σχέσεων τ. 49 Ιανουάριος 2008

Στο πλαίσιο της ανάπτυξης του Επαγγελματικού Περιγράμματος επιχειρήθηκε η εξασφάλιση της όσο το δυνατόν μεγαλύτερης συναίνεσης, μέσω της συγκρότησης ομάδας εργασίας, στην οποία συμμετείχαν εκπρόσωποι των εργαζομένων και των εργοδοτών στο επάγγελμα.

*The present study concerns the development of the occupational profile of the **"Video and film editor"***

Video and film editor is the technician who edits and reviews picture and sound materials, as well as assigns source sounds and uses colour correction in order to improve pictures quality. He evaluates shots and scenes and applies editing in a manner appropriate to the nature and style of the production and to the artistic effect required. Picture and Sound Editing are highly creative crafts, requiring specialist skills which must be acquired over many years of on the job experience. Because the majority of films are edited on computers, all those who work in cutting rooms must have experience and knowledge of digital editing equipment and software, combined with precise attention to detail, and excellent communication skills.

In Greece this specific occupation is characterized by a continuous development especially in the number of the people, despite the competition that exists in the sector.

It is very important to mention that in Greece there is already an institutional framework that defines the profession and it determines the ways that someone can follow in order to become Video and film editor.

*The specific occupational profile development was undertaken by the following organizations: GSEE, GSEVEE, KEK-INE/GSEE, ESEE, IOBE, KAELE, KEK GSEBEE., SEV. Coordinator and editor of the study of the development of the occupational profile of **"Video and film editor"** was Mrs Eleni Lambrtzi. The authors of the occupational profile of "Video and film editor" were Mr Tzannis Basilis and Mrs Eleni Lambrtzi. The employees' approach and opinion for the occupational profile and its content was expressed by Mr Giannopoulos Panayiotis. The employers' approach and opinion for the occupational profile and its content was expressed by Mrs Manousseli Angelliki.*

The present study was developed in the framework structured by the European and international bibliography regarding occupational profile development and security services' international occupational descriptions, based on certain rules defined in the Common Ministry Decision [110998/ 08.05.06 (ΦΕΚ 566B')] regarding occupational profiles' accreditation.

For the occupational profile development we used a variation of Delphi method based on the occupational description questionnaire developed by the scientific experts, Iakovos Karatrasoglou, Eirini Varvitsioti and Christina Spilioti.

ΑΝΑΛΥΣΗ ΤΟΥ ΕΠΑΓΓΕΛΜΑΤΟΣ/ ΕΙΔΙΚΟΤΗΤΑΣ – ΕΠΑΓΓΕΛΜΑΤΙΚΕΣ ΛΕΙΤΟΥΡΓΙΕΣ ΚΑΙ ΕΡΓΑΣΙΕΣ

Συγκεντρωτική Παρουσίαση Κύριων και Επιμέρους Επαγγελματικών Λειτουργιών και Εργασιών του Περιγράμματος

ΒΑΣΙΚΟ ΕΠΑΓΓΕΛΜΑ: ΣΥΝΑΡΜΟΛΟΓΗΤΗΣ/ΤΡΙΑ ΕΙΚΟΝΑΣ (ΜΟΝΤΕΡ)

ΚΕΛ 1: Προετοιμάζει τον εξοπλισμό και το υλικό που θα χρησιμοποιήσει για τη συναρμολόγηση των πλάνων της σκηνής.

ΕΕΛ 1.1: Μεριμνά για τη σύνδεση και λειτουργία των μηχανημάτων και των καλωδίων εικόνας και ήχου, ελέγχει και φορτώνει το υλικό που θα χρησιμοποιήσει για τη συναρμολόγηση.

ΕΕ 1.1.1: Ελέγχει τη συνδεσμολογία των μηχανημάτων και των καλωδίων εικόνας και ήχου σύμφωνα με τις τεχνικές προδιαγραφές και τους κανόνες ασφαλείας.

ΕΕ 1.1.2: Αντιμετωπίζει και επιλύει απλά προβλήματα λειτουργίας των μηχανημάτων και των καλωδίων εικόνας και ήχου.

ΕΕ 1.1.3: Παραλαμβάνει και ελέγχει ότι όλα τα πλάνα περιλαμβάνονται στο ραπόρτο του σκριπτ.

ΕΕ 1.1.4: Φορτώνει στον Η/Υ τον ήχο και την εικόνα των πλάνων της σκηνής που παραλαμβάνει.

ΕΕΛ 1.2: Ξεχωρίζει τα πλάνα ανάλογα με τη σκηνή που θα επεξεργασθεί.

ΕΕ 1.2.1: Τοποθετεί το υλικό της κάθε σκηνής σε ξεχωριστές κυψέλες.

ΕΕ 1.2.2: Ελέγχει και ξεχωρίζει σε κάθε σκηνή την πρόζα που έχει γράψει ο ηχολήπτης.

ΕΕ 1.2.3: Ελέγχει και ξεχωρίζει σε κάθε σκηνή τους συμπληρωματικούς ήχους και τις ηχητικές ατμόσφαιρες που έχει γράψει ο ηχολήπτης.

ΕΕΛ 1.3: Επιλέγει τις καλές λήψεις των πλάνων της κάθε σκηνής που επεξεργάζεται.

ΕΕ 1.3.1: Αξιολογεί τις λήψεις που θα χρησιμοποιήσει από το σύνολο του υλικού της σκηνής.

ΕΕ 1.3.2: Συνεργάζεται με τον σκηνοθέτη για την επιλογή των πλάνων και των καλών λήψεων που θα χρησιμοποιήσει για το μοντάζ της κάθε σκηνής.

ΕΕ 1.3.3: Αποθηκεύει τις επιλεγμένες λήψεις των πλάνων που αποτελούν το υλικό της κάθε σκηνής.

ΚΕΛ 2: Συναρμολογεί τον ήχο και την εικόνα για να διαμορφώσει το μοντάζ της κάθε σκηνής.

ΕΕΛ 2.1: Μαρκάρει και συγχρονίζει τον ήχο με την εικόνα των λήψεων των πλάνων της κάθε σκηνής.

ΕΕ 2.1.1: Μαρκάρει στην εικόνα του πλάνου το κλείσιμο της κλακέτας.

ΕΕ 2.1.2: Μαρκάρει στον ήχο του πλάνου το κλείσιμο της κλακέτας.

ΕΕ 2.1.3: Συγχρονίζει σε όλες τις λήψεις όλων των πλάνων που αποτελούν το υλικό κάθε σκηνής το κλείσιμο της κλακέτας στην εικόνα με το κλείσιμο της κλακέτας στον ήχο.

ΕΕΛ 2.2: Επιλέγει από κάθε ωφέλιμη λήψη το απαραίτητο τμήμα για τη συναρμολόγηση της κάθε σκηνής.

ΕΕ 2.2.1: Ξεχωρίζει τα επιλεγμένα τμήματα από κάθε πλάνο που αποτελούν το υλικό της σκηνής.

ΕΕ 2.2.2: Αναδημιουργεί το ωφέλιμο υλικό της κάθε σκηνής.

ΕΕ 2.2.3: Επιβεβαιώνει την αρτιότητα της σκηνής.

ΕΕΛ 2.3: Τοποθετεί όλες τις σκηνές σύμφωνα με την αριθμητική σειρά του σεναρίου.

ΕΕ 2.3.1: Δημιουργεί τον αρχικό ρυθμό όλης της ταινίας.

ΕΕ 2.3.2: Σχεδιάζει την ηχητική επένδυση όλης της ταινίας.

ΕΕ 2.3.3: Συνεργάζεται με τον σκηνοθέτη για την ηχητική επένδυση της ταινίας.

ΚΕΛ 3: Δημιουργεί την τελική μορφή του υλικού που έχει επεξεργασθεί.

ΕΕΛ 3.1: Δίνει την τελική μορφή στην εικόνα της ταινίας.

ΕΕ 3.1.1: Συνεργάζεται με τον σκηνοθέτη και διαμορφώνει την τελική σειρά των σκηνών της ταινίας.

ΕΕ 3.1.2: Προτείνει συμπληρωματικές λήψεις για τη δραματουργική βελτίωση της ταινίας καλύπτοντας ενδεχόμενα κενά στην οπτική αφήγηση.

ΕΕ 3.1.3: Ρυθμίζει τη φωτεινότητα της εικόνας των πλάνων.

ΕΕ 3.1.4: Εξισορροπεί τα χρώματα της εικόνας των πλάνων.

ΕΕ 3.1.5: Δημιουργεί τίτλους και εφέ.

ΕΕΛ 3.2: Επεξεργάζεται το ηχητικό ντύσιμο της ταινίας.

ΕΕ 3.2.1: Διαπιστώνει τις ηχητικές ατέλειες σε κάθε σκηνή.

ΕΕ 3.2.2: Καλύπτει με ντουμπλάζ τους προβληματικούς διαλόγους της ταινίας.

ΕΕ 3.2.3: Σχεδιάζει και προτείνει τη μουσική επένδυση της ταινίας.

ΕΕΛ 3.3: Δίνει την τελική ηχητική μορφή στην ταινία και την ολοκληρώνει για να την παραδώσει.

ΕΕ 3.3.1: Επανατοποθετεί τις πρόζες της ταινίας.

ΕΕ 3.3.2: Τοποθετεί κατάλληλα τα μουσικά θέματα σύμφωνα με το ρυθμό της ταινίας.

ΕΕ 3.3.3: Διαχωρίζει το σύνολο του ηχητικού υλικού σε ομάδες.

ΕΕ 3.3.4: Μιξάρει το ηχητικό σύνολο της ταινίας.

ΕΕ 3.3.5: Εξάγει την ταινία προς παράδοση.

ΑΠΑΡΑΙΤΗΤΕΣ ΓΝΩΣΕΙΣ, ΔΕΞΙΟΤΗΤΕΣ ΚΑΙ ΙΚΑΝΟΤΗΤΕΣ

Συγκεντρωτική Παρουσίαση των Γνώσεων, Δεξιοτήτων και Ικανοτήτων του Περιγράμματος

ΒΑΣΙΚΟ ΕΠΑΓΓΕΛΜΑ: ΣΥΝΑΡΜΟΛΟΓΗΤΗΣ/ΤΡΙΑ ΕΙΚΟΝΑΣ (ΜΟΝΤΕΡ)

(Ανά επίπεδο επαγγελματικής ιεραρχίας)

ΓΕΝΙΚΕΣ ΓΝΩΣΕΙΣ

- Άριστη γνώση ειδικού λογισμικού προγράμματος μοντάζ (π.χ AVID, FINAL CUT).
- Εισαγωγή στην Ηχοληψία – Βασικές αρχές ηχοληψίας.
- Βασικές αρχές ηλεκτρονικών Τηλεόρασης.
- Βασικές αρχές σκηνοθεσίας.
- Εισαγωγή στο Φωτισμό – Βασικές αρχές Φωτογραφίας.
- Αισθητική Κινηματογράφου – Τηλεόρασης.
- Γνώσεις συγγραφής και ανάγνωσης σεναρίου.
- Ιστορία Τέχνης.
- Ιστορία Κινηματογράφου.
- Ελληνική Γλώσσα.
- Γνώση Αγγλικών.
- Γνώση Η/Υ.

ΒΑΣΙΚΕΣ ΕΠΑΓΓΕΛΜΑΤΙΚΕΣ ΓΝΩΣΕΙΣ

- Διαδικασία φόρτωσης ήχου και εικόνας – ορισμός προδιαγραφών, τεχνικές μετατροπής αρχείων ήχου και εικόνας.
- Διαδικασία ελέγχου και επιλογής πρόζας.
- Διαδικασία ελέγχου επιλογής ήχων και ηχητικής ατμόσφαιρας.
- Διαδικασία και τεχνικές κάλυψης προβληματικών διαλόγων.
- Θεσμικό πλαίσιο συμπεριφοράς και επαγγελματικής επικοινωνίας.
- Θεσμικό πλαίσιο κανόνων υγιεινής και ασφάλειας στους χώρους εργασίας.
- Κριτήρια επιλογής λήψεων για το μοντάζ.
- Συνδεσμολογία.
- Τεχνικές επίλυσης προβλημάτων και βλαβών στα μηχανήματα και τη συνδεσμολογία μηχανημάτων μοντάζ.
- Τεχνικές ελέγχου κατά την παραλαβή πλάνων από το ραπόρτο του σκριπτ.
- Τεχνικές τοποθέτησης πλάνων σε κυψέλες (bin).
- Τεχνικές αποθήκευσης λήψεων.
- Τεχνικές επιλογής καρέ εικόνας.

Τεχνικές επιλογής ήχου.
Τεχνικές συγχρονισμού και ελέγχου στις λήψεις των πλάνων.
Τεχνικές επιλογής τμημάτων πλάνου.
Τεχνικές αναδημιουργίας ωφέλιμου υλικού της σκηνής.
Τεχνικές τοποθέτησης των σκηνών σύμφωνα με το σενάριο.
Τεχνικές ηχητικής επένδυσης ταινίας.
Τεχνικές διαμόρφωσης της τελικής σειράς των σκηνών της ταινίας.
Τεχνικές κάλυψης κενών στην οπτική αφήγηση.
Τεχνικές διαμόρφωσης και ελέγχου της ισορροπίας φωτεινότητας στην ταινία.
Τεχνικές διαμόρφωσης της ισορροπίας χρωμάτων στα πλάνα της σκηνής.
Τεχνικές δημιουργίας τίτλων και εφέ.
Τεχνικές κάλυψης ηχητικών ατελειών.
Τεχνικές επανατοποθέτησης πρόζας.
Τεχνικές τοποθέτησης μουσικών θεμάτων σε σκηνές.
Τεχνικές διαχωρισμού ηχητικού υλικού.
Τεχνικές μιξάζ.
Τεχνικές εξαγωγής του έργου προς παράδοση.
Ψηφιακή Επεξεργασία Ήχου.

ΕΙΔΙΚΕΣ ΕΠΑΓΓΕΛΜΑΤΙΚΕΣ ΓΝΩΣΕΙΣ

ΔΕΞΙΟΤΗΤΕΣ

Άνετη χρήση ειδικού λογισμικού.
Διαχείριση χρόνου.
Τεχνική δεξιότητα.
Κρίση και λήψη απόφασης.
Επικοινωνία.
Ενεργός ακρόαση.

ΙΚΑΝΟΤΗΤΕΣ

Παρατηρητικότητα.
Ταχύτητα και ακρίβεια αντίληψης.
Μνήμη.
Καλλιτεχνική ικανότητα.
Αισθητική ικανότητα.
Φαντασία.
Δημιουργική – αφαιρετική ικανότητα.

ΠΡΟΤΕΙΝΟΜΕΝΕΣ ΔΙΑΔΡΟΜΕΣ ΓΙΑ ΤΗΝ ΑΠΟΚΤΗΣΗ ΤΩΝ ΑΠΑΙΤΟΥΜΕΝΩΝ ΠΡΟΣΟΝΤΩΝ

ΕΠΑΓΓΕΛΜΑ	ΔΙΑΔΡΟΜΕΣ	
ΕΠΙΠΕΔΟ ΕΠΑΓΓΕΛΜΑΤΙΚΗΣ ΙΕΡΑΡΧΙΑΣ Α		
ΣΥΝΑΡΜΟΛΟΓΗΤΗΣ /ΤΡΙΑ ΕΙΚΟΝΑΣ (ΜΟΝΤΕΡ)	1 ^η Διαδρομή	Πτυχιούχοι αναγνωρισμένων Κινηματογραφικών Σχολών ¹ , τριετούς τουλάχιστον φοίτησης, ειδικότητας «Σκηνοθέτης» ή «Μοντέρ», οι οποίοι έχουν πραγματοποιήσει τρεις (3) κινηματογραφικές ταινίες μεγάλου μήκους η εξακόσια (600) ημερομίσθια σε τηλεοπτικές παραγωγές ως Βοηθοί Μοντέρ (άδεια Μοντέρ χωρίς εξετάσεις).
	2 ^η Διαδρομή	Απόφοιτοι (κάτοχοι Διπλώματος) Επαγγελματικής Κατάρτισης (ΟΕΕΚ), επιπέδου Μεταδευτεροβάθμιας Επαγγελματικής Κατάρτισης, (των ΙΕΚ) της ειδικότητας «Χειριστής Ηλεκτρονικής Συνάρμωσης Εικόνας», οι οποίοι έχουν πραγματοποιήσει τέσσερις (4) κινηματογραφικές ταινίες μεγάλου μήκους η οκτακόσια (800) ημερομίσθια σε τηλεοπτικές παραγωγές ως Βοηθοί Μοντέρ (άδεια Μοντέρ χωρίς εξετάσεις).
	3 ^η Διαδρομή	Κάτοχοι της άδειας άσκησης επαγγέλματος του Βοηθού Μοντέρ, οι οποίοι έχουν πραγματοποιήσει τέσσερις (4) κινηματογραφικές ταινίες μεγάλου μήκους η οκτακόσια (800) ημερομίσθια σε τηλεοπτικές παραγωγές ως Βοηθοί Μοντέρ (άδεια Μοντέρ χωρίς εξετάσεις).
ΕΠΙΠΕΔΟ ΕΠΑΓΓΕΛΜΑΤΙΚΗΣ ΙΕΡΑΡΧΙΑΣ Β		
ΒΟΗΘΟΣ ΣΥΝΑΡΜΟΛΟΓΗΤΗΣ /ΤΡΙΑ ΕΙΚΟΝΑΣ (ΜΟΝΤΕΡ)	1 ^η Διαδρομή	Πτυχιούχοι αναγνωρισμένων Κινηματογραφικών Σχολών, τριετούς τουλάχιστον φοίτησης, ειδικότητας «Σκηνοθέτης» ή «Μοντέρ» (άδεια Βοηθού Μοντέρ χωρίς εξετάσεις).
	2 ^η Διαδρομή	Απόφοιτοι (κάτοχοι διπλώματος) Επαγγελματικής Κατάρτισης (ΟΕΕΚ), επιπέδου Μεταδευτεροβάθμιας Επαγγελματικής Κατάρτισης (των ΙΕΚ) της ειδικότητας «Χειριστής Ηλεκτρονικής Συνάρμωσης Εικόνας» (άδεια Βοηθού Μοντέρ με εξετάσεις).
ΦΟΡΕΑΣ ΕΚΔΟΣΗΣ ΤΩΝ ΠΑΡΑΠΑΝΩ ΑΔΕΙΩΝ: ΥΠΟΥΡΓΕΙΟ ΠΟΛΙΤΙΣΜΟΥ – Δ/ΝΣΗ ΚΙΝΗΜΑΤΟΓΡΑΦΟΥ ΚΑΙ ΟΠΤΙΚΟΑΚΟΥΣΤΙΚΩΝ ΜΕΣΩΝ σύμφωνα με το ΥΠΠΟ/ΔΙΚΟΜ/84148/1376/1402/27-1005 (ΦΕΚ Β' 1483/27-10-2005).		

Οι διαδρομές αφορούν στη διαδικασία αδειοδότησης του/της Συναρμολογητή/τριας Εικόνας (Μοντέρ) σύμφωνα με το νομοθετικό πλαίσιο.

¹ Αντιστοιχούν στις αναγνωρισμένες Κινηματογραφικές Σχολές, τριετούς τουλάχιστον φοίτησης, του Υπουργείου Πολιτισμού, Μεταδευτεροβάθμιας Εκπαίδευσης.

ΕΝΔΕΙΚΤΙΚΟΙ ΤΡΟΠΟΙ ΑΞΙΟΛΟΓΗΣΗΣ ΤΩΝ ΑΠΑΙΤΟΥΜΕΝΩΝ ΓΝΩΣΕΩΝ, ΔΕΞΙΟΤΗΤΩΝ ΚΑΙ ΙΚΑΝΟΤΗΤΩΝ

ΑΞΙΟΛΟΓΗΣΗ ΓΝΩΣΕΩΝ

Γραπτές και προφορικές εξετάσεις.

Τεστ πολλαπλών απαντήσεων.

Εκπόνηση εργασιών.

Παρατήρηση εκτέλεσης εργασίας.

Αξιολόγηση τεχνικών δεξιοτήτων.

ΑΞΙΟΛΟΓΗΣΗ ΔΕΞΙΟΤΗΤΩΝ

Συνέντευξη.

Παρατήρηση εκτέλεσης εργασίας.

Αξιολόγηση τεχνικών δεξιοτήτων.

ΙΚΑΝΟΤΗΤΕΣ

Ειδικά για τις ικανότητες διευκρινίζεται ότι η αξιολόγησή τους είναι ευαίσθητη διαδικασία και ότι μπορούν να εκτιμηθούν αποκλειστικά με την εφαρμογή σταθμισμένων και αξιόπιστων εργαλείων. Διεθνώς για το σκοπό αυτό έχουν αναπτυχθεί διάφορα ψυχομετρικά εργαλεία (τεστ ικανοτήτων). Ένα «τεστ ικανότητας» μετρά μία σχετικά ομοιογενή και σαφώς προσδιορισμένη ικανότητα. Τα «τεστ ειδικών ικανοτήτων» μετρούν μία μόνο συγκεκριμένη ικανότητα, ενώ οι «συστοιχίες πολλαπλών ικανοτήτων» καταλήγουν σε ένα ατομικό προφίλ, με ξεχωριστή βαθμολογία για έναν αριθμό ικανοτήτων. Ενδεικτικά τεστ ικανοτήτων είναι τα εξής: Differential Aptitude Test (DAT) και του General Aptitude Test Battery (GATB), Comprehensive Ability Battery (CAB), SRA Mechanical Aptitude, Minnesota Paper Form Board.

ΕΙΣΑΓΩΓΗ

Οι συνδικαλιστικές οργανώσεις εκπροσώπησης εργαζομένων και εργοδοτών που υπογράφουν την Εθνική Γενική Συλλογική Σύμβαση Εργασίας (ΕΓΣΣΕ) ΓΣΕΒΕΕ, ΓΣΕΕ, ΕΣΣΕ και ΣΕΒ, σε σύμπραξη με τα ερευνητικά ή εκπαιδευτικά κέντρα ΚΕΚ ΓΣΕΒΕΕ, ΚΕΚ ΙΝΕ/ΓΣΕΕ, ΚΑΕΛΕ και ΙΟΒΕ, ανέλαβαν από το Υπουργείο Απασχόλησης – ΕΚΕΠΙΣ, στο πλαίσιο συγχρηματοδοτούμενης από το Ευρωπαϊκό Κοινωνικό Ταμείο δράσης, να αναπτύξουν 145 επαγγελματικά περιγράμματα μεταξύ των οποίων και το Επαγγελματικό Περίγραμμα του **«Συναρμολογητή/τριας Εικόνας (Μοντέρ)»** στο οποίο αναφέρεται η παρούσα μελέτη αυτή.

Η συνεργασία των αναδόχων φορέων αποβλέπει στην ανάπτυξη και πιστοποίηση «Επαγγελματικών Περιγραμμάτων», στο πλαίσιο της διά βίου εκπαίδευσης και κατάρτισης και αποτελεί απαραίτητο βήμα για τη λειτουργία του Εθνικού Συστήματος Σύνδεσης της Επαγγελματικής Εκπαίδευσης και Κατάρτισης με την Απασχόληση (ΕΣΣΕΕΚΑ).

Με αυτή τη συνεργασία των Κοινωνικών Φορέων επιδιώκεται η ουσιαστική σύνδεση της επαγγελματικής εκπαίδευσης και κατάρτισης με τις ανάγκες των εργαζόμενων και των επιχειρήσεων και γενικότερα της ελληνικής οικονομίας και κοινωνίας.

Η ανάπτυξη του επαγγελματικού περιγράμματος του **«Συναρμολογητή/τριας Εικόνας (Μοντέρ)»** έγινε υπό το συντονισμό του ΚΕΚ-ΙΝΕ/ΓΣΕΕ. Υπεύθυνος έργου από την πλευρά του ΚΕΚ-ΙΝΕ/ΓΣΕΕ ήταν ο Δημούλας Κων/νος.

Συντονιστής και επιμελητής της μελέτης ανάπτυξης του επαγγελματικού περιγράμματος του **«Συναρμολογητή/τριας Εικόνας (Μοντέρ)»** ήταν η κα Ελένη Λαμπριτζή. Συντάκτες και συγγραφείς του περιγράμματος ήταν ο κ. Βασίλης Τζανής και η κα Ελένη Λαμπριτζή. Την προσέγγιση των εργαζομένων για το περίγραμμα και το αναλυτικό του περιεχόμενο, τη διατύπωσε γνωμοδοτώντας ο κ. Παναγιώτης Γιαννόπουλος. Την προσέγγιση των εργοδοτών για το περίγραμμα και το αναλυτικό του περιεχόμενο, τη διατύπωσε γνωμοδοτώντας η κ. Αγγελική Μανουσέλη.

Το μεθοδολογικό πλαίσιο στο οποίο βασίστηκε η παρούσα μελέτη έχει αναπτυχθεί στον σχετικό «ΟΔΗΓΟ»² που εξέδωσαν το 2007 οι συνδικαλιστικές οργανώσεις εκπροσώπησης εργαζομένων και εργοδοτών που υπογράφουν την ΕΓΣΣΕ. Η ανάπτυξη των περιγραμμάτων γίνεται βάσει συγκεκριμένων προδιαγραφών, όπως αυτές προσδιορίζονται στην ΚΥΑ [110998/ 08.05.06 (ΦΕΚ 566Β')] και το Αναλυτικό Τεύχος της Προκήρυξης για τη διεξαγωγή Ανοικτού Διεθνούς Διαγωνισμού Αριθ.32/2009 με τίτλο «Ανάπτυξη 145 Επαγγελματικών Περιγραμμάτων»,

Βάσει των ανωτέρω, η περιγραφή των επαγγελματικών περιγραμμάτων ακολουθεί τους εξής πέντε άξονες:

² Ο Οδηγός για την ανάπτυξη και τις προδιαγραφές των επαγγελματικών περιγραμμάτων συντάχθηκε το 2007 από την παρακάτω ομάδα εργασίας των ΓΣΕΕ-ΣΕΒ-ΓΣΕΒΕΕ-ΕΣΣΕ: Δημούλας Κώστας (Επιμέλεια), Βαρβιτσιώτη Ρένα, Σπηλιώτη Χριστίνα (Συγγραφείς), Τολίδης Γιάννης (Ανάπτυξη και Συγγραφή Ερωτηματολογίου Περιγραφής Επαγγέλματος), Ασπρος Δημήτρης (Παράδειγμα Επαγγελματικού Περιγράμματος).

Ενότητα Α: Τίτλος και ορισμός του επαγγέλματος / ειδικότητας.

Ενότητα Β: Ανάλυση του επαγγέλματος / ειδικότητας - «προδιαγραφές».

Ενότητα Γ: Απαραίτητες γνώσεις, δεξιότητες, ικανότητες για την άσκηση του επαγγέλματος/ ειδικότητα.

Ενότητα Δ: Προτεινόμενες διαδρομές για την απόκτηση των απαιτούμενων προσόντων.

Ενότητα Ε: Ενδεικτικοί τρόποι αξιολόγησης των απαιτούμενων Γνώσεων, Δεξιοτήτων και Ικανοτήτων.

Στην ενότητα Α αναλύονται οι γενικότερες συνθήκες του επαγγέλματος, οι τεχνολογικές αλλαγές που το επηρεάζουν, οι γενικότερες αλλαγές που παρατηρούνται, οι προοπτικές του επαγγέλματος στην αγορά εργασίας και των κλάδων δραστηριότητας στους οποίους ασκείται, καθώς και οι ρυθμίσεις που ισχύουν σχετικά με την άσκηση του επαγγέλματος

Στην ενότητα Β το επάγγελμα αναλύεται σε κύριες επαγγελματικές λειτουργίες (ΚΕΛ1 έως ΚΕΛν), κάθε ΚΕΛ αναλύεται σε επιμέρους επαγγελματικές λειτουργίες (ΕΕΛ) και κάθε ΕΕΛ σε επαγγελματικές εργασίες (ΕΕ) (επόμενο διάγραμμα).

Διάγραμμα: Ανάλυση επαγγέλματος σε ΚΕΛ-ΕΕΛ-ΕΕ

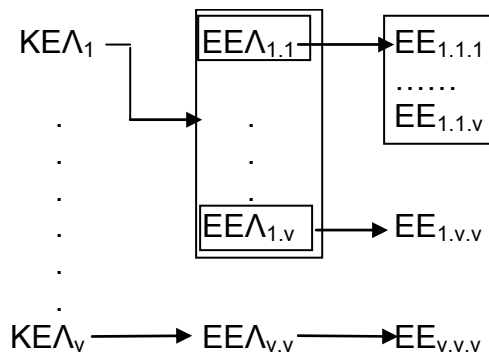

Για κάθε δε ΕΕ προσδιορίζονται τα κριτήρια επαγγελματικής ανταπόκρισης και το εύρος εφαρμογής της.

Με βάση αυτή την ανάλυση, στην ενότητα Γ αναλύονται οι απαιτούμενες γνώσεις, ικανότητες και δεξιότητες που είναι απαραίτητες για αποτελεσματική εκτέλεση κάθε επαγγελματικής εργασίας.

Στις ενότητες Δ και Ε προτείνονται διαδρομές για την απόκτηση των απαιτούμενων προσόντων και ενδεικτικοί τρόποι αξιολόγησης των απαιτούμενων γνώσεων, δεξιοτήτων και ικανοτήτων.

Αξιοποιήθηκαν οι ακόλουθες μέθοδοι συλλογής πληροφοριών για το επάγγελμα:

- Η βιβλιογραφική έρευνα γραφείου, για την επισκόπηση της σχετικής με το επάγγελμα βιβλιογραφίας σε εθνικό

και διεθνές επίπεδο (κλαδικές μελέτες και επαγγελματικές μονογραφίες), τη συγκέντρωση και ανάλυση στατιστικών δεδομένων της Εθνικής Στατιστικής Υπηρεσίας και των στοιχείων που διαθέτουν οι επαγγελματικές και επιστημονικές ενώσεις του επαγγέλματος.

- Μια παραλλαγή της μεθόδου Delphi με βάση ερωτηματολόγιο που συνέταξε η επιστημονική επιτροπή της ένωσης των φορέων.
- Οι συνεντεύξεις με κατόχους θέσεων εργασίας στο επάγγελμα βάσει οδηγού συνέντευξης με προεπιλεγμένους άξονες που συνέταξε η επιστημονική επιτροπή της ένωσης των φορέων.
- Εναλλακτικά της μεθόδου της συνέντευξης χρησιμοποιήθηκε και μέθοδος συμπλήρωσης εξειδικευμένου ερωτηματολογίου με κατόχους θέσεων εργασίας στο επάγγελμα.
- Διαδικασίες ανασκόπησης και ανάδρασης με τις επαγγελματικές οργανώσεις των εργαζομένων και των εργοδοτών κατά τη διάρκεια εκπόνησης της μελέτης.

Η τελική σύνθεση του Επαγγελματικού Περιγράμματος πραγματοποιήθηκε από το/τη συντονιστή/συντονίστρια της ομάδας ανάπτυξης του επαγγελματικού περιγράμματος κα. Ελένη Λαμπριτζή, υπό την εποπτεία των στελεχών του ΚΕΚ-ΙΝΕ/ΓΣΕΕ (Καρατράσογλου Ιάκωβος, Σπηλιώτη Χριστίνα, Βαρβιτσιώτη Ρένα).

Τη συνολική ευθύνη του έργου των 145 επαγγελματικών περιγραμμάτων είχε η Ομάδα Πλοήγησης που συγκροτήθηκε από τους Αναδόχους φορείς και αποτελείται από τους εξής:

Φορέας	Ονοματεπώνυμο
ΚΕΚ-ΙΝΕ/ΓΣΕΕ	Βαρβιτσιώτη Ρένα
ΓΣΕΕ	Καρατράσογλου Ιάκωβος
ΙΟΒΕ	Τορτοπίδης Αντώνης
ΓΣΕΒΕΕ	Λιντζέρης Παρασκευάς
ΚΕΚ ΓΣΕΒΕΕ	Αυλωνίτου Αναστασία
ΣΕΒ	Τορτοπίδης Αντώνης
ΕΣΕΕ, ΚΑΕΛΕ	Κόνσολας Αντώνης

Τον έλεγχο ανταπόκρισης του περιγράμματος στις προδιαγραφές του έργου της ανάπτυξης των 145 επαγγελματικών περιγραμμάτων είχε η Επιτροπή Ποιότητας στην οποία συμμετείχαν οι εξής:

Φορέας	Όνοματεπώνυμο
ΚΕΚ-ΙΝΕ/ΓΣΕΕ	Σπηλιώτη Χριστίνα
ΚΕΚ-ΙΝΕ/ΓΣΕΕ	Βαρβιτσιώτη Ειρήνη
ΕΣΕΕ, ΚΑΕΛΕ	Αρανίτου Βάλλια
ΚΕΚ ΓΣΕΒΕΕ	Βαρδαρός Σταμάτης
ΣΕΒ, ΙΟΒΕ	Τσακανίκας Άγγελος

Σημείωμα της συντονίστριας

Η Ομάδα Εργασίας

Η ανάπτυξη του Επαγγελματικού Περιγράμματος με τίτλο «Συναρμολογητής/τρια εικόνας (Μοντέρ)» εκπονήθηκε από ομάδα εργασίας, στην οποία συμμετείχαν οι:

Συντονίστρια του Επαγγελματικού Περιγράμματος:

Λαμπριτζή Ελένη, Πολιτικός επιστήμονας (Πάντειο Πανεπιστήμιο)

Εμπειρογνώμονας:

Τζανής Βασίλης, Μοντέρ

Εκπρόσωπος φορέα εργαζομένων:

Γιαννόπουλος Παναγιώτης, Μοντέρ

Εκπρόσωπος φορέα εργοδοτών:

Μανουσέλη Αγγελική

Μεθοδολογία Εργασίας

1) Έρευνα Γραφείου

Στην αρχική φάση της ανάπτυξης του Ε.Π. η ομάδα εργασίας πραγματοποίησε έρευνα γραφείου³, προκειμένου να συλλέξει οποιοδήποτε χρήσιμο και σχετικό υλικό, από ανάλογες μελέτες ή μονογραφίες στην Ελλάδα και το εξωτερικό, αναφορικά με το επάγγελμα του «Συναρμολογητή/τριας Εικόνας (Μοντέρ)». Βασική διαπίστωση ήταν ότι για το συγκεκριμένο επάγγελμα δεν υφίστανται αρκετές πληροφορίες και σχετική βιβλιογραφία, σε εθνικό κυρίως επίπεδο.

Κατά τη διαδικασία της ερευνητικής φάσης, έγινε εκτεταμένη αναζήτηση –κυρίως μέσω του διαδικτύου – σε ελληνικούς και ξενόγλωσσους ιστοτόπους (web sites) προκειμένου να συλλεγούν πληροφορίες σχετικά με το προφίλ και περιεχόμενο του επαγγέλματος και τα καθήκοντα – εργασίες των απασχολούμενων σε αυτό.

Κατά τη έρευνα διαπιστώθηκε ότι σε διάφορες χώρες έχουν εκπονηθεί αναλυτικά «προφίλ εργασίας»

³ Βλ. Ως προς τη μεθοδολογία εργασίας ακολουθήθηκε ο «Οδηγός Ανάπτυξης Επαγγελματικών Περιγραμμάτων», Αθήνα, Οκτώβριος 2007.

(job profiles) σχετικά με το επάγγελμα του «Συναρμολογητή/τριας Εικόνας (Μοντέρ)» και τα οποία έχουν σαν κύριο στόχο να δώσουν σαφείς και συγκεκριμένες πληροφορίες στα άτομα που ενδιαφέρονται να απασχοληθούν στον συγκεκριμένο επαγγελματικό χώρο.

Τις πλέον ενδιαφέρουσες περιγραφές του επαγγέλματος τις συναντήσαμε στις παρακάτω ιστοσελίδες:

1. www.ukstandards.co.uk – (skill set) Artistic and Literary occupations (290) - Αγγλία
2. www.ntatt.org - National Training Agency
3. www.hrsdc.gc.ca - Human Resource and Skill Development – Καναδάς
4. www.onetcodeconnector.org - Διεύθυνση Απασχόλησης και Κατάρτισης - Αμερική

2) Συναντήσεις ομάδας εργασίας

Αρχικά πραγματοποιήθηκε μια εναρκτήρια συνάντηση εργασίας, κατά την οποία υπήρξε ενημέρωση των μελών της ομάδας από τη συντονίστρια για τους στόχους και το περιεχόμενο του έργου, τις μεθόδους εργασίας και το χρονοδιάγραμμα των εργασιών.

Στη συνέχεια η ομάδα εργασίας πραγματοποίησε μια σειρά συναντήσεων (10 συνολικά) κατά τη διάρκεια εκπόνησης του περιγράμματος, ακολουθώντας την υποδειχθείσα μέθοδο της ομαδικής επικοινωνίας και συνεργασίας, κατά τις οποίες συζητούνταν, αναλύονταν και ανασυνθέτονταν οι απόψεις των μελών της ομάδας, σχετικά με τις Κύριες (ΚΕΛ) και Επιμέρους Επαγγελματικές Λειτουργίες (ΕΕΛ) και τις Επαγγελματικές Εργασίες (ΕΕ).

Τα κείμενα που προέκυπταν μετά από κάθε συνάντηση, αποστέλλονταν με ηλεκτρονικό ταχυδρομείο στα μέλη της ομάδας, ώστε να υπάρχει επαρκής χρόνος για τη μελέτη αλλά κυρίως για τις παρατηρήσεις τους στην επόμενη συνάντηση εργασίας.

Όλες οι συναντήσεις και η επικοινωνία της ομάδας εργασίας, η πορεία εξέλιξης και επεξεργασίας του επαγγελματικού περιγράμματος, τα προβλήματα που προέκυπταν καθώς και οι λύσεις που προτάθηκαν, είναι καταγεγραμμένες στο ημερολόγιο εργασιών από την συντονίστρια.

3) Διαδικασίες γνωμοδότησης από φορείς εργαζομένων και εργοδοτών

Ως προς τις διαδικασίες ανάδρασης από τις επαγγελματικές οργανώσεις των εργαζομένων και των εργοδοτών σχετικά με το αποτέλεσμα διαφόρων φάσεων της εκπόνησης της μελέτης του επαγγελματικού περιγράμματος, οι εκπρόσωποι των εργαζομένων και των εργοδοτών απευθύνθηκαν ως προς την εργατική πλευρά στην Ε.Τ.Ε.Κ.Τ – Ο.Τ (Ένωση Τεχνικών Ελληνικού Κινηματογράφου και Τηλεόρασης - Οπτικοακουστικού Τομέα) και την Ε.Τ.Τ.Τ.Α (Ένωση Τεχνικών Ιδιωτικής Τηλεόρασης Αττικής) καθώς και σε σχετικούς με το επάγγελμα εργοδοτικούς φορείς.

4) Συνεντεύξεις βάθους

Στο πλαίσιο ανάπτυξης του Έργου αποφασίστηκε από την ομάδα εργασίας να ακολουθηθεί η διαδικασία της συνέντευξης, προκειμένου να συλλεγούν οι απαραίτητες πληροφορίες για την επαλήθευση των βασικών λειτουργιών και επιμέρους εργασιών που αφορούν στο επάγγελμα. Σε αυτό το πλαίσιο πραγματοποιήθηκαν 10 συνεντεύξεις με βάση τους οδηγούς συνέντευξης και τις γενικές κατευθυντήριες οδηγίες της ομάδας πλοήγησης.



Οι συνεντεύξεις (10 συνολικά) λήφθηκαν από 6 εργαζόμενους σε κινηματογράφο τηλεόραση και από 4 προϊσταμένους/εργοδότες.

Στη διάρκεια των συνεντεύξεων επιδιώχθηκε η ανάπτυξη ελεύθερου διαλόγου με τον κάθε ένα ερωτηθέντα, πραγματοποιήθηκαν νέες ερωτήσεις και ζητήθηκαν επεξηγήσεις, παραδείγματα και διευκρινήσεις, εωσότου θεωρήσει ο συνεντευκτής ότι έχει καλύψει τα θέματα. Ιδιαίτερη έμφαση κατά την πραγματοποίηση των συνεντεύξεων δόθηκε στην κάλυψη όλων των εργασιών και καθηκόντων του επαγγέλματος.

Από όλες τις συνεντεύξεις τηρήθηκαν σημειώσεις.

ΕΝΟΤΗΤΑ Α: «ΤΙΤΛΟΣ ΚΑΙ ΟΡΙΣΜΟΣ ΤΟΥ ΕΠΑΓΓΕΛΜΑΤΟΣ Η/ ΚΑΙ ΕΙΔΙΚΟΤΗΤΑΣ»

A.1 Προτεινόμενος Γενικός Τίτλος του Επαγγέλματος ή/ και της ειδικότητας/ των

ΣΥΝΑΡΜΟΛΟΓΗΤΗΣ/ΤΡΙΑ ΕΙΚΟΝΑΣ (ΜΟΝΤΕΡ)

A.2 Ορισμός του Επαγγέλματος ή/ και της ειδικότητας

A.2.1. Γενική Περιγραφή του περιεχομένου και σκοπός του Επαγγέλματος ή/ και της ειδικότητας

Το Μοντάζ είναι το κυριότερο εκφραστικό μέσο του κινηματογράφου. Κατά πολλούς θεωρητικούς χωρίς το μοντάζ δεν θα μπορούσε να υπάρξει ο κινηματογράφος, εφόσον σε αυτό οφείλεται κατά ένα πολύ μεγάλο βαθμό η δημιουργία της κινηματογραφικής γλώσσας και ειδικότερα η δημιουργία του κινηματογραφικού χωροχρόνου, του ρυθμού, της ιδέας, της αφηγηματικής δομής μιας ταινίας.

Το Μοντάζ αποδίδει την ενότητα και το νόημα σε μία ταινία, είναι η τέχνη της κίνησης και του ρυθμού στην εναλλαγή των πλάνων, η τέχνη της «συναρμολόγησης» των εικόνων και της ταύτισης στα πλάνα του λόγου και της μουσικής.

Πολλοί είναι εκείνοι που θεωρούν ότι αυτό που συμβαίνει κατά τη διάρκεια του μοντάζ στο post-production, είναι μιας άλλης μορφής σκηνοθεσία. Και αυτό επειδή ο μοντέρ με τα μέσα που διαθέτει, ενώνει, διακόπτει, επανατοποθετεί, καταργεί και επαναδημιουργεί την ροή που προκύπτει από το σενάριο και την κινηματογράφιση. Αντίθετα από ότι έχει επικρατήσει στον πολύ κόσμο, το μοντάζ δεν αποτελεί πάνω από όλα μια τεχνική διεργασία. Είναι κυρίως μια καλλιτεχνική διεργασία, είναι η δημιουργική σύνθεση όλων των οπτικών και ηχητικών στοιχείων που συναποτελούν μια ταινία και με αυτό εξασφαλίζονται οι εξής δημιουργικές δυνατότητες:

- Η ολοκλήρωση της αφήγησης και των χαρακτήρων,
- Η ανάδειξη των ιδεολογικών στοιχείων της ταινίας,
- Η αξιοποίηση των κινηματογραφικών δεδομένων όπως τα οραματίζεται ο σκηνοθέτης κατά τη συγγραφή του ντεκουπάζ και υλοποιούνται κατά το γύρισμα,
- Η μετουσίωση όλων των οπτικών και ηχητικών στοιχείων της ταινίας και η εξασφάλιση του ρυθμού της.

Η έννοια του μοντάζ έχει διπλή σημασία εφόσον αφορά αφενός στην συναρμολόγηση των πλάνων με βάση το ντεκουπάζ και αφετέρου στην διαδικασία κατά την οποία θα δοθεί στην ταινία πνοή, αυτό που ονομάζεται ρυθμός. Στο μοντάζ δηλαδή έχουμε να επιλέξουμε ανάμεσα σε πολλές δυνατότητες και μέσω της κατάταξης να δώσουμε στην ταινία την τελική της μορφή.

Ο Συναρμολογητής Εικόνας (μοντέρ) είναι υπεύθυνος για τη συρραφή των πλάνων, καθώς και για το

συγχρονισμό της εικόνας με τους διαλόγους, τη μουσική και τους ήχους. Σε συνεργασία με το σκηνοθέτη, είναι επίσης υπεύθυνος και για τη δημιουργία του ρυθμού της κινηματογραφικής ταινίας ή της τηλεοπτικής παραγωγής.

Ο Συναρμολογητής Εικόνας (μοντέρ) συνεργάζεται τις περισσότερες φορές με το σκηνοθέτη, ώστε να συνδέσει τα πλάνα σε ενότητες και τις ενότητες σε ολοκληρωμένο έργο. Ασχολείται με τα είδη και τη λειτουργία των συστημάτων μοντάζ που χρησιμοποιούνται σήμερα καθώς και τη λειτουργία και χρήση όλων των εξαρτημάτων μιας editing suite (editing controler= μονταζιέρα), της κονσόλας μίξης εικόνας και ήχου, video recorders, waveform monitor, digital video effect unit κ.λπ. Συνδέει και ρυθμίζει όλα τα μηχανήματα που είναι απαραίτητα για το μοντάζ και ιδιαίτερα την παροχή (feed) σήματος από και προς την κονσόλα μίξης εικόνας. Είναι ειδικευμένος στη χρήση και διαφοροποίηση συστημάτων μοντάζ «off» και «on line» σε tape και σε disk, καθώς και στις τεχνικές ρύθμισης χρώματος (color correction) και τα παρεμφερή DVE.

Ασχολείται επίσης με τις διάφορες τεχνικές ηλεκτρονικής μίξης πλάνων για κάθε είδος (format) τηλεοπτικής παραγωγής όπως π.χ. ειδήσεις, τηλεπαιχνίδια, πολυκάμερα αθλητικά, ζωντανές ή μαγνητοσκοπημένες συναυλίες, talk shows κ.λπ.

Ο Συναρμολογητής Εικόνας (μοντέρ) δραστηριοποιείται στο χώρο του κινηματογράφου και της τηλεόρασης. Μπορεί να εργαστεί:

- σε τηλεοπτικούς σταθμούς,
- σε εταιρείες παραγωγής τηλεοπτικών προγραμμάτων,
- σε στούντιο παραγωγής και επεξεργασίας εικόνας ή ήχου,
- σε εταιρείες παραγωγής διαφημιστικών ταινιών, διαφημίσεων και video clips,
- σε εταιρείες παρουσιάσεων Multimedia, στούντιο ηχογραφήσεων,
- σε συναυλιακούς χώρους,
- σε εταιρίες που εξειδικεύονται στο post-production,
- σε εταιρίες παραγωγής,
- σε οπτικοακουστικές παραγωγές (κινηματογράφος, τηλεόραση),
- στο Θέατρο,
- σε διαφημιστικές εταιρίες.

A.3 Αντιστοίχιση με το ισχύον Σύστημα Ταξινόμησης Επαγγεμάτων, σε τετραψήφια ανάλυση και με το ισχύον Σύστημα Ταξινόμησης Κλάδων Οικονομίας, σε τουλάχιστον διψήφια ανάλυση

A.3.1 Αντιστοίχιση με ΣΤΕΠ 92

Ο/η Συναρμολογητής/τρια εικόνας (Μοντέρ) ανήκει στην Ομάδα 3 της ΣΤΕΠ 92 με τίτλο: «*Τεχνολόγοι, τεχνικοί βοηθοί και ασκούντες συναφή επαγγέλματα*».

Η εξάσκηση των καθηκόντων του συγκεκριμένου επαγγέλματος όσον αφορά στην ταξινόμηση σε επίπεδο διψήφιας ανάλυσης, υπάγεται στον κωδικό 31 με τίτλο: «*Τεχνολόγοι και τεχνικοί βοηθοί των επιστημών της φυσικής και της μηχανικής και ασκούντες συναφή επαγγέλματα*».

Σε επίπεδο τετραψήφιας ανάλυσης, υπάγεται στον κωδικό 3141 με τίτλο: «*Χειριστές μηχανημάτων μίξης ήχου, εικόνας και δημιουργίας οπτικών ή ηχητικών στοιχείων (εμφέ)*», στους οποίους «*Περιλαμβάνονται: α) οι φωτογράφοι που φωτογραφίζουν για διαφημίσεις ή για εμπορικούς, βιομηχανικούς, επιστημονικούς ή άλλους σκοπούς, β) οι φωτογράφοι ειδησεογραφίας (φωτορεπόρτερ), γ) οι φωτογράφοι προσώπων, δ) οι εικονολήπτες κινηματογράφου, τηλεόρασης και βίντεο (καμεραμέν), ε) οι χειριστές ειδικών φωτογραφικών μηχανών, συμπεριλαμβανομένων των μηχανών για αεροφωτογράφιση, στ) οι διευθυντές φωτογραφίας κινηματογράφου, βιντεοταινιών κλπ. (οπερατέρ), ζ) οι ρυθμιστές και χειριστές μηχανημάτων εγγραφής ήχου για κινηματογράφο, βιντεοταινίες, δίσκους γραμμοφώνων και ψηφιακούς (CD), κασέτες, καθώς και για απευθείας μετάδοση προγραμμάτων ή άλλους σκοπούς, η) οι χειριστές μηχανημάτων μίξης ήχου, εικόνας και δημιουργίας οπτικών ή ηχητικών στοιχείων (εμφέ), καθώς και έκδοσης πρωτοτύπων (mastercopies) για περαιτέρω αναπαραγωγή οπτικοακουστικών μέσων*».

A.3.2 Αντιστοίχιση με ΣΤΑΚΟΔ

Η εξάσκηση των καθηκόντων του επαγγέλματος «Συναρμολογητής/τρια εικόνας (Μοντέρ)», όσον αφορά στην ταξινόμηση βάσει του **ΣΤΑΚΟΔ 2003**, υπάγεται στο **γράμμα Ξ** με γενικό τίτλο: «*Άλλες δραστηριότητες παροχής υπηρεσιών υπέρ του κοινωνικού συνόλου και άλλων υπηρεσιών κοινωνικού ή ατομικού χαρακτήρα*».

Σε **διψήφια ανάλυση** υπάγεται στον κωδικό **92** με τίτλο: «*Ψυχαγωγικές, πολιτιστικές και αθλητικές δραστηριότητες*».

Σε **τριψήφια ανάλυση** υπάγεται στον κωδικό **923** «*Άλλες δραστηριότητες θεάματος*» και με **τετραψήφια ανάλυση** στον κωδικό **923.1** «*Καλλιτεχνική και λογοτεχνική δημιουργία και ερμηνεία*», στον οποίο περιλαμβάνονται «*δραστηριότητες μεμονωμένων καλλιτεχνών, όπως ηθοποιών, διευθυντών ορχήστρας, σκηνοθετών, μουσικών, συγγραφέων, αφηγητών ή ομιλητών, γλυπτών, ζωγράφων, γελοιογράφων, χαρακτών, χαλκογράφων, σκηνογράφων και κατασκευαστών σκηνικών κτλ.*».

Όσον αφορά στην ταξινόμηση βάσει του **ΣΤΑΚΟΔ 2008**, υπάγεται στο **γράμμα P** με γενικό τίτλο: «*Τέχνες, Διασκέδαση και ψυχαγωγία*».

Σε **διψήφια ανάλυση** υπάγεται στον κωδικό **90** με τίτλο: «*Δημιουργικές δραστηριότητες, τέχνες και διασκέδαση*» και σε **τετραψήφια ανάλυση** υπάγεται στον κωδικό **90.01** «*Τέχνες του θεάματος*».

A.4 Ιστορική εξέλιξη του Επαγγέλματος ή/ και της ειδικότητας

A.4.1 Ιστορική αναδρομή και εξέλιξη του επαγγέλματος ή και της ειδικότητας

Ο κινηματογράφος στην Ευρώπη γεννιέται στις 28 του Δεκέμβρη του 1895. Είναι η ημέρα που οι αδελφοί Λυμιέρ (Lumière), μελετώντας τη λειτουργία της ραπτομηχανής ανακαλύπτουν τον "Σταυρό της Μάλτας" τον οποίο προσθέτοντας σαν εξάρτημα στη μηχανή λήψης και προβολής εξασφαλίζουν την διακοπόμενη ροή του φιλμ, η οποία αποτελεί τη βασική προϋπόθεση τόσο για την λήψη όσο και για την προβολή. Έτσι στις 28 Δεκέμβρη του 1895 έχουμε την πρώτη κινηματογραφική λήψη που είναι η "Έξοδος των εργατών από τα εργοστάσια Λυμιέρ". Η προβολή της ταινίας δημιούργησε έντονη αίσθηση. Οι ταινίες των αδελφών Λυμιέρ είναι διάφορα ενσταντανέ από την καθημερινή ζωή, όπως το "τάϊσμα του μωρού", "το τάϊσμα του γάτου", "βόλτα της οικογένειας Λυμιέρ στο λιμάνι της Νίκαιας", "άφιξη ενός τρένου στο σταθμό της Λυών" κλπ. Αυτή η τελευταία ταινία δημιούργησε κατά την προβολή της ακόμη εντονότερη αίσθηση καθώς το κοινό, μη όντας ακόμη εξοικειωμένο με τη νέα ανακάλυψη είδε ξαφνικά ένα τρένο να εισβάλλει μέσα στην αίθουσα. Έτσι η ταινία αυτή αποκαλύπτει μια σημαντική δυνατότητα του κινηματογράφου, δηλαδή να μπορεί να λειτουργήσει συγκινησιακά πάνω στο θεατή.

Μια άλλη ταινία σταθμός για την ιστορία του κινηματογράφου των αδελφών Λυμιέρ είναι "ο ποτιστής που ποτίζεται". Πάντα με την ίδια λογική της απλής αποτύπωσης της πραγματικότητας η κάμερα καταγράφει αυτή την φορά μια φάρσα. Ένας φαρσέρ πατάει το λάστιχο με αποτέλεσμα να διακοπεί η παροχή του νερού. Ενώ ο κηπουρός έκπληκτος προσπαθεί να δει τι συμβαίνει, ο φαρσέρ ελευθερώνει το λάστιχο με αποτέλεσμα το πότισμα του ποτιστή. Ακολουθεί κυνηγητό. Η ταινία αυτή, όσο απλή και αν είναι αφηγείται μια ολοκληρωμένη ιστορία με αρχή μέση και τέλος. Έτσι αποκαλύπτεται μια άλλη σημαντική δυνατότητα του κινηματογράφου αυτή της αφήγησης.

Κάνοντας μια γενική αποτίμηση του έργου των αδελφών Λυμιέρ θα λέγαμε ότι οι ταινίες τους έχουν χαρακτήρα απλής αποτύπωσης της πραγματικότητας. Η κάμερα στήνεται απέναντι στο θέμα που καταγράφει και δεν μετακινείται μέχρι την ολοκλήρωση του θέματος, που ταυτίζεται με την ολοκλήρωση και της ταινίας.

Άρα, η στατικότητα της κάμερας δεν αφήνει κανένα περιθώριο για τις έννοιες του ντεκουπάζ και κατά συνέπεια του μοντάζ.

Οι αδελφοί Λυμιέρ δεν εκτίμησαν όσο έπρεπε την ανακάλυψη τους. Την αντιμετώπισαν σαν ένα απλό οπτικό παιχνίδι μη μπορώντας να προβλέψουν τις εκφραστικές της δυνατότητες.

Έτσι την αμέσως επόμενη χρονιά πουλούν την ευρεσιτεχνία τους στη εταιρεία "ΠΑΤΕ". Η κάμερα την περίοδο εκείνη παρέμενε σταθερή και δεν άλλαζε θέση κατά την διάρκεια της λήψης.

Ο επόμενος σημαντικός για την πορεία του κινηματογράφου σκηνοθέτης είναι ο Ζωρζ Μελιές (Georges Melies). Πρόκειται για σκηνοθέτη του θεάτρου και ταχυδακτυλουργό. Εντυπωσιασμένος από την ανακάλυψη των αδελφών Λυμιέρ, σκέπτεται να εντάξει την κινηματογραφική προβολή στις παραστάσεις του. Μη καταφέροντας να πείσει τους αδελφούς Λυμιέρ να του πουλήσουν την ευρεσιτεχνία τους, φτιάχνει ο ίδιος μια κάμερα και αρχίζει να κινηματογραφεί.

Οι πρώτες ταινίες του Μελιές έμοιαζαν με τα πλάνα καθημερινών δραστηριοτήτων των αδελφών Λυμιέρ. Ο Μελιές που ήταν επίσης ταχυδακτυλουργός, ανακάλυψε τις δυνατότητες των απλών ειδικών εφέ. Το 1897 ο Μελιές έχτισε το δικό του στούντιο το οποίο είχε παντού τζαμαρίες σαν θερμοκήπιο, πράγμα που παρείχε τη δυνατότητα χρήσης του ηλιακού φωτός από οποιαδήποτε κατεύθυνση, έτσι ώστε το στούντιο δεν χρειαζόταν να μετακινείται μαζί με τον ήλιο. Ο Μελιές άρχισε επίσης να κατασκευάζει πολύπλοκα σκηνικά προκειμένου να δημιουργήσει φανταστικούς κόσμους μέσα στους οποίους θα συνέβαιναν οι μαγικές μεταμορφώσεις του. Από την απλή κινηματογράφιση ενός μάγου που εκτελεί ένα ή δύο τεχνάσματα σε ένα παραδοσιακό θεατρικό σκηνικό, ο Μελιές προχώρησε σε μακροσκελέστερες αφηγήσεις με σειρές από ταμπλό. Το καθένα αποτελούνταν από ένα πλάνο, με εξαίρεση όταν επέρχονται οι μεταμορφώσεις. Αυτές δημιουργούνται με κοψίματα τα οποία ήταν έτσι σχεδιασμένα ώστε να μη φαίνονται στην οθόνη. Χρησιμοποιούσε επίσης διασκευές παλιών ιστοριών, όπως η «Σταχτοπούτα» (1899), ή έγραφε δικές του. Όλοι αυτοί οι παράγοντες έκαναν τις ταινίες του Μελιές εξαιρετικά δημοφιλείς και πρότυπα πολλών μιμήσεων.

Η σημαντική προσφορά του Ζωρζ Μελιές στον κινηματογράφο έγκειται στο ότι έκανε τον κινηματογράφο θέαμα. Κινηματογραφώντας τις παραστάσεις του για πρώτη φορά αξιοποιείται συνειδητά η αφηγηματική δυνατότητα του κινηματογράφου. Επίσης ο Ζωρζ Μελιές εισάγει στον κινηματογράφο τα οπτικά εφε, τα τρυκ. Οι σημαντικότερες ταινίες του είναι το "Ταξίδι στο φεγγάρι", "Τα τετρακόσια πρόσωπα του διαβόλου" "Η κατάκτηση του πόλου" κτλ . Ο Ζωρζ Μελιές θα μπορούσε να είναι η σημαντικότερη μορφή στα πρώτα χρόνια του κινηματογράφου αν μπορούσε να ξεπεράσει την στατικότητα της μηχανής λήψης. Όμως εντυπωσιασμένος ήδη από τα οπτικά του εφε συνεχίζει να αντιμετωπίζει τη δράση με τον ίδιο τρόπο που την αντιμετώπισαν οι αδελφοί Λυμιέρ. Η κάμερα σταθερή δεν αλλάζει θέση κατά την διάρκεια της λήψης. Άρα και πάλι δεν μπορούμε να μιλήσουμε για τις έννοιες του ντεκουπάζ και του μοντάζ.

Οι δυο αυτές έννοιες είναι ούτως η άλλως αλληλένδετες, έτσι μπορούμε να πούμε πως η ανακάλυψη και η πρόοδος του μοντάζ είναι άμεσα δεμένη με τα στάδια απελευθέρωσης της μηχανής λήψης.

Την θεατρογενή στατικότητα του Μελιές αναιρούν οι Άγγλοι κινηματογραφιστές της «Σχολής του Μπράιτον», βγάζοντας την κάμερα από τον κλειστό χώρο των στούντιο στο ύπαιθρο και αφηγούνται τις ιστορίες τους βασισμένοι στις απαιτήσεις μιας λογικής αφήγησης και όχι σ' ένα θεατρογενές σενάριο. Πραγματοποιούνται συνειδητά πλέον κάποιες απλές κινήσεις της κάμερας για εκφραστικούς (και όχι απλώς για περιγραφικούς) λόγους και γίνεται ένα στοιχειώδες μοντάζ, για να μπουν τα πλάνα στη σειρά.

Αποδεδειχθούν την κάμερα από την στατικότητα της και ανακαλύπτουν την εκφραστική αξία στις αλλαγές των γωνιών λήψης, σε μια ίδια σκηνή. Η εναλλαγή του γκρο πλάνου και του γενικού πλάνου σε μια ίδια σκηνή, είναι η αρχή του ντεκουπάζ και η δημιουργία του πρώτου αληθινού μοντάζ στην ιστορία του σινεμά.

Για πρώτη φορά χρησιμοποιείται το γκρο πλαν σε εναλλαγή με τα γενικότερα πλάνα από τον Σμιθ στην ταινία "Τα γυαλιά της γιαγιάς" ενώ στον κινηματογράφο έφερε το παράλληλο μοντάζ ο Ουίλλιαμσον στην πρώτη του ταινία "Επίθεση μιας ιεραποστολής στην Κίνα", παραθέτοντας σκηνές που συμβαίνουν σε διάφορους χώρους σε χώρο παράλληλο.

Ανακεφαλαιώνοντας θα λέγαμε ότι ο Σμιθ εισήγαγε στον κινηματογράφο την απελευθέρωση της μηχανής λήψης το υποκειμενικό πλάνο και το γκρο πλαν ενώ ο Ουίλλιαμσον ξεπέρασε την ενότητα του χώρου παραθέτοντας σκηνές που συμβαίνουν σε διάφορους χώρους σε χρόνο παράλληλο και έδωσε στον κινηματογράφο το βάθος πεδίου καθώς και τις ταινίες καταδίωξης με πρώτη την "Πιάστε τον κλέφτη". Οι ταινίες καταδίωξης έβαλαν την βάση για τη δημιουργία ενός αληθινού κινηματογράφου του αμερικάνικου γούεστερν. Το μοντάζ δεν είναι ακόμα παρά το δέσιμο σκηνών τοποθετημένων σε συνέχεια, αλλά η διάρκεια της κάθε σκηνής προσδιορίζεται από την διάρκεια της κίνησης του γεγονότος που καταγράφει.

Παράλληλα με την Ευρώπη εντοπίζουμε σημαντική πρόοδο στην εξέλιξη του κινηματογράφου στην Αμερική. Ο Τόμας Έντισον θεωρείται και αυτός από τους πρωτεργάτες του χώρου του κινηματογράφου.

Μάλιστα το "κινητοσκόπιο" του θεωρείται πρόδρομος της "Μαβιόλας", του μηχανήματος στο οποίο γίνεται το κινηματογραφικό μοντάζ.

Ο Πότερ (Edwin Potter, 1870-1941) ήταν σκηνοθέτης και οπερατέρ της ταινίας του Τόμας Έντισον. Γυρίζει αρκετά επίκαιρα όπως η "Ζωή των Αμερικανών πυροσβεστών". Σε αυτή την ταινία χρησιμοποιείται το γκρο πλαν με δραματικό χαρακτήρα. Αυτό που ξεχωρίζει σε αυτή την ταινία είναι το μοντάρισμα μιας σειράς διασώσεων σε μια στρωτή ιστορία. Επίσης μεγάλωσε τον αριθμό των πλάνων και πρόσθεσε μια υποψία "σταυρωτού ντεκουπάζ" για να δημιουργήσει το σασπένς ανάμεσα στο εξωτερικό και στο εσωτερικό ενός φλεγόμενου σπιτιού. Ο Πότερ επίσης εισήγαγε στον κινηματογράφο το μοντάζ των αντιθέσεων καθώς και το παράλληλο μοντάζ και το πανοραμικ με δραματικό χαρακτήρα.

Μέχρι στιγμής το μοντάζ ανταποκρινόταν στο ντεκουπάζ των τμημάτων της ταινίας που καθορίζονται από την ενότητα του χώρου, κάτι ανάλογο με τις σκηνές στο θέατρο.

Ο Αμερικανός Γκρίφιθ (David Wark Griffith, 1875-1948), είναι αυτός που κάνει το αποφασιστικό βήμα στην κινηματογραφική έκφραση, χρησιμοποιώντας από τις αρχές του 1908 με καταπληκτική τόλμη το δραματικό γκρο πλαν και το σασπ κοντ σασπ των ηθοποιών και είναι αυτός που εισάγει στον κινηματογράφο την έννοια του μοντάζ.

Το μοντάζ όμως έχει συνδεθεί με την τεχνική των Ρώσων σκηνοθετών και κυρίως του Αϊζενστάιν.

Ο σοβιετικός σκηνοθέτης Κουλεσόφ (Η απροσδόκητη περιπέτεια του κ. Γουέστ στη χώρα των μπολσεβίκων, 1924) σκέφτηκε και πραγματοποίησε διάφορα κινηματογραφικά πειράματα που επιβεβαιώνουν το σημαντικό, καθοριστικό

ρόλο του μοντάζ στο σινεμά. Συνέδεσε άμεσα και μοντάρισε ένα πλάνο του ουδέτερου ως προς την έκφραση προσώπου του ηθοποιού, με ένα πλάνο που απεικόνιζε φαγητό. Ο θεατής συμπέρανε, λόγω της σύνδεσης κι αντιπαράθεσης των δύο συγκεκριμένων πλάνων, ότι ο ηθοποιός εξέφραζε πείνα. Ο θεατής έβγαζε διαφορετικό συμπέρασμα, ανάλογα με το τι απεικόνιζε το πλάνο που ακολουθούσε την εικόνα του προσώπου του ηθοποιού. Το πείραμα αυτό αποδείκνυε τη σπουδαιότητα της συνένωσης σε μια συγκεκριμένη σειρά των πλάνων, δηλαδή του μοντάζ.

Ένα άλλο πείραμα του Κουλεσόφ ήταν να κινηματογραφήσει διαφορετικά μέρη, σημεία και άκρα διαφόρων γυναικών που ντύνονταν με τα ίδια ρούχα, και ακολούθως να τα μοντάρει με τέτοιο τρόπο ώστε ο θεατής να συμπεραίνει ότι ντύνεται μία και μοναδική, μια συγκεκριμένη γυναίκα, στην πραγματικότητα κατασκευασμένη από τον σκηνοθέτη.

Και στα δύο πειράματα, ο κινηματογράφος, χάρη στο μοντάζ, δημιουργεί τη φιλική πραγματικότητα, παράγει νέες, ξεχωριστές εντυπώσεις. Οι εντυπώσεις αυτές βασίζονται στην παράθεση δίπλα-δίπλα διαφορετικών πλάνων, με τρόπο που η νέα εντύπωση είναι κάτι παραπάνω από το άθροισμα των προηγούμενων πλάνων, γιατί το μοντάζ προσθέτει εντυπώσεις και συγκινήσεις.

Ο Αϊζενστάιν βασίστηκε σ' αυτή τη σύλληψη για να προχωρήσει τις σημαντικότερες έρευνές του γύρω από το μοντάζ.

Το μοντάζ στις βουβές σοβιετικές ταινίες και ειδικότερα στις ταινίες του Αϊζενστάιν, χαρακτηρίζεται από τις οπτικές και νοηματικές συγκρούσεις των πλάνων μεταξύ τους. Γι' αυτό και ο Αϊζενστάιν, όχι μόνο μεγάλος σκηνοθέτης μα και σπουδαίος θεωρητικός του κινηματογράφου, το χαρακτήρισε ως μοντάζ των συγκρούσεων και της έλξης ανάμεσα στα διαδοχικά πλάνα. Η συνένωση των πλάνων γινόταν συνήθως με σκοπό τη σύγκρουσή τους, έτσι ώστε να παράγονται από αυτή τη σύγκρουση ιδέες και το επακόλουθο σοκ του θεατή.

Ο Αϊζενστάιν έγραψε, ότι εάν το μοντάζ, δηλαδή οι διαδοχικές συγκρούσεις ενός συνόλου από πλάνα, μπορούν να συγκριθούν με κάτι, αυτό είναι οι συνεχόμενες εκρήξεις στη μηχανή ενός αυτοκινήτου. Όπως αυτές μεταδίδουν την κίνηση στη μηχανή, έτσι και ο δυναμισμός του μοντάζ δίνει την ώθηση στο φιλμ.

Στην Απεργία (1925) συνδέει άμεσα τις εικόνες της καταστολής των απεργούντων με πλάνα σφαγμένων ζώων. Αυτή η αντιπαράθεση πλάνων δεν προκύπτει από τη φυσική συνέχεια της αφηγούμενης ιστορίας, ο σκηνοθέτης παραλληλίζει το φόνο των εργατών με αυτόν των ζώων στο σφαγείο. Εδώ έχουμε να κάνουμε με το αϊζενσταϊνικό μοντάζ των έλξεων.

Έχει τα βασικά χαρακτηριστικά του διανοητικού μοντάζ που παράγει νόημα με απλές μονταζικές μεθόδους, χρησιμοποιώντας το φοντύ ανσενέ (το πρώτο πλάνο εμφανίζεται σταδιακά μέσα στο δεύτερο, ενώ το πρώτο σβήνει).

Ο Αϊζενστάιν διαχωρίζει τις μεθόδους του μοντάζ σε διαφορετικές κατηγορίες, τις εξής:

- 1) Μετρικό μοντάζ, με κριτήριο το μήκος των πλάνων.

2) Ρυθμικό μοντάζ, αποσκοπεί στο ρυθμό, με βάση το περιεχόμενο της εικόνας των πλάνων. Παράδειγμα η σκηνή της σκάλας της Οδησού, στο Θωρηκτό Ποτέμκιν. Το χτύπημα των ποδιών των στρατιωτών όσο κατεβαίνουν τα σκαλοπάτια και, κατόπιν, το κατρακύλισμα του παιδικού καροτσιού στη σκάλα, παράγουν ρυθμό. Στην αρχή έχουμε τη χαοτική κίνηση του πλήθους που κατεβαίνει και μετά περνάμε στα βήματα των στρατιωτών που κατεβαίνουν τα σκαλιά. Στην επιταχυνόμενη ρυθμική κίνηση του κόσμου προς τα κάτω που κατεβαίνει τα σκαλιά, αντιτίθεται, κατόπιν, η κίνηση προς τα πάνω της μητέρας με το παιδί στα χέρια της. Την κίνηση του κόσμου προς τα κάτω, τα βήματα των στρατιωτών και τις εικόνες των πυροβολισμών σπάει η κίνηση του καροτσιού που κατρακυλάει τη σκάλα. Γενικά, το χάος διαδέχεται ο ρυθμός, και την ορμητική κίνηση διαδέχεται η ρυθμική κίνηση, κ.ο.κ.

3) Τονικό μοντάζ, αποσκοπεί στο συγκινησιακό περιεχόμενο των πλάνων.

4) Υπερτονικό ή αρμονικό μοντάζ, το οποίο αποτελεί μετεξέλιξη του τονικού μοντάζ που συνυπολογίζει κάθε σημείο σύγκρουσης και έλξης των διαδοχικών πλάνων.

5) Διανοητικό μοντάζ, το οποίο βασίζεται στη σύγκρουση κι αντιπαράθεση ορισμένων παράλληλων διανοητικών συγκινήσεων έχοντας σαν στόχο τους συνδυασμούς και αντιπαραθέσεις πλάνων για την παραγωγή νοημάτων .

Ο Βερτόφ, δημιουργός του Ανθρώπου με την κάμερα (1929) αντικατέστησε την όραση με τον πανταχού παρόντα κινηματογράφο-μάτι και πρότεινε τον πολλαπλασιασμό των οπτικών γωνιών. Σύμφωνα με την αισθητική και μονταζική σύλληψή του, το μάτι υποτάσσεται στη θέληση της μηχανής λήψης, και μ' αυτό τον τρόπο κατευθύνεται στις διάφορες εκφάνσεις της δράσης. Ο Βερτόφ έγραψε ότι οι διαδοχικές κινήσεις της κάμερα αναγκάζουν το μάτι του θεατή να μετακινείται προς τις λεπτομέρειες, που είναι απαραίτητο να δει. Η κάμερα οδηγεί τα μάτια του θεατή της ταινίας από τη μία λεπτομέρεια στην άλλη, με τη σειρά που παρουσιάζει τα περισσότερα πλεονεκτήματα, και το μοντάζ οργανώνει τις λεπτομέρειες αυτές. Το γύρισμα και το μοντάζ ταυτίζονται με τη παράθεση των πλάνων τα οποία είχαν γυριστεί από διαφορετικές οπτικές γωνίες.

Το μοντάζ ενορχηστρώνει εκ των υστέρων το κινηματογραφημένο υλικό, δημιουργώντας μια νέα τάξη και αρμονία.

A.4.2 Ισχύον νομοθετικό πλαίσιο

Ο νόμος 358 του '76 με το ΦΕΚ 155 ρυθμίζει τα ζητήματα του κινηματογράφου και επιβάλλει ως υποχρεωτική την Άδεια Άσκησης Επαγγέλματος για τους/τις εργαζόμενους/ες Συναρμολογητές/τριες Εικόνας (Μοντέρ) στον κινηματογράφο και στην τηλεόραση. Ακόμη η ΥΠΠΟ/ΔΙΚΟΜ/84148/1376//1402 με ΦΕΚ 1483/27-10-2005 ορίζει σαφέστατα τις προϋποθέσεις για την απόκτηση της Άδειας Άσκησης Επαγγέλματος, η οποία εκδίδεται από το ΥΠΟΥΡΓΕΙΟ ΠΟΛΙΤΙΣΜΟΥ – Δ/ΝΣΗ ΚΙΝΗΜΑΤΟΓΡΑΦΟΥ ΚΑΙ ΟΠΤΙΚΟΑΚΟΥΣΤΙΚΩΝ ΜΕΣΩΝ.

Η άδεια είναι επίσης απαραίτητη για τον διορισμό στο δημόσιο και ευρύτερο δημόσιο τομέα, συμπεριλαμβανομένων και των ΟΤΑ α και β βαθμού, σύμφωνα με την εγκύκλιο ΔΟΑ/Φ.13/οικ.3902/13.2.2007.

Παρακάτω αναφέρονται οι άδειες που χορηγούνται σύμφωνα με τις ρυθμιστικές διατάξεις άσκησης του επαγγέλματος, αλλά για το συγκεκριμένο Επαγγελματικό Περίγραμμα το ενδιαφέρον μας εστιάζεται στις περιπτώσεις (β,γ και δ) αποφοίτων Μέσων Σχολών και ΙΕΚ.

Για να δοθεί η άδεια εξασκήσεως στους/στις Συναρμολογητές/τριες Εικόνας (Μοντέρ), απαιτούνται τα παρακάτω:

Χορηγείται χωρίς εξετάσεις:

α. Στους Πτυχιούχους αναγνωρισμένων ημεδαπών η αλλοδαπών Κινηματογραφικών Σχολών, Ανώτατης βαθμίδας της κατεύθυνσης του Μοντάζ ,οι οποίοι έχουν πραγματοποιήσει δυο (2) κινηματογραφικές ταινίες μεγάλου μήκους η τετρακόσια (400) ημερομίσθια σε τηλεοπτικές παραγωγές ως Βοηθοί Μοντέρ.

β. Στους Πτυχιούχους αναγνωρισμένων Κινηματογραφικών Σχολών, τριετούς τουλάχιστον φοίτησης, ειδικότητας «Σκηνοθέτης» ή «Μοντέρ», οι οποίοι έχουν πραγματοποιήσει τρεις (3) κινηματογραφικές ταινίες μεγάλου μήκους η εξακόσια (600) ημερομίσθια σε τηλεοπτικές παραγωγές ως Βοηθοί Μοντέρ.

γ. Στους κατόχους Διπλώματος Επαγγελματικής Κατάρτισης (ΟΕΕΚ), επιπέδου Μεταδευτεροβάθμιας Επαγγελματικής Κατάρτισης, (των ΙΕΚ) της ειδικότητας «Χειριστής Ηλεκτρονικής Συνάρμωσης Εικόνας», οι οποίοι έχουν πραγματοποιήσει τέσσερις (4) κινηματογραφικές ταινίες μεγάλου μήκους η οκτακόσια (800) ημερομίσθια σε τηλεοπτικές παραγωγές ως Βοηθοί Μοντέρ.

δ. Στους κατόχους της άδειας άσκησης επαγγέλματος του Βοηθού Μοντέρ, οι οποίοι έχουν πραγματοποιήσει τέσσερις (4) κινηματογραφικές ταινίες μεγάλου μήκους η οκτακόσια (800) ημερομίσθια σε τηλεοπτικές παραγωγές ως Βοηθοί Μοντέρ.

Ο/Η Συναρμολογητής/τρια Εικόνας (Μοντέρ), ως εργαζόμενος/η στον κινηματογράφο και στην τηλεόραση, έχει πνευματικά δικαιώματα στα έργα που εκτελεί, όπως ορίζονται από το Νόμο περί Πνευματικής Ιδιοκτησίας (Νόμος 2121/1993 Πνευματική ιδιοκτησία, συγγενικά δικαιώματα και πολιτιστικά θέματα ΦΕΚ Α 25 19930304).

Για τα πνευματικά δικαιώματα των Συναρμολογητών/τριών Εικόνας (Μοντέρ), έχει οριστεί ως φορέας ο «ΙΣΟΚΡΑΤΗΣ», Οργανισμός Συλλογικής Διαχείρισης Πνευματικών Δικαιωμάτων Διευθυντών Φωτογραφίας, Σκηνογράφων, Επεξεργαστών Τελικής Σύνθεσης (Μοντέρ), Ηχοληπτών, Ενδυματολόγων. (ΙΣΟΚΡΑΤΗΣ Βαλτετσίου 25, 106 80 Αθήνα (+30) 210 3626752 (+30) 210 3626897 Ε isocratis@ath.forthnet.gr, www.isocratis.gr)

Το επάγγελμα ρυθμίζεται όμως σε ότι αφορά τους γενικούς όρους αμοιβής και εργασίας του, από τις συλλογικές συμβάσεις εργασίας που υπογράφουν:

α) οι συνδικαλιστικοί φορείς των εργαζομένων με συμβάσεις αορίστου χρόνου, η Ένωση Τεχνικών Ιδιωτικής Τηλεόρασης Αττικής (Ε.Τ.Ι.Τ.Α) και η Ε.Τ.Ι.Τ.Β.Ε (Ένωση Τεχνικών Ιδιωτικής Τηλεόρασης Βορείου Ελλάδος) με την Ένωση Ιδιωτικών Τηλεοπτικών Σταθμών Εθνικής Εμβέλειας (Ε.Ι.ΤΗ.Σ.Ε.Ε).

β) οι συνδικαλιστικοί φορείς των εργαζομένων με συμβάσεις αορίστου χρόνου, (Ε.Τ.Ι.Τ.Α) Ένωση Τεχνικών

Ιδιωτικής Τηλεόρασης Αττικής, (Ε.Τ.Ι.Τ.Β.Ε) Ένωση Τεχνικών Ιδιωτικής Τηλεόρασης Βορείου Ελλάδος), (Σ.Τ.ΤΗΛ.Ν.Ε) Σύλλογος Τεχνικών Τηλεόρασης Νοτιοδυτικής Ελλάδας, (Ε.Τ.Ι.Κ.Τ) Ένωση Τεχνικών Ιδιωτικής Τηλεόρασης Κρήτης, με την Τ.Ε.Π. (Τηλεόραση Ελληνικής Περιφέρειας) και με την Ε.Π.Ε.Κ (Ένωση Περιφερειακών Καναλιών)

και γ) ο συνδικαλιστικός φορέας των εργαζομένων με συμβάσεις ορισμένου χρόνου η Ε.Τ.Ε.Κ.Τ-Ο.Τ (Ένωση Τεχνικών Ελληνικού Κινηματογράφου και Τηλεόρασης - Οπτικοακουστικού Τομέα) με τον Σύνδεσμο Ανεξάρτητων Παραγωγών Οπτικοακουστικών Έργων, (Σ.Α.Π.Ο.Ε).

A.5 Αναπτυξιακή δυναμική της οικονομίας /δυναμική του επαγγέλματος ή/ και ειδικότητας

A.5.1 Γενική περιγραφή των τάσεων μεγέθυνσης που διαγράφουν στην ελληνική αγορά οι κλάδοι στους οποίους εντάσσονται οι απασχολούμενοι στο συγκεκριμένο επάγγελμα ή/ και ειδικότητα.

Οι κλάδοι στους οποίους απασχολούνται σήμερα οι Συναρμολογητές/τριες Εικόνας (Μοντέρ) επηρεάζονται άμεσα από τις τάσεις και τις προοπτικές της ελληνικής αλλά και παγκόσμιας αγοράς.

Με την άνθηση των ιδιωτικών τηλεοπτικών σταθμών στις αρχές της δεκαετίας του '90 επήλθε και μια γενικότερη ανάπτυξη του επαγγέλματος. Στη συνέχεια και από τα μέσα της δεκαετίας του '90 η κατάσταση σταθεροποιήθηκε. Επίσης την τελευταία δεκαετία παρατηρείται συμμετοχή του ιδιωτικού τομέα στην παραγωγή κινηματογραφικών ταινιών γεγονός που ενίσχυσε σημαντικά την εμπορικότητα τους.

Δυστυχώς τα τελευταία χρόνια παρατηρείται μια πτωτική τάση στα ποσοστά απασχόλησης των επαγγελματιών.

A.5.2 Είδος επιχειρήσεων όπου εμφανίζεται κατά κύριο το επάγγελμα και αναπτυξιακή δυναμική του επαγγέλματος/ή και της ειδικότητας.

Ο/η Συναρμολογητής/τρια Εικόνας (Μοντέρ) δραστηριοποιείται στο χώρο του κινηματογράφου και της τηλεόρασης. Μπορεί να εργαστεί:

- σε τηλεοπτικούς σταθμούς,
- σε εταιρείες παραγωγής τηλεοπτικών προγραμμάτων,
- σε στούντιο παραγωγής και επεξεργασίας εικόνας ή ήχου,
- σε εταιρείες παραγωγής διαφημιστικών ταινιών, διαφημίσεων και video clips,
- σε εταιρείες παρουσιάσεων Multimedia, στούντιο ηχογραφήσεων,
- σε συναυλιακούς χώρους,
- σε εταιρίες που εξειδικεύονται στο post-production,
- σε εταιρίες παραγωγής,

- γενικά σε όλες τις οπτικοακουστικές παραγωγές (κινηματογράφος, τηλεόραση),
- στο Θέατρο,
- σε διαφημιστικές εταιρίες.

A.6 Απασχόληση, τάσεις-προοπτικές.

A.6.1 Περιγραφή υπάρχουσας κατάστασης της απασχόλησης.

Σε ότι αφορά στα ποσοτικά στοιχεία του κλάδου δεν μπορούν να εξαχθούν ασφαλή συμπεράσματα τουλάχιστον από την έρευνα εργατικού δυναμικού. Στον πίνακα που ακολουθεί παρουσιάζεται η εξέλιξη της απασχόλησης για την κατηγορία 3141 «*Μοντέρ και χειριστές εικονοληπτικού και ηχογραφικού εξοπλισμού*» της ΣΤΕΠ 92.

	1998	1999	2000	2001	2002	2003	2004	2005	2006	2007	2008
σύνολο	13637	11668	9586	7826	10546	10597	12178	8921	10728	9172	13548
1	3616	4066	2401	1835	3037	3237	3838	2722			
2									2087	1210	
3									1469	1634	
4									231	518	
5											6726

Πηγή: ΕΣΥΕ

(Σημ. Τα στοιχεία που αναφέρονται στον πίνακα αφορούν στο σύνολο της κατηγορίας 314 και στις επιμέρους δραστηριότητες που εντάσσονται σε αυτήν.)

1. ψυχαγωγικές, πολιτιστικές, αθλητικές δραστηριότητες
2. κινηματογραφικές δραστηριότητες
3. ραδιοφωνικές και τηλεοπτικές δραστηριότητες
4. άλλες δραστηριότητες θεάματος
5. δημιουργικές δραστηριότητες, τέχνες και διασκέδαση

Όπως παρατηρούμε στον πίνακα η απασχόληση στον κλάδο παρουσιάζει έντονες διακυμάνσεις κατά την περίοδο 1998 – 2008. Βέβαια τα παραπάνω στοιχεία πρέπει να αντιμετωπισθούν με προσοχή γιατί δεν είναι ενδεικτικά του επαγγέλματος, εφόσον στην κατηγορία συμπεριλαμβάνονται και οι εργαζόμενοι σε άλλες κατηγορίες της ομάδας της ΣΤΕΠ.

Τα μόνα στοιχεία που μας δείχνουν τον αριθμό των εργαζομένων τα έχουμε από την Ε.Τ.Ι.Τ.Α και την Ε.Τ.Ε.Κ.Τ-Ο.Τ. στις οποίες είναι εγγεγραμμένα αντίστοιχα 230 και 45 άτομα ως Συναρμολογητές/τριες Εικόνας (Μοντέρ). Επίσης στον Οργανισμό Συλλογικής Διαχείρισης Δικαιωμάτων «ΙΣΟΚΡΑΤΗΣ» είναι εγγεγραμμένα 75 άτομα. Εκτιμήσεις των εργαζομένων θεωρούν ότι στο επάγγελμα απασχολούνται περίπου 1800 άτομα.

Ο/η Συναρμολογητής/τρια Εικόνας (Μοντέρ) εργάζεται με συμβάσεις εξαρτημένης εργασίας ορισμένου ή αορίστου χρόνου. Πολλοί εργάζονται με συμβάσεις αορίστου χρόνου σε ιδιωτικούς τηλεοπτικούς όπως επίσης και στην δημόσια τηλεόραση (ΕΡΤ) σαν μόνιμοι ή συμβασιούχοι.

A.6.2 Τάσεις.

Οι τάσεις ανάπτυξης του επαγγέλματος συνδέονται και επηρεάζονται άμεσα από τις γενικότερες εξελίξεις του οπτικοακουστικού τομέα. Οι προοπτικές απασχόλησης εντοπίζονται κυρίως στον χώρο της ιδιωτικής τηλεόρασης και των παραγωγών. Σε ότι αφορά στην κατά φύλο κατανομή στον κλάδο, από τα στοιχεία που έχουμε έως τώρα στη διάθεσή μας, οι γυναίκες υποεκπροσωπούνται εφόσον στην Ε.Τ.Ε.Κ.Τ-Ο.Τ είναι εγγεγραμμένες 9 γυναίκες, στην Ε.Τ.Ι.Τ.Α 40 και 20 στον Οργανισμό Συλλογικής Διαχείρισης Δικαιωμάτων «ΙΣΟΚΡΑΤΗΣ».

A.6.3 Προοπτικές.

Είναι γεγονός ότι, η διεύρυνση αφενός των πεδίων δραστηριοποίησης του/της Συναρμολογητή/τριας Εικόνας (Μοντέρ) αλλά και της εμφάνισης αφετέρου στην αγορά εξειδικευμένων εταιριών παραγωγής, δεν συνδυάστηκε από μια παράλληλη αύξηση των θέσεων εργασίας. Τα τελευταία χρόνια, με τη ραγδαία ανάπτυξη της ιδιωτικής τηλεόρασης και των νέων μορφών παραγωγής, όπως video-clips, διαφημιστικές μικροταινίες κτλ. αλλά και γενικότερα με την ανάπτυξη του οπτικοακουστικού τομέα, παρουσιάστηκαν ευκαιρίες απασχόλησης.

Ωστόσο, και σε ότι αφορά τις προοπτικές, θα πρέπει να επισημανθεί ότι, ουσιαστικά η άσκηση του επαγγέλματος παρουσιάζει μια πληθώρα εξειδικευμένων χαρακτηριστικών, απόλυτα συνδεδεμένων με την εξέλιξη του οπτικοακουστικού χώρου, γεγονός που καθιστά σχεδόν αδύνατη την εξαγωγή συμπερασμάτων.

Θα πρέπει να αναφερθεί ότι στην Ελλάδα λειτουργούν σήμερα, 10 τηλεοπτικά κανάλια εθνικής εμβέλειας, 108 περιφερειακής και τοπικής και 880 ραδιοσταθμοί. Με βάση αυτά τα στοιχεία μπορούμε να ισχυριστούμε ότι υπάρχει μια αύξηση τουλάχιστον στα πεδία εφαρμογής, γεγονός που μπορεί να επηρεάσει και τις θέσεις εργασίας. Επίσης ο τομέας των κινηματογραφικών και διαφημιστικών παραγωγών, παρά την σημερινή κάμψη, παρουσιάζει δυναμικές προοπτικές.

A.7 Υφιστάμενες μορφές άσκησης του επαγγέλματος ή /και της ειδικότητας, τάσεις εξέλιξης.

A.7.1 Υφιστάμενες ειδικεύσεις/κατευθύνσεις του επαγγέλματος ή/και της ειδικότητας.

Σήμερα, οι Συναρμολογητές/τριες Εικόνας (Μοντέρ) επιτελούν συγκεκριμένα καθήκοντα και εργασίες τα οποία διαφοροποιούνται ανάλογα με τις επιμέρους τεχνικές που απαιτούνται κατά την άσκηση των καθηκόντων τους. Το γεγονός όμως ύπαρξης τεχνικών διαφοροποιήσεων εξαιτίας της πληθώρας των υφιστάμενων επαγγελματικών εφαρμογών δεν έχει επίδραση στην ενιαία υπόσταση του επαγγέλματος του Μοντέρ, καθώς δεν κρίνεται τόσο σημαντική ώστε να στοιχειοθετεί την ύπαρξη ειδικεύσεων και ειδικοτήτων. Οι τρεις Κύριες Λειτουργίες στις οποίες αναλύεται το επάγγελμα του Μοντέρ είναι το πλαίσιο κάτω από το οποίο ασκούν όλοι οι επαγγελματίες του χώρου τα καθήκοντα και τις αρμοδιότητες τους, ασχέτως με τις ιδιαιτερότητες των επιμέρους τεχνικών.

Οι κυριότερες επαγγελματικές κατευθύνσεις που εμφανίζονται στο επάγγελμα αφορούν στην τηλεόραση και στον κινηματογράφο.

A.7.2 Τάσεις εξέλιξης των πιο δυναμικών και πολυπληθών ειδικεύσεων.

Η εργασία του Συναρμολογητή/τριας Εικόνας (Μοντέρ), έχει επηρεασθεί από την εξέλιξη της νέας τεχνολογίας, γεγονός που καθιστά απαραίτητη την συνεχή επιμόρφωσή του και κυρίως την παρακολούθηση της τεχνολογικής εξέλιξης στον τομέα του, ώστε να είναι ενημερωμένος/η και να μπορεί να ανταποκριθεί στις εξελίξεις και τις απαιτήσεις του επαγγέλματος.

A.8 Ποσοτικά και ποιοτικά χαρακτηριστικά του ανθρώπινου δυναμικού που δραστηριοποιείται στο επάγγελμα/ειδικότητα.

Οι Συναρμολογητές/τριες Εικόνας (Μοντέρ) εργάζονται με συμβάσεις ορισμένου χρόνου σε διάφορες παραγωγές ή με συμβάσεις αορίστου χρόνου σε τηλεοπτικά κανάλια.

Δεδομένης της έλλειψης στατιστικών στοιχείων δεν γνωρίζουμε επακριβώς το μέγεθος των απασχολούμενων στον επάγγελμα. Υπολογίζοντας ότι στην Ελλάδα λειτουργούν σήμερα, 10 κανάλια εθνικής εμβέλειας, 108 περιφερειακής και τοπικής ενώ υπολογίζεται ότι γίνονται περίπου 30 κινηματογραφικές παραγωγές ανά έτος και αρκετές διαφημιστικές, μπορούμε να θεωρήσουμε ότι υπάρχει μια αύξηση τουλάχιστον στα πεδία εφαρμογής, γεγονός που μπορεί να επηρεάσει και τις θέσεις εργασίας. Ο τομέας των κινηματογραφικών και διαφημιστικών παραγωγών, παρά την σημερινή κάμψη, παρουσιάζει δυναμικές προοπτικές.

Ο/η Συναρμολογητής/τρια Εικόνας (Μοντέρ) πρέπει να εργάζεται με προσοχή και αίσθημα

ευθύνης, εφόσον η ποιότητα της δουλειάς του παίζει σημαντικό ρόλο στην καλύτερη απόδοση μιας τηλεοπτικής εκπομπής ή μιας κινηματογραφικής ταινίας. Επίσης, πρέπει να διαθέτει καλλιτεχνική ευαισθησία και αισθητική.

A.9 Συνδικαλιστικές ή επιστημονικές οργανώσεις σχετικές με το επάγγελμα/ειδικότητα, έντυπα ή άλλα μέσα πληροφόρησης ή άλλες πηγές.

A.9.1 Συνδικαλιστικές-επαγγελματικές ή επιστημονικές οργανώσεις σχετικές με το επάγγελμα/ειδικότητα.

A. Συνδικαλιστικές Οργανώσεις.

Το επάγγελμα του/της Συναρμολογητή/τριας Εικόνας (Μοντέρ), ασκείται κυρίως στον κινηματογράφο και στην τηλεόραση.

Σε πρωτοβάθμιο συνδικαλιστικό επίπεδο οι εργαζόμενοι εκπροσωπούνται από:

- Ένωση Τεχνικών Ελληνικού Κινηματογράφου & Τηλεόρασης – Οπτικοακουστικού Τομέα (Ε.Τ.Ε.Κ.Τ - Ο.Τ), Πανελλαδικό Πρωτοβάθμιο Συνδικαλιστικό Σωματείο στο οποίο ανήκουν οι εργαζόμενοι με σχέση εργασίας ορισμένου χρόνου και οι οποίοι δραστηριοποιούνται στο χώρο του κινηματογράφου και της τηλεόρασης καθώς και εκείνοι που απασχολούνται σε οποιοδήποτε οπτικοακουστικό project, που έχει ως στόχο την εμπορική εκμετάλλευση του παραγόμενου προϊόντος.
- Ένωση Τεχνικών Ιδιωτικής Τηλεόρασης Αττικής (ΕΤΙΤΑ), η οποία εκπροσωπεί τους εργαζομένους με συμβάσεις αορίστου χρόνου σε όλα τα ιδιωτικά Μέσα Ενημέρωσης Εθνικής Εμβέλειας.
- Ένωση Τεχνικών Ιδιωτικής Τηλεόρασης Βόρειας Ελλάδος (ΕΤΙΤΒΕ),
- Ένωση Τεχνικών Ιδιωτικής Τηλεόρασης Κρήτης (ΕΤΙΤΚ),
- Σύλλογος Τεχνικών Τηλεόρασης ΝΔ Ελλάδος (ΣΤΙΛΝΕ).

Σε δευτεροβάθμιο συνδικαλιστικό επίπεδο, τους εργαζομένους με συμβάσεις αορίστου χρόνου οργανώνει και εκπροσωπεί η Πανελλήνια Ομοσπονδία Συλλόγων Προσωπικού Επιχειρήσεων Ραδιοφωνίας Τηλεόρασης (Π.Ο.Σ.Π.Ε.Ρ.Τ) ενώ τους εργαζομένους με συμβάσεις ορισμένου χρόνου εκπροσωπεί η Πανελλήνια Ομοσπονδία Θεάματος Ακροάματος (Π.Ο.Θ.Α).

B. Εργοδοτικές Οργανώσεις.

Σε επίπεδο συλλογικών συμβάσεων, οι εργοδοτικοί φορείς που συμμετέχουν και συνομολογούν συλλογικές συμβάσεις εργασίας είναι οι οργανώσεις των εργοδοτών Ε.Ι.ΤΗ.Σ.Ε.Ε (Ένωση Ιδιωτικών Τηλεοπτικών Σταθμών Εθνικής Εμβέλειας) και ο Σύνδεσμος Ανεξάρτητων Παραγωγών Οπτικοακουστικών Έργων (Σ.Α.Π.Ο.Ε).

A.9.2 Έντυπα και άλλα μέσα πληροφόρησης.

Σε ότι αφορά την πληροφόρηση για την ένταξη στην αγορά εργασίας, δύσκολα θα συναντήσει κάποιος αγγελίες για εύρεση εργασίας. Στον επάγγελμα λειτουργούν κυρίως άτυπα δίκτυα πληροφόρησης, ενημέρωσης και συνεργασιών.

Σε ότι αφορά τις γενικές πληροφορίες που αφορούν τον επαγγελματικό χώρο, ο/η ενδιαφερόμενος/η μπορεί να ενημερωθεί από διάφορους δικτυακούς τόπους όπως το Υπουργείο Πολιτισμού <http://www.yppo.gr> , την ιστοσελίδα της ΕΤΕΚΤ <http://etekt.gr> και της ΕΤΙΤΑ <http://www.etita.gr>.

Σημαντικές επίσης πληροφορίες μπορεί να αποκομίσει ο/η ενδιαφερόμενος/η, από την ιστοσελίδα του Παιδαγωγικού Ινστιτούτου – Δίκτυο ΝΕΣΤΩΡ <http://www.pi-schools> , από την ιστοσελίδα του ΟΑΕΔ – οδηγός επαγγελματών <http://www.oaed.gr> καθώς και από την ιστοσελίδα «οδηγός στον κόσμο των επαγγελματών» <http://www.esoft.gr>.

A.9.3 Άλλες πηγές πληροφόρησης.

A.10 Τυπικές ή θεσμικές προϋποθέσεις για την άσκηση του επαγγέλματος/ειδικότητας.

Ισχύουν όσα περιγράφονται στο σημείο Α 4.2

A.10.1 Άδειες λειτουργίας.

Δεν υφίστανται

A.10.2 Άδειες εργασίας.

Σύμφωνα με τον Νόμο 358/1976 ο/η Συναρμολογητής/τρια Εικόνας (Μοντέρ), είναι υποχρεωμένος/η να διαθέτει Άδεια Άσκησης Επαγγέλματος προκειμένου να ασκήσει τα καθήκοντά του. Ακόμη η Υπουργική Απόφαση ΥΠΠΟ/ΔΙΚΟΜ/84148/1376/1402/27-10-2005 ορίζει με σαφήνεια τις προϋποθέσεις που χρειάζονται καθώς και την εκπαιδευτική πορεία όλων όσων θα ήθελαν να ακολουθήσουν το επάγγελμα.

A.10.3 Άλλες προϋποθέσεις άσκησης επαγγέλματος ή/και ειδικότητας.

Με εξαίρεση το νόμο 358/76 και ειδικότερα την ΥΠΠΟ/ΔΙΚΟΜ/84148/1376/1402/27-10-2005. (ΦΕΚ Β 1483/27-10-2005) που κατοχυρώνει τα επαγγελματικά δικαιώματα των Συναρμολογητών/τριών Εικόνας (Μοντέρ), δεν υπάρχει άλλο νομικό πλαίσιο λειτουργίας του επαγγέλματος.

A.11 Τίτλοι και θέσεις-διαβαθμίσεις στην επαγγελματική ιεραρχία.

A.11.1 Τίτλοι και θέσεις- διαβαθμίσεις επαγγελματικής ιεραρχίας.

Στο επάγγελμα του/ της του/της Συναρμολογητή/τριας Εικόνας (Μοντέρ) υπάρχει διαμορφωμένη τυπική επαγγελματική ιεραρχία στο πλαίσιο των καθηκόντων που αναλαμβάνει και σύμφωνα με το νομοθετικό πλαίσιο όπως αυτό περιγράφεται στο ΥΠΠΟ/ΔΙΚΟΜ/84148/1376//1402, ΦΕΚ 1483/27-10-2005. Πρέπει να σημειωθεί ότι ο/η Συναρμολογητής/τρια Εικόνας (Μοντέρ) μετά την αποφοίτηση του/της από την σχετική σχολή ξεκινά ως βοηθός μοντέρ και ανάλογα εξελίσσεται .

A.12 Συνθήκες εργασίας (συμπεριλαμβανομένων υγιεινής και ασφάλειας).

Οι συνθήκες εργασίας του Συναρμολογητή/τριας Εικόνας (Μοντέρ), είναι αρκετά καλές, εξαρτάται όμως από το χώρο στον οποίο απασχολείται. Η θέση του είναι μπροστά στον υπολογιστή. Το ωράριο του, όταν απασχολείται με συμβάσεις ορισμένου χρόνου, συνήθως δεν είναι συγκεκριμένο. Τα κυριότερα προβλήματα που αντιμετωπίζει είναι προβλήματα όρασης, τενοντίτιδα και παθήσεις της οσφυϊκής χώρας.

A.13 Δυνατότητες απασχόλησης για άτομα με αναπηρίες.

Υπάρχει η δυνατότητα απασχόλησης στο συγκεκριμένο επάγγελμα σε ΑμΕΑ εφόσον η περίπτωση τους δεν εμποδίζει στην εκτέλεση των επιμέρους εργασιών για τις οποίες έχουν προσληφθεί. Τα άτομα με κινητικά κυρίως προβλήματα θα μπορούσαν να απασχοληθούν στο συγκεκριμένο επάγγελμα, με την προϋπόθεση να έχουν εξασφαλισθεί δομές προσβασιμότητας.

ΕΝΟΤΗΤΑ Β: «ΑΝΑΛΥΣΗ ΤΟΥ ΕΠΑΓΓΕΛΜΑΤΟΣ Η/ ΚΑΙ ΕΙΔΙΚΟΤΗΤΑΣ – ΠΡΟΔΙΑΓΡΑΦΕΣ»

Β.1 ΚΥΡΙΕΣ ΚΑΙ ΕΠΙΜΕΡΟΥΣ ΕΠΑΓΓΕΛΜΑΤΙΚΕΣ ΛΕΙΤΟΥΡΓΙΕΣ, ΕΠΑΓΓΕΛΜΑΤΙΚΕΣ ΕΡΓΑΣΙΕΣ

ΒΑΣΙΚΟ ΕΠΑΓΓΕΛΜΑ		ΕΙΔΙΚΟΤΗΤΑ	ΕΙΔΙΚΟΤΗΤΑ
ΤΙΤΛΟΣ: ΣΥΝΑΡΜΟΛΟΓΗΤΗΣ/ΤΡΙΑ ΕΙΚΟΝΑΣ (ΜΟΝΤΕΡ)		ΤΙΤΛΟΣ:	ΤΙΤΛΟΣ:
ΚΥΡΙΕΣ ΕΠΑΓΓΕΛΜΑΤΙΚΕΣ ΛΕΙΤΟΥΡΓΙΕΣ (ΚΕΛ)		ΚΥΡΙΕΣ ΕΠΑΓΓΕΛΜΑΤΙΚΕΣ ΛΕΙΤΟΥΡΓΙΕΣ (ΚΕΛ)	ΚΥΡΙΕΣ ΕΠΑΓΓΕΛΜΑΤΙΚΕΣ ΛΕΙΤΟΥΡΓΙΕΣ (ΚΕΛ)
ΒΑΣΙΚΕΣ (ΚΕΛ)	ΚΕΛ 1: Προετοιμάζει τον εξοπλισμό και το υλικό που θα χρησιμοποιήσει για τη συναρμολόγηση των πλάνων της σκηνής.	ΚΕΛ 1:	ΚΕΛ 1:
	ΚΕΛ 2: Συναρμολογεί τον ήχο και την εικόνα για να διαμορφώσει το μοντάζ της κάθε σκηνής.	ΚΕΛ 2:	ΚΕΛ 2:
	ΚΕΛ 3: Δημιουργεί την τελική μορφή του υλικού που έχει επεξεργασθεί.	ΚΕΛ 3:	
ΔΕΥΤΕΡΕΥΟΥΣΕΣ (ΚΕΛ)			

Σχόλια για τα επίπεδα επαγγελματικής ιεραρχίας (όπου παρουσιάζονται):

ΤΙΤΛΟΣ ΒΑΣΙΚΟΥ ΕΠΑΓΓΕΛΜΑΤΟΣ:
ΣΥΝΑΡΜΟΛΟΓΗΤΗΣ/ΤΡΙΑ
ΕΙΚΟΝΑΣ (ΜΟΝΤΕΡ)

ΚΥΡΙΕΣ ΕΠΑΓΓΕΛΜΑΤΙΚΕΣ
ΛΕΙΤΟΥΡΓΙΕΣ (ΚΕΛ)
[ΒΑΣΙΚΕΣ & ΔΕΥΤΕΡΕΥΟΥΣΕΣ]

ΚΕΛ 1: Προετοιμάζει τον εξοπλισμό και το υλικό που θα χρησιμοποιήσει για τη συναρμολόγηση των πλάνων της σκηνής.

ΚΕΛ 2: Συναρμολογεί τον ήχο και την εικόνα για να διαμορφώσει το μοντάζ της κάθε σκηνής.

ΚΕΛ 3: Δημιουργεί την τελική μορφή του υλικού που έχει επεξεργασθεί.

ΤΙΤΛΟΣ ΕΠΑΓΓΕΛΜΑΤΟΣ: ΣΥΝΑΡΜΟΛΟΓΗΤΗΣ/ΤΡΙΑ ΕΙΚΟΝΑΣ (Μοντέρ)

	ΕΠΙΜΕΡΟΥΣ ΕΠΑΓΓΕΛΜΑΤΙΚΕΣ ΛΕΙΤΟΥΡΓΙΕΣ (ΕΕΛ)	ΕΠΑΓΓΕΛΜΑΤΙΚΕΣ ΕΡΓΑΣΙΕΣ (ΕΕ)
ΚΕΛ 1 Προετοιμάζει τον εξοπλισμό και το υλικό που θα χρησιμοποιήσει για τη συναρμολόγηση των πλάνων της σκηνής.	ΕΕΛ 1.1: Μεριμνά για τη σύνδεση και λειτουργία των μηχανημάτων και των καλωδίων εικόνας και ήχου, ελέγχει και φορτώνει το υλικό που θα χρησιμοποιήσει για τη συναρμολόγηση.	ΕΕ 1.1.1: Ελέγχει τη συνδεσμολογία των μηχανημάτων και των καλωδίων εικόνας και ήχου σύμφωνα με τις τεχνικές προδιαγραφές και τους κανόνες ασφαλείας. ΕΕ 1.1.2: Αντιμετωπίζει και επιλύει απλά προβλήματα λειτουργίας των μηχανημάτων και των καλωδίων εικόνας και ήχου. ΕΕ 1.1.3: Παραλαμβάνει και ελέγχει ότι όλα τα πλάνα περιλαμβάνονται στο ραπόρτο του σκριπτ. ΕΕ 1.1.4: Φορτώνει στον Η/Υ τον ήχο και την εικόνα των πλάνων της σκηνής που παραλαμβάνει.
	ΕΕΛ 1.2: Ξεχωρίζει τα πλάνα ανάλογα με τη σκηνή που θα επεξεργασθεί.	ΕΕ 1.2.1: Τοποθετεί το υλικό της κάθε σκηνής σε ξεχωριστές κυψέλες. ΕΕ 1.2.2: Ελέγχει και ξεχωρίζει σε κάθε σκηνή την πρόζα που έχει γράψει ο ηχολήπτης. ΕΕ 1.2.3: Ελέγχει και ξεχωρίζει σε κάθε σκηνή τους συμπληρωματικούς ήχους και τις ηχητικές ατμόσφαιρες που έχει γράψει ο ηχολήπτης.
	ΕΕΛ 1.3: Επιλέγει τις καλές λήψεις των πλάνων της κάθε σκηνής που επεξεργάζεται.	ΕΕ 1.3.1: Αξιολογεί τις λήψεις που θα χρησιμοποιήσει από το σύνολο του υλικού της σκηνής. ΕΕ 1.3.2: Συνεργάζεται με τον σκηνοθέτη για την επιλογή των πλάνων και των καλών λήψεων που θα χρησιμοποιήσει για το μοντάζ της κάθε σκηνής. ΕΕ 1.3.3: Αποθηκεύει τις επιλεγμένες λήψεις των πλάνων που αποτελούν το υλικό της κάθε σκηνής.

		ΕΠΙΜΕΡΟΥΣ ΕΠΑΓΓΕΛΜΑΤΙΚΕΣ ΛΕΙΤΟΥΡΓΙΕΣ (ΕΕΛ)	ΕΠΑΓΓΕΛΜΑΤΙΚΕΣ ΕΡΓΑΣΙΕΣ (ΕΕ)
ΚΕΛ 2	Συναρμολογεί τον ήχο και την εικόνα για να διαμορφώσει το μοντάζ της κάθε σκηνής.	ΕΕΛ 2.1: Μαρκάρει και συγχρονίζει τον ήχο με την εικόνα των λήψεων των πλάνων της κάθε σκηνής.	ΕΕ 2.1.1: Μαρκάρει στην εικόνα του πλάνου το κλείσιμο της κλακέτας.
			ΕΕ 2.1.2: Μαρκάρει στον ήχο του πλάνου το κλείσιμο της κλακέτας.
			ΕΕ 2.1.3: Συγχρονίζει σε όλες τις λήψεις όλων των πλάνων που αποτελούν το υλικό κάθε σκηνής το κλείσιμο της κλακέτας στην εικόνα με το κλείσιμο της κλακέτας στον ήχο.
		ΕΕΛ 2.2: Επιλέγει από κάθε ωφέλιμη λήψη το απαραίτητο τμήμα για τη συναρμολόγηση της κάθε σκηνής.	ΕΕ 2.2.1: Ξεχωρίζει τα επιλεγμένα τμήματα από κάθε πλάνο που αποτελούν το υλικό της σκηνής.
			ΕΕ 2.2.2: Αναδημιουργεί το ωφέλιμο υλικό της κάθε σκηνής.
			ΕΕ 2.2.3: Επιβεβαιώνει την αρτιότητα της σκηνής.
		ΕΕΛ 2.3: Τοποθετεί όλες τις σκηνές σύμφωνα με την αριθμητική σειρά του σεναρίου.	ΕΕ 2.3.1: Δημιουργεί τον αρχικό ρυθμό όλης της ταινίας.
			ΕΕ 2.3.2: Σχεδιάζει την ηχητική επένδυση όλης της ταινίας.
			ΕΕ 2.3.3: Συνεργάζεται με τον σκηνοθέτη για την ηχητική επένδυση της ταινίας.

ΚΕΛ 3	ΕΠΙΜΕΡΟΥΣ ΕΠΑΓΓΕΛΜΑΤΙΚΕΣ ΛΕΙΤΟΥΡΓΙΕΣ (ΕΕΛ)	ΕΠΑΓΓΕΛΜΑΤΙΚΕΣ ΕΡΓΑΣΙΕΣ (ΕΕ)
<p>Δημιουργεί την τελική μορφή του υλικού που έχει επεξεργασθεί.</p>	<p>ΕΕΛ 3.1: Δίνει την τελική μορφή στην εικόνα της ταινίας.</p>	<p>ΕΕ 3.1.1: Συνεργάζεται με τον σκηνοθέτη και διαμορφώνει την τελική σειρά των σκηνών της ταινίας.</p> <p>ΕΕ 3.1.2: Προτείνει συμπληρωματικές λήψεις για τη δραματουργική βελτίωση της ταινίας καλύπτοντας ενδεχόμενα κενά στην οπτική αφήγηση.</p> <p>ΕΕ 3.1.3: Ρυθμίζει τη φωτεινότητα της εικόνας των πλάνων.</p> <p>ΕΕ 3.1.4: Εξισορροπεί τα χρώματα της εικόνας των πλάνων.</p> <p>ΕΕ 3.1.5: Δημιουργεί τίτλους και εφέ.</p>
	<p>ΕΕΛ 3.2: Επεξεργάζεται το ηχητικό ντύσιμο της ταινίας.</p>	<p>ΕΕ 3.2.1: Διαπιστώνει τις ηχητικές ατέλειες σε κάθε σκηνή.</p> <p>ΕΕ 3.2.2: Καλύπτει με ντουμπλάζ τους προβληματικούς διαλόγους της ταινίας.</p> <p>ΕΕ 3.2.3: Σχεδιάζει και προτείνει τη μουσική επένδυση της ταινίας.</p>
	<p>ΕΕΛ 3.3: Δίνει την τελική ηχητική μορφή στην ταινία και την ολοκληρώνει για να την παραδώσει.</p>	<p>ΕΕ 3.3.1: Επανατοποθετεί τις πρόζες της ταινίας.</p> <p>ΕΕ 3.3.2: Τοποθετεί κατάλληλα τα μουσικά θέματα σύμφωνα με το ρυθμό της ταινίας.</p> <p>ΕΕ 3.3.3: Διαχωρίζει το σύνολο του ηχητικού υλικού σε ομάδες.</p> <p>ΕΕ 3.3.4: Μιξάρει το ηχητικό σύνολο της ταινίας.</p> <p>ΕΕ 3.3.5: Εξάγει την ταινία προς παράδοση.</p>

B.2 ΚΡΙΤΗΡΙΑ ΕΠΑΓΓΕΛΜΑΤΙΚΗΣ ΑΝΤΑΠΟΚΡΙΣΗΣ, ΕΥΡΟΣ ΕΦΑΡΜΟΓΗΣ

ΤΙΤΛΟΣ ΕΠΑΓΓΕΛΜΑΤΟΣ: ΣΥΝΑΡΜΟΛΟΓΗΤΗΣ/ΤΡΙΑ ΕΙΚΟΝΑΣ (Μοντέρ)

ΚΥΡΙΕΣ ΕΠΑΓΓΕΛΜΑΤΙΚΕΣ ΛΕΙΤΟΥΡΓΙΕΣ	ΕΠΙΜΕΡΟΥΣ ΕΠΑΓΓΕΛΜΑΤΙΚΕΣ ΛΕΙΤΟΥΡΓΙΕΣ	ΕΠΑΓΓΕΛΜΑΤΙΚΕΣ ΕΡΓΑΣΙΕΣ	ΚΡΙΤΗΡΙΑ ΕΠΑΓΓΕΛΜΑΤΙΚΗΣ ΑΝΤΑΠΟΚΡΙΣΗΣ	ΕΥΡΟΣ ΕΦΑΡΜΟΓΗΣ
ΚΕΛ 1: Προετοιμάζει τον εξοπλισμό και το υλικό που θα χρησιμοποιήσει για τη συναρμολόγηση των πλάνων της σκηνής.	ΕΕΛ 1.1: Μεριμνά για τη σύνδεση και λειτουργία των μηχανημάτων και των καλωδίων εικόνας και ήχου, ελέγχει και φορτώνει το υλικό που θα χρησιμοποιήσει για τη συναρμολόγηση.	ΕΕ 1.1.1: Ελέγχει τη συνδεσμολογία των μηχανημάτων και των καλωδίων εικόνας και ήχου σύμφωνα με τις τεχνικές προδιαγραφές και τους κανόνες ασφαλείας.	1. Τηρεί τις οδηγίες λειτουργίας των μηχανημάτων και συνδέει τα καλώδια, σύμφωνα με τις τεχνικές προδιαγραφές που αναλύονται στο εγχειρίδιο του κατασκευαστή. 2. Τηρεί κατά γράμμα τους κανόνες ασφαλείας.	Εγχειρίδια/οδηγίες: Εγχειρίδια και οδηγίες του κατασκευαστή. Μηχανήματα: Η/Υ, Video Player, Monitors, ηχεία, ψηφιακά μαγνητόφωνα αναπαραγωγής του ήχου κτλ Καλώδια: Ήχου και εικόνας Κανόνες ασφαλείας: Έντυπα οδηγιών για την ασφάλεια στον χώρο εργασίας.
		ΕΕ 1.1.2: Αντιμετωπίζει και επιλύει απλά προβλήματα λειτουργίας των μηχανημάτων και των καλωδίων εικόνας και ήχου.	1. Ακολουθεί τα εγχειρίδια και τις οδηγίες για την αντιμετώπιση απλών προβλημάτων στα μηχανήματα και τα καλώδια. 2. Επικοινωνεί με τους τεχνικούς για την αντιμετώπιση βλαβών στη συνδεσμολογία και στη λειτουργία του προγράμματος του μοντάζ που χρησιμοποιεί τηρώντας τους κώδικες συμπεριφοράς και επαγγελματικής επικοινωνίας.	Εγχειρίδια/οδηγίες: Εγχειρίδια και οδηγίες του κατασκευαστή. Προβλήματα: Να μην μεταδίδεται ο ήχος στα ηχεία, να μην ανταποκρίνεται το πληκτρολόγιο. Βλάβες μηχανημάτων: Κακή έξοδος εικόνας, πρόβλημα στο hardware, να μην ανταποκρίνεται το λογισμικό κτλ Τρόπος επικοινωνίας: Κώδικας συμπεριφοράς και επαγγελματικής επικοινωνίας.

		<p>ΕΕ 1.1.3: Παραλαμβάνει και ελέγχει ότι όλα τα πλάνα περιλαμβάνονται στο ραπόρτο του σκρίπτ.</p>	<p><i>1. Βλέπει στο βίντεο την εικόνα που παρέλαβε και συγκρίνει με το ραπόρτο που του έδωσε το σκρίπτ.</i></p>	<p>Ραπόρτο: Ειδικό έντυπο που συμπληρώνεται από το σκρίπτ στη διάρκεια του γυρίσματος για κάθε πλάνο.</p>
		<p>ΕΕ 1.1.4: Φορτώνει στον Η/Υ τον ήχο και την εικόνα των πλάνων της σκηής που παραλαμβάνει.</p>	<p><i>1. Ακολουθεί τη διαδικασία φόρτωσης και σύμφωνα με το ραπόρτο ορίζει τις προδιαγραφές στον Η/Υ που αφορούν σε όλη την ταινία.</i></p>	<p>Διαδικασία φόρτωσης: Σύνδεση του Η/Υ με το βίντεο που παίζει την εικόνα και το μηχανήμα που περιέχει τον ήχο με βάση τις τεχνικές προδιαγραφές εικόνας και ήχου.</p> <p>Προδιαγραφές: Ανάλογα με την ανάλυση ποιότητας και τον τύπο της εικόνας, ανάλογα με τα καρέ που τρέχει η μηχανή λήψεως.</p> <p>Σκηγή: Σύνολο πλάνων.</p> <p>Πλάνο: Εικόνα.</p> <p>Εξοπλισμός: Video Player, ψηφιακό μαγνητόφωνο, σκληροί δίσκοι, ψηφιακές κάρτες αποθήκευσης.</p> <p>Μέσα: Ειδικό λογισμικό για το μοντάζ (π.χ AVID, FINAL CUT).</p>

	<p>ΕΕΛ 1.2: Ξεχωρίζει τα πλάνα ανάλογα με τη σκηνή που θα επεξεργασθεί.</p>	<p>ΕΕ 1.2.1: Τοποθετεί το υλικό της κάθε σκηνής σε ξεχωριστές κυψέλες.</p>	<p><i>1. Ακολουθεί τις ενδεδειγμένες διαδικασίες για την τοποθέτηση του υλικού.</i></p>	<p>Διαδικασία τοποθέτησης: Ονοματίζει τη κάθε κυψέλη ανάλογα με το περιεχόμενο της και έτσι μοιράζει όλο το υλικό, ανά σκηνή, σε αντίστοιχες κυψέλες.</p> <p>Κυψέλες : (Bin) Παράθυρα στην επιφάνεια εργασίας του Η/Υ τα οποία περιλαμβάνουν τα υλικά ήχου και εικόνας της κάθε σκηνής.</p> <p>Μέσα: Ειδικό λογισμικό για το μοντάζ (π.χ AVID, FINAL CUT).</p>
	<p>ΕΕ 1.2.2: Ελέγχει και ξεχωρίζει σε κάθε σκηνή την πρόζα που έχει γράψει ο ηχολήπτης.</p>	<p><i>1. Ακολουθεί τις ενδεδειγμένες διαδικασίες ελέγχου και ξεχωρίζει το υλικό της πρόζας που έχει γράψει ο ηχολήπτης, ώστε να εντοπίσει προβλήματα στην ποιότητα του ήχου.</i></p>	<p>Διαδικασία ελέγχου: Στάθμη εγγραφής, ποιότητα ήχου.</p> <p>Διαδικασία επιλογής: Ακούει με βάση τα στάνταρντ εγγραφής του ήχου.</p> <p>Προβλήματα: Παρεμβολές, κακή ποιότητα υλικού εγγραφής του ήχου.</p> <p>Πρόζα: Διάλογοι, μονόλογοι.</p> <p>Ήχος: Πρόζα, ξεχωριστοί ήχοι και ηχητικές ατμόσφαιρες.</p> <p>Μέσα: Ειδικό λογισμικό για το μοντάζ (π.χ AVID, FINAL CUT).</p>	

		<p>ΕΕ 1.2.3: Ελέγχει και ξεχωρίζει σε κάθε σκηνή τους συμπληρωματικούς ήχους και τις ηχητικές ατμόσφαιρες που έχει γράψει ο ηχολήπτης.</p>	<p><i>1. Ακολουθεί τις ενδεδειγμένες διαδικασίες ελέγχει και ξεχωρίζει το υλικό των συμπληρωματικών ήχων και της ηχητικής ατμόσφαιρας που έχει γράψει ο ηχολήπτης, ώστε να εντοπίσει προβλήματα στην ποιότητα του ήχου.</i></p>	<p>Τρόπος ελέγχου: Στάθμη εγγραφής, ποιότητα ήχου.</p> <p>Είδος συμπληρωματικών ήχων: Πόρτα που ανοιγοκλείνει κτλ</p> <p>Ατμόσφαιρα: Ήχοι του περιβάλλοντος χώρου.</p> <p>Μέσα: Ειδικό λογισμικό για το μοντάζ (π.χ AVID, FINAL CUT).</p>
	<p>ΕΕΑ 1.3: Επιλέγει τις καλές λήψεις των πλάνων της κάθε σκηνής που επεξεργάζεται.</p>	<p>ΕΕ 1.3.1: Αξιολογεί τις λήψεις που θα χρησιμοποιήσει από το σύνολο του υλικού της σκηνής.</p>	<p><i>1. Ακολουθεί συγκεκριμένα κριτήρια και επιλέγει τις λήψεις που θεωρεί καλύτερες για το συγκεκριμένο πλάνο ή ταινία.</i></p>	<p>Κριτήρια επιλογής λήψεων: Σύμφωνα με το παίξιμο των ηθοποιών, την κίνηση της κάμερας, την ύπαρξη τεχνικών προβλημάτων κτλ.</p> <p>Μέσα: Ειδικό λογισμικό για το μοντάζ (π.χ AVID, FINAL CUT).</p>
		<p>ΕΕ 1.3.2: Συνεργάζεται με τον σκηνοθέτη για την επιλογή των πλάνων και των καλών λήψεων που θα χρησιμοποιήσει για το μοντάζ της κάθε σκηνής.</p>	<p><i>1. Συνεργάζεται με τον σκηνοθέτη για την επιλογή των λήψεων που ταιριάζουν με την αισθητική και το ύφος της ταινίας εφαρμόζοντας τους βασικούς κανόνες επαγγελματικής συμπεριφοράς.</i></p>	<p>Τρόπος συνεργασίας: Κώδικας συμπεριφοράς και επαγγελματικής επικοινωνίας.</p>
		<p>ΕΕ 1.3.3: Αποθηκεύει τις επιλεγμένες λήψεις των πλάνων που αποτελούν το υλικό της κάθε σκηνής.</p>	<p><i>1. Ανοίγει μια άλλη κυψέλη και αποθηκεύει τις επιλεγμένες λήψεις των πλάνων που περιλαμβάνονται στο υλικό της κάθε σκηνής.</i></p>	<p>Μέσα: Ειδικό λογισμικό για το μοντάζ (π.χ AVID, FINAL CUT).</p>

<p>ΚΕΛ 2: Συναρμολογεί τον ήχο και την εικόνα για να διαμορφώσει το μοντάζ της κάθε σκηνής.</p>	<p>ΕΕΛ 2.1: Μαρκάρει και συγχρονίζει τον ήχο με την εικόνα των λήψεων των πλάνων της κάθε σκηνής.</p>	<p>ΕΕ 2.1.1: Μαρκάρει στην εικόνα του πλάνου το κλείσιμο της κλακέτας.</p>	<p><i>1. Μαρκάρει το καρτέ στο οποίο κλείνει η κλακέτα.</i></p>	<p>Διαδικασίες: Αναζητά και βλέπει στο πλάνο το οπτικό καρτέ που κλείνει η κλακέτα.</p> <p>Μέσα: Ειδικό λογισμικό για το μοντάζ (π.χ AVID, FINAL CUT).</p>
		<p>ΕΕ 2.1.2: Μαρκάρει στον ήχο του πλάνου το κλείσιμο της κλακέτας.</p>	<p><i>1. Μαρκάρει το καρτέ στο οποίο ακούγεται το ηχητικό κλείσιμο της κλακέτας.</i></p>	<p>Διαδικασίες: Αναζητά και ακούει στο πλάνο το ηχητικό καρτέ που κλείνει η κλακέτα.</p> <p>Μέσα: Ειδικό λογισμικό για το μοντάζ.</p>
		<p>ΕΕ 2.1.3: Συγχρονίζει σε όλες τις λήψεις όλων των πλάνων που αποτελούν το υλικό κάθε σκηνής, το κλείσιμο της κλακέτας στην εικόνα, με το κλείσιμο της κλακέτας στον ήχο.</p>	<p><i>1. Τοποθετεί στον ίδιο άξονα το σωστό καρτέ του πλάνου παράλληλα με το σωστό καρτέ του ήχου και ελέγχει εάν είναι συγχρονισμένος ήχος με την εικόνα.</i></p>	<p>Διαδικασία ελέγχου: Βλέπει και ακούει εάν ο ήχος και η εικόνα τρέχουν ταυτόχρονα.</p> <p>Μέσα: Ειδικό λογισμικό για το μοντάζ (π.χ AVID, FINAL CUT).</p>
	<p>ΕΕΛ 2.2: Επιλέγει από κάθε ωφέλιμη λήψη το απαραίτητο τμήμα για τη συναρμολόγηση της κάθε σκηνής.</p>	<p>ΕΕ 2.2.1: Ξεχωρίζει τα επιλεγμένα τμήματα από κάθε πλάνο που αποτελούν το υλικό της σκηνής.</p>	<p><i>1. Αναπαράγει τα επιλεγμένα τμήματα από κάθε πλάνο της σκηνής και επιλέγει όσα ταιριάζουν με τη δραματουργία του σεναρίου.</i></p>	<p>Τρόπος επιλογής: Χωρίς τεχνικά προβλήματα σε ήχο και εικόνα, σύμφωνα με τη δραματουργία.</p> <p>Μέσα: Ειδικό λογισμικό για το μοντάζ (π.χ AVID, FINAL CUT).</p>
		<p>ΕΕ 2.2.2: Αναδημιουργεί το ωφέλιμο υλικό της κάθε σκηνής.</p>	<p><i>1. Συνθέτει την κάθε σκηνή με τα ήδη επιλεγμένα τμήματα όλων των λήψεων, για να προχωρήσει στο επόμενο στάδιο που αφορά στο τελικό αποτέλεσμα.</i></p>	<p>Διαδικασίες: Ενώνει τα τμήματα των πλάνων που έχει ήδη επιλέξει.</p> <p>Ωφέλιμο υλικό: Τα τμήματα των πλάνων που είναι άρτια τεχνικά και δραματουργικά.</p> <p>Μέσα: Ειδικό λογισμικό για το μοντάζ (π.χ AVID, FINAL CUT).</p>

		ΕΕ 2.2.3: Επιβεβαιώνει την αρτιότητα της σκηνής.	<i>1. Προβάλλει τη σκηνή που επεξεργάστηκε και επιβεβαιώνει ότι σε πρώτο στάδιο το αποτέλεσμα είναι σύμφωνο με τις δραματουργικές ανάγκες του σεναρίου.</i>	Αρτιότητα: Σύμφωνα με τις τεχνικές και αισθητικές προδιαγραφές του σεναρίου. Μέσα: Ειδικό λογισμικό για το μοντάζ (π.χ AVID, FINAL CUT).
	ΕΕΑ 2.3: Τοποθετεί όλες τις σκηνές σύμφωνα με την αριθμητική σειρά του σεναρίου.	ΕΕ 2.3.1: Δημιουργεί τον αρχικό ρυθμό όλης της ταινίας.	<i>1. Ακολουθεί τις τυπικές διαδικασίες και βάζει σε σειρά τις σκηνές, σύμφωνα με το σενάριο.</i>	Ρυθμός: Η ομαλή μετάβαση από τη μια σκηνή στην επόμενη. Διαδικασία: Ενώνει τη μία σκηνή μετά την άλλη. Μέσα: Ειδικό λογισμικό για το μοντάζ (π.χ AVID, FINAL CUT).
		ΕΕ 2.3.2: Σχεδιάζει την ηχητική επένδυση όλης της ταινίας.	<i>1. Επιλέγει ποιους ήχους θα χρησιμοποιήσει σύμφωνα με το σενάριο.</i>	Μέσα: Ειδικό λογισμικό για το μοντάζ (π.χ AVID, FINAL CUT).
		ΕΕ 2.3.3: Συνεργάζεται με το σκηνοθέτη για την ηχητική επένδυση της ταινίας.	<i>1. Συνεργάζεται με τον σκηνοθέτη ακούγοντας ηχητικές πηγές και επιλέγουν τι θα χρησιμοποιήσουν.</i>	Ηχητικές πηγές: Υλικό ηχολήπτη, μουσικές και ηχητικές βιβλιοθήκες Μέσα: Ειδικό λογισμικό για το μοντάζ (π.χ AVID, FINAL CUT).

ΚΕΑ 3: Δημιουργεί την τελική μορφή του υλικού που έχει επεξεργασθεί.	ΕΕΑ 3.1: Δίνει την τελική μορφή στην εικόνα της ταινίας.	ΕΕ 3.1.1: Συνεργάζεται με το σκηνοθέτη και διαμορφώνει την τελική σειρά των σκηνών της ταινίας.	<i>1. Συζητά με τον σκηνοθέτη και επανατοποθετεί τη σειρά των σκηνών της ταινίας εφαρμόζοντας τους βασικούς κανόνες επαγγελματικής συμπεριφοράς.</i>	Τρόπος συνεργασίας: Κώδικας συμπεριφοράς και επαγγελματικής επικοινωνίας. Μέσα: Ειδικό λογισμικό για το μοντάζ (π.χ AVID, FINAL CUT).
-----------------------------------------------------------------------------	-----------------------------------------------------------------	--------------------------------------------------------------------------------------------------------	------------------------------------------------------------------------------------------------------------------------------------------------------	--------------------------------------------------------------------------------------------------------------------------------------------------------

		<p>ΕΕ 3.1.2: Προτείνει συμπληρωματικές λήψεις για την δραματουργική βελτίωση της ταινίας καλύπτοντας ενδεχόμενα κενά στην οπτική αφήγηση.</p>	<p><i>1. Τηρεί τις διαδικασίες συνεργασίας με τα αρμόδια άτομα, σύμφωνα με τον κώδικα επαγγελματικής δεοντολογίας και προτείνει λύσεις για τη βελτίωση της ταινίας ακολουθώντας συγκεκριμένα κριτήρια.</i></p> <p><i>2. Τηρεί τους κανόνες επαρκούς πληροφόρησης παρέχοντας τις κατάλληλες και σαφείς πληροφορίες για το είδος των λήψεων που απαιτούνται.</i></p>	<p>Κριτήρια: Κενά στην οπτική αφήγηση, σύμφωνα με τις δραματουργικές ανάγκες του σεναρίου.</p> <p>Αρμόδια άτομα: Σκηνοθέτης, διευθυντής φωτογραφίας.</p> <p>Είδος λήψεων: Συμπληρωματικά ή επαναληπτικά πλάνα.</p> <p>Τρόπος συνεργασίας: Κώδικας συμπεριφοράς και επαγγελματικής επικοινωνίας.</p>
		<p>ΕΕ 3.1.3: Ρυθμίζει τη φωτεινότητα της εικόνας των πλάνων.</p>	<p><i>1. Ελέγχει το σύνολο των πλάνων, τα αντιπαραβάλλει και διαμορφώνει την ισορροπία φωτεινότητας ώστε να είναι ομοιόμορφη σε όλες τις σκηνές της ταινίας.</i></p> <p><i>2. Συνεργάζεται με τον Διευθυντή Φωτογραφίας και ακολουθεί τα στάνταρντ φωτεινότητας σύμφωνα με το τελικό αισθητικό αποτέλεσμα.</i></p>	<p>Διαδικασία ελέγχου: Παρακολουθεί όλες τις σκηνές προσεκτικά και διαπιστώνει τη συνέχεια φωτεινότητας ώστε να είναι ίδια σε όλα τα πλάνα.</p> <p>Μέσα: Ειδικό λογισμικό για το μοντάζ (π.χ AVID, FINAL CUT).</p> <p>Τρόπος συνεργασίας: Κώδικας συμπεριφοράς και επαγγελματικής επικοινωνίας.</p>

		ΕΕ 3.1.4: Εξισορροπεί τα χρώματα της εικόνας των πλάνων.	<i>1. Συζητά με τον Διευθυντή Φωτογραφίας ώστε να διαμορφώσει την ισορροπία των χρωμάτων στα πλάνα της σκηνής σύμφωνα με τις δραματουργικές ανάγκες του σεναρίου εφαρμόζοντας τους βασικούς κανόνες επαγγελματικής συμπεριφοράς και επικοινωνίας.</i>	Διαδικασία εξισορρόπησης χρωμάτων: Ορίζει τις στάνταρντ χρωματικές αποχρώσεις της ταινίας και επεξεργάζεται κάθε σκηνή ώστε να υπάρχει ομαλή ροή χρωμάτων σε όλες τις σκηνές. Τρόπος συνεργασίας: Κώδικας συμπεριφοράς και επαγγελματικής επικοινωνίας. Μέσα: Ειδικό λογισμικό για το μοντάζ (π.χ AVID, FINAL CUT).
		ΕΕ 3.1.5: Δημιουργεί τίτλους και εφέ.	<i>1. Ακολουθεί τις τυπικές διαδικασίες για να τοποθετήσει τους τίτλους και τα εφέ της ταινίας.</i>	Μέσα: Ειδικό λογισμικό για το μοντάζ (π.χ AVID, FINAL CUT).
	ΕΕΑ 3.2: Επεξεργάζεται το ηχητικό ντύσιμο της ταινίας.	ΕΕ 3.2.1: Διαπιστώνει τις ηχητικές ατέλειες σε κάθε σκηνή.	<i>1. Προβάλλει την τελική μορφή της ταινίας και συνεργάζεται με τον σκηνοθέτη για να αποφασίσουν πως θα καλύψουν τις ηχητικές ατέλειες.</i>	Ηχητικές ατέλειες: Έλλειψη ήχων. Μέσα: Ειδικό λογισμικό για το μοντάζ (π.χ AVID, FINAL CUT).
		ΕΕ 3.2.2: Καλύπτει με ντουμπλάζ τους προβληματικούς διαλόγους της ταινίας.	<i>1. Παρευρίσκεται με τον σκηνοθέτη στις συμπληρωματικές εγγραφές διαλόγων της ταινίας και τοποθετεί το νέο υλικό στα κενά ή στις ατέλειες που υπήρχαν.</i>	Μέσα: Ειδικό λογισμικό για το μοντάζ (π.χ AVID, FINAL CUT).
		ΕΕ 3.2.3: Σχεδιάζει και προτείνει τη μουσική επένδυση της ταινίας.	<i>1. Προβάλλει την ταινία στα αρμόδια άτομα και τους προτείνει σε ποιες σκηνές θα μπει μουσική και τι είδους, εφαρμόζοντας τους βασικούς κανόνες επαγγελματικής συμπεριφοράς και επικοινωνίας.</i>	Αρμόδια άτομα: σκηνοθέτης, μουσικός της ταινίας. Τρόπος συνεργασίας: Κώδικας συμπεριφοράς και επαγγελματικής επικοινωνίας. Μέσα: Ειδικό λογισμικό για το μοντάζ (π.χ AVID, FINAL CUT).
ΕΕΑ 3.3: Δίνει την τελική ηχητική μορφή στην ταινία και την ολοκληρώνει για να την	ΕΕ 3.3.1: Επανατοποθετεί τις πρόζες της ταινίας.	<i>1. Τοποθετεί πάλι τους διαλόγους τις ταινίας, επιλέγοντας από όλες τις ηχητικές πηγές εγγραφής την ποιοτικά καλύτερη.</i>	Μέσα: Ειδικό λογισμικό για το μοντάζ (π.χ AVID, FINAL CUT).	

παραδώσει.	ΕΕ 3.3.2: Τοποθετεί κατάλληλα τα μουσικά θέματα σύμφωνα με το ρυθμό της ταινίας.	<i>1. Τοποθετεί τα μουσικά θέματα στις σκηνές του σεναρίου που απαιτούν μουσική επένδυση.</i>	Μέσα: Ειδικό λογισμικό για το μοντάζ (π.χ AVID, FINAL CUT).
	ΕΕ 3.3.3: Διαχωρίζει το σύνολο του ηχητικού υλικού σε ομάδες.	<i>1. Ομαδοποιεί το σύνολο του ηχητικού υλικού σε διαλόγους, ήχους, ηχητικές ατμόσφαιρες, μουσική για να προχωρήσει στο μιξάζ της ταινίας.</i>	Μέσα: Ειδικό λογισμικό για το μοντάζ (π.χ AVID, FINAL CUT).
	ΕΕ 3.3.4: Μιξάρει το ηχητικό σύνολο της ταινίας.	<i>1. Ρυθμίζει την ένταση και τη στάθμη της κάθε ηχητικής πηγής ξεχωριστά, με σκοπό το άρτιο συνολικό ηχητικό αποτέλεσμα.</i>	Μέσα: Ειδικό λογισμικό για το μοντάζ (π.χ AVID, FINAL CUT).
	ΕΕ 3.3.5: Εξάγει την ταινία προς παράδοση.	<i>1. Ακολουθεί τις τυπικές διαδικασίες σύμφωνα με το format προς προβολή που έχει συμφωνηθεί.</i>	Format: Κασέτα, οπτικός ή μαγνητικός δίσκος και τύποι αρχείων, edl κλπ. Μέσα: Ειδικό λογισμικό για το μοντάζ (π.χ AVID, FINAL CUT).

ΕΝΟΤΗΤΑ Γ: «ΑΠΑΡΑΙΤΗΤΕΣ ΓΝΩΣΕΙΣ, ΔΕΞΙΟΤΗΤΕΣ ΚΑΙ ΙΚΑΝΟΤΗΤΕΣ»

ΤΑΞΙΝΟΜΗΣΗ ΓΝΩΣΕΩΝ ΣΕ ΕΠΙΠΕΔΟ ISCED⁴ ΚΑΙ EQF⁵			
	ΒΑΣΙΚΟ ΕΠΑΓΓΕΛΜΑ ΤΙΤΛΟΣ: ΣΥΝΑΡΜΟΛΟΓΗΤΗΣ/ΤΡΙΑ ΕΙΚΟΝΑΣ (Μοντέρ)	ΤΙΤΛΟΣ: ΕΙΔΙΚΟΤΗΤΑ	ΤΙΤΛΟΣ: ΕΙΔΙΚΕΥΣΗ
ΕΠΙΠΕΔΟ ΣΤΟ ISCED	ΕΠΙΠΕΔΟ 4 (Μεταδευτεροβάθμια Επαγγελματική Κατάρτιση)		
ΠΑΡΑΤΗΡΗΣΕΙΣ			
ΕΥΡΩΠΑΪΚΟ ΠΛΑΙΣΙΟ ΠΡΟΣΟΝΤΩΝ & ΕΠΙΠΕΔΑ EQF	ΕΠΙΠΕΔΟ 4		
ΠΑΡΑΤΗΡΗΣΕΙΣ			

⁴ International Standard Classification of Education

⁵ European Qualifications Framework- Ευρωπαϊκό Πλαίσιο Προσόντων

ΓΝΩΣΕΙΣ ΣΕ ΑΥΤΟΤΕΛΗ ΜΑΘΗΣΙΑΚΑ ΣΥΝΟΛΑ
ΒΑΣΙΚΟ ΕΠΑΓΓΕΛΜΑ: ΣΥΝΑΡΜΟΛΟΓΗΤΗΣ/ΤΡΙΑ ΕΙΚΟΝΑΣ (Μοντέρ)

ΚΥΡΙΕΣ & ΕΠΙΜΕΡΟΥΣ ΕΠΑΓΓΕΛΜΑΤΙΚΕΣ ΛΕΙΤΟΥΡΓΙΕΣ (ΕΕΛ)	ΓΕΝΙΚΕΣ ΓΝΩΣΕΙΣ	ΒΑΣΙΚΕΣ ΕΠΑΓΓΕΛΜΑΤΙΚΕΣ ΓΝΩΣΕΙΣ	ΕΙΔΙΚΕΣ ΕΠΑΓΓΕΛΜΑΤΙΚΕΣ ΓΝΩΣΕΙΣ
<p>ΚΕΛ 1: Προετοιμάζει τον εξοπλισμό και το υλικό που θα χρησιμοποιήσει για τη συναρμολόγηση των πλάνων της σκηνής.</p>	<p>Άριστη γνώση ειδικού λογισμικού προγράμματος μοντάζ (π.χ AVID, FINAL CUT).</p> <p>Βασικές αρχές ηλεκτρονικών Τηλεόρασης.</p> <p>Εισαγωγή στην Ηχοληψία.</p> <p>Βασικές αρχές σκηνοθεσίας.</p> <p>Εισαγωγή στο Φωτισμό – Βασικές αρχές Φωτογραφίας.</p> <p>Αισθητική Κινηματογράφου – Τηλεόρασης.</p> <p>Ιστορία Τέχνης.</p> <p>Ιστορία Κινηματογράφου.</p> <p>Ελληνική Γλώσσα.</p> <p>Γνώση Αγγλικών.</p> <p>Γνώση Η/Υ.</p>	<p>Συνδεσμολογία.</p> <p>Τεχνικές επίλυσης προβλημάτων και βλαβών στα μηχανήματα και τη συνδεσμολογία μηχανημάτων μοντάζ.</p> <p>Τεχνικές ελέγχου κατά την παραλαβή πλάνων από το ραπόρτο του σκριπτ.</p> <p>Διαδικασία φόρτωσης ήχου και εικόνας – ορισμός προδιαγραφών, τεχνικές μετατροπής αρχείων ήχου και εικόνας.</p> <p>Τεχνικές τοποθέτησης πλάνων σε κυψέλες (bin).</p> <p>Διαδικασία ελέγχου και επιλογής πρόζας.</p> <p>Διαδικασία ελέγχου επιλογής ήχων και ηχητικής ατμόσφαιρας.</p> <p>Κριτήρια επιλογής λήψεων για το μοντάζ.</p> <p>Τεχνικές αποθήκευσης λήψεων.</p> <p>Θεσμικό πλαίσιο συμπεριφοράς και επαγγελματικής επικοινωνίας.</p> <p>Θεσμικό πλαίσιο κανόνων υγιεινής και ασφάλειας στους χώρους εργασίας.</p>	

<p>ΕΕΛ 1.1: Μεριμνά για τη σύνδεση και λειτουργία των μηχανημάτων και των καλωδίων εικόνας και ήχου, ελέγχει και φορτώνει το υλικό που θα χρησιμοποιήσει για τη συναρμολόγηση.</p>	<p>Άριστη γνώση ειδικού λογισμικού προγράμματος μοντάζ (π.χ AVID, FINAL CUT).</p> <p>Βασικές αρχές ηλεκτρονικών Τηλεόρασης.</p> <p>Ελληνική Γλώσσα.</p> <p>Γνώση Αγγλικών.</p> <p>Γνώση Η/Υ.</p>	<p>Συνδεσμολογία.</p> <p>Θεσμικό πλαίσιο κανόνων υγιεινής και ασφάλειας στους χώρους εργασίας.</p> <p>Τεχνικές επίλυσης προβλημάτων και βλαβών στα μηχανήματα και τη συνδεσμολογία μηχανημάτων μοντάζ.</p> <p>Θεσμικό πλαίσιο συμπεριφοράς και επαγγελματικής επικοινωνίας.</p> <p>Τεχνικές ελέγχου κατά την παραλαβή πλάνων από το ραπόρτο του σκριπτ.</p> <p>Διαδικασία φόρτωσης ήχου και εικόνας – ορισμός προδιαγραφών, τεχνικές μετατροπής αρχείων ήχου και εικόνας.</p>	
<p>ΕΕΛ 1.2: Ξεχωρίζει τα πλάνα ανάλογα με τη σκηνή που θα επεξεργασθεί.</p>	<p>Άριστη γνώση ειδικού λογισμικού προγράμματος μοντάζ (π.χ AVID, FINAL CUT).</p> <p>Εισαγωγή στην Ηχοληψία.</p> <p>Ελληνική Γλώσσα.</p> <p>Γνώση Αγγλικών.</p> <p>Γνώση Η/Υ.</p>	<p>Τεχνικές τοποθέτησης πλάνων σε κυψέλες (bin).</p> <p>Διαδικασία ελέγχου και επιλογής πρόζας.</p> <p>Διαδικασία ελέγχου επιλογής ήχων και ηχητικής ατμόσφαιρας.</p>	

<p>ΕΕΛ 1.3: Επιλέγει τις καλές λήψεις των πλάνων της κάθε σκηνής που επεξεργάζεται.</p>	<p>Άριστη γνώση ειδικού λογισμικού προγράμματος μοντάζ (π.χ AVID, FINAL CUT).</p> <p>Βασικές αρχές σκηνοθεσίας.</p> <p>Εισαγωγή στο Φωτισμό – Βασικές αρχές Φωτογραφίας.</p> <p>Αισθητική Κινηματογράφου – Τηλεόρασης.</p> <p>Ιστορία Τέχνης.</p> <p>Ιστορία Κινηματογράφου.</p> <p>Ελληνική Γλώσσα.</p> <p>Γνώση Αγγλικών.</p> <p>Γνώση Η/Υ.</p>	<p>Κριτήρια επιλογής λήψεων για το μοντάζ.</p> <p>Θεσμικό πλαίσιο συμπεριφοράς και επαγγελματικής επικοινωνίας.</p> <p>Τεχνικές αποθήκευσης λήψεων.</p>	
<p>ΚΕΛ 2: Συναρμολογεί τον ήχο και την εικόνα για να διαμορφώσει το μοντάζ της κάθε σκηνής.</p>	<p>Άριστη γνώση ειδικού λογισμικού προγράμματος μοντάζ (π.χ AVID, FINAL CUT).</p> <p>Αισθητική Κινηματογράφου – Τηλεόρασης.</p> <p>Γνώσεις συγγραφής και ανάγνωσης σεναρίου.</p> <p>Ελληνική Γλώσσα.</p> <p>Γνώση Αγγλικών.</p> <p>Γνώση Η/Υ.</p>	<p>Τεχνικές επιλογής καρέ εικόνας.</p> <p>Τεχνικές επιλογής ήχου.</p> <p>Τεχνικές συγχρονισμού και ελέγχου στις λήψεις των πλάνων.</p> <p>Τεχνικές επιλογής τμημάτων πλάνου.</p> <p>Τεχνικές αναδημιουργίας ωφέλιμου υλικού της σκηνής.</p> <p>Τεχνικές τοποθέτησης των σκηνών σύμφωνα με το σενάριο.</p> <p>Τεχνικές ηχητικής επένδυσης ταινίας.</p> <p>Ψηφιακή Επεξεργασία Ήχου.</p>	

<p>ΕΕΛ 2.1: Μαρκάρει και συγχρονίζει τον ήχο με την εικόνα των λήψεων των πλάνων της κάθε σκηνής.</p>	<p>Άριστη γνώση ειδικού λογισμικού προγράμματος μοντάζ (π.χ AVID, FINAL CUT).</p> <p>Ελληνική Γλώσσα.</p> <p>Γνώση Αγγλικών.</p> <p>Γνώση Η/Υ.</p>	<p>Τεχνικές επιλογής καρτέ εικόνας.</p> <p>Τεχνικές επιλογής ήχου.</p> <p>Τεχνικές συγχρονισμού και ελέγχου στις λήψεις των πλάνων.</p>	
<p>ΕΕΛ 2.2: Επιλέγει από κάθε ωφέλιμη λήψη το απαραίτητο τμήμα για τη συναρμολόγηση της κάθε σκηνής.</p>	<p>Άριστη γνώση ειδικού λογισμικού προγράμματος μοντάζ (π.χ AVID, FINAL CUT).</p> <p>Αισθητική Κινηματογράφου – Τηλεόρασης.</p> <p>Γνώσεις συγγραφής και ανάγνωσης σεναρίου.</p> <p>Ελληνική Γλώσσα.</p> <p>Γνώση Αγγλικών.</p> <p>Γνώση Η/Υ.</p>	<p>Τεχνικές επιλογής τμημάτων πλάνου.</p> <p>Τεχνικές αναδημιουργίας ωφέλιμου υλικού της σκηνής.</p>	
<p>ΕΕΛ 2.3: Τοποθετεί όλες τις σκηνές σύμφωνα με την αριθμητική σειρά του σεναρίου.</p>	<p>Άριστη γνώση ειδικού λογισμικού προγράμματος μοντάζ (π.χ AVID, FINAL CUT).</p> <p>Ελληνική Γλώσσα.</p> <p>Γνώση Αγγλικών.</p> <p>Γνώση Η/Υ.</p>	<p>Τεχνικές τοποθέτησης των σκηνών σύμφωνα με το σενάριο.</p> <p>Τεχνικές ηχητικής επένδυσης ταινίας.</p> <p>Ψηφιακή Επεξεργασία Ήχου.</p>	

<p>ΚΕΛ 3: Δημιουργεί την τελική μορφή του υλικού που έχει επεξεργασθεί.</p>	<p>Άριστη γνώση ειδικού λογισμικού προγράμματος μοντάζ (π.χ AVID, FINAL CUT).</p> <p>Βασικές αρχές φωτογραφίας.</p> <p>Βασικές αρχές ηχοληψίας.</p> <p>Ελληνική Γλώσσα.</p> <p>Γνώση Αγγλικών.</p> <p>Γνώση Η/Υ.</p>	<p>Τεχνικές διαμόρφωσης της τελικής σειράς των σκηνών της ταινίας.</p> <p>Τεχνικές κάλυψης κενών στην οπτική αφήγηση.</p> <p>Τεχνικές διαμόρφωσης και ελέγχου της ισορροπίας φωτεινότητας στην ταινία.</p> <p>Τεχνικές διαμόρφωσης της ισορροπίας χρωμάτων στα πλάνα της σκηνής.</p> <p>Τεχνικές κάλυψης ηχητικών ατελειών.</p> <p>Διαδικασία και τεχνικές κάλυψης προβληματικών διαλόγων.</p> <p>Τεχνικές επανατοποθέτησης πρόζας.</p> <p>Τεχνικές τοποθέτησης μουσικών θεμάτων σε σκηνές.</p> <p>Τεχνικές δημιουργίας τίτλων και εφέ.</p> <p>Τεχνικές διαχωρισμού ηχητικού υλικού.</p> <p>Τεχνικές μιξάζ.</p> <p>Τεχνικές εξαγωγής του έργου προς παράδοση.</p> <p>Θεσμικό πλαίσιο συμπεριφοράς και επαγγελματικής επικοινωνίας.</p>	
------------------------------------------------------------------------------------------------	----------------------------------------------------------------------------------------------------------------------------------------------------------------------------------------------------------------------	----------------------------------------------------------------------------------------------------------------------------------------------------------------------------------------------------------------------------------------------------------------------------------------------------------------------------------------------------------------------------------------------------------------------------------------------------------------------------------------------------------------------------------------------------------------------------------------------------------------------------------------------------------------------------------------------------------------------------------------	--

<p>ΕΕΛ 3.1: Δίνει την τελική μορφή στην εικόνα της ταινίας.</p>	<p>Άριστη γνώση ειδικού λογισμικού προγράμματος μοντάζ (π.χ AVID, FINAL CUT).</p> <p>Βασικές αρχές φωτογραφίας.</p> <p>Ελληνική Γλώσσα.</p> <p>Γνώση Αγγλικών.</p> <p>Γνώση Η/Υ.</p>	<p>Τεχνικές διαμόρφωσης της τελικής σειράς των σκηνών της ταινίας.</p> <p>Τεχνικές κάλυψης κενών στην οπτική αφήγηση.</p> <p>Τεχνικές διαμόρφωσης και ελέγχου της ισορροπίας φωτεινότητας στην ταινία.</p> <p>Τεχνικές διαμόρφωσης της ισορροπίας χρωμάτων στα πλάνα της σκηνής.</p> <p>Τεχνικές δημιουργίας τίτλων και εφέ.</p> <p>Θεσμικό πλαίσιο συμπεριφοράς και επαγγελματικής επικοινωνίας.</p>	
<p>ΕΕΛ 3.2: Επεξεργάζεται το ηχητικό ντύσιμο της ταινίας.</p>	<p>Άριστη γνώση ειδικού λογισμικού προγράμματος μοντάζ (π.χ AVID, FINAL CUT).</p> <p>Βασικές αρχές ηχοληψίας.</p> <p>Ελληνική Γλώσσα.</p> <p>Γνώση Αγγλικών.</p> <p>Γνώση Η/Υ.</p>	<p>Τεχνικές κάλυψης ηχητικών ατελειών.</p> <p>Διαδικασία και τεχνικές κάλυψης προβληματικών διαλόγων.</p> <p>Θεσμικό πλαίσιο συμπεριφοράς και επαγγελματικής επικοινωνίας.</p>	
<p>ΕΕΛ 3.3: Δίνει την τελική ηχητική μορφή στην ταινία και την ολοκληρώνει για να την παραδώσει.</p>	<p>Άριστη γνώση ειδικού λογισμικού προγράμματος μοντάζ (π.χ AVID, FINAL CUT).</p> <p>Ελληνική Γλώσσα.</p> <p>Γνώση Αγγλικών.</p> <p>Γνώση Η/Υ.</p>	<p>Τεχνικές επανατοποθέτησης πρόζας.</p> <p>Τεχνικές τοποθέτησης μουσικών θεμάτων σε σκηνές.</p> <p>Τεχνικές διαχωρισμού ηχητικού υλικού.</p> <p>Τεχνικές μιξάζ.</p> <p>Τεχνικές εξαγωγής του έργου προς παράδοση.</p>	

ΑΝΑΛΥΣΗ ΓΝΩΣΕΩΝ

ΤΙΤΛΟΣ ΒΑΣΙΚΟΥ ΕΠΑΓΓΕΛΜΑΤΟΣ: ΣΥΝΑΡΜΟΛΟΓΗΤΗΣ/ΤΡΙΑ ΕΙΚΟΝΑΣ (Μοντέρ)

ΕΠΙΜΕΡΟΥΣ ΕΠΑΓΓΕΛΜΑΤΙΚΕΣ ΛΕΙΤΟΥΡΓΙΕΣ (ΕΕΛ) ΕΠΑΓΓΕΛΜΑΤΙΚΕΣ ΕΡΓΑΣΙΕΣ (ΕΕ)	ΓΕΝΙΚΕΣ ΓΝΩΣΕΙΣ	ΒΑΣΙΚΕΣ ΕΠΑΓΓΕΛΜΑΤΙΚΕΣ ΓΝΩΣΕΙΣ	ΕΙΔΙΚΕΣ ΕΠΑΓΓΕΛΜΑΤΙΚΕΣ ΓΝΩΣΕΙΣ
<p>ΕΕΛ 1.1: Μεριμνά για τη σύνδεση και λειτουργία των μηχανημάτων και των καλωδίων εικόνας και ήχου, ελέγχει και φορτώνει το υλικό που θα χρησιμοποιήσει για τη συναρμολόγηση.</p>	<p>Άριστη γνώση ειδικού λογισμικού προγράμματος μοντάζ (π.χ AVID, FINAL CUT).</p> <p>Βασικές αρχές ηλεκτρονικών Τηλεόρασης.</p> <p>Ελληνική Γλώσσα.</p> <p>Γνώση Αγγλικών.</p> <p>Γνώση Η/Υ.</p>	<p>Συνδεσμολογία.</p> <p>Θεσμικό πλαίσιο κανόνων υγιεινής και ασφάλειας στους χώρους εργασίας.</p> <p>Τεχνικές επίλυσης προβλημάτων και βλαβών στα μηχανήματα και τη συνδεσμολογία μηχανημάτων μοντάζ.</p> <p>Θεσμικό πλαίσιο συμπεριφοράς και επαγγελματικής επικοινωνίας.</p> <p>Τεχνικές ελέγχου κατά την παραλαβή πλάνων από το ραπόρτο του σκριπτ.</p> <p>Διαδικασία φόρτωσης ήχου και εικόνας – ορισμός προδιαγραφών, τεχνικές μετατροπής αρχείων ήχου και εικόνας.</p>	

<p>ΕΕ 1.1.1: Ελέγχει τη συνδεσμολογία των μηχανημάτων και των καλωδίων εικόνας και ήχου σύμφωνα με τις τεχνικές προδιαγραφές και τους κανόνες ασφαλείας.</p>	<p>Βασικές αρχές ηλεκτρονικών Τηλεόρασης. Ελληνική Γλώσσα. Γνώση Αγγλικών. Γνώση Η/Υ.</p>	<p>Συνδεσμολογία. Θεσμικό πλαίσιο κανόνων υγιεινής και ασφάλειας στους χώρους εργασίας.</p>	
<p>ΕΕ 1.1.2: Αντιμετωπίζει και επιλύει απλά προβλήματα λειτουργίας των μηχανημάτων και των καλωδίων εικόνας και ήχου.</p>	<p>Βασικές αρχές ηλεκτρονικών Τηλεόρασης. Ελληνική Γλώσσα. Γνώση Αγγλικών. Γνώση Η/Υ.</p>	<p>Τεχνικές επίλυσης προβλημάτων και βλαβών στα μηχανήματα και τη συνδεσμολογία μηχανημάτων μοντάζ. Θεσμικό πλαίσιο συμπεριφοράς και επαγγελματικής επικοινωνίας.</p>	
<p>ΕΕ 1.1.3: Παραλαμβάνει και ελέγχει ότι όλα τα πλάνα περιλαμβάνονται στο ραπόρτο του σκριπτ.</p>	<p>Άριστη γνώση ειδικού λογισμικού προγράμματος μοντάζ (π.χ AVID, FINAL CUT). Ελληνική Γλώσσα. Γνώση Αγγλικών. Γνώση Η/Υ.</p>	<p>Τεχνικές ελέγχου κατά την παραλαβή πλάνων από το ραπόρτο του σκριπτ.</p>	
<p>ΕΕ 1.1.4: Φορτώνει στον Η/Υ τον ήχο και την εικόνα των πλάνων της σκηνης που παραλαμβάνει.</p>	<p>Άριστη γνώση ειδικού λογισμικού προγράμματος μοντάζ (π.χ AVID, FINAL CUT). Ελληνική Γλώσσα. Γνώση Αγγλικών. Γνώση Η/Υ.</p>	<p>Διαδικασία φόρτωσης ήχου και εικόνας – ορισμός προδιαγραφών, τεχνικές μετατροπής αρχείων ήχου και εικόνας.</p>	

	<p>ΕΕΛ 1.2: Ξεχωρίζει τα πλάνα ανάλογα με τη σκηνή που θα επεξεργασθεί.</p>	<p>Άριστη γνώση ειδικού λογισμικού προγράμματος μοντάζ (π.χ AVID, FINAL CUT).</p> <p>Εισαγωγή στην Ηχοληψία.</p> <p>Ελληνική Γλώσσα.</p> <p>Γνώση Αγγλικών.</p> <p>Γνώση Η/Υ.</p>	<p>Τεχνικές τοποθέτησης πλάνων σε κυψέλες (bin).</p> <p>Διαδικασία ελέγχου και επιλογής πρόζας.</p> <p>Διαδικασία ελέγχου επιλογής ήχων και ηχητικής ατμόσφαιρας.</p>	
	<p>ΕΕ 1.2.1: Τοποθετεί το υλικό της κάθε σκηνης σε ξεχωριστές κυψέλες.</p>	<p>Άριστη γνώση ειδικού λογισμικού προγράμματος μοντάζ (π.χ AVID, FINAL CUT).</p> <p>Ελληνική Γλώσσα.</p> <p>Γνώση Αγγλικών.</p> <p>Γνώση Η/Υ.</p>	<p>Τεχνικές τοποθέτησης πλάνων σε κυψέλες (bin).</p>	
<p>ΚΕΛ 1 Προετοιμάζει τον εξοπλισμό και το υλικό που θα χρησιμοποιήσει για τη συναρμολόγηση των πλάνων της σκηνης.</p>	<p>ΕΕ 1.2.2: Ελέγχει και ξεχωρίζει σε κάθε σκηνή την πρόζα που έχει γράψει ο ηχολήπτης.</p>	<p>Άριστη γνώση ειδικού λογισμικού προγράμματος μοντάζ (π.χ AVID, FINAL CUT).</p> <p>Ελληνική Γλώσσα.</p> <p>Γνώση Αγγλικών.</p> <p>Γνώση Η/Υ.</p>	<p>Διαδικασία ελέγχου και επιλογής πρόζας.</p>	

	<p>ΕΕ 1.2.3: Ελέγχει και ξεχωρίζει σε κάθε σκηνή τους συμπληρωματικούς ήχους και τις ηχητικές ατμόσφαιρες που έχει γράψει ο ηχολήπτης.</p>	<p>Άριστη γνώση ειδικού λογισμικού προγράμματος μοντάζ (π.χ AVID, FINAL CUT).</p> <p>Εισαγωγή στην Ηχοληψία.</p> <p>Ελληνική Γλώσσα.</p> <p>Γνώση Αγγλικών.</p> <p>Γνώση Η/Υ.</p>	<p>Διαδικασία ελέγχου επιλογής ήχων και ηχητικής ατμόσφαιρας.</p>	
	<p>ΕΕΛ 1.3: Επιλέγει τις καλές λήψεις των πλάνων της κάθε σκηνής που επεξεργάζεται.</p>	<p>Άριστη γνώση ειδικού λογισμικού προγράμματος μοντάζ (π.χ AVID, FINAL CUT).</p> <p>Βασικές αρχές σκηνοθεσίας.</p> <p>Εισαγωγή στο Φωτισμό – Βασικές αρχές Φωτογραφίας.</p> <p>Αισθητική Κινηματογράφου – Τηλεόρασης.</p> <p>Ιστορία Τέχνης.</p> <p>Ιστορία Κινηματογράφου.</p> <p>Ελληνική Γλώσσα.</p> <p>Γνώση Αγγλικών.</p> <p>Γνώση Η/Υ.</p>	<p>Κριτήρια επιλογής λήψεων για το μοντάζ.</p> <p>Τεχνικές αποθήκευσης λήψεων.</p> <p>Θεσμικό πλαίσιο συμπεριφοράς και επαγγελματικής επικοινωνίας.</p>	

	ΕΕ 1.3.1: Αξιολογεί τις λήψεις που θα χρησιμοποιήσει από το σύνολο του υλικού της σκηνής.	<p>Άριστη γνώση ειδικού λογισμικού προγράμματος μοντάζ (π.χ AVID, FINAL CUT).</p> <p>Βασικές αρχές σκηνοθεσίας.</p> <p>Αισθητική Κινηματογράφου – Τηλεόρασης.</p> <p>Ελληνική Γλώσσα.</p> <p>Γνώση Αγγλικών.</p> <p>Γνώση Η/Υ.</p>	<p>Κριτήρια επιλογής λήψεων για το μοντάζ.</p>	
	ΕΕ 1.3.2: Συνεργάζεται με τον σκηνοθέτη για την επιλογή των πλάνων και των καλών λήψεων που θα χρησιμοποιήσει για το μοντάζ της κάθε σκηνής.	<p>Εισαγωγή στο Φωτισμό – Βασικές αρχές Φωτογραφίας.</p> <p>Ιστορία Τέχνης.</p> <p>Ιστορία Κινηματογράφου.</p>	<p>Θεσμικό πλαίσιο συμπεριφοράς και επαγγελματικής επικοινωνίας.</p>	
	ΕΕ 1.3.3: Αποθηκεύει τις επιλεγμένες λήψεις των πλάνων που αποτελούν το υλικό της κάθε σκηνής.	<p>Άριστη γνώση ειδικού λογισμικού προγράμματος μοντάζ (π.χ AVID, FINAL CUT).</p> <p>Ελληνική Γλώσσα.</p> <p>Γνώση Αγγλικών.</p> <p>Γνώση Η/Υ.</p>	<p>Τεχνικές αποθήκευσης λήψεων.</p>	

ΕΠΙΜΕΡΟΥΣ ΕΠΑΓΓΕΛΜΑΤΙΚΕΣ ΛΕΙΤΟΥΡΓΙΕΣ (ΕΕΛ) ΕΠΑΓΓΕΛΜΑΤΙΚΕΣ ΕΡΓΑΣΙΕΣ (ΕΕ)	ΓΕΝΙΚΕΣ ΓΝΩΣΕΙΣ	ΒΑΣΙΚΕΣ ΕΠΑΓΓΕΛΜΑΤΙΚΕΣ ΓΝΩΣΕΙΣ	ΕΙΔΙΚΕΣ ΕΠΑΓΓΕΛΜΑΤΙΚΕΣ ΓΝΩΣΕΙΣ
ΕΕΛ 2.1: Μαρκάρει και συγχρονίζει τον ήχο με την εικόνα των λήψεων των πλάνων της κάθε σκηνής.	Άριστη γνώση ειδικού λογισμικού προγράμματος μοντάζ (π.χ AVID, FINAL CUT). Ελληνική Γλώσσα. Γνώση Αγγλικών. Γνώση Η/Υ.	Τεχνικές επιλογής καρτέ εικόνας. Τεχνικές επιλογής ήχου. Τεχνικές συγχρονισμού και ελέγχου στις λήψεις των πλάνων.	
ΕΕ 2.1.1: Μαρκάρει στην εικόνα του πλάνου το κλείσιμο της κλακέτας.	Άριστη γνώση ειδικού λογισμικού προγράμματος μοντάζ (π.χ AVID, FINAL CUT). Ελληνική Γλώσσα. Γνώση Αγγλικών. Γνώση Η/Υ.	Τεχνικές επιλογής καρτέ εικόνας.	
ΕΕ 2.1.2: Μαρκάρει στον ήχο του πλάνου το κλείσιμο της κλακέτας.	Άριστη γνώση ειδικού λογισμικού προγράμματος μοντάζ (π.χ AVID, FINAL CUT). Ελληνική Γλώσσα. Γνώση Αγγλικών. Γνώση Η/Υ.	Τεχνικές επιλογής ήχου.	

<p>ΕΕ 2.1.3: Συγχρονίζει σε όλες τις λήψεις όλων των πλάνων που αποτελούν το υλικό κάθε σκηνής το κλείσιμο της κλακέτας στην εικόνα με το κλείσιμο της κλακέτας στον ήχο.</p>	<p>Άριστη γνώση ειδικού λογισμικού προγράμματος μοντάζ (π.χ AVID, FINAL CUT).</p> <p>Ελληνική Γλώσσα.</p> <p>Γνώση Αγγλικών.</p> <p>Γνώση Η/Υ.</p>	<p>Τεχνικές συγχρονισμού και ελέγχου στις λήψεις των πλάνων.</p>	
<p>ΕΕΛ 2.2: Επιλέγει από κάθε ωφέλιμη λήψη το απαραίτητο τμήμα για τη συναρμολόγηση της κάθε σκηνής.</p>	<p>Άριστη γνώση ειδικού λογισμικού προγράμματος μοντάζ (π.χ AVID, FINAL CUT).</p> <p>Αισθητική Κινηματογράφου – Τηλεόρασης.</p> <p>Γνώσεις συγγραφής και ανάγνωσης σεναρίου.</p> <p>Ελληνική Γλώσσα.</p> <p>Γνώση Αγγλικών.</p> <p>Γνώση Η/Υ.</p>	<p>Τεχνικές επιλογής τμημάτων πλάνου.</p> <p>Τεχνικές αναδημιουργίας ωφέλιμου υλικού της σκηνής.</p>	
<p>ΕΕ 2.2.1: Ξεχωρίζει τα επιλεγμένα τμήματα από κάθε πλάνο που αποτελούν το υλικό της σκηνής.</p>	<p>Άριστη γνώση ειδικού λογισμικού προγράμματος μοντάζ (π.χ AVID, FINAL CUT).</p> <p>Ελληνική Γλώσσα.</p> <p>Γνώση Αγγλικών.</p> <p>Γνώση Η/Υ.</p>	<p>Τεχνικές επιλογής τμημάτων πλάνου.</p>	

ΚΕΛ 2 Συναρμολογεί τον ήχο και την εικόνα για να διαμορφώσει το μοντάζ της κάθε σκηνής.	ΕΕ 2.2.2: Αναδημιουργεί το ωφέλιμο υλικό της κάθε σκηνής.	<p>Άριστη γνώση ειδικού λογισμικού προγράμματος μοντάζ (π.χ AVID, FINAL CUT).</p> <p>Αισθητική Κινηματογράφου – Τηλεόρασης.</p> <p>Ελληνική Γλώσσα.</p> <p>Γνώση Αγγλικών.</p> <p>Γνώση Η/Υ.</p>	<p>Τεχνικές αναδημιουργίας ωφέλιμου υλικού της σκηνής.</p>	
	ΕΕ 2.2.3: Επιβεβαιώνει την αρτιότητα της σκηνής.	<p>Γνώσεις συγγραφής και ανάγνωσης σεναρίου.</p> <p>Ελληνική Γλώσσα.</p> <p>Γνώση Αγγλικών.</p> <p>Γνώση Η/Υ.</p>		
	ΕΕΛ 2.3: Τοποθετεί όλες τις σκηνές σύμφωνα με την αριθμητική σειρά του σεναρίου.	<p>Άριστη γνώση ειδικού λογισμικού προγράμματος μοντάζ (π.χ AVID, FINAL CUT).</p> <p>Ελληνική Γλώσσα.</p> <p>Γνώση Αγγλικών.</p> <p>Γνώση Η/Υ.</p>	<p>Τεχνικές τοποθέτησης των σκηνών σύμφωνα με το σενάριο.</p> <p>Τεχνικές ηχητικής επένδυσης ταινίας.</p> <p>Ψηφιακή Επεξεργασία Ήχου.</p>	
	ΕΕ 2.3.1: Δημιουργεί τον αρχικό ρυθμό όλης της ταινίας.	<p>Άριστη γνώση ειδικού λογισμικού προγράμματος μοντάζ (π.χ AVID, FINAL CUT).</p> <p>Ελληνική Γλώσσα.</p> <p>Γνώση Αγγλικών.</p> <p>Γνώση Η/Υ.</p>	<p>Τεχνικές τοποθέτησης των σκηνών σύμφωνα με το σενάριο.</p>	

	ΕΕ 2.3.2: Σχεδιάζει την ηχητική επένδυση όλης της ταινίας.	Γνώση Αγγλικών. Γνώση Η/Υ.	Τεχνικές ηχητικής επένδυσης ταινίας. Ψηφιακή Επεξεργασία Ήχου.	
	ΕΕ 2.3.3: Συνεργάζεται με τον σκηνοθέτη για την ηχητική επένδυση της ταινίας.	Ελληνική Γλώσσα.	Τεχνικές ηχητικής επένδυσης ταινίας.	

ΕΠΙΜΕΡΟΥΣ ΕΠΑΓΓΕΛΜΑΤΙΚΕΣ ΛΕΙΤΟΥΡΓΙΕΣ (ΕΕΛ) ΕΠΑΓΓΕΛΜΑΤΙΚΕΣ ΕΡΓΑΣΙΕΣ (ΕΕ)	ΓΕΝΙΚΕΣ ΓΝΩΣΕΙΣ	ΒΑΣΙΚΕΣ ΕΠΑΓΓΕΛΜΑΤΙΚΕΣ ΓΝΩΣΕΙΣ	ΕΙΔΙΚΕΣ ΕΠΑΓΓΕΛΜΑΤΙΚΕΣ ΓΝΩΣΕΙΣ

<p>ΕΕΛ 3.1: Δίνει την τελική μορφή στην εικόνα της ταινίας.</p>	<p>Άριστη γνώση ειδικού λογισμικού προγράμματος μοντάζ (π.χ AVID, FINAL CUT).</p> <p>Βασικές αρχές φωτογραφίας.</p> <p>Ελληνική Γλώσσα.</p> <p>Γνώση Αγγλικών.</p> <p>Γνώση Η/Υ.</p>	<p>Τεχνικές διαμόρφωσης της τελικής σειράς των σκηνών της ταινίας.</p> <p>Τεχνικές κάλυψης κενών στην οπτική αφήγηση.</p> <p>Τεχνικές διαμόρφωσης και ελέγχου της ισορροπίας φωτεινότητας στην ταινία.</p> <p>Τεχνικές διαμόρφωσης της ισορροπίας χρωμάτων στα πλάνα της σκηνής.</p> <p>Τεχνικές δημιουργίας τίτλων και εφέ.</p> <p>Θεσμικό πλαίσιο συμπεριφοράς και επαγγελματικής επικοινωνίας.</p>	
<p>ΕΕ 3.1.1: Συνεργάζεται με τον σκηνοθέτη και διαμορφώνει την τελική σειρά των σκηνών της ταινίας.</p>	<p>Άριστη γνώση ειδικού λογισμικού προγράμματος μοντάζ (π.χ AVID, FINAL CUT).</p> <p>Ελληνική Γλώσσα.</p> <p>Γνώση Αγγλικών.</p> <p>Γνώση Η/Υ.</p>	<p>Τεχνικές διαμόρφωσης της τελικής σειράς των σκηνών της ταινίας.</p>	
<p>ΕΕ 3.1.2: Προτείνει συμπληρωματικές λήψεις για τη δραματουργική βελτίωση της ταινίας καλύπτοντας ενδεχόμενα κενά στην οπτική αφήγηση.</p>	<p>Άριστη γνώση ειδικού λογισμικού προγράμματος μοντάζ (π.χ AVID, FINAL CUT).</p> <p>Ελληνική Γλώσσα.</p> <p>Γνώση Αγγλικών.</p> <p>Γνώση Η/Υ.</p>	<p>Τεχνικές κάλυψης κενών στην οπτική αφήγηση.</p> <p>Θεσμικό πλαίσιο συμπεριφοράς και επαγγελματικής επικοινωνίας.</p>	

<p>ΕΕ 3.1.3: Ρυθμίζει τη φωτεινότητα της εικόνας των πλάνων.</p>	<p>Άριστη γνώση ειδικού λογισμικού προγράμματος μοντάζ (π.χ AVID, FINAL CUT).</p> <p>Βασικές αρχές φωτογραφίας,</p> <p>Ελληνική Γλώσσα.</p> <p>Γνώση Αγγλικών.</p> <p>Γνώση Η/Υ.</p>	<p>Τεχνικές διαμόρφωσης και ελέγχου της ισορροπίας φωτεινότητας στην ταινία.</p> <p>Θεσμικό πλαίσιο συμπεριφοράς και επαγγελματικής επικοινωνίας.</p>	
<p>ΕΕ 3.1.4: Εξισορροπεί τα χρώματα της εικόνας των πλάνων.</p>	<p>Άριστη γνώση ειδικού λογισμικού προγράμματος μοντάζ (π.χ AVID, FINAL CUT).</p> <p>Ελληνική Γλώσσα.</p> <p>Γνώση Αγγλικών.</p> <p>Γνώση Η/Υ.</p>	<p>Τεχνικές διαμόρφωσης της ισορροπίας χρωμάτων στα πλάνα της σκηνής.</p> <p>Θεσμικό πλαίσιο συμπεριφοράς και επαγγελματικής επικοινωνίας.</p>	
<p>ΕΕ 3.1.5: Δημιουργεί τίτλους και εφέ.</p>	<p>Άριστη γνώση ειδικού λογισμικού προγράμματος μοντάζ (π.χ AVID, FINAL CUT).</p> <p>Ελληνική Γλώσσα.</p> <p>Γνώση Αγγλικών.</p> <p>Γνώση Η/Υ.</p>	<p>Τεχνικές δημιουργίας τίτλων και εφέ.</p>	

	<p>ΕΕΛ 3.2: Επεξεργάζεται το ηχητικό ντύσιμο της ταινίας.</p>	<p>Άριστη γνώση ειδικού λογισμικού προγράμματος μοντάζ (π.χ AVID, FINAL CUT).</p> <p>Βασικές αρχές ηχοληψίας.</p> <p>Ελληνική Γλώσσα.</p> <p>Γνώση Αγγλικών.</p> <p>Γνώση Η/Υ.</p>	<p>Τεχνικές κάλυψης ηχητικών ατελειών.</p> <p>Διαδικασία και τεχνικές κάλυψης προβληματικών διαλόγων.</p> <p>Θεσμικό πλαίσιο συμπεριφοράς και επαγγελματικής επικοινωνίας.</p>	
	<p>ΕΕ 3.2.1: Διαπιστώνει τις ηχητικές ατέλειες σε κάθε σκηνή.</p>	<p>Βασικές αρχές ηχοληψίας.</p> <p>Ελληνική Γλώσσα.</p> <p>Γνώση Αγγλικών.</p> <p>Γνώση Η/Υ.</p>	<p>Τεχνικές κάλυψης ηχητικών ατελειών.</p> <p>Θεσμικό πλαίσιο συμπεριφοράς και επαγγελματικής επικοινωνίας.</p>	
<p>ΚΕΛ 3 Δημιουργεί την τελική μορφή του υλικού που έχει επεξεργασθεί.</p>	<p>ΕΕ 3.2.2: Καλύπτει με ντουμπλάζ τους προβληματικούς διαλόγους της ταινίας.</p>	<p>Άριστη γνώση ειδικού λογισμικού προγράμματος μοντάζ (π.χ AVID, FINAL CUT).</p> <p>Ελληνική Γλώσσα.</p> <p>Γνώση Αγγλικών.</p> <p>Γνώση Η/Υ.</p>	<p>Διαδικασία και τεχνικές κάλυψης προβληματικών διαλόγων.</p>	
	<p>ΕΕ 3.2.3: Σχεδιάζει και προτείνει τη μουσική επένδυση της ταινίας.</p>	<p>Ελληνική Γλώσσα.</p> <p>Γνώση Αγγλικών.</p>		

	<p>ΕΕΛ 3.3: Δίνει την τελική ηχητική μορφή στην ταινία και την ολοκληρώνει για να την παραδώσει.</p>	<p>Άριστη γνώση ειδικού λογισμικού προγράμματος μοντάζ (π.χ AVID, FINAL CUT).</p> <p>Ελληνική Γλώσσα.</p> <p>Γνώση Αγγλικών.</p> <p>Γνώση Η/Υ.</p>	<p>Τεχνικές επανατοποθέτησης πρόζας.</p> <p>Τεχνικές τοποθέτησης μουσικών θεμάτων σε σκηνές.</p> <p>Τεχνικές διαχωρισμού ηχητικού υλικού.</p> <p>Τεχνικές μιξάζ.</p> <p>Τεχνικές εξαγωγής του έργου προς παράδοση.</p>	
	<p>ΕΕ 3.3.1: Επανατοποθετεί τις πρόζες της ταινίας.</p>	<p>Άριστη γνώση ειδικού λογισμικού προγράμματος μοντάζ (π.χ AVID, FINAL CUT).</p> <p>Ελληνική Γλώσσα.</p> <p>Γνώση Αγγλικών.</p> <p>Γνώση Η/Υ.</p>	<p>Τεχνικές επανατοποθέτησης πρόζας.</p>	
	<p>ΕΕ 3.3.2: Τοποθετεί κατάλληλα τα μουσικά θέματα σύμφωνα με το ρυθμό της ταινίας.</p>	<p>Άριστη γνώση ειδικού λογισμικού προγράμματος μοντάζ (π.χ AVID, FINAL CUT).</p> <p>Ελληνική Γλώσσα.</p> <p>Γνώση Αγγλικών.</p> <p>Γνώση Η/Υ.</p>	<p>Τεχνικές τοποθέτησης μουσικών θεμάτων σε σκηνές.</p>	
	<p>ΕΕ 3.3.3: Διαχωρίζει το σύνολο του ηχητικού υλικού σε ομάδες.</p>	<p>Άριστη γνώση ειδικού λογισμικού προγράμματος μοντάζ (π.χ AVID, FINAL CUT).</p> <p>Ελληνική Γλώσσα.</p> <p>Γνώση Αγγλικών.</p> <p>Γνώση Η/Υ.</p>	<p>Τεχνικές διαχωρισμού ηχητικού υλικού.</p>	

	ΕΕ 3.3.4: Μιξάρει το ηχητικό σύνολο της ταινίας.	<p>Άριστη γνώση ειδικού λογισμικού προγράμματος μοντάζ (π.χ AVID, FINAL CUT).</p> <p>Ελληνική Γλώσσα.</p> <p>Γνώση Αγγλικών.</p> <p>Γνώση Η/Υ.</p>	<p>Τεχνικές μιξάζ.</p>	
	ΕΕ 3.3.5: Εξάγει την ταινία προς παράδοση.	<p>Άριστη γνώση ειδικού λογισμικού προγράμματος μοντάζ (π.χ AVID, FINAL CUT).</p> <p>Ελληνική Γλώσσα.</p> <p>Γνώση Αγγλικών.</p> <p>Γνώση Η/Υ.</p>	<p>Τεχνικές εξαγωγής του έργου προς παράδοση.</p>	

Γ.2 ΔΕΞΙΟΤΗΤΕΣ & ΙΚΑΝΟΤΗΤΕΣ

ΤΑΞΙΝΟΜΗΣΗ ΔΕΞΙΟΤΗΤΩΝ ΣΕ ΕΠΙΠΕΔΟ ΕΦ

	ΒΑΣΙΚΟ ΕΠΑΓΓΕΛΜΑ ΤΙΤΛΟΣ: ΣΥΝΑΡΜΟΛΟΓΗΤΗΣ/ΤΡΙΑ ΕΙΚΟΝΑΣ (Μοντέρ)	ΕΙΔΙΚΟΤΗΤΑ ΤΙΤΛΟΣ:	ΕΙΔΙΚΕΥΣΗ ΤΙΤΛΟΣ:
ΕΥΡΩΠΑΪΚΟ ΠΛΑΙΣΙΟ ΠΡΟΣΟΝΤΩΝ 8 ΕΠΙΠΕΔΑ ΕΦ	ΕΠΙΠΕΔΟ 4		
ΠΑΡΑΤΗΡΗΣΕΙΣ			

ΔΕΞΙΟΤΗΤΕΣ ΣΕ ΑΥΤΟΤΕΛΗ ΜΑΘΗΣΙΑΚΑ ΣΥΝΟΛΑ -ΙΚΑΝΟΤΗΤΕΣ

ΒΑΣΙΚΟ ΕΠΑΓΓΕΛΜΑ: ΣΥΝΑΡΜΟΛΟΓΗΤΗΣ/ΤΡΙΑ ΕΙΚΟΝΑΣ (Μοντέρ)

ΚΥΡΙΕΣ & ΕΠΙΜΕΡΟΥΣ ΕΠΑΓΓΕΛΜΑΤΙΚΕΣ ΛΕΙΤΟΥΡΓΙΕΣ (ΕΕΛ)	ΔΕΞΙΟΤΗΤΕΣ	ΙΚΑΝΟΤΗΤΕΣ
<p>ΚΕΛ 1: Προετοιμάζει τον εξοπλισμό και το υλικό που θα χρησιμοποιήσει για τη συναρμολόγηση των πλάνων της σκηνής.</p>	<p>Άνετη χρήση ειδικού λογισμικού.</p> <p>Διαχείριση χρόνου.</p> <p>Τεχνική δεξιότητα.</p> <p>Κρίση και λήψη απόφασης.</p> <p>Επικοινωνία.</p> <p>Ενεργός ακρόαση.</p>	<p>Παρατηρητικότητα.</p> <p>Ταχύτητα και ακρίβεια αντίληψης.</p> <p>Καλλιτεχνική ικανότητα.</p> <p>Αισθητική ικανότητα.</p> <p>Φαντασία.</p> <p>Καλή μνήμη.</p>
<p>ΕΕΛ 1.1: Μεριμνά για τη σύνδεση και λειτουργία των μηχανημάτων και των καλωδίων εικόνας και ήχου, ελέγχει και φορτώνει το υλικό που θα χρησιμοποιήσει για τη συναρμολόγηση.</p>	<p>Άνετη χρήση ειδικού λογισμικού.</p> <p>Διαχείριση χρόνου: Διαχείριση του δικού του χρόνου και των άλλων.</p> <p>Τεχνική δεξιότητα: Δυνατότητα χειρισμού των μέσων που διαθέτει, στο μέγιστο των δυνατοτήτων τους.</p> <p>Κρίση και λήψη απόφασης: Λαμβάνει υπόψη τα υπέρ και τα κατά πιθανών δράσεων και επιλέγει την πιο κατάλληλη.</p> <p>Επικοινωνία: Ακούει και κατανοεί τους άλλους, διαβάζει και κατανοεί γραπτές πληροφορίες, εκφράζεται ξεκάθαρα χρησιμοποιώντας τον γραπτό ή προφορικό λόγο.</p> <p>Ενεργός ακρόαση: Δίνει πλήρη προσοχή στο τι έχουν να πουν οι άλλοι, παίρνει χρόνο για να κατανοήσει το τι έχει ειπωθεί, κάνει ερωτήσεις με τον κατάλληλο τρόπο και δεν διακόπτει σε ακατάλληλες στιγμές.</p>	<p>Παρατηρητικότητα: Ικανότητα λεπτομερούς και προσεκτικής παρατήρησης και καταγραφής των εντυπώσεων στη μνήμη.</p> <p>Ταχύτητα και ακρίβεια αντίληψης.</p>

<p>ΕΕΛ 1.2: Ξεχωρίζει τα πλάνα ανάλογα με τη σκηνή που θα επεξεργασθεί.</p>	<p>Άνετη χρήση ειδικού λογισμικού.</p> <p>Τεχνική δεξιότητα: Δυνατότητα χειρισμού των μέσων που διαθέτει, στο μέγιστο των δυνατοτήτων τους.</p>	<p>Καλή μνήμη: Η ικανότητα να θυμάσαι πληροφορίες όπως λέξεις, αριθμούς, εικόνες/ πρόσωπα και διαδικασίες.</p>
<p>ΕΕΛ 1.3: Επιλέγει τις καλές λήψεις των πλάνων της κάθε σκηνης που επεξεργάζεται.</p>	<p>Άνετη χρήση ειδικού λογισμικού.</p> <p>Κρίση και λήψη απόφασης: Λαμβάνει υπόψη τα υπέρ και τα κατά πιθανών δράσεων και επιλέγει την πιο κατάλληλη.</p> <p>Επικοινωνία: Ακούει και κατανοεί τους άλλους, διαβάζει και κατανοεί γραπτές πληροφορίες, εκφράζεται ξεκάθαρα χρησιμοποιώντας τον γραπτό ή προφορικό λόγο.</p> <p>Ενεργός ακρόαση: Δίνει πλήρη προσοχή στο τι έχουν να πουν οι άλλοι, παίρνει χρόνο για να κατανοήσει το τι έχει ειπωθεί, κάνει ερωτήσεις με τον κατάλληλο τρόπο και δεν διακόπτει σε ακατάλληλες στιγμές.</p> <p>Τεχνική δεξιότητα: Δυνατότητα χειρισμού των μέσων που διαθέτει, στο μέγιστο των δυνατοτήτων τους.</p>	<p>Καλλιτεχνική ικανότητα: Η δυνατότητα να «βλέπει» το αντικείμενο της λήψης με διαφορετικούς τρόπους και σε διάφορα επίπεδα αφαίρεσης, προκειμένου να αποδώσει το απαραίτητο «ύφος» στη δουλειά του.</p> <p>Αισθητική ικανότητα: Δυνατότητα να αντιλαμβάνεται διαφορετικές εκδοχές του κάλλους και να το συλλαμβάνει στα πλαίσια της τέχνης του. Η δυνατότητα να παρακολουθεί τις τάσεις στη δουλειά του και να στέκεται κριτικά απέναντί τους.</p> <p>Φαντασία: Να έχει σε όλη τη διάρκεια του σχεδιασμού το όραμα του τελικού αποτελέσματος.</p>
<p>ΚΕΛ 2: Συναρμολογεί τον ήχο και την εικόνα για να διαμορφώσει το μοντάζ της κάθε σκηνης.</p>	<p>Άνετη χρήση ειδικού λογισμικού.</p> <p>Τεχνική δεξιότητα.</p> <p>Κρίση και λήψη απόφασης.</p> <p>Επικοινωνία.</p> <p>Ενεργός ακρόαση.</p>	<p>Δημιουργική – αφαιρετική ικανότητα.</p> <p>Καλλιτεχνική ικανότητα.</p> <p>Αισθητική ικανότητα.</p> <p>Καλή μνήμη.</p>
<p>ΕΕΛ 2.1: Μαρκάρει και συγχρονίζει τον ήχο με την εικόνα των λήψεων των πλάνων της κάθε σκηνης.</p>	<p>Άνετη χρήση ειδικού λογισμικού.</p> <p>Τεχνική δεξιότητα: Δυνατότητα χειρισμού των μέσων που διαθέτει, στο μέγιστο των δυνατοτήτων τους.</p>	<p>Καλή μνήμη: Η ικανότητα να θυμάσαι πληροφορίες όπως λέξεις, αριθμούς, εικόνες/ πρόσωπα και διαδικασίες.</p>



<p>ΕΕΛ 2.2: Επιλέγει από κάθε ωφέλιμη λήψη το απαραίτητο τμήμα για τη συναρμολόγηση της κάθε σκηνής.</p>	<p>Άνετη χρήση ειδικού λογισμικού.</p> <p>Τεχνική δεξιότητα: Δυνατότητα χειρισμού των μέσων που διαθέτει, στο μέγιστο των δυνατοτήτων τους.</p> <p>Κρίση και λήψη απόφασης: Λαμβάνει υπόψη τα υπέρ και τα κατά πιθανών δράσεων και επιλέγει την πιο κατάλληλη.</p>	<p>Δημιουργική – αφαιρετική ικανότητα: Δυνατότητα αφαίρεσης και δημιουργίας προκειμένου να αποδώσει με αισθητικό άρτιο τρόπο το αντικείμενο της λήψης.</p> <p>Καλλιτεχνική ικανότητα: Η δυνατότητα να «βλέπει» το αντικείμενο της λήψης με διαφορετικούς τρόπους και σε διάφορα επίπεδα αφαίρεσης, προκειμένου να αποδώσει το απαραίτητο «ύφος» στη δουλειά του.</p> <p>Αισθητική ικανότητα: Δυνατότητα να αντιλαμβάνεται διαφορετικές εκδοχές του κάλλους και να το συλλαμβάνει στα πλαίσια της τέχνης του. Η δυνατότητα να παρακολουθεί τις τάσεις στη δουλειά του και να στέκεται κριτικά απέναντί τους.</p>
<p>ΕΕΛ 2.3: Τοποθετεί όλες τις σκηνές σύμφωνα με την αριθμητική σειρά του σεναρίου.</p>	<p>Άνετη χρήση ειδικού λογισμικού.</p> <p>Τεχνική δεξιότητα: Δυνατότητα χειρισμού των μέσων που διαθέτει, στο μέγιστο των δυνατοτήτων τους.</p> <p>Επικοινωνία: Ακούει και κατανοεί τους άλλους, διαβάζει και κατανοεί γραπτές πληροφορίες, εκφράζεται ξεκάθαρα χρησιμοποιώντας τον γραπτό ή προφορικό λόγο.</p> <p>Ενεργός ακρόαση: Δίνει πλήρη προσοχή στο τι έχουν να πουν οι άλλοι, παίρνει χρόνο για να κατανοήσει το τι έχει ειπωθεί, κάνει ερωτήσεις με τον κατάλληλο τρόπο και δεν διακόπτει σε ακατάλληλες στιγμές.</p> <p>Κρίση και λήψη απόφασης: Λαμβάνει υπόψη τα υπέρ και τα κατά πιθανών δράσεων και επιλέγει την πιο κατάλληλη.</p>	<p>Καλλιτεχνική ικανότητα: Η δυνατότητα να «βλέπει» το αντικείμενο με διαφορετικούς τρόπους και σε διάφορα επίπεδα αφαίρεσης, προκειμένου να αποδώσει το απαραίτητο «ύφος» στη δουλειά του.</p>

<p>ΚΕΛ 3: Δημιουργεί την τελική μορφή του υλικού που έχει επεξεργασθεί.</p>	<p>Άνετη χρήση ειδικού λογισμικού.</p> <p>Τεχνική δεξιότητα.</p> <p>Επικοινωνία.</p> <p>Κρίση και λήψη απόφασης.</p>	<p>Αισθητική ικανότητα.</p> <p>Παρατηρητικότητα.</p> <p>Καλλιτεχνική ικανότητα.</p> <p>Καλή μνήμη.</p>
<p>ΕΕΛ 3.1: Δίνει την τελική μορφή στην εικόνα της ταινίας.</p>	<p>Άνετη χρήση ειδικού λογισμικού.</p> <p>Τεχνική δεξιότητα: Δυνατότητα χειρισμού των μέσων που διαθέτει, στο μέγιστο των δυνατοτήτων τους.</p> <p>Επικοινωνία: Ακούει και κατανοεί τους άλλους, διαβάζει και κατανοεί γραπτές πληροφορίες, εκφράζεται ξεκάθαρα χρησιμοποιώντας τον γραπτό ή προφορικό λόγο.</p> <p>Κρίση και λήψη απόφασης: Λαμβάνει υπόψη τα υπέρ και τα κατά πιθανών δράσεων και επιλέγει την πιο κατάλληλη.</p>	<p>Αισθητική ικανότητα: Δυνατότητα να αντιλαμβάνεται διαφορετικές εκδοχές του κάλλους και να το συλλαμβάνει στα πλαίσια της τέχνης του. Η δυνατότητα να παρακολουθεί τις τάσεις στη δουλειά του και να στέκεται κριτικά απέναντί τους.</p> <p>Παρατηρητικότητα: Ικανότητα λεπτομερούς και προσεκτικής παρατήρησης και καταγραφής των εντυπώσεων στη μνήμη.</p> <p>Καλή μνήμη: Η ικανότητα να θυμάσαι πληροφορίες όπως λέξεις, αριθμούς, εικόνες/ πρόσωπα και διαδικασίες.</p>
<p>ΕΕΛ 3.2: Επεξεργάζεται το ηχητικό ντύσιμο της ταινίας.</p>	<p>Άνετη χρήση ειδικού λογισμικού.</p> <p>Επικοινωνία: Ακούει και κατανοεί τους άλλους, διαβάζει και κατανοεί γραπτές πληροφορίες, εκφράζεται ξεκάθαρα χρησιμοποιώντας τον γραπτό ή προφορικό λόγο.</p> <p>Κρίση και λήψη απόφασης: Λαμβάνει υπόψη τα υπέρ και τα κατά πιθανών δράσεων και επιλέγει την πιο κατάλληλη.</p> <p>Τεχνική δεξιότητα: Δυνατότητα χειρισμού των μέσων που διαθέτει, στο μέγιστο των δυνατοτήτων τους.</p>	

<p>ΕΕΛ 3.3: Δίνει την τελική ηχητική μορφή στην ταινία και την ολοκληρώνει για να την παραδώσει.</p>	<p>Άνετη χρήση ειδικού λογισμικού.</p> <p>Τεχνική δεξιότητα: Δυνατότητα χειρισμού των μέσων που διαθέτει, στο μέγιστο των δυνατοτήτων τους.</p>	<p>Καλλιτεχνική ικανότητα: Η δυνατότητα να «βλέπει» το αντικείμενο με διαφορετικούς τρόπους και σε διάφορα επίπεδα αφαίρεσης, προκειμένου να αποδίδει το απαραίτητο «ύφος» στη δουλειά του.</p> <p>Αισθητική ικανότητα: Δυνατότητα να αντιλαμβάνεται διαφορετικές εκδοχές του κάλλους και να το συλλαμβάνει στα πλαίσια της τέχνης του. Η δυνατότητα να παρακολουθεί τις τάσεις στη δουλειά του και να στέκεται κριτικά απέναντί τους.</p>
-------------------------------------------------------------------------------------------------------------	---------------------------------------------------------------------------------------------------------------------------------------------------------------	----------------------------------------------------------------------------------------------------------------------------------------------------------------------------------------------------------------------------------------------------------------------------------------------------------------------------------------------------------------------------------------------------------------------------------------------------------

ΑΝΑΛΥΣΗ ΔΕΞΙΟΤΗΤΩΝ & ΙΚΑΝΟΤΗΤΩΝ

ΤΙΤΛΟΣ ΒΑΣΙΚΟΥ ΕΠΑΓΓΕΛΜΑΤΟΣ:

<p>ΕΠΙΜΕΡΟΥΣ ΕΠΑΓΓΕΛΜΑΤΙΚΕΣ ΛΕΙΤΟΥΡΓΙΕΣ (ΕΕΛ)</p> <p>ΕΠΑΓΓΕΛΜΑΤΙΚΕΣ ΕΡΓΑΣΙΕΣ (ΕΕ)</p>	<p>ΔΕΞΙΟΤΗΤΕΣ</p>	<p>ΙΚΑΝΟΤΗΤΕΣ</p>
<p>ΕΕΛ 1.1: Μεριμνά για τη σύνδεση και λειτουργία των μηχανημάτων και των καλωδίων εικόνας και ήχου, ελέγχει και φορτώνει το υλικό που θα χρησιμοποιήσει για τη συναρμολόγηση.</p>	<p>Άνετη χρήση ειδικού λογισμικού.</p> <p>Διαχείριση χρόνου.</p> <p>Τεχνική δεξιότητα.</p> <p>Κρίση και λήψη απόφασης.</p> <p>Επικοινωνία.</p> <p>Ενεργός ακρόαση.</p>	<p>Παρατηρητικότητα.</p> <p>Ταχύτητα και ακρίβεια αντίληψης.</p>
<p>ΕΕ 1.1.1: Ελέγχει τη συνδεσμολογία των μηχανημάτων και των καλωδίων εικόνας και ήχου σύμφωνα με τις τεχνικές προδιαγραφές και τους κανόνες ασφαλείας.</p>	<p>Διαχείριση χρόνου: Διαχείριση του δικού του χρόνου και των άλλων.</p> <p>Τεχνική δεξιότητα: Δυνατότητα χειρισμού των μέσων που διαθέτει, στο μέγιστο των δυνατοτήτων τους.</p>	

<p>ΕΕ 1.1.2: Αντιμετωπίζει και επιλύει προβλήματα λειτουργίας των μηχανημάτων και των καλωδίων εικόνας και ήχου.</p>	<p>Κρίση και λήψη απόφασης: Λαμβάνει υπόψη τα υπέρ και τα κατά πιθανών δράσεων και επιλέγει την πιο κατάλληλη.</p> <p>Επικοινωνία: Ακούει και κατανοεί τους άλλους, διαβάζει και κατανοεί γραπτές πληροφορίες, εκφράζεται ξεκάθαρα χρησιμοποιώντας τον γραπτό ή προφορικό λόγο.</p> <p>Ενεργός ακρόαση: Δίνει πλήρη προσοχή στο τι έχουν να πουν οι άλλοι, παίρνει χρόνο για να κατανοήσει το τι έχει ειπωθεί, κάνει ερωτήσεις με τον κατάλληλο τρόπο και δεν διακόπτει σε ακατάλληλες στιγμές.</p>	
<p>ΕΕ 1.1.3: Παραλαμβάνει και ελέγχει ότι όλα τα πλάνα περιλαμβάνονται στο ραπόρτο του σκριπτ.</p>		<p>Παρατηρητικότητα: Ικανότητα λεπτομερούς και προσεκτικής παρατήρησης και καταγραφής των εντυπώσεων στη μνήμη.</p> <p>Ταχύτητα και ακρίβεια αντίληψης.</p>
<p>ΕΕ 1.1.4: Φορτώνει στον Η/Υ τον ήχο και την εικόνα των πλάνων της σκηνής που παραλαμβάνει.</p>	<p>Άνετη χρήση ειδικού λογισμικού.</p> <p>Τεχνική δεξιότητα: Δυνατότητα χειρισμού των μέσων που διαθέτει, στο μέγιστο των δυνατοτήτων τους.</p>	
<p>ΕΕΛ 1.2: Ξεχωρίζει τα πλάνα ανάλογα με τη σκηνή που θα επεξεργασθεί.</p>	<p>Άνετη χρήση ειδικού λογισμικού.</p> <p>Τεχνική δεξιότητα.</p>	<p>Καλή μνήμη.</p>
<p>ΕΕ 1.2.1: Τοποθετεί το υλικό της κάθε σκηνής σε ξεχωριστές κυψέλες.</p>	<p>Άνετη χρήση ειδικού λογισμικού.</p> <p>Τεχνική δεξιότητα: Δυνατότητα χειρισμού των μέσων που διαθέτει, στο μέγιστο των δυνατοτήτων τους.</p>	<p>Καλή μνήμη: Η ικανότητα να θυμάσαι πληροφορίες όπως λέξεις, αριθμούς, εικόνες/ πρόσωπα και διαδικασίες.</p>

ΚΕΛ 1 Προετοιμάζει τον εξοπλισμό και το υλικό που θα χρησιμοποιήσει για τη συναρμολόγηση των πλάνων της σκηνής.	ΕΕ 1.2.2: Ελέγχει και ξεχωρίζει σε κάθε σκηνή την πρόζα που έχει γράψει ο ηχολήπτης.	Άνετη χρήση ειδικού λογισμικού. Τεχνική δεξιότητα: Δυνατότητα χειρισμού των μέσων που διαθέτει, στο μέγιστο των δυνατοτήτων τους.		
	ΕΕ 1.2.3: Ελέγχει και ξεχωρίζει σε κάθε σκηνή τους συμπληρωματικούς ήχους και τις ηχητικές ατμόσφαιρες που έχει γράψει ο ηχολήπτης.	Άνετη χρήση ειδικού λογισμικού. Τεχνική δεξιότητα: Δυνατότητα χειρισμού των μέσων που διαθέτει, στο μέγιστο των δυνατοτήτων τους.		
	ΕΕΛ 1.3: Επιλέγει τις καλές λήψεις των πλάνων της κάθε σκηνής που επεξεργάζεται.	Άνετη χρήση ειδικού λογισμικού. Κρίση και λήψη απόφασης. Επικοινωνία. Ενεργός ακρόαση. Τεχνική δεξιότητα.	Καλλιτεχνική ικανότητα. Αισθητική ικανότητα. Φαντασία.	
	ΕΕ 1.3.1: Αξιολογεί τις λήψεις που θα χρησιμοποιήσει από το σύνολο του υλικού της σκηνής.	Κρίση και λήψη απόφασης: Λαμβάνει υπόψη τα υπέρ και τα κατά πιθανών δράσεων και επιλέγει την πιο κατάλληλη.	Καλλιτεχνική ικανότητα: Η δυνατότητα να «βλέπει» το αντικείμενο της λήψης με διαφορετικούς τρόπους και σε διάφορα επίπεδα αφαίρεσης, προκειμένου να αποδίδει το απαραίτητο «ύφος» στη δουλειά του.	
	ΕΕ 1.3.2: Συνεργάζεται με τον σκηνοθέτη για την επιλογή των πλάνων και των καλών λήψεων που θα χρησιμοποιήσει για το μοντάζ της κάθε σκηνής.	Επικοινωνία: Ακούει και κατανοεί τους άλλους, διαβάζει και κατανοεί γραπτές πληροφορίες, εκφράζεται ξεκάθαρα χρησιμοποιώντας τον γραπτό ή προφορικό λόγο. Ενεργός ακρόαση: Δίνει πλήρη προσοχή στο τι έχουν να πουν οι άλλοι, παίρνει χρόνο για να κατανοήσει το τι έχει ειπωθεί, κάνει ερωτήσεις με τον κατάλληλο τρόπο και δεν διακόπτει σε ακατάλληλες στιγμές.	Καλλιτεχνική ικανότητα: Η δυνατότητα να «βλέπει» το αντικείμενο της λήψης με διαφορετικούς τρόπους και σε διάφορα επίπεδα αφαίρεσης, προκειμένου να αποδίδει το απαραίτητο «ύφος» στη δουλειά του. Αισθητική ικανότητα: Δυνατότητα να αντιλαμβάνεται διαφορετικές εκδοχές του κάλλους και να το συλλαμβάνει στα πλαίσια της τέχνης του. Η δυνατότητα να παρακολουθεί τις τάσεις στη δουλειά του και να στέκεται κριτικά απέναντί τους. Φαντασία: Να έχει σε όλη τη διάρκεια του σχεδιασμού το όραμα του τελικού αποτελέσματος.	

	ΕΕ 1.3.3: Αποθηκεύει τις επιλεγμένες λήψεις των πλάνων που αποτελούν το υλικό της κάθε σκηνής.	Άνετη χρήση ειδικού λογισμικού. Τεχνική δεξιότητα: Δυνατότητα χειρισμού των μέσων που διαθέτει, στο μέγιστο των δυνατοτήτων τους.	
--	-------------------------------------------------------------------------------------------------------	--------------------------------------------------------------------------------------------------------------------------------------------------------	--

ΕΠΙΜΕΡΟΥΣ ΕΠΑΓΓΕΛΜΑΤΙΚΕΣ ΛΕΙΤΟΥΡΓΙΕΣ (ΕΕΛ) ΕΠΑΓΓΕΛΜΑΤΙΚΕΣ ΕΡΓΑΣΙΕΣ (ΕΕ)	ΔΕΞΙΟΤΗΤΕΣ	ΙΚΑΝΟΤΗΤΕΣ
ΕΕΛ 2.1: Μαρκάρει και συγχρονίζει τον ήχο με την εικόνα των λήψεων των πλάνων της κάθε σκηνής.	Άνετη χρήση ειδικού λογισμικού. Τεχνική δεξιότητα.	Καλή μνήμη.
ΕΕ 2.1.1: Μαρκάρει στην εικόνα του πλάνου το κλείσιμο της κλακέτας.	Άνετη χρήση ειδικού λογισμικού. Τεχνική δεξιότητα: Δυνατότητα χειρισμού των μέσων που διαθέτει, στο μέγιστο των δυνατοτήτων τους.	
ΕΕ 2.1.2: Μαρκάρει στον ήχο του πλάνου το κλείσιμο της κλακέτας.	Άνετη χρήση ειδικού λογισμικού. Τεχνική δεξιότητα: Δυνατότητα χειρισμού των μέσων που διαθέτει, στο μέγιστο των δυνατοτήτων τους.	
ΕΕ 2.1.3: Συγχρονίζει σε όλες τις λήψεις όλων των πλάνων που αποτελούν το υλικό κάθε σκηνής το κλείσιμο της κλακέτας στην εικόνα με το κλείσιμο της κλακέτας στον ήχο.	Άνετη χρήση ειδικού λογισμικού. Τεχνική δεξιότητα: Δυνατότητα χειρισμού των μέσων που διαθέτει, στο μέγιστο των δυνατοτήτων τους.	Καλή μνήμη: Η ικανότητα να θυμάσαι πληροφορίες όπως λέξεις, αριθμούς, εικόνες/ πρόσωπα και διαδικασίες.

	<p>ΕΕΛ 2.2: Επιλέγει από κάθε ωφέλιμη λήψη το απαραίτητο τμήμα για τη συναρμολόγηση της κάθε σκηνής.</p>	<p>Άνετη χρήση ειδικού λογισμικού.</p> <p>Τεχνική δεξιότητα.</p> <p>Κρίση και λήψη απόφασης.</p>	<p>Δημιουργική – αφαιρετική ικανότητα.</p> <p>Καλλιτεχνική ικανότητα.</p> <p>Αισθητική ικανότητα.</p>
	<p>ΕΕ 2.2.1: Ξεχωρίζει τα επιλεγμένα τμήματα από κάθε πλάνο που αποτελούν το υλικό της σκηνής.</p>	<p>Άνετη χρήση ειδικού λογισμικού.</p> <p>Τεχνική δεξιότητα: Δυνατότητα χειρισμού των μέσων που διαθέτει, στο μέγιστο των δυνατοτήτων τους.</p>	<p>Δημιουργική – αφαιρετική ικανότητα: Δυνατότητα αφαίρεσης και δημιουργίας προκειμένου να αποδώσει με αισθητικό άρτιο τρόπο το αντικείμενο της λήψης.</p>
<p>ΚΕΛ 2 Συναρμολογεί τον ήχο και την εικόνα για να διαμορφώσει το μοντάζ της κάθε σκηνής.</p>	<p>ΕΕ 2.2.2: Αναδημιουργεί το ωφέλιμο υλικό της κάθε σκηνής.</p>	<p>Άνετη χρήση ειδικού λογισμικού.</p> <p>Τεχνική δεξιότητα: Δυνατότητα χειρισμού των μέσων που διαθέτει, στο μέγιστο των δυνατοτήτων τους.</p>	
	<p>ΕΕ 2.2.3: Επιβεβαιώνει την αρτιότητα της σκηνής.</p>	<p>Κρίση και λήψη απόφασης: Λαμβάνει υπόψη τα υπέρ και τα κατά πιθανών δράσεων και επιλέγει την πιο κατάλληλη.</p>	<p>Καλλιτεχνική ικανότητα: Η δυνατότητα να «βλέπει» το αντικείμενο της λήψης με διαφορετικούς τρόπους και σε διάφορα επίπεδα αφαίρεσης, προκειμένου να αποδίδει το απαραίτητο «ύφος» στη δουλειά του.</p> <p>Αισθητική ικανότητα: Δυνατότητα να αντιλαμβάνεται διαφορετικές εκδοχές του κάλλους και να το συλλαμβάνει στα πλαίσια της τέχνης του. Η δυνατότητα να παρακολουθεί τις τάσεις στη δουλειά του και να στέκεται κριτικά απέναντί τους.</p>
	<p>ΕΕΛ 2.3: Τοποθετεί όλες τις σκηνές σύμφωνα με την αριθμητική σειρά του σεναρίου.</p>	<p>Άνετη χρήση ειδικού λογισμικού.</p> <p>Τεχνική δεξιότητα.</p> <p>Επικοινωνία.</p> <p>Ενεργός ακρόαση.</p> <p>Κρίση και λήψη απόφασης.</p>	<p>Καλλιτεχνική ικανότητα.</p>
	<p>ΕΕ 2.3.1: Δημιουργεί τον αρχικό ρυθμό όλης της ταινίας.</p>	<p>Άνετη χρήση ειδικού λογισμικού.</p> <p>Τεχνική δεξιότητα: Δυνατότητα χειρισμού των μέσων που διαθέτει, στο μέγιστο των δυνατοτήτων τους.</p>	

	<p>ΕΕ 2.3.2: Σχεδιάζει την ηχητική επένδυση όλης της ταινίας.</p>	<p>Άνετη χρήση ειδικού λογισμικού.</p> <p>Τεχνική δεξιότητα: Δυνατότητα χειρισμού των μέσων που διαθέτει, στο μέγιστο των δυνατοτήτων τους.</p>	
	<p>ΕΕ 2.3.3: Συνεργάζεται με τον σκηνοθέτη για την ηχητική επένδυση της ταινίας.</p>	<p>Επικοινωνία: Ακούει και κατανοεί τους άλλους, διαβάζει και κατανοεί γραπτές πληροφορίες, εκφράζεται ξεκάθαρα χρησιμοποιώντας τον γραπτό ή προφορικό λόγο.</p> <p>Ενεργός ακρόαση: Δίνει πλήρη προσοχή στο τι έχουν να πουν οι άλλοι, παίρνει χρόνο για να κατανοήσει το τι έχει ειπωθεί, κάνει ερωτήσεις με τον κατάλληλο τρόπο και δεν διακόπτει σε ακατάλληλες στιγμές.</p> <p>Κρίση και λήψη απόφασης: Λαμβάνει υπόψη τα υπέρ και τα κατά πιθανών δράσεων και επιλέγει την πιο κατάλληλη.</p>	<p>Καλλιτεχνική ικανότητα: Η δυνατότητα να «βλέπει» το αντικείμενο με διαφορετικούς τρόπους και σε διάφορα επίπεδα αφάιρεσης, προκειμένου να αποδίδει το απαραίτητο «ύφος» στη δουλειά του.</p>

<p>ΕΠΙΜΕΡΟΥΣ ΕΠΑΓΓΕΛΜΑΤΙΚΕΣ ΛΕΙΤΟΥΡΓΙΕΣ (ΕΕΛ)</p> <p>ΕΠΑΓΓΕΛΜΑΤΙΚΕΣ ΕΡΓΑΣΙΕΣ (ΕΕ)</p>	<p>ΔΕΞΙΟΤΗΤΕΣ</p>	<p>ΙΚΑΝΟΤΗΤΕΣ</p>
-----------------------------------------------------------------------------------------------------	--------------------------	--------------------------

<p>ΕΕΛ 3.1: Δίνει την τελική μορφή στην εικόνα της ταινίας.</p>	<p>Άνετη χρήση ειδικού λογισμικού.</p> <p>Τεχνική δεξιότητα.</p> <p>Επικοινωνία.</p> <p>Κρίση και λήψη απόφασης.</p>	<p>Αισθητική ικανότητα.</p> <p>Παρατηρητικότητα.</p> <p>Καλή μνήμη.</p>
<p>ΕΕ 3.1.1: Συνεργάζεται με τον σκηνοθέτη και διαμορφώνει την τελική σειρά των σκηνών της ταινίας.</p>	<p>Άνετη χρήση ειδικού λογισμικού.</p> <p>Τεχνική δεξιότητα: Δυνατότητα χειρισμού των μέσων που διαθέτει, στο μέγιστο των δυνατοτήτων τους.</p> <p>Επικοινωνία: Ακούει και κατανοεί τους άλλους, διαβάζει και κατανοεί γραπτές πληροφορίες, εκφράζεται ξεκάθαρα χρησιμοποιώντας τον γραπτό ή προφορικό λόγο.</p>	<p>Καλή μνήμη: Η ικανότητα να θυμάσαι πληροφορίες όπως λέξεις, αριθμούς, εικόνες/ πρόσωπα και διαδικασίες.</p>
<p>ΕΕ 3.1.2: Προτείνει συμπληρωματικές λήψεις για τη δραματουργική βελτίωση της ταινίας καλύπτοντας ενδεχόμενα κενά στην οπτική αφήγηση.</p>	<p>Επικοινωνία: Ακούει και κατανοεί τους άλλους, διαβάζει και κατανοεί γραπτές πληροφορίες, εκφράζεται ξεκάθαρα χρησιμοποιώντας τον γραπτό ή προφορικό λόγο.</p> <p>Κρίση και λήψη απόφασης: Λαμβάνει υπόψη τα υπέρ και τα κατά πιθανών δράσεων και επιλέγει την πιο κατάλληλη.</p>	<p>Αισθητική ικανότητα: Δυνατότητα να αντιλαμβάνεται διαφορετικές εκδοχές του κάλλους και να το συλλαμβάνει στα πλαίσια της τέχνης του. Η δυνατότητα να παρακολουθεί τις τάσεις στη δουλειά του και να στέκεται κριτικά απέναντί τους.</p>
<p>ΕΕ 3.1.3: Ρυθμίζει τη φωτεινότητα της εικόνας των πλάνων.</p>	<p>Άνετη χρήση ειδικού λογισμικού.</p> <p>Τεχνική δεξιότητα: Δυνατότητα χειρισμού των μέσων που διαθέτει, στο μέγιστο των δυνατοτήτων τους.</p>	<p>Παρατηρητικότητα: Ικανότητα λεπτομερούς και προσεκτικής παρατήρησης και καταγραφής των εντυπώσεων στη μνήμη.</p>
<p>ΕΕ 3.1.4: Εξισορροπεί τα χρώματα της εικόνας των πλάνων.</p>	<p>Άνετη χρήση ειδικού λογισμικού.</p> <p>Τεχνική δεξιότητα: Δυνατότητα χειρισμού των μέσων που διαθέτει, στο μέγιστο των δυνατοτήτων τους.</p>	<p>Παρατηρητικότητα: Ικανότητα λεπτομερούς και προσεκτικής παρατήρησης και καταγραφής των εντυπώσεων στη μνήμη.</p>
<p>ΕΕ 3.1.5: Δημιουργεί τίτλους και εφέ.</p>	<p>Άνετη χρήση ειδικού λογισμικού.</p> <p>Τεχνική δεξιότητα: Δυνατότητα χειρισμού των μέσων που διαθέτει, στο μέγιστο των δυνατοτήτων τους.</p>	<p>Παρατηρητικότητα: Ικανότητα λεπτομερούς και προσεκτικής παρατήρησης και καταγραφής των εντυπώσεων στη μνήμη.</p>



	<p>ΕΕΛ 3.2: Επεξεργάζεται το ηχητικό ντύσιμο της ταινίας.</p>	<p>Άνετη χρήση ειδικού λογισμικού.</p> <p>Επικοινωνία.</p> <p>Κρίση και λήψη απόφασης.</p> <p>Τεχνική δεξιότητα.</p>	
	<p>ΕΕ 3.2.1: Διαπιστώνει τις ηχητικές ατέλειες σε κάθε σκηνή.</p>	<p>Επικοινωνία: Ακούει και κατανοεί τους άλλους, διαβάζει και κατανοεί γραπτές πληροφορίες, εκφράζεται ξεκάθαρα χρησιμοποιώντας τον γραπτό ή προφορικό λόγο.</p> <p>Κρίση και λήψη απόφασης: Λαμβάνει υπόψη τα υπέρ και τα κατά πιθανών δράσεων και επιλέγει την πιο κατάλληλη.</p>	
<p>ΚΕΛ 3 Δημιουργεί την τελική μορφή του υλικού που έχει επεξεργασθεί.</p>	<p>ΕΕ 3.2.2: Καλύπτει με ντουμπλάζ τους προβληματικούς διαλόγους της ταινίας.</p>	<p>Άνετη χρήση ειδικού λογισμικού.</p> <p>Τεχνική δεξιότητα: Δυνατότητα χειρισμού των μέσων που διαθέτει, στο μέγιστο των δυνατοτήτων τους.</p>	
	<p>ΕΕ 3.2.3: Σχεδιάζει και προτείνει τη μουσική επένδυση της ταινίας.</p>	<p>Επικοινωνία: Ακούει και κατανοεί τους άλλους, διαβάζει και κατανοεί γραπτές πληροφορίες, εκφράζεται ξεκάθαρα χρησιμοποιώντας τον γραπτό ή προφορικό λόγο.</p>	<p>Δημιουργική – αφαιρετική ικανότητα: Δυνατότητα αφαίρεσης και δημιουργίας προκειμένου να αποδώσει με αισθητικό άρτιο τρόπο το αντικείμενο της λήψης.</p>
	<p>ΕΕΛ 3.3: Δίνει την τελική ηχητική μορφή στην ταινία και την ολοκληρώνει για να την παραδώσει.</p>	<p>Άνετη χρήση ειδικού λογισμικού.</p> <p>Τεχνική δεξιότητα.</p>	<p>Καλλιτεχνική ικανότητα.</p> <p>Αισθητική ικανότητα.</p>
	<p>ΕΕ 3.3.1: Επανατοποθετεί τις πρόζες της ταινίας.</p>	<p>Άνετη χρήση ειδικού λογισμικού.</p> <p>Τεχνική δεξιότητα: Δυνατότητα χειρισμού των μέσων που διαθέτει, στο μέγιστο των δυνατοτήτων τους.</p>	

	ΕΕ 3.3.2: Τοποθετεί κατάλληλα τα μουσικά θέματα σύμφωνα με το ρυθμό της ταινίας.	Άνετη χρήση ειδικού λογισμικού. Τεχνική δεξιότητα: Δυνατότητα χειρισμού των μέσων που διαθέτει, στο μέγιστο των δυνατοτήτων τους.	
	ΕΕ 3.3.3.: Διαχωρίζει το σύνολο του ηχητικού υλικού σε ομάδες.	Άνετη χρήση ειδικού λογισμικού. Τεχνική δεξιότητα: Δυνατότητα χειρισμού των μέσων που διαθέτει, στο μέγιστο των δυνατοτήτων τους.	
	ΕΕ 3.3.4: Μιξάρει το ηχητικό σύνολο της ταινίας.	Άνετη χρήση ειδικού λογισμικού. Τεχνική δεξιότητα: Δυνατότητα χειρισμού των μέσων που διαθέτει, στο μέγιστο των δυνατοτήτων τους.	Καλλιτεχνική ικανότητα: Η δυνατότητα να «βλέπει» το αντικείμενο με διαφορετικούς τρόπους και σε διάφορα επίπεδα αφαίρεσης, προκειμένου να αποδίδει το απαραίτητο «ύφος» στη δουλειά του. Αισθητική ικανότητα: Δυνατότητα να αντιλαμβάνεται διαφορετικές εκδοχές του κάλλους και να το συλλαμβάνει στα πλαίσια της τέχνης του. Η δυνατότητα να παρακολουθεί τις τάσεις στη δουλειά του και να στέκεται κριτικά απέναντί τους.
	ΕΕ 3.3.5: Εξάγει την ταινία προς παράδοση.	Άνετη χρήση ειδικού λογισμικού. Τεχνική δεξιότητα: Δυνατότητα χειρισμού των μέσων που διαθέτει, στο μέγιστο των δυνατοτήτων τους.	

ΕΝΟΤΗΤΑ Δ: «ΠΡΟΤΕΙΝΟΜΕΝΕΣ ΔΙΑΔΡΟΜΕΣ ΓΙΑ ΤΗΝ ΑΠΟΚΤΗΣΗ ΤΩΝ ΑΠΑΙΤΟΥΜΕΝΩΝ ΠΡΟΣΟΝΤΩΝ»

Στον παρακάτω πίνακα παρουσιάζονται εναλλακτικές διαδρομές μάθησης κατά επάγγελμα και ειδικότητα.

Οι παρακάτω διαδρομές δείχνουν (με βάση τη σειρά που αναφέρονται) τις εναλλακτικές επιλογές ως προς τα βήματα που μπορεί να ακολουθήσει κάποιος για να αποκτήσει τα απαιτούμενα προσόντα άσκησης του επαγγέλματος ή και της ειδικότητας.

ΕΠΑΓΓΕΛΜΑ	ΔΙΑΔΡΟΜΕΣ	
ΕΠΙΠΕΔΟ ΕΠΑΓΓΕΛΜΑΤΙΚΗΣ ΙΕΡΑΡΧΙΑΣ Α		
ΣΥΝΑΡΜΟΛΟΓΗΤΗΣ/ ΤΡΙΑ ΕΙΚΟΝΑΣ (ΜΟΝΤΕΡ)	1 ^η Διαδρομή	Πτυχιούχοι αναγνωρισμένων Κινηματογραφικών Σχολών ¹ , τριετούς τουλάχιστον φοίτησης, ειδικότητας «Σκηνοθέτης» ή «Μοντέρ», οι οποίοι έχουν πραγματοποιήσει τρεις (3) κινηματογραφικές ταινίες μεγάλου μήκους η εξακόσια (600) ημερομίσθια σε τηλεοπτικές παραγωγές ως Βοηθοί Μοντέρ (άδεια Μοντέρ χωρίς εξετάσεις).
	2 ^η Διαδρομή	Απόφοιτοι (κάτοχοι Διπλώματος) Επαγγελματικής Κατάρτισης (ΟΕΕΚ), επιπέδου Μεταδευτεροβάθμιας Επαγγελματικής Κατάρτισης, (των ΙΕΚ) της ειδικότητας «Χειριστής Ηλεκτρονικής Συνάρμωσης Εικόνας», οι οποίοι έχουν πραγματοποιήσει τέσσερις (4) κινηματογραφικές ταινίες μεγάλου μήκους η οκτακόσια (800) ημερομίσθια σε τηλεοπτικές παραγωγές ως Βοηθοί Μοντέρ (άδεια Μοντέρ χωρίς εξετάσεις).
	3 ^η Διαδρομή	Κάτοχοι της άδειας άσκησης επαγγέλματος του Βοηθού Μοντέρ, οι οποίοι έχουν πραγματοποιήσει τέσσερις (4) κινηματογραφικές ταινίες μεγάλου μήκους η οκτακόσια (800) ημερομίσθια σε τηλεοπτικές παραγωγές ως Βοηθοί Μοντέρ (άδεια Μοντέρ χωρίς εξετάσεις).
ΕΠΙΠΕΔΟ ΕΠΑΓΓΕΛΜΑΤΙΚΗΣ ΙΕΡΑΡΧΙΑΣ Β		
ΒΟΗΘΟΣ ΣΥΝΑΡΜΟΛΟΓΗΤΗΣ/ ΤΡΙΑ ΕΙΚΟΝΑΣ (ΜΟΝΤΕΡ)	1 ^η Διαδρομή	Πτυχιούχοι αναγνωρισμένων Κινηματογραφικών Σχολών, τριετούς τουλάχιστον φοίτησης, ειδικότητας «Σκηνοθέτης» ή «Μοντέρ» (άδεια Βοηθού Μοντέρ χωρίς εξετάσεις).
	2 ^η Διαδρομή	Απόφοιτοι (κάτοχοι διπλώματος) Επαγγελματικής Κατάρτισης (ΟΕΕΚ), επιπέδου Μεταδευτεροβάθμιας Επαγγελματικής Κατάρτισης (των ΙΕΚ) της ειδικότητας «Χειριστής Ηλεκτρονικής Συνάρμωσης Εικόνας» (άδεια Βοηθού Μοντέρ με εξετάσεις).
ΦΟΡΕΑΣ ΕΚΔΟΣΗΣ ΤΩΝ ΠΑΡΑΠΑΝΩ ΑΔΕΙΩΝ: ΥΠΟΥΡΓΕΙΟ ΠΟΛΙΤΙΣΜΟΥ – Δ/ΝΣΗ ΚΙΝΗΜΑΤΟΓΡΑΦΟΥ ΚΑΙ ΟΠΤΙΚΟΑΚΟΥΣΤΙΚΩΝ ΜΕΣΩΝ σύμφωνα με το ΥΠΠΟ/ΔΙΚΟΜ/84148/1376/1402/27-1005 (ΦΕΚ Β' 1483/27-10-2005).		

Οι διαδρομές αφορούν στη διαδικασία αδειοδότησης του/της Συναρμολογητή/τριας Εικόνας (Μοντέρ) σύμφωνα με το νομοθετικό πλαίσιο.

¹Αντιστοιχούν στις αναγνωρισμένες Κινηματογραφικές Σχολές, τριετούς τουλάχιστον φοίτησης, του Υπουργείου Πολιτισμού, Μεταδευτεροβάθμιας Εκπαίδευσης.

ΕΝΟΤΗΤΑ Ε: «ΕΝΔΕΙΚΤΙΚΟΙ ΤΡΟΠΟΙ ΑΞΙΟΛΟΓΗΣΗΣ ΤΩΝ ΑΠΑΙΤΟΥΜΕΝΩΝ ΓΝΩΣΕΩΝ, ΔΕΞΙΟΤΗΤΩΝ ΚΑΙ ΙΚΑΝΟΤΗΤΩΝ»

Στους πίνακες που ακολουθούν καταγράφονται οι ενδεικτικοί τρόποι αξιολόγησης των γνώσεων και των δεξιοτήτων σε επίπεδο επιμέρους

επαγγελματικών λειτουργιών. Ειδικότερα, οι ικανότητες μπορούν να εκτιμηθούν αποκλειστικά με την εφαρμογή σταθμισμένων και αξιόπιστων εργαλείων. Διεθνώς για το σκοπό αυτό έχουν αναπτυχθεί διάφορα ψυχομετρικά εργαλεία (τεστ ικανοτήτων). Ενδεικτικά τεστ ικανοτήτων είναι τα εξής: Differential Aptitude Test (DAT) και του General Aptitude Test Battery (GATB), Comprehensive Ability Battery (CAB), SRA Mechanical Aptitude, Minnesota Paper Form Board.

Ε.1 ΕΝΔΕΙΚΤΙΚΟΙ ΤΡΟΠΟΙ ΑΞΙΟΛΟΓΗΣΗΣ ΤΩΝ ΑΠΑΙΤΟΥΜΕΝΩΝ ΓΝΩΣΕΩΝ ΣΕ ΕΠΙΠΕΔΟ ΕΠΙΜΕΡΟΥΣ ΕΠΑΓΓΕΛΜΑΤΙΚΩΝ ΛΕΙΤΟΥΡΓΙΩΝ

ΤΙΤΛΟΣ ΒΑΣΙΚΟΥ ΕΠΑΓΓΕΛΜΑΤΟΣ: ΣΥΝΑΡΜΟΛΟΓΗΤΗΣ/ΤΡΙΑ ΕΙΚΟΝΑΣ (ΜΟΝΤΕΡ)										
ΚΕΛ	ΕΕΛ	ΓΝΩΣΕΙΣ ΣΕ ΕΠΙΠΕΔΟ ΕΠΙΜΕΡΟΥΣ ΕΠΑΓΓΕΛΜΑΤΙΚΩΝ ΛΕΙΤΟΥΡΓΙΩΝ	ΤΡΟΠΟΙ ΑΞΙΟΛΟΓΗΣΗΣ							
			ΓΡΑΠΤΕΣ ΕΞΕΤΑΣΕΙΣ	ΠΡΟΦΟΡΙΚΕΣ ΕΞΕΤΑΣΕΙΣ	ΤΕΣΤ ΠΟΛΛΑΠΛΩΝ ΑΠΑΝΤΗΣΕΩΝ	ΕΚΠΟΝΗΣΗ ΕΡΓΑΣΙΩΝ	ΣΥΝΝΕΤΕΥΞΗ	ΠΑΡΑΤΗΡΗΣΗ ΕΚΤΕΛΕΣΗΣ ΕΡΓΑΣΙΑΣ	ΑΞΙΟΛΟΓΗΣΗ ΤΕΧΝΙΚΩΝ ΔΕΞΙΟΤΗΤΩΝ	ΑΛΛΟ ΔΙΕΥΚΡΙΝΙΣΤΕ
ΚΕΛ 1	ΕΕΛ 1.1	Συνδεσμολογία.	X		X					
		Θεσμικό πλαίσιο κανόνων υγιεινής και ασφάλειας στους χώρους εργασίας.		X	X					
		Τεχνικές επίλυσης προβλημάτων και βλαβών στα μηχανήματα και τη συνδεσμολογία μηχανημάτων μοντάζ.	X		X					
		Θεσμικό πλαίσιο συμπεριφοράς και επαγγελματικής επικοινωνίας.		X	X		X			
		Τεχνικές ελέγχου κατά την παραλαβή πλάνων από το ραπόρτο του σκριπτ.	X							
		Διαδικασία φόρτωσης ήχου και εικόνας – ορισμός προδιαγραφών, τεχνικές μετατροπής αρχείων ήχου και εικόνας.	X						X	X
	ΕΕΛ 1.2	Τεχνικές τοποθέτησης πλάνων σε κυψέλες (bin).				X		X	X	
		Διαδικασία ελέγχου και επιλογής πρόζας.						X	X	
		Διαδικασία ελέγχου επιλογής ήχων και ηχητικής ατμόσφαιρας.						X	X	
	ΕΕΛ	Κριτήρια επιλογής λήψεων για το μοντάζ.	X		X					

	1.3	Θεσμικό πλαίσιο συμπεριφοράς και επαγγελματικής επικοινωνίας.		X	X		X			
		Τεχνικές αποθήκευσης λήψεων.	X					X	X	
ΚΕΛ 2	ΕΕΛ	Τεχνικές επιλογής καρτέ εικόνας.				X		X	X	
		2.1	Τεχνικές επιλογής ήχου.				X		X	X
		Τεχνικές συγχρονισμού και ελέγχου στις λήψεις των πλάνων.				X		X	X	
	ΕΕΛ	Τεχνικές επιλογής τμημάτων πλάνου.				X		X	X	
	2.2	Τεχνικές αναδημιουργίας ωφέλιμου υλικού της σκηνής.				X		X	X	
	ΕΕΛ	Τεχνικές τοποθέτησης των σκηνών σύμφωνα με το σενάριο.				X		X	X	
	2.3	Τεχνικές ηχητικής επένδυσης ταινίας.				X		X	X	
		Ψηφιακή Επεξεργασία Ήχου.				X		X	X	
ΚΕΛ 3	ΕΕΛ	Τεχνικές διαμόρφωσης της τελικής σειράς των σκηνών της ταινίας.				X			X	
		3.1	Τεχνικές κάλυψης κενών στην οπτική αφήγηση.				X			X
			Τεχνικές διαμόρφωσης και ελέγχου της ισορροπίας φωτεινότητας στην ταινία.				X		X	X
			Τεχνικές διαμόρφωσης της ισορροπίας χρωμάτων στα πλάνα της σκηνής.				X		X	X
			Τεχνικές δημιουργίας τίτλων και εφέ.				X		X	X
		Θεσμικό πλαίσιο συμπεριφοράς και επαγγελματικής επικοινωνίας.		X	X		X			
	ΕΕΛ	Τεχνικές κάλυψης ηχητικών ατελειών.				X		X	X	
3.2	Διαδικασία και τεχνικές κάλυψης προβληματικών διαλόγων.					X		X	X	
	Θεσμικό πλαίσιο συμπεριφοράς και επαγγελματικής επικοινωνίας.		X	X			X			

	ΕΕΛ	Τεχνικές επανατοποθέτησης πρόζας.				X		X	X	
	3.3	Τεχνικές τοποθέτησης μουσικών θεμάτων σε σκηνές.				X		X	X	
		Τεχνικές διαχωρισμού ηχητικού υλικού.				X		X	X	
		Τεχνικές μιξάζ,				X		X	X	
		Τεχνικές εξαγωγής του έργου προς παράδοση.				X		X	X	

Ε.2 ΕΝΔΕΙΚΤΙΚΟΙ ΤΡΟΠΟΙ ΑΞΙΟΛΟΓΗΣΗΣ ΤΩΝ ΑΠΑΙΤΟΥΜΕΝΩΝ ΔΕΞΙΟΤΗΤΩΝ ΣΕ ΕΠΙΠΕΔΟ ΕΠΙΜΕΡΟΥΣ ΕΠΑΓΓΕΛΜΑΤΙΚΩΝ ΛΕΙΤΟΥΡΓΙΩΝ*

ΤΙΤΛΟΣ ΒΑΣΙΚΟΥ ΕΠΑΓΓΕΛΜΑΤΟΣ: ΣΥΝΑΡΜΟΛΟΓΗΤΗΣ/ΤΡΙΑ ΕΙΚΟΝΑΣ (ΜΟΝΤΕΡ)										
ΚΕΛ	ΕΕΛ	ΔΕΞΙΟΤΗΤΕΣ ΣΕ ΕΠΙΠΕΔΟ ΕΠΙΜΕΡΟΥΣ	ΤΡΟΠΟΙ ΑΞΙΟΛΟΓΗΣΗΣ							

		ΕΠΑΓΓΕΛΜΑΤΙΚΩΝ ΛΕΙΤΟΥΡΓΙΩΝ	ΓΡΑΠΤΕΣ ΕΞΕΤΑΣΕΙΣ	ΠΡΟΦΟΡΙΚΕΣ ΕΞΕΤΑΣΕΙΣ	ΤΕΣΤ ΠΟΛΛΑΠΛΩΝ ΑΠΑΝΤΗΣΕΩΝ	ΕΚΠΟΝΗΣΗ ΕΡΓΑΣΙΩΝ	ΣΥΝΕΝΤΕΥΞΗ	ΠΑΡΑΤΗΡΗΣΗ ΕΚΤΕΛΕΣΗΣ ΕΡΓΑΣΙΑΣ	ΑΞΙΟΛΟΓΗΣΗ ΤΕΧΝΙΚΩΝ ΔΕΞΙΟΤΗΤΩΝ	ΆΛΛΟ ΔΙΕΥΚΡΙΝΙΣΤΕ
ΚΕΛ 1	ΕΕΛ	Άνετη χρήση ειδικού λογισμικού.						X	X	
	1.1	Διαχείριση χρόνου.						X		
		Τεχνική δεξιότητα.						X	X	
		Κρίση και λήψη απόφασης.						X		
		Επικοινωνία.					X			
		Ενεργός ακρόαση.					X			
	ΕΕΛ 1.2									
ΕΕΛ 1.3										
ΚΕΛ 2	ΕΕΛ 2.1									
	ΕΕΛ 2.2									
	ΕΕΛ 2.3									
ΚΕΛ 3	ΕΕΛ 3.1									
	ΕΕΛ 3.2									
	ΕΕΛ 3.3									

* Για τις ΚΕΛ 2 και 3 οι δεξιότητες είναι ίδιες με την ΚΕΛ 1, επομένως δεν επαναλαμβάνονται, ομοίως και οι αντίστοιχοι τρόποι αξιολόγησης.

Πραγματεία για το μοντάζ, Τάκης Δαυλόπουλος, Εταιρεία Ελλήνων Σκηνοθετών.

Το μοντάζ, εκδ. ΑΙΓΟΚΕΡΟΣ

ΓΙΑΝΝΗΣ ΣΟΛΔΑΤΟΣ, Ελληνικός Κινηματογράφος (συνοπτική ιστορία) εκδ. ΑΙΓΟΚΕΡΟΣ

GEORGES SADOUL, Η ιστορία του παγκόσμιου κινηματογράφου εκδ. ΔΩΔΩΝΗ

Balazs Bela, Σενάριο, Ο Ήχος, Το Μοντάζ

Πλιάκος Σωτήρης, Εργαστηριακή Τεχνική Επεξεργασία Κινηματογραφικού Φίλμ

Ρούβας Θοδ, Τεχνική Της Εικόνας Video

Κατσάνεβας Θ, Οι τάσεις στην αγορά εργασίας, Επιθεώρηση Εργασιακών Σχέσεων τ. 49 Ιανουάριος 2008

Οδηγός ανάπτυξης επαγγελματικών περιγραμμάτων, Δημουλάς, Βαρβιτσιώτη, Σπηλιώτη, Αθήνα 2007

ΔΙΑΤΑΞΕΙΣ – ΟΔΗΓΙΕΣ

Ευρωπαϊκή Επιτροπή: «Εκπαίδευση και κατάρτιση 2010 Επείγουσα ανάγκη μεταρρυθμίσεων για να επιτύχει η στρατηγική της Λισσαβόνας», COM 2003 (685)

Ευρωπαϊκή Επιτροπή: Προς ένα ευρωπαϊκό πλαίσιο προσόντων για την δια βίου μάθηση SEC COM 2005 (957)

Ευρωπαϊκή Επιτροπή: Εκπαίδευση ενηλίκων: ποτέ δεν είναι αργά για μάθηση, COM 2006 (614) τελικό

Πνευματική ιδιοκτησία, συγγενικά δικαιώματα και πολιτιστικά θέματα ΦΕΚ Α 25 19930304

ΕΚΕΠΙΣ, Αναλυτικό τεύχος προκήρυξης 32/2009

Πιστοποίηση Επαγγελματικών Περιγραμμάτων, ΦΕΚ 556/8.5.2006

Σύστημα πιστοποίησης προγραμμάτων, γνώσεων δεξιοτήτων και ικανοτήτων, ΦΕΚ 1914/30.12.2005

ΦΕΚ 1483/27-10-2005 (άδεια άσκησης επαγγέλματος)

Νόμος, 358/76

ΥΠ.ΠΟ/ΔΙΚΟΜ/84148/1376/1402/27-10-2005, (Ειδικότητες για τις οποίες απαιτείται άδεια άσκησης επαγγέλματος)