

**ΕΠΑΓΓΕΛΜΑΤΙΚΟ ΠΕΡΙΓΡΑΜΜΑ ΤΟΥ
«ΦΩΤΟΡΕΠΟΡΤΕΡ
(ΦΩΤΟΕΙΔΗΣΕΟΓΡΑΦΟΥ)»**

**ΑΝΑΔΟΧΟΣ: ΣΥΜΠΡΑΞΗ ΜΕΤΑΞΥ ΤΩΝ
ΦΟΡΕΩΝ ΚΕΚ-ΙΝΕ/ΓΣΕΕ, ΓΣΕΕ, ΣΕΒ,
ΙΟΒΕ, ΓΣΕΒΕΕ, ΚΕΚ ΓΣΕΒΕΕ, ΕΣΕΕ,
ΚΑΕΛΕ.**

**ΣΥΝΤΟΝΙΣΤΗΣ ΦΟΡΕΑΣ: ΚΕΚ-
ΙΝΕ/ΓΣΕΕ**

ΠΙΝΑΚΑΣ ΠΕΡΙΕΧΟΜΕΝΩΝ

ΣΥΝΟΨΗ - ABSTRACT	4
ΕΙΣΑΓΩΓΗ	10
ΕΝΟΤΗΤΑ Α: «ΤΙΤΛΟΣ ΚΑΙ ΟΡΙΣΜΟΣ ΤΟΥ ΕΠΑΓΓΕΛΜΑΤΟΣ Η/ ΚΑΙ ΕΙΔΙΚΟΤΗΤΑΣ»	14
A.1 Προτεινόμενος Γενικός Τίτλος του Επαγγέλματος ή/και της ειδικότητας/των.....	14
A.2 Ορισμός του Επαγγέλματος ή/και της ειδικότητας.....	14
<i>A.2.1. Γενική Περιγραφή του περιεχομένου και σκοπός του Επαγγέλματος ή/και της ειδικότητας.....</i>	<i>14</i>
A.3 Αντιστοιχίση με το ισχύον Σύστημα Ταξινόμησης Επαγγελμάτων, σε τετραψήφια ανάλυση και με το ισχύον Σύστημα Ταξινόμησης Κλάδων Οικονομίας, σε τουλάχιστον διψήφια ανάλυση.....	15
<i>A.3.1 Αντιστοιχίση με ΣΤΕΠ 92.....</i>	<i>15</i>
<i>A.3.2 Αντιστοιχίση με ΣΤΑΚΟΔ</i>	<i>15</i>
A.4 Ιστορική εξέλιξη του Επαγγέλματος ή/και της ειδικότητας	16
<i>A.4.1 Ιστορική αναδρομή και εξέλιξη του επαγγέλματος ή και της ειδικότητας</i>	<i>16</i>
<i>A.4.2 Ισχύον νομοθετικό πλαίσιο</i>	<i>18</i>
A.5 Αναπτυξιακή δυναμική της οικονομίας /δυναμική του επαγγέλματος ή/ και ειδικότητας	19
<i>A.5.1 Γενική περιγραφή των τάσεων μεγέθυνσης που διαγράφουν στην ελληνική αγορά οι κλάδοι στους οποίους εντάσσονται οι απασχολούμενοι στο συγκεκριμένο επάγγελμα ή/ και ειδικότητα.....</i>	<i>19</i>
<i>A.5.2 Είδος επιχειρήσεων όπου εμφανίζεται κατά κύριο το επάγγελμα και αναπτυξιακή δυναμική του επαγγέλματος/ή και της ειδικότητας.....</i>	<i>20</i>
A.6 Απασχόληση, τάσεις-προοπτικές.....	20
<i>A.6.1 Περιγραφή υπάρχουσας κατάστασης της απασχόλησης.....</i>	<i>20</i>
<i>A.6.2 Τάσεις</i>	<i>21</i>
<i>A.6.3 Προοπτικές</i>	<i>21</i>
A.7 Υφιστάμενες μορφές άσκησης του επαγγέλματος ή /και της ειδικότητας, τάσεις εξέλιξης	22
<i>A.7.1 Υφιστάμενες ειδικεύσεις/κατευθύνσεις του επαγγέλματος ή/και της ειδικότητας</i>	<i>22</i>
<i>A.7.2 Τάσεις εξέλιξης των πιο δυναμικών και πολυπληθών ειδικεύσεων.....</i>	<i>22</i>
A.8 Ποσοτικά και ποιοτικά χαρακτηριστικά του ανθρώπινου δυναμικού που δραστηριοποιείται στο επάγγελμα/ειδικότητα.	23
A.9 Συνδικαλιστικές ή επιστημονικές οργανώσεις σχετικές με το επάγγελμα/ειδικότητα,	



έντυπα ή άλλα μέσα πληροφόρησης ή άλλες πηγές.....	24
<i>A.9.1 Συνδικαλιστικές-επαγγελματικές ή επιστημονικές οργανώσεις σχετικές με το επάγγελμα/ειδικότητα.....</i>	<i>24</i>
<i>A.9.2 Έντυπα και άλλα μέσα πληροφόρησης.....</i>	<i>26</i>
<i>A.9.3 Άλλες πηγές πληροφόρησης.....</i>	<i>26</i>
A.10 Τυπικές ή θεσμικές προϋποθέσεις για την άσκηση του επαγγέλματος/ειδικότητας	26
<i>A.10.1 Άδειες λειτουργίας.....</i>	<i>26</i>
<i>A.10.2 Άδειες εργασίας.....</i>	<i>27</i>
<i>A.10.3 Άλλες προϋποθέσεις άσκησης επαγγέλματος ή/και ειδικότητας.....</i>	<i>27</i>
A.11 Τίτλοι και θέσεις-διαβαθμίσεις στην επαγγελματική ιεραρχία.....	28
<i>A.11.1 Τίτλοι και θέσεις- διαβαθμίσεις επαγγελματικής ιεραρχίας.....</i>	<i>28</i>
A.12 Συνθήκες εργασίας (συμπεριλαμβανομένων υγιεινής και ασφάλειας).....	28
A.13 Δυνατότητες απασχόλησης για άτομα με αναπηρίες	29
ΕΝΟΤΗΤΑ Β: «ΑΝΑΛΥΣΗ ΤΟΥ ΕΠΑΓΓΕΛΜΑΤΟΣ Η/ ΚΑΙ ΕΙΔΙΚΟΤΗΤΑΣ – ΠΡΟΔΙΑΓΡΑΦΕΣ».....	30
B.1 ΚΥΡΙΕΣ ΚΑΙ ΕΠΙΜΕΡΟΥΣ ΕΠΑΓΓΕΛΜΑΤΙΚΕΣ ΛΕΙΤΟΥΡΓΙΕΣ, ΕΠΑΓΓΕΛΜΑΤΙΚΕΣ ΕΡΓΑΣΙΕΣ	30
B.2 ΚΡΙΤΗΡΙΑ ΕΠΑΓΓΕΛΜΑΤΙΚΗΣ ΑΝΤΑΠΟΚΡΙΣΗΣ, ΕΥΡΟΣ ΕΦΑΡΜΟΓΗΣ	33
ΕΝΟΤΗΤΑ Γ: «ΑΠΑΡΑΙΤΗΤΕΣ ΓΝΩΣΕΙΣ, ΔΕΞΙΟΤΗΤΕΣ ΚΑΙ ΙΚΑΝΟΤΗΤΕΣ»	39
Γ.1 ΓΝΩΣΕΙΣ	39
Γ.2 ΔΕΞΙΟΤΗΤΕΣ & ΙΚΑΝΟΤΗΤΕΣ.....	47
ΕΝΟΤΗΤΑ Δ: «ΠΡΟΤΕΙΝΟΜΕΝΕΣ ΔΙΑΔΡΟΜΕΣ ΓΙΑ ΤΗΝ ΑΠΟΚΤΗΣΗ ΤΩΝ ΑΠΑΙΤΟΥΜΕΝΩΝ ΠΡΟΣΟΝΤΩΝ».....	64
ΕΝΟΤΗΤΑ Ε: «ΕΝΔΕΙΚΤΙΚΟΙ ΤΡΟΠΟΙ ΑΞΙΟΛΟΓΗΣΗΣ ΤΩΝ ΑΠΑΙΤΟΥΜΕΝΩΝ ΓΝΩΣΕΩΝ, ΔΕΞΙΟΤΗΤΩΝ ΚΑΙ ΙΚΑΝΟΤΗΤΩΝ»	64
E.1 ΕΝΔΕΙΚΤΙΚΟΙ ΤΡΟΠΟΙ ΑΞΙΟΛΟΓΗΣΗΣ ΤΩΝ ΑΠΑΙΤΟΥΜΕΝΩΝ ΓΝΩΣΕΙΣ ΣΕ ΕΠΙΠΕΔΟ ΕΠΙΜΕΡΟΥΣ ΕΠΑΓΓΕΛΜΑΤΙΚΩΝ ΛΕΙΤΟΥΡΓΙΩΝ.....	65
E.2 ΕΝΔΕΙΚΤΙΚΟΙ ΤΡΟΠΟΙ ΑΞΙΟΛΟΓΗΣΗΣ ΤΩΝ ΑΠΑΙΤΟΥΜΕΝΩΝ ΔΕΞΙΟΤΗΤΩΝ ΣΕ ΕΠΙΠΕΔΟ ΕΠΙΜΕΡΟΥΣ ΕΠΑΓΓΕΛΜΑΤΙΚΩΝ ΛΕΙΤΟΥΡΓΙΩΝ.....	67
ΒΙΒΛΙΟΓΡΑΦΙΑ.....	68

ΣΥΝΟΨΗ - ABSTRACT

Η παρούσα μελέτη αφορά στην ανάπτυξη του επαγγελματικού περιγράμματος του «Φωτορεπόρτερ (Φωτοειδησεογράφου)».

Ο φωτορεπόρτερ είναι ο δημιουργός φωτογράφος ειδικευμένος στο φωτορεπορτάζ, ο οποίος χρησιμοποιεί ως τεχνικό μέσο φωτογραφική μηχανή και δεν έχει σταθερό χώρο εργασίας, δηλαδή μετακινείται διαρκώς αναλόγως των αναγκών, για την φωτογράφιση των γεγονότων και αναλόγως των περιστάσεων.

Η δουλειά ενός φωτορεπόρτερ είναι να δημιουργεί φωτογραφίες (εικόνες) από καταστάσεις και αντικείμενα που μπορούν να χρησιμοποιηθούν σε δημοσιεύματα, εφημερίδες, περιοδικά και άλλα μέσα, και που είναι συνήθως (όχι όμως πάντα) συνδεδεμένα με συγκεκριμένες γραπτές αναφορές, ιστορίες ειδήσεων και άλλες πληροφορίες, ή με το περιεχόμενο ή τη σχεδίαση των δημοσιευμάτων.

Ο επαγγελματίας φωτορεπόρτερ, είναι ο δημιουργός φωτογράφος, ο οποίος εκχωρεί κατ' επάγγελμα και έναντι αμοιβής, εξουσίες του περιουσιακού δικαιώματος των υπό οποιαδήποτε μορφή διατιθεμένων φωτογραφιών που δημιουργεί, κυρίως επικαίρου αντικειμένου, προς χρήση από μέσα μαζικής ενημέρωσης.

-- // --

The present study concerns the development of the occupational profile of the "Press Photographer".

The Press Photographer is the creative photographer specialized in photo reportage, using as technical means for his work, a camera. He does not use a stationary work space as he is constantly on the move for the needs of his occupation (photo shooting events etc.).

The Press Photographer has to create photos (images) derived from circumstances and objects which could be used in press releases, newspapers, magazines and other means usually (but not always) related to specific written reports, news stories and other information or with the content or the designing of press releases.

The professional press photographer is the creative photographer who signs over, due to his occupation and under fee, the rights of the given photos of any form that he creates, in order to be used from the mass media.

The specific occupational profile development was undertaken by the following organizations: GSEE, GSEVEE, KEK-INE/GSEE, ESEE, IOBE, SEV, KAELE, KEK GSEBEE. Coordinator and editor of the study of the development of the occupational profile of the Press Photographer was Mr. Gerassimos Sourmpis. The authors of the occupational profile of the Call Center Employee were Mr. Gerassimos Sourmpis and

Mr. Andronicos Hatzikostis. The employees' approach and opinion for the occupational profile and its content was expressed by Mr. Vassilios Koutroumanos. The employers' approach and opinion for the occupational profile and its content was expressed by Mr. Dimitrios Lambrou.

The present study was developed in the framework structured by the European and international bibliography regarding occupational profile development and Press Photographers' international occupational descriptions, based on certain rules defined in the Common Ministry Decision [110998/08.05.06 (ΦΕΚ 566Β')] regarding occupational profiles' accreditation.

ΤΙΤΛΟΣ ΚΑΙ ΟΡΙΣΜΟΣ ΤΟΥ ΕΠΑΓΓΕΛΜΑΤΟΣ

«Φωτορεπόρτερ (Φωτοειδησεογράφος)»

Ο φωτορεπόρτερ είναι ο δημιουργός φωτογράφος ειδικευμένος στο φωτορεπορτάζ ο οποίος χρησιμοποιεί ως τεχνικό μέσο φωτογραφική μηχανή και δεν έχει σταθερό χώρο εργασίας, δηλαδή μετακινείται διαρκώς αναλόγως των αναγκών, για την φωτογράφιση των γεγονότων και αναλόγως των περιστάσεων.

Η δουλειά ενός φωτορεπόρτερ είναι να δημιουργεί φωτογραφίες (εικόνες) από καταστάσεις και αντικείμενα που μπορούν να χρησιμοποιηθούν σε δημοσιεύματα, εφημερίδες, περιοδικά και άλλα μέσα, και που είναι συνήθως (όχι όμως πάντα) συνδεδεμένα με συγκεκριμένες γραπτές αναφορές, ιστορίες ειδήσεων και άλλες πληροφορίες, ή με το περιεχόμενο ή τη σχεδίαση των δημοσιευμάτων.

Ο επαγγελματίας φωτορεπόρτερ, είναι ο δημιουργός φωτογράφος, ο οποίος εκχωρεί κατ' επάγγελμα και έναντι αμοιβής, εξουσίες του περιουσιακού δικαιώματος των υπό οποιανδήποτε μορφή διατιθεμένων φωτογραφιών που δημιουργεί, κυρίως επικαίρου αντικειμένου, προς χρήση από μέσα μαζικής ενημέρωσης.

ΕΙΔΙΚΕΥΣΗ: ΦΩΤΟΡΕΠΟΡΤΕΡ (ΦΩΤΟΕΙΔΗΣΕΟΓΡΑΦΟΣ)

ΚΕΛ1: Δημιουργεί φωτογραφίες (εικόνες) από πρόσωπα, καταστάσεις και αντικείμενα που μπορούν να χρησιμοποιηθούν σε έντυπα και ηλεκτρονικά μέσα και είναι συνδεδεμένα με γραπτές αναφορές.

ΕΕΛ 1.1: Επιλέγει και αξιολογεί πληροφορίες με βάση τη σπουδαιότητα των γεγονότων.

- ΕΕ 1.1.1: Ενημερώνεται για την εξέλιξη καταστάσεων και γεγονότων της επικαιρότητας
- ΕΕ 1.1.2: Επιλέγει το θέμα της επικαιρότητας που θα ασχοληθεί.
- ΕΕ1.1.3: Οργανώνει και εξασφαλίζει τη λειτουργική κάλυψη των γεγονότων.

ΕΕΛ 1.2: Εξασφαλίζει τις προϋποθέσεις για την κάλυψη καταστάσεων και γεγονότων.

- ΕΕ 1.2.1: Επιλέγει τον απαραίτητο εξοπλισμό για την φωτογράφιση
- ΕΕ 1.2.2: Εξασφαλίζει τη διαπίστευση για την κάλυψη του επιλεγμένου γεγονότος
- ΕΕ 1.2.3: Επικοινωνεί και συνεργάζεται με συναδέλφους και δημοσιογράφους στην κάλυψη του γεγονότος

ΕΕΛ 1.3: «Καταγράφει» φωτογραφικά τα γεγονότα.

- ΕΕ 1.3.1: Επιλέγει τη γωνία λήψης για την απόδοση της εικόνας
- ΕΕ 1.3.2: Επιλέγει το κάδρο για την αισθητική αποτύπωση της εικόνας
- ΕΕ 1.3.3: Προσαρμόζει τον εξοπλισμό που χρησιμοποιεί στις υπάρχουσες φωτιστικές συνθήκες

ΕΕΛ 1.4: Αξιολογεί και επεξεργάζεται το φωτογραφικό υλικό για δημοσίευση.

- ΕΕ 1.4.1: Επεξεργάζεται το πρωτογενές υλικό του θέματος
- ΕΕ 1.4.2: Αξιολογεί και επιλέγει το υλικό που θα σταλεί για δημοσίευση
- ΕΕ 1.4.3: Εισάγει τους τίτλους στις εικόνες που προορίζονται για δημοσίευση
- ΕΕ 1.4.4: Παραδίδει το υλικό και επικοινωνεί με τον πελάτη
- ΕΕ 1.4.5: Αρχαιοθετεί το επεξεργασμένο και δημοσιευμένο υλικό

ΕΙΔΙΚΕΥΣΗ: ΦΩΤΟΡΕΠΟΡΤΕΡ (ΦΩΤΟΕΙΔΗΣΕΟΓΡΑΦΟΣ)**ΓΕΝΙΚΕΣ ΓΝΩΣΕΙΣ**

Ελληνική γλώσσα (ανάγνωση-γραφή)
Βασικές γνώσεις αγγλικής γλώσσας
Βασικές γνώσεις Η/Υ(Λειτουργικό)
Βασικά μαθηματικά
Βασικές γνώσεις οπτικής φυσικής

ΒΑΣΙΚΕΣ ΕΠΑΓΓΕΛΜΑΤΙΚΕΣ ΓΝΩΣΕΙΣ

Γνώσεις Η/Υ(Internet, Word)
Γνώση ειδών φωτορεπορτάζ
Βασικές αρχές επιχειρηματικότητας
Γνώση ειδών φωτογραφικού εξοπλισμού
Γνώση χαρακτηριστικών και ιδιοτήτων των φωτογραφικών φακών
Βασικές γνώσεις φωτογραφικής μηχανής
Βασικές αρχές ανακύκλωσης φωτογραφικών υλικών
Βασικές αρχές Μάρκετινγκ
Γνώσεις πηγών διαπίστευσης
Βασικές γνώσεις φωτογραφίας
Βασικές γνώσεις τεχνικών προδιαγραφών φακών φωτογράφισης
Βασικές γνώσεις αισθητικής πλάνων & εικόνας
Βασικές γνώσεις λειτουργίας φωτογραφικής μηχανής
Γνώση λογισμικού φωτογραφικής μηχανής
Γνώσεις φωτισμού εικόνας
Βασικές αρχές αρχειοθέτησης
Βασικές αρχές κοστολόγησης
Γνώση του κώδικα δεοντολογίας φωτοειδησεογραφίας
Γνώση εκτέλεσης συμβάσεων
Γνώσεις νομοθετικού πλαισίου για δικαιώματα πνευματικής ιδιοκτησίας
Ειδικό πλαίσιο διατάξεων διαπίστευσης φωτοειδησεογράφων

ΕΙΔΙΚΕΣ ΕΠΑΓΓΕΛΜΑΤΙΚΕΣ ΓΝΩΣΕΙΣ

Γνώση ειδικών οδηγιών κατασκευαστών φωτογραφικών μηχανών

Γνώσεις ειδικών λογισμικών προγραμμάτων επεξεργασίας εικόνας

Ειδικό λογισμικό αρχειοθέτησης

Γνώσεις ειδικών λογισμικών προγραμμάτων εισαγωγής τίτλων στις εικόνες

Γνώση σχετικής αγγλικής ορολογίας

ΔΕΞΙΟΤΗΤΕΣ

Επιχειρηματική δεξιότητα

Κοινωνική αντίληψη

Ευχέρεια στην αναζήτηση

Οργανωτικότητα

Ενεργός ακρόαση

Τεχνική δεξιότητα

Κοινωνική δεξιότητα

Ομαδική εργασία

Ψηφιακή δεξιότητα

Ευχέρεια στη χρήση Η/Υ

Κριτική σκέψη

ΙΚΑΝΟΤΗΤΕΣ

Αντιληπτική ικανότητα

Καλή μνήμη

Ικανότητα συνολικής σύλληψης

Τακτοποίηση Πληροφοριών

Ευελιξία κατηγοριοποίησης

Λεκτική ικανότητα

Χωρο-αντιληπτική ικανότητα

Καλλιτεχνική ικανότητα

Δημιουργική ικανότητα

ΠΡΟΤΕΙΝΟΜΕΝΕΣ ΔΙΑΔΡΟΜΕΣ ΓΙΑ ΤΗΝ ΑΠΟΚΤΗΣΗ ΤΩΝ ΑΠΑΙΤΟΥΜΕΝΩΝ ΠΡΟΣΟΝΤΩΝ

1^η Διαδρομή: Απόφοιτοι Δευτεροβάθμιας Εκπαίδευσης (Γενικό Λύκειο ή ΕΠΑΛ ή ισότιμοι τίτλοι) – Αρχική επαγγελματική κατάρτιση για την απόκτηση των θεωρητικών και πρακτικών γνώσεων που αντιστοιχούν στην Κύρια Επαγγελματική Λειτουργία (ΚΕΛ1) – Τουλάχιστον 6 μήνες συναφή επαγγελματική εμπειρία.

2^η Διαδρομή: Απόφοιτοι Δευτεροβάθμιας Εκπαίδευσης Λυκείου (Γενικό Λύκειο ή ΕΠΑΛ ή ισότιμοι τίτλοι) - Τουλάχιστον 3 χρόνια συναφή επαγγελματική εμπειρία - Συνεχιζόμενη επαγγελματική κατάρτιση (Θεωρία) για την απόκτηση των γνώσεων που αντιστοιχούν στην Κύρια Επαγγελματική Λειτουργία (ΚΕΛ 1).

ΕΝΔΕΙΚΤΙΚΟΙ ΤΡΟΠΟΙ ΑΞΙΟΛΟΓΗΣΗΣ ΤΩΝ ΑΠΑΙΤΟΥΜΕΝΩΝ ΓΝΩΣΕΩΝ, ΔΕΞΙΟΤΗΤΩΝ ΚΑΙ ΙΚΑΝΟΤΗΤΩΝ

ΑΞΙΟΛΟΓΗΣΗ ΓΝΩΣΕΩΝ:

Γραπτές εξετάσεις

Προφορικές εξετάσεις

Τεστ πολλαπλών απαντήσεων

Εκπόνηση εργασιών

ΑΞΙΟΛΟΓΗΣΗ ΔΕΞΙΟΤΗΤΩΝ:

Παρατήρηση εκτέλεσης εργασίας

Αξιολόγηση τεχνικών δεξιοτήτων

ΑΞΙΟΛΟΓΗΣΗ ΙΚΑΝΟΤΗΤΩΝ:

Ειδικά για τις ικανότητες διευκρινίζεται ότι η αξιολόγησή τους είναι ευαίσθητη διαδικασία και ότι μπορούν να εκτιμηθούν αποκλειστικά με την εφαρμογή σταθμισμένων και αξιόπιστων εργαλείων. Διεθνώς για το σκοπό αυτό έχουν αναπτυχθεί διάφορα ψυχομετρικά εργαλεία (τεστ ικανοτήτων). Ένα «τεστ ικανότητας» μετρά μία σχετικά ομοιογενή και σαφώς προσδιορισμένη ικανότητα. Τα «τεστ ειδικών ικανοτήτων» μετρούν μία μόνο συγκεκριμένη ικανότητα, ενώ οι «συστοιχίες πολλαπλών ικανοτήτων» καταλήγουν σε ένα ατομικό προφίλ, με ξεχωριστή βαθμολογία για έναν αριθμό ικανοτήτων. Ενδεικτικά τεστ ικανοτήτων είναι τα εξής: Differential Aptitude Test (DAT) και του General Aptitude Test Battery (GATB), Comprehensive Ability Battery (CAB), SRA Mechanical Aptitude, Minnesota Paper Form Board.

ΕΙΣΑΓΩΓΗ

Οι συνδικαλιστικές οργανώσεις εκπροσώπησης εργαζομένων και εργοδοτών που υπογράφουν την ΕΓΣΣΕ ΓΣΕΒΕΕ, ΓΣΕΕ, ΕΣΕΕ και ΣΕΒ, σε σύμπραξη με τα ερευνητικά ή εκπαιδευτικά κέντρα ΚΕΚ ΓΣΕΒΕΕ, ΚΕΚ ΙΝΕ/ΓΣΕΕ, ΚΑΕΛΕ και ΙΟΒΕ, ανέλαβαν από το Υπουργείο Απασχόλησης – ΕΚΕΠΙΣ, στο πλαίσιο συγχρηματοδοτούμενης από το Ευρωπαϊκό Κοινωνικό Ταμείο δράσης, να αναπτύξουν 145 επαγγελματικά περιγράμματα μεταξύ των οποίων και το επαγγελματικό περίγραμμα του «Φωτορεπόρτερ (Φωτοειδησεογράφου)» στο οποίο αναφέρεται η παρούσα μελέτη.

Η συνεργασία των αναδόχων φορέων αποβλέπει στην ανάπτυξη και πιστοποίηση «Επαγγελματικών Περιγραμμάτων», στο πλαίσιο της διά βίου εκπαίδευσης και κατάρτισης και αποτελεί απαραίτητο βήμα για τη λειτουργία του Εθνικού Συστήματος Σύνδεσης της Επαγγελματικής Εκπαίδευσης και Κατάρτισης με την Απασχόληση (ΕΣΣΕΕΚΑ).

Με αυτή τη συνεργασία των Κοινωνικών Φορέων επιδιώκεται η ουσιαστική σύνδεση της επαγγελματικής εκπαίδευσης και κατάρτισης με τις ανάγκες των εργαζόμενων και των επιχειρήσεων και γενικότερα της ελληνικής οικονομίας και κοινωνίας.

Η ανάπτυξη του επαγγελματικού περιγράμματος του «Φωτορεπόρτερ (Φωτοειδησεογράφου)» έγινε υπό το συντονισμό του ΚΕΚ-ΙΝΕ/ΓΣΕΕ. Υπεύθυνος έργου από την πλευρά του ΚΕΚ-ΙΝΕ/ΓΣΕΕ ήταν ο Δημουλάς Κων/νος.

Συντονιστής και επιμελητής της μελέτης ανάπτυξης του επαγγελματικού περιγράμματος του «Υπαλλήλου σε Call Center» ήταν ο κ. Σούρμης Γεράσιμος. Συντάκτες και συγγραφείς του περιγράμματος ήταν ο κ. Χατζηκωστής Ανδρόνικος και ο κ. Σούρμης Γεράσιμος. Την προσέγγιση των εργαζομένων για το περίγραμμα και το αναλυτικό του περιεχόμενο, τη διατύπωση γνωμοδοτώντας ο κ. Κουτρουμάνος Βασίλειος. Την προσέγγιση των εργοδοτών για το περίγραμμα και το αναλυτικό του περιεχόμενο, τη διατύπωση γνωμοδοτώντας ο κ. Λάμπρου Δημήτριος.

Το μεθοδολογικό πλαίσιο στο οποίο βασίστηκε η παρούσα μελέτη έχει αναπτυχθεί στον σχετικό «ΟΔΗΓΟ»¹ που εξέδωσαν το 2007 οι συνδικαλιστικές οργανώσεις εκπροσώπησης εργαζομένων και εργοδοτών που υπογράφουν την ΕΓΣΣΕ. Η ανάπτυξη των περιγραμμάτων γίνεται βάσει συγκεκριμένων προδιαγραφών, όπως αυτές προσδιορίζονται στην ΚΥΑ [110998/ 08.05.06 (ΦΕΚ 566Β')] και το Αναλυτικό Τεύχος της Προκήρυξης για τη διεξαγωγή Ανοικτού Διεθνούς Διαγωνισμού Αριθ.32/2009 με τίτλο «Ανάπτυξη 145 Επαγγελματικών Περιγραμμάτων».

¹ Ο Οδηγός για την ανάπτυξη και τις προδιαγραφές των επαγγελματικών περιγραμμάτων συντάχθηκε το 2007 από την παρακάτω ομάδα εργασίας των ΓΣΕΕ-ΣΕΒ-ΓΣΕΒΕΕ-ΕΣΕΕ: Δημουλάς Κώστας (Επιμέλεια), Βαρβιτσιώτη Ρένα, Σπηλιώτη Χριστίνα (Συγγραφείς), Τολίδης Γιάννης (Ανάπτυξη και Συγγραφή Ερωτηματολογίου Περιγραφής Επαγγέλματος), Ασπρος Δημήτρης (Παράδειγμα Επαγγελματικού Περιγράμματος).

Βάσει των ανωτέρω, η περιγραφή των επαγγελματικών περιγραμμάτων ακολουθεί τους εξής πέντε άξονες:

Ενότητα Α: Τίτλος και ορισμός του επαγγέλματος / ειδικότητας.

Ενότητα Β: Ανάλυση του επαγγέλματος / ειδικότητας - «προδιαγραφές».

Ενότητα Γ: Απαραίτητες γνώσεις, δεξιότητες, ικανότητες για την άσκηση του επαγγέλματος/ ειδικότητα.

Ενότητα Δ: Προτεινόμενες διαδρομές για την απόκτηση των απαιτούμενων προσόντων.

Ενότητα Ε: Ενδεικτικοί τρόποι αξιολόγησης των απαιτούμενων Γνώσεων, Δεξιοτήτων και Ικανοτήτων.

Στην ενότητα Α αναλύονται οι γενικότερες συνθήκες του επαγγέλματος, οι τεχνολογικές αλλαγές που το επηρεάζουν, οι γενικότερες αλλαγές που παρατηρούνται, οι προοπτικές του επαγγέλματος στην αγορά εργασίας και των κλάδων δραστηριότητας στους οποίους ασκείται, καθώς και οι ρυθμίσεις που ισχύουν σχετικά με την άσκηση του επαγγέλματος.

Στην ενότητα Β το επάγγελμα αναλύεται σε κύριες επαγγελματικές λειτουργίες (ΚΕΛ₁ έως ΚΕΛ_v), κάθε ΚΕΛ αναλύεται σε επιμέρους επαγγελματικές λειτουργίες (ΕΕΛ) και κάθε ΕΕΛ σε επαγγελματικές εργασίες (ΕΕ) (επόμενο διάγραμμα).

Διάγραμμα: Ανάλυση επαγγέλματος σε ΚΕΛ-ΕΕΛ-ΕΕ

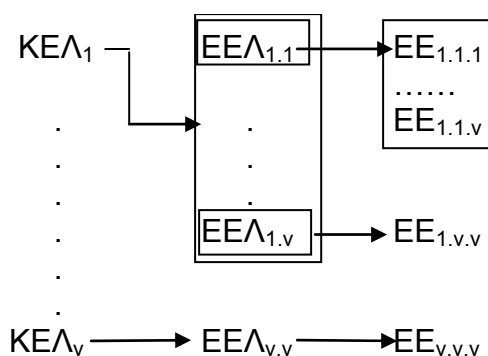

Για κάθε δε ΕΕ προσδιορίζονται τα κριτήρια επαγγελματικής ανταπόκρισης και το εύρος εφαρμογής της.

Με βάση αυτή την ανάλυση, στην ενότητα Γ αναλύονται οι απαιτούμενες γνώσεις, ικανότητες και δεξιότητες που είναι απαραίτητες για αποτελεσματική εκτέλεση κάθε επαγγελματικής εργασίας.

Στις ενότητες Δ και Ε προτείνονται διαδρομές για την απόκτηση των απαιτούμενων προσόντων και ενδεικτικοί τρόποι αξιολόγησης των απαιτούμενων γνώσεων, δεξιοτήτων και ικανοτήτων.

Αξιοποιήθηκαν οι ακόλουθες μέθοδοι συλλογής πληροφοριών για το επάγγελμα:

- **Η βιβλιογραφική έρευνα γραφείου**, για την επισκόπηση της σχετικής με το επάγγελμα βιβλιογραφίας σε εθνικό και διεθνές επίπεδο (κλαδικές μελέτες και επαγγελματικές μονογραφίες), τη συγκέντρωση και ανάλυση στατιστικών δεδομένων της Εθνικής Στατιστικής Υπηρεσίας και των στοιχείων που διαθέτουν οι επαγγελματικές και επιστημονικές ενώσεις του επαγγέλματος.
- Μια παραλλαγή της **μεθόδου Delphi** με βάση ερωτηματολόγιο που συνέταξε η επιστημονική επιτροπή της ένωσης των φορέων.
- **Οι συνεντεύξεις με κατόχους θέσεων εργασίας** στο επάγγελμα βάσει οδηγού συνέντευξης με προεπιλεγμένους άξονες που συνέταξε η επιστημονική επιτροπή της ένωσης των φορέων.
- Εναλλακτικά της μεθόδου της συνέντευξης χρησιμοποιήθηκε και μέθοδος συμπλήρωσης **εξειδικευμένου ερωτηματολογίου με κατόχους θέσεων εργασίας** στο επάγγελμα.
- **Διαδικασίες ανασκόπησης και ανάδρασης** με τις επαγγελματικές οργανώσεις των εργαζομένων και των εργοδοτών κατά τη διάρκεια εκπόνησης της μελέτης.

Η τελική σύνθεση του Επαγγελματικού Περιγράμματος πραγματοποιήθηκε από το συντονιστή της ομάδας ανάπτυξης του επαγγελματικού περιγράμματος κ. Σούρμπη Γεράσιμο, υπό την εποπτεία των στελεχών του ΚΕΚ-ΙΝΕ/ΓΣΕΕ (Καρατράσογλου Ιάκωβος, Σηλιώτη Χριστίνα, Βαρβιτσιώτη Ρένα).

Τη συνολική ευθύνη του έργου των 145 επαγγελματικών περιγραμμάτων είχε η **Ομάδα Πλοήγησης** που συγκροτήθηκε από τους Αναδόχους φορείς και αποτελείται από τους εξής:

Φορέας	Όνοματεπώνυμο
ΚΕΚ-ΙΝΕ/ΓΣΕΕ	Βαρβιτσιώτη Ρένα
ΓΣΕΕ	Καρατράσογλου Ιάκωβος
ΙΟΒΕ	Τορτοπίδης Αντώνης
ΓΣΕΒΕΕ	Λιντζέρης Παρασκευάς
ΚΕΚ ΓΣΕΒΕΕ	Αυλωνίτου Αναστασία
ΣΕΒ	Τορτοπίδης Αντώνης
ΕΣΣΕ, ΚΑΕΛΕ	Κόνσολας Αντώνης

Τον έλεγχο ανταπόκρισης του περιγράμματος στις προδιαγραφές του έργου της ανάπτυξης των 145

επαγγελματικών περιγραμμάτων είχε η **Επιτροπή Ποιότητας** στην οποία συμμετείχαν οι εξής:

Φορέας	Ονοματεπώνυμο
ΚΕΚ-ΙΝΕ/ΓΣΕΕ	Σπηλιώτη Χριστίνα
ΚΕΚ-ΙΝΕ/ΓΣΕΕ	Βαρβιτσιώτη Ειρήνη
ΕΣΕΕ, ΚΑΕΛΕ	Αρανίτου Βάλλια
ΚΕΚ ΓΣΕΒΕΕ	Βαρδαρός Σταμάτης
ΣΕΒ, ΙΟΒΕ	Τσακανίκας Άγγελος

ΕΝΟΤΗΤΑ Α: «ΤΙΤΛΟΣ ΚΑΙ ΟΡΙΣΜΟΣ ΤΟΥ ΕΠΑΓΓΕΛΜΑΤΟΣ Η/ ΚΑΙ ΕΙΔΙΚΟΤΗΤΑΣ»**A.1 Προτεινόμενος Γενικός Τίτλος του Επαγγέλματος ή/ και της ειδικότητας/των**

Φωτορεπόρτερ (Φωτοειδησεογράφος) (φωτογράφος ειδησεογραφίας, κατά το ΣΤΕΠ-92)

A.2 Ορισμός του Επαγγέλματος ή/ και της ειδικότητας

A.2.1. Γενική Περιγραφή του περιεχομένου και σκοπός του Επαγγέλματος ή/ και της ειδικότητας

Ο φωτορεπόρτερ είναι ο δημιουργός φωτογράφος ειδικευμένος στο φωτορεπορτάζ ο οποίος χρησιμοποιεί ως τεχνικό μέσο φωτογραφική μηχανή και δεν έχει σταθερό χώρο εργασίας, δηλαδή μετακινείται διαρκώς αναλόγως των αναγκών, για την φωτογράφιση των γεγονότων και αναλόγως των περιστάσεων.

Η δουλειά ενός **φωτορεπόρτερ** είναι να δημιουργεί φωτογραφίες (εικόνες) από καταστάσεις και αντικείμενα που μπορούν να χρησιμοποιηθούν σε δημοσιεύματα, εφημερίδες, περιοδικά και άλλα μέσα, και που είναι συνήθως (όχι όμως πάντα) συνδεδεμένα με συγκεκριμένες γραπτές αναφορές, ιστορίες ειδήσεων και άλλες πληροφορίες, ή με το περιεχόμενο ή τη σχεδίαση των δημοσιευμάτων.

Ο επαγγελματίας φωτορεπόρτερ, είναι ο δημιουργός φωτογράφος, ο οποίος εκχωρεί κατ' επάγγελμα και έναντι αμοιβής, εξουσίες του περιουσιακού δικαιώματος των υπό οποιανδήποτε μορφή διατιθεμένων φωτογραφιών που δημιουργεί, κυρίως επικαίρου αντικειμένου, προς χρήση από μέσα μαζικής ενημέρωσης.

Σύμφωνα με τη μεθοδολογία ανάπτυξης των επαγγελματικών περιγραμμάτων το κάθε επαγγελματικό περίγραμμα που αναφέρεται σε επάγγελμα περιλαμβάνει τουλάχιστον τρεις κύριες επαγγελματικές λειτουργίες διαφορετικά εκπίπτει στο επίπεδο της ειδίκευσης η οποία ορίζεται ως αποτελούμενη από 1-2 κύριες επαγγελματικές λειτουργίες.

Ο επαγγελματίας φωτορεπόρτερ αναλύεται σε μια μόνο κύρια επαγγελματική λειτουργία και σύμφωνα με τη μεθοδολογία αποτελεί ειδίκευση. Ωστόσο δεδομένου ότι αποτελεί ανεξάρτητη επαγγελματική ιδιότητα στο χώρο της αγοράς εργασίας θεωρούμε ότι στην περίπτωση αυτή το επάγγελμα ταυτίζεται με την ειδίκευση.

A.3 Αντιστοίχιση με το ισχύον Σύστημα Ταξινόμησης Επαγγελματών, σε τετραψήφια ανάλυση και με το ισχύον Σύστημα Ταξινόμησης Κλάδων Οικονομίας, σε τουλάχιστον διψήφια ανάλυση

A.3.1 Αντιστοίχιση με ΣΤΕΠ 92

Σύμφωνα με τη στατιστική ταξινόμηση επαγγελματών (ΣΤΕΠ-92) οι φωτορεπόρτερ ανήκουν στην κατηγορία 3141 «Φωτογράφοι και χειριστές εικονοληπτικού και ηχογραφικού εξοπλισμού» η οποία περιλαμβάνει:

- α) φωτογράφους που φωτογραφίζουν για διαφημίσεις ή για εμπορικούς, βιομηχανικούς, επιστημονικούς ή άλλους σκοπούς,
- β) φωτογράφους ειδησεογραφίας (φωτορεπόρτερ),
- γ) φωτογράφους προσώπων,
- δ) εικονολήπτες κινηματογράφου, τηλεόρασης και βίντεο (καμεραμέν),
- ε) χειριστές ειδικών φωτογραφικών μηχανών, συμπεριλαμβανομένων των μηχανών για αεροφωτογράφιση,
- στ) διευθυντές φωτογραφίας κινηματογράφου, βιντεοταινιών κλπ. (οπερατέρ),
- ζ) ρυθμιστές και χειριστές μηχανημάτων εγγραφής ήχου για κινηματογράφο, βιντεοταινίες, δίσκους γραμμοφώνων και ψηφιακούς (CD), κασέτες, καθώς και για απευθείας μετάδοση προγραμμάτων ή άλλους σκοπούς,
- η) χειριστές μηχανημάτων μίξης ήχου, εικόνας και δημιουργίας οπτικών ή ηχητικών στοιχείων (εφέ), καθώς και έκδοσης πρωτοτύπων (mastercopies) για περαιτέρω αναπαραγωγή οπτικοακουστικών μέσων.

A.3.2 Αντιστοίχιση με ΣΤΑΚΟΔ

Σύμφωνα με τον στατιστικό κώδικα (ΣΤΑΚΟΔ-08) η επαγγελματική δραστηριότητα του Φωτορεπόρτερ καταγράφεται στους κωδικούς:

63.91 Δραστηριότητες πρακτορείων ειδήσεων

63.91.1 Υπηρεσίες ειδησεογραφικών πρακτορείων

63.99 Άλλες δραστηριότητες υπηρεσιών πληροφορίας π.δ.κ.α.

63.99.1 Υπηρεσίες πληροφορίας π.δ.κ.α.

A.4 Ιστορική εξέλιξη του Επαγγέλματος ή/και της ειδικότητας

A.4.1 Ιστορική αναδρομή και εξέλιξη του επαγγέλματος ή και της ειδικότητας

Οι πρώτες προσπάθειες ξεκίνησαν το 1770 από τον Faul Revere που χάραξε μια εικόνα των Άγγλων στρατιωτών να πυροβολούν πολίτες στη Βοστώνη. Ακολούθησαν διάφορες προσπάθειες μέχρι το 1864 που χρησιμοποιήθηκαν φωτογραφίες σε 25 περιοδικά από 6 διαφορετικές χώρες. Αργότερα ανακαλύφθηκε το ράστερ, ένας τρόπος αναπαραγωγής εικόνων με κουκίδες του γκρι. Το πρώτο πορτραίτο, ενός γεροϋσιαστή των ΗΠΑ, δημοσιεύτηκε στην New York Tribune στις 21.01.1897.

Η φωτογραφία στον τύπο αρχίζει και κερδίζει από τότε έδαφος. Η πρώτη στεγνή πλάκα από ζελατινοβρωμιούχο άργυρο ξεκίνησε το 1871 και παράλληλα άρχισε και η βελτίωση των φακών. Από τότε άρχισαν οι πρώτοι τολμηροί φωτογράφοι να ταξιδεύουν και να δημοσιεύουν φυλλάδια φωτογραφικών ντοκουμέντων. Ανάμεσά τους και η Ακρόπολη των Αθηνών.

Το 1853 καθιερώθηκε η στερεοσκοπία όπου εισήγαγε την φωτογραφία στην καθημερινή ζωή. Με την είσοδο της φωτογραφίας στα καθημερινά νέα των ειδήσεων αλλάζει τελείως και η συμπεριφορά των αναγνωστών. Πρώτα ξεκίνησαν να δημοσιεύουν φωτογραφίες, από το 1885, το εβδομαδιαία περιοδικά.

Κατόπιν άρχισαν και οι εφημερίδες όπου μέσω των φωτογραφιών έκαναν τις ειδήσεις πιο ζωντανές και ενδιαφέρουσες. Από τότε κάθε άνθρωπος ακόμα και στο πιο απομακρυσμένο χωριό άρχισε να αποκτά συνείδηση βλέποντας πράγματα και γεγονότα άγνωστα, μέχρι τότε, γι' αυτόν. Η τυπωμένη εικόνα λοιπόν, αρχίζει να αποκτά μεγάλη δύναμη για τον αναγνώστη.

Πολλοί εκμεταλλεύτηκαν τη δύναμη της εικόνας προσπαθώντας, κατά καιρούς, να παραπλανήσουν το κοινό με κατασκευασμένες φωτογραφίες για διάφορα συμφέροντα. Για παράδειγμα το 1871 στην εποχή της Παρισινή Κομμούνας όπου ο φωτογράφος Appert προσπάθησε να εξαπατήσει τον κόσμο με κατασκευασμένες φωτογραφίες που έδειχναν βάνουσες πράξεις των κομμουνάριων. Σε αντίθεση οι Thomas Annan στη Γλασκώβη, Richard Beard και John Thomson στο Λονδίνο κατέγραψαν τις κοινωνικές αδικίες και τους εργάτες της εποχής με αντικειμενικότητα.

Το πρώτο πραγματικό πολεμικό φωτορεπορτάζ έγινε από τον Mathew Brady ο οποίος κατέγραψε τον εμφύλιο πόλεμο της Αμερικής, το 1861, μαζί με τους Timothy O'Sullivan, Alexander Gardner και George Barnard και με βαρύτατο φωτογραφικό εξοπλισμό. Το 1870 ο Δανός Jacob A. Riis είναι ο πρώτος που χρησιμοποιεί τη φωτογραφία ως μέσο κοινωνικής κριτικής, φωτογραφίζοντας τους μετανάστες στην Ν. Υόρκη και τις άθλιες συνθήκες της ζωής τους, και για πρώτη φορά χρησιμοποιείται φλας.

Με την πάροδο των χρόνων και με την βελτίωση των μηχανημάτων αρχίζουν πολλοί να καταγράφουν και να αφυπνίζουν, με τις εικόνες τους, τον κόσμο, για διάφορα γεγονότα και κοινωνικές αδικίες, που μέχρι τότε ήταν στο σκοτάδι.

Περνώντας τα χρόνια η φωτογραφία-ντοκουμέντο (φωτορεπορτάζ) αρχίζει να εξαπλώνεται παντού και σε διάφορους τομείς γιατί το ζητούσε ο κόσμος. Έτσι φτάνουμε στην εποχή μας όπου η φωτογραφία είναι απαραίτητη σε κάθε τομέα του ρεπορτάζ όπως το πολιτικό ρεπορτάζ, το πολεμικό, το αθλητικό, το καλλιτεχνικό και άλλα.

Ο πρώτος Έλληνας φωτορεπόρτερ μπορεί να χαρακτηριστεί ο Πέτρος Πουλιδης όπου στις 5 Μαρτίου του 1905 φωτογράφησε τη δολοφονία του Πρωθυπουργού Δελγιάνη από τον Γερακάρη στο προαύλιο της Βουλής των Ελλήνων. Ήταν η πρώτη φωτογραφία ντοκουμέντο που δημοσιεύτηκε παντού ακόμα και στον ξένο τύπο. Συνεργάστηκε με πολλά έντυπα και έγινε ανταποκριτής της εφημερίδας New York Times. Ο ίδιος ίδρυσε και το πρώτο πρακτορείο φωτορεπορτάζ στην Ελλάδα. Την ίδια περίοδο οι Γιαννάκης και Μίλτος Μανάκια θεωρήθηκαν σαν πρωτοπόροι Βαλκάνιοι φωτορεπόρτερ και κινηματογραφιστές. Τα θέματά τους είχαν έντονο κοινωνικό χαρακτήρα απεικονίζοντας ανθρώπους του μόχθου, κυρίως στην Ήπειρο, και τις μεταναστεύσεις των Βλάχων στη Θεσσαλία. Ακολούθησαν οι Περικλής Διαμαντόπουλος από το Βόλο και Στέφανος Στουρνάρας από τη Ζαγορά Πηλίου. Αργότερα το 1912-13 με τους Βαλκανικούς πολέμους ο Α. Κωνσταντινίδης έκανε μια από τις σπουδαιότερες καταγραφές του Ελληνικού στρατού στη Μακεδονία με απίστευτο ρεαλισμό.

Ο πρώτος Έλληνας φωτορεπόρτερ που ασχολήθηκε με αθλητικό φωτορεπορτάζ ήταν ο Αναστάσιος Γαζιάδης που φωτογράφησε τους Ολυμπιακούς αγώνες του 1896. Κατά τη διάρκεια του Α' παγκοσμίου πολέμου πολλές ελληνικές εφημερίδες άρχισαν να χρησιμοποιούν φωτορεπόρτερ ως μόνιμους συνεργάτες έχοντας διπλό ρόλο αυτόν του φωτορεπόρτερ αλλά και του συντάκτη. Στην επαγγελματική τους ταυτότητα δεν αναγραφόταν η διπλή τους ιδιότητα. Στην πορεία πολλοί Έλληνες άρχισαν να δημοσιεύουν φωτογραφίες τους σε διάφορα έντυπα.

Η πρώτη μεγάλη μορφή στην ελληνική φωτογραφία είναι αναμφισβήτητα η «Nelly», Έλλη Σουγιουλτζόγλου που γεννήθηκε στις 23 Νοεμβρίου του 1899 στο Αϊδίνη της Μικράς Ασίας και πέθανε στις 19 Αυγούστου του 1998 στην Αθήνα. Το έργο της είναι αναγνωρισμένο όχι μόνο στην Ελλάδα αλλά και στο εξωτερικό. Η καλλιτεχνική της προσφορά στη φωτογραφία είναι ανεκτίμητη γιατί είχε την ικανότητα να δημιουργεί με έναν μοναδικό τρόπο, λιτό και ταυτόχρονα συγκλονιστικό.

Το πρώτο οργανωμένο πρακτορείο Ελλήνων Φωτορεπόρτερ ιδρύθηκε το 1929 με το όνομα «Ηνωμένοι Φωτορεπόρτερ» και το αποτελούσαν οι Ευριπίδης Μάρτογλου, Δημήτρης Φλώρος, Δημήτρης Τριανταφύλλου και Δημήτρης Φωτεινόπουλος. Ο πρώτος ιπτάμενος φωτορεπόρτερ ήταν ο Βασίλης Τσακιράκης που φωτογράφησε ολόκληρη την Ελλάδα με το αεροπλάνο της εφημερίδας Ακρόπολης «Γαλάζιο Πουλί» το 1936. Αργότερα στον Ελληνοαλβανικό πόλεμο του 1940 ήταν και πολεμικός



ανταποκριτής. Ακολούθησαν και άλλοι πολλοί και αξιόλογοι φωτορεπόρτερ όπως προαναφέραμε ο Δημήτρης Φωτεινόπουλος, ο Μανώλης Μεγαλοοικονόμου, ο Ε. Μάρτογλου, Δ. Τριανταφύλλου, Δ. Φλώρος και Δ. Οικονομάκης με το πρακτορείο «Ηνωμένοι Φωτορεπόρτερ». Αυτό το εξαιρετο έργο συνέχισαν με άψογο ήθος και ρεαλισμό πολλοί ακόμη φωτορεπόρτερ στην Ελλάδα όπως ο Δημήτρης Χαρισιάδης που συνεργάστηκε και με το πρακτορείο «Associated Press» καθώς με πολλά ξένα έντυπα όπως το περιοδικό «Life» στην περίοδο του Μεσοπολέμου. Πρωτοστάτησε και το 1952 στην ίδρυση της Ελληνικής Φωτογραφικής Εταιρείας και ήταν επί σειρά ετών ο υπεύθυνος του φωτογραφικού τμήματος. Στα χρόνια του Β' παγκόσμιου πολέμου πολλοί φωτορεπόρτερ συντάχθηκαν με το στρατό και κατέγραψαν τις θηριωδίες των Ναζι στην Ελλάδα. Κατά την περίοδο αυτή πολλοί πέθαναν έχοντας αφήσει ανεκτίμητη φωτογραφική κληρονομιά και σημαντικά ντοκουμέντα. Στην ίδια περίοδο εμφανίστηκαν και οι πρώτες γυναίκες φωτορεπόρτερ όπως είναι η Βούλα Παπαϊωάννου που κατέγραψε στα μετόπισθεν του πολέμου σημαντικές εικόνες από τον πόλεμο και την κατοχή. Ζήτησε μάλιστα να συμμετάσχει ως εθελόντρια φωτορεπόρτερ στην πρώτη γραμμή αλλά δεν τη δέχτηκαν διότι ήταν γυναίκα!

Στην περίοδο αυτή δυο σημαντικοί φωτορεπόρτερ ο Σπύρος Μελετζής και ο Κώστα Μπαλάφας φωτογραφίζουν τους αντάρτες στα βουνά, οι πλέον αναγνωρίσιμες φωτογραφίες αυτής της περιόδου. Άλλοι φωτορεπόρτερ κατέγραψαν φωτογραφικά ντοκουμέντα στις εξορίες και στις φυλακές όπου και οι ίδιοι κρατούνταν όπως ο Κώστας Παπαναστασίου και ο Κώστας Καραπατάκης. Χάρη σε αυτούς τους ακούραστους και αξιόλογους φωτορεπόρτερ έχει η χώρα μας αυτή τη στιγμή ένα μεγάλο φωτογραφικό αρχείο της μεταπολεμικής ιστορίας με σημαντικά ντοκουμέντα.

Στα νεότερα χρόνια ακολούθησαν το δρόμο του φωτορεπορτάζ πολλοί ακόμη Έλληνες φωτορεπόρτερ όπως ο Παναγιώτης Μήτσουρας με τη γνωστή σε όλο φωτογραφία του Νίκου Μπελογιάννη από τη «στημένη» δίκη του «ο άνθρωπος με το γαρύφαλλο», που αποτέλεσε γροθιά στο στομάχι της τότε κυβέρνησης. Αργότερα στα χρόνια του «Πολυτεχνείου» υπήρχε έντονη η παρουσία του Αριστοτέλη Σαρηκώστα, του Βασιλή Καραμανώλη και του Αλέκου Βουτσαρά οι οποίοι κατέγραψαν τα γεγονότα της βραδιά του Πολυτεχνείου.

Σήμερα, οι Έλληνες φωτορεπόρτερ, αισθανόμενοι το βάρος των πρωτοπόρων συναδέλφων τους και μέσα από το συνδικαλιστικό τους φορέα Ε.Φ.Ε. (Ένωση Φωτορεπόρτερ Ελλάδας) συνεχίζουν να δίνουν τις δικές τους μάχες στον τομέα της αντικειμενικής ενημέρωσης.

A.4.2 Ισχύον νομοθετικό πλαίσιο

Με εξαίρεση το Π.Δ. 357/1989 (ΦΕΚ 160/Α' 16-6-1989) που κατοχυρώνει τα επαγγελματικά δικαιώματα των αποφοίτων των σχολών φωτογραφίας των Ανωτάτων Τεχνολογικών Εκπαιδευτικών Ιδρυμάτων (Α.Τ.Ε.Ι.) δεν υπάρχει άλλο νομικό πλαίσιο λειτουργίας του επαγγέλματος του φωτορεπόρτερ (π.χ. επαγγελματικές υποχρεώσεις, επαγγελματικά δικαιώματα κλπ). Στις εν λόγω σπουδές υπάρχουν ειδικά μαθήματα για φωτορεπορτάζ στις σπουδές φωτογραφίας. Για την άδεια εξασκήσεως του επαγγέλματος δεν απαιτούνται ιδιαίτερες προϋποθέσεις (αναγνωρισμένο δίπλωμα, αποδεικτικά στοιχεία προϋπηρεσίας κλπ) και ως εκ τούτου ο οποιοσδήποτε πολίτης μπορεί να αναλάβει εργασίες φωτορεπόρτερ αφού προηγηθούν οι απαραίτητες ενέργειες για την δήλωση έναρξης εργασιών στην εφορία.

Κάποιες ρυθμίσεις που σχετίζονται με το επάγγελμα του Φωτορεπόρτερ αναφέρονται στο Ν. 4286/63, Αρ. 10, και εμμέσως στο Ν. 2121/93, δεδομένου ότι οι «φωτογραφίες», δηλαδή οι δημιουργίες των φωτογράφων, προστατεύονται ως αυτοτελή έργα του πνεύματος (βλπ. σχετικές αναφορές στο κείμενο Α.6.3. και Α.10.2).

A.5 Αναπτυξιακή δυναμική της οικονομίας /δυναμική του επαγγέλματος ή/ και ειδικότητας

A.5.1 Γενική περιγραφή των τάσεων μεγέθυνσης που διαγράφουν στην ελληνική αγορά οι κλάδοι στους οποίους εντάσσονται οι απασχολούμενοι στο συγκεκριμένο επάγγελμα ή/ και ειδικότητα.

Η μορφολογία του κλάδου στο χώρο των φωτορεπόρτερ χαρακτηρίζεται από πλήθος ελεύθερων επαγγελματιών. Το μεγαλύτερο μέρος των επαγγελματιών αποτελείται από αυτοαπασχολούμενους ή από πολύ μικρές επιχειρήσεις των δύο ατόμων, από μικρά πρακτορεία που απαρτίζονται από έναν έως πέντε συναδέλφους φωτορεπόρτερ και απασχολούν εργαζόμενους φωτορεπόρτερ που αμείβονται κατά κύριο λόγο «με το κομμάτι», δηλαδή με τη δημοσιευμένη φωτογραφία ή τα δημοσιευμένα θέματα.

Επίσης έχουμε την αποκλειστική απασχόληση φωτορεπόρτερ με σχέση μισθωτής εργασίας σε εφημερίδες και διάφορα άλλα έντυπα (εβδομαδιαία, μηνιαία) καθώς και τα ξένα πρακτορεία φωτορεπορτάζ που έχουν μόνιμ-ο(-ους) ή/και αποκλειστικ-ό(-ούς) συνεργάτ-η(-ες) στην Ελλάδα καθώς και στο (κρατικό) Αθηναϊκό Πρακτορείο Ειδήσεων-Μακεδονικό Πρακτορείο Ειδήσεων (ΑΠΕ-ΜΠΕ).

Η τάση που διακρίνουμε στον κλάδο των φωτορεπόρτερ που παραδοσιακά διαρθρώνουν το επάγγελμα είναι φθίνουσα. Σε αυτό συμβάλλει η μεγάλη αύξηση του ανταγωνισμού και η δραματική μείωση των τιμών των δημοσιευμένων φωτογραφιών.

Τα τελευταία χρόνια παρατηρείται συχνά το φαινόμενο, πολλοί δημοσιογράφοι (άλλοι με δική τους πρωτοβουλία και άλλοι μετά από πίεση των εκδοτών) να παίζουν και το ρόλο του φωτορεπόρτερ

ταυτόχρονα με τη δημοσιογραφική τους ιδιότητα, χωρίς να αμείβονται για τις υπηρεσίες τους ως φωτορεπόρτερ.

Οι επιχειρήσεις που εμφανίζουν σήμερα σημαντική ανάπτυξη στο χώρο είναι τα μεγάλα (κυρίως διεθνή) πρακτορεία όπου, εκμεταλλευόμενες την επί πλέον ιδιαίτερη κρίση των παραδοσιακών μέσων ενημέρωσης και την αύξηση της ανεργίας των φωτορεπόρτερ, προσλαμβάνουν σαν εργαζόμενους φωτορεπόρτερ με χαμηλές αμοιβές έτσι ώστε να έχουν τη δύναμη να ρυθμίζουν διεθνώς την αγορά του φωτορεπορτάζ.

Η τάση που ισχύει σήμερα και χαρακτηρίζει το χώρο των φωτορεπόρτερ είναι η σημαντική μείωση των ελεύθερων φωτορεπόρτερ (free lancer) με συνέπειες στο μέλλον να υπάρχει ο κίνδυνος να περιοριστεί η αντικειμενικότητα και ο πλουραλισμός του φωτορεπορτάζ.

A.5.2 Είδος επιχειρήσεων όπου εμφανίζεται κατά κύριο το επάγγελμα και αναπτυξιακή δυναμική του επαγγέλματος/ή και της ειδικότητας.

Τα είδη των επιχειρήσεων που εμφανίζονται στον τομέα του φωτορεπορτάζ διακρίνονται κυρίως:

- Σε Αυτοαπασχολούμενους που δεν απασχολούν προσωπικό,
- Μικρές επιχειρήσεις από ολιγάριθμους συναδέλφους φωτορεπόρτερ
- Στα μικρά πρακτορεία και
- Στα μεγάλα πρακτορεία (κυρίως διεθνή και το κρατικό ΑΠΕ-ΜΠΕ)

Η σχέση εργασίας των εργαζομένων στις αναφερόμενες επιχειρήσεις μπορεί να είναι με την μορφή μισθωτής εργασίας ή με τη μορφή παροχής ανεξάρτητων υπηρεσιών έχοντας την ιδιότητα του ελεύθερου επαγγελματία.

A.6 Απασχόληση, τάσεις-προοπτικές

A.6.1 Περιγραφή υπάρχουσας κατάστασης της απασχόλησης

Οι απασχολούμενοι στον κλάδο εργάζονται ως φωτορεπόρτερ, ελεύθεροι επαγγελματίες, ως μέλη προσωπικών εταιρειών, ως μόνιμοι ή συμβασιούχοι με σύμβαση εξαρτημένης εργασίας ή έργου σε εφημερίδες ή περιοδικά, στην Κρατική ή Ιδιωτική τηλεόραση, σε Υπουργεία, στη Γενική Γραμματεία Τύπου και Πληροφοριών, στα Ελληνικά και ξένα ειδησεογραφικά πρακτορεία και στο Αθηναϊκό Πρακτορείο Ειδήσεων - Μακεδονικό Πρακτορείο Ειδήσεων (ΑΠΕ-ΜΠΕ), Οργανισμούς Δημοσίου Δικαίου, Δημόσιες και Ιδιωτικές σχολές φωτογραφίας κ.λ.π. .

Η κατάσταση που υπάρχει σήμερα στο χώρο του φωτορεπορτάζ μπορεί να χαρακτηριστεί φθίνουσα και αυτό το συμπεραίνουμε από τη μείωση του εισοδήματος των φωτορεπόρτερ. Όλο και περισσότεροι επαγγελματίες φωτορεπόρτερ επεκτείνουν τις δραστηριότητές τους και σε άλλες επαγγελματικές δραστηριότητες συναφείς με την φωτογραφία (φωτογράφιση για χρήση των φωτογραφιών όχι από επιχειρήσεις Ενημέρωσης αλλά σε τρίτους, ιδιώτες, εταιρείες, φωτογράφιση στούντιο, εκτυπώσεις, κλπ), ενώ ορισμένοι εγκαταλείπουν τελείως το επάγγελμα.

A.6.2 Τάσεις

Υπάρχει μείωση προσωπικού στον κλάδο γιατί μεγάλα πρακτορεία δίνουν τη δυνατότητα στις επιχειρήσεις Ενημέρωσης με μικρή μηνιαία συνδρομή να έχουν πρόσβαση στη βάση δεδομένων τους και την δυνατότητα να «κατεβάζουν» ηλεκτρονικά προς χρήση απεριόριστο αριθμό φωτογραφιών έναντι ελάχιστης αμοιβής.

Συνήθως οι έδρες αυτών των πρακτορείων βρίσκονται εκτός Ελλάδας, τα οποία έχουν τη δυνατότητα ως μεγάλες πολυεθνικές επιχειρήσεις, να διοχετεύουν τις φωτογραφίες στα Μέσα Ενημέρωσης σε ολόκληρο τον κόσμο. Το παραπάνω γεγονός έχει σαν αποτέλεσμα τη μείωση των μισθωτών φωτορεπόρτερ στα έντυπα καθώς και τη μείωση των ελεύθερων φωτορεπόρτερ (free lancer) που δεν μπορούν λόγω κόστους και αδυναμίας διάθεσης των φωτογραφιών τους στην παγκόσμια αγορά, να ανταγωνιστούν αυτά τα μεγάλα πρακτορεία.

A.6.3 Προοπτικές

Στην όλη κατάσταση που επικρατεί με το διεθνή ανταγωνισμό και την πίεση των μεγάλων πρακτορείων η σημαντικότερη παράμετρος στην οποία μπορεί το επάγγελμα του φωτορεπόρτερ να σημειώσει αναπτυξιακή προοπτική είναι η συστημική εισαγωγή της εκπαίδευση και κατοχύρωσης των απασχολουμένων στον κλάδο. Με αυτόν τον τρόπο θα βελτιωθεί ποιοτικά το επάγγελμα του φωτορεπόρτερ και θα υπάρξει σημαντική αναβάθμιση².

Σημαντική προοπτική στην κατοχύρωση του επαγγέλματος είναι η προστασία των πνευματικών δικαιωμάτων του προϊόντος του φωτορεπόρτερ, των φωτογραφιών δηλαδή που προστατεύονται ως αυτοτελή έργα του πνεύματος, βάση του νόμου 2121/93 «Περί Πνευματικής Ιδιοκτησίας». Η αποτελεσματική εφαρμογή του σχετικού νόμου, (που μέχρι σήμερα -και κατά τις εκτιμήσεις των φορέων των φωτογράφων-, δεν έχει προχωρήσει ικανοποιητικά), θα βοηθήσει στην εμπέδωση κλίματος

² Παρουσιάζεται το φαινόμενο τα τελευταία χρόνια το μάθημα του φωτορεπορτάζ να έχει αφαιρεθεί από την διδακτέα ύλη των σχολών φωτογραφίας των Ι.Ε.Κ., η επανεισαγωγή του θα βοηθήσει σημαντικά στην αναβάθμιση του κλάδου.

σεβασμού των δικαιωμάτων τους. Στον εν λόγω Νόμο ρητά κατοχυρώνονται τα δικαιώματα πνευματικής ιδιοκτησίας του φωτογράφου τόσο μέσα από τις γενικές διατάξεις του άρθρου 2 «Περί Αντικειμένου του Δικαιώματος», του άρθρου 3 «Περί Περιουσιακού Δικαιώματος», του άρθρου 4 «Περί Ηθικού Δικαιώματος», αλλά και από ειδικότερες διατάξεις, όπως το άρθρο 38 που αναφέρεται αποκλειστικά στα «Δικαιώματα Φωτογράφων» και με ειδικές αναφορές για τις φωτογραφίες που δημοσιεύονται στα Μέσα Ενημέρωσης.

A.7 Υφιστάμενες μορφές άσκησης του επαγγέλματος ή /και της ειδικότητας, τάσεις εξέλιξης

A.7.1 Υφιστάμενες ειδικεύσεις/κατευθύνσεις του επαγγέλματος ή/και της ειδικότητας

Τους φωτορεπόρτερ επαγγελματικά τους καθορίζει το αντικείμενο που κατά κύριο λόγο επιλέγουν να ασχοληθούν. Οι ειδικεύσεις κατευθύνσεις που κυρίως διακρίνουμε στο χώρο του επαγγέλματος του φωτορεπόρτερ είναι:

- το πολεμικό,
- το πολιτικό,
- το αθλητικό,
- το καλλιτεχνικό (χορός, θέατρο, μουσική κλπ) και
- το φωτορεπορτάζ του δρόμου (δημιουργία φωτογραφιών από διάφορα καθημερινά γεγονότα, κοινωνικά κ.α.)

ενώ μπορούμε να διακρίνουμε ακόμη τη φωτογραφία ντοκουμέντου, τη φωτογραφία κοινωνικού προβληματισμού και τις φωτο-ιστορίες.

A.7.2 Τάσεις εξέλιξης των πιο δυναμικών και πολυπληθών ειδικεύσεων

Δεν μπορούμε να καθορίσουμε μια κατεύθυνση που να παρουσιάζει μια ιδιαίτερη εξέλιξη. Πολλές φορές τα διάφορα κοινωνικά και πολιτικά γεγονότα και οι συγκυρίες, μπορούν να επηρεάσουν την αύξηση της ζήτησης ενός είδους φωτορεπορτάζ σε σχέση με τα υπόλοιπα (π.χ. αθλητικό κατά τη διάρκεια των Ολυμπιακών Αγώνων, κλπ)

A.8 Ποσοτικά και ποιοτικά χαρακτηριστικά του ανθρώπινου δυναμικού που δραστηριοποιείται στο επάγγελμα/ειδικότητα.

Όσον αφορά τα ποσοτικά στοιχεία του κλάδου³ δεν μπορούν να εξαχθούν ασφαλή συμπεράσματα τουλάχιστον από την έρευνα εργατικού δυναμικού. Στον πίνακα που ακολουθεί παρουσιάζεται η εξέλιξη της απασχόλησης για την κατηγορία «314 –Χειριστές οπτικού και ηλεκτρονικού εξοπλισμού» του ΣΤΕΠ-92. Όπως παρατηρούμε στον πίνακα η απασχόληση στον κλάδο παρουσιάζει έντονες διακυμάνσεις κατά την περίοδο 1998-2007. Ωστόσο είναι πιθανό αυτές οι διακυμάνσεις να οφείλονται περισσότερο στις αυξομειώσεις της απασχόλησης στα ραδιοτηλεοπτικά μέσα παρά στους φωτογράφους - φωτορεπόρτερ. Πρέπει να σημειωθεί ότι τα παρακάτω στοιχεία πρέπει να αντιμετωπιστούν με εξαιρετική προσοχή δεδομένου ότι η κατηγορία 314 «χειριστές οπτικού και ηλεκτρονικού εξοπλισμού» εκτός των απασχολουμένων στη φωτογραφία γενικότερα και των εικονοληπτών, περιλαμβάνει και τους χειριστές ραδιοτηλεοπτικού και τηλεπικοινωνιακού εξοπλισμού, τους χειριστές διαγνωστικού και θεραπευτικού ιατρικού εξοπλισμού, τους χειριστές οπτικού και ηλεκτρονικού εξοπλισμού μ.α.κ.

314 Χειριστές οπτικού και ηλεκτρονικού εξοπλίσου										
1998	1999	2000	2001	2002	2003	2004	2005	2006	2007	2008
13.638	11.168	9.587	7.826	10.545	10.597	12.178	8.920	10.728	9.172	12.062

Όσον αφορά στην οικονομική διάρθρωση του τομέα, σύμφωνα με στοιχεία της ΕΣΥΕ σήμερα λειτουργούν 1.787 επιχειρήσεις που δηλώνουν ως δραστηριότητα την «αντιγραφή, εμφάνιση, αποκατάσταση, ρετουσάρισμα, φωτογραφική δραστηριότητα για εμπορικούς ή εκδοτικούς σκοπούς», 157 επιχειρήσεις που δραστηριοποιούνται στο «φωτογραφικό εξοπλισμό καταστημάτων χονδρικής» και **704 επιχειρήσεις που δηλώνουν ως δραστηριότητα την «φωτογραφία τύπου, φωτορεπορτάζ»**. Θα πρέπει όμως να ληφθεί υπόψη ότι ορισμένοι εκ των φωτορεπόρτερ είναι ταυτόχρονα μέλη εταιρειών, Ο.Ε. ή Α.Ε., ενώ παράλληλα διατηρούν και ατομικά στοιχεία (ατομική επιχείρηση) στην οικεία Δ.Ο.Υ. και ως εκ τούτου ο αριθμός αυτός της ΕΣΥΕ υπερβαίνει τον αριθμό των πραγματικά απασχολουμένων ατόμων.

³ Βλέπε: ΕΠ Ψηφιακός Φωτογράφος, www.ekepis.gr

Σύμφωνα με τις εκτιμήσεις της Ένωσης Φωτορεπόρτερ Ελλάδας οι επαγγελματίες φωτορεπόρτερ που ασκούν αμιγώς το επάγγελμα δεν θα πρέπει να υπερβαίνουν του τετρακόσιους.

Μεγάλο μέρος του ανθρώπινου δυναμικού που απασχολούνται ως φωτορεπόρτερ δεν έχουν ακολουθήσει συγκεκριμένο αντίστοιχο κύκλο σπουδών. Πολλοί είναι απόφοιτοι λυκείου, ενώ σημαντικό είναι και το ποσοστό (ιδιαίτερα τις τελευταίες δεκαετίες) που έχουν λάβει ανώτερη ή ανώτατη μόρφωση σε άλλους πάντως τομείς, και οι οποίοι εμπειρικά έχουν ακολουθήσει επιμόρφωση φωτογράφου και χαρακτηρίζονται για τη δυναμική αντίληψη που έχουν στην ερμηνεία και αξιολόγηση επίκαιρων γεγονότων και καταστάσεων.

Θα πρέπει να αναφέρουμε ότι από τα σημαντικότερα στοιχεία σήμερα που επέφεραν ριζικές αλλαγές στον κλάδο και στο επάγγελμα είναι η εισαγωγή της ψηφιακής εικόνας στο φωτορεπορτάζ.

A.9 Συνδικαλιστικές ή επιστημονικές οργανώσεις σχετικές με το επάγγελμα/ειδικότητα, έντυπα ή άλλα μέσα πληροφόρησης ή άλλες πηγές

A.9.1 Συνδικαλιστικές-επαγγελματικές ή επιστημονικές οργανώσεις σχετικές με το επάγγελμα/ειδικότητα

Οι πρώτες προσπάθειες για τη συνδικαλιστική έκφραση των Ελλήνων φωτορεπόρτερ ξεκινούν ήδη από τα χρόνια του Μεσοπολέμου, με την ίδρυση το 1929 της Ελληνικής Ένωσης Φωτορεπόρτερ και Κινηματογραφιστών. Το 1945 ιδρύθηκε η Ένωση Φωτορεπόρτερ Αθηνών με τη συμμετοχή πολλών από τους βετεράνους του χώρου.

Το 1958 ιδρύθηκε η Πανελλήνια Ένωση Φωτορεπόρτερ. Το 1967 ιδρύθηκε η Εθνική Ένωση Φωτορεπόρτερ Ελλάδος και το 1972 έγινε η πρώτη ενοποίηση του Κλάδου: συγχωνεύθηκαν τα τρία σωματεία σε ένα δημιουργώντας την Ένωση Φωτοειδησεογράφων Ελλάδος. Το 1975 επαναλειτούργησε η Εθνική Ένωση Φωτορεπόρτερ Ελλάδος. Το 1981 ιδρύθηκε η Ένωση Νέων Ελλήνων Φωτορεπόρτερ. Το 1983 ιδρύθηκε η Πανελλαδική Ένωση Φωτορεπόρτερ Ελλάδος.

Τέλος το 1991 καρποφόρησαν οι προσπάθειες των διοικήσεων των τριών εν ενεργεία Ενώσεων (**Ένωση**

Φωτοειδησεογράφων Ελλάδος (Ε.Φ.Ε), Ένωση Νέων Ελλήνων Φωτορεπόρτερ (Ε.Ν.Ε.Φ.) και Πανελλήνια Ένωση Φωτορεπόρτερ (Π.Ε.ΦΩΤ.) με την τελευταία ενοποίηση του Κλάδου με την

επωνυμία **Ένωση Φωτορεπόρτερ Ελλάδας**, η οποία συμπεριέλαβε και τους λοιπούς μεμονωμένους φωτορεπόρτερ από Ενώσεις που είχε αδρανήσει η λειτουργία τους, δίνοντας τέλος στο σαράκι της πολυδιάσπασης που ταλάνιζε το φωτορεπορτάζ.

Κύρια οργάνωση που αντιπροσωπεύει το 95% των φωτορεπόρτερ είναι η Ε.Φ.Ε. (Ένωση Φωτορεπόρτερ Ελλάδας) με έδρα την Αθήνα.

Το Καταστατικό της Ε.Φ.Ε. αποτελείται από 52 άρθρα και ψηφίστηκε στο σύνολό του από τη Γενική Συνέλευση των μελών των ενώσεων φωτορεπόρτερ, Ε.Φ.Ε., Ε.Ν.Ε.Φ., Π.Ε.ΦΩΤ. και ανεξάρτητων επαγγελματιών του κλάδου, τροποποιήθηκε δε κατά την Έκτακτη Γενική Συνέλευση των μελών της Ένωσης Φωτορεπόρτερ Ελλάδας της 13ης-12-2007 και αφού εγκρίθηκε από το Πρωτοδικείο Αθηνών ρυθμίζει στο μέλλον τη λειτουργία και δράση του σωματείου.

Η Ε.Φ.Ε. προέρχεται από τη συγχώνευση των παρακάτω Επαγγελματικών Ενώσεων Φωτορεπόρτερ:

α) Ένωση Φωτοειδησεογράφων Ελλάδος (Ε.Φ.Ε)

Σωματείο ιδρυθέν το 1970 από τη συγχώνευση των Ενώσεων:

1. Ένωση Φωτορεπόρτερ Αθηνών (Ε.Φ.Α.) με έτος ίδρυσης το 1945.
2. Πανελλήνια Ένωση Φωτορεπόρτερ (Π.Ε.Φ.) με έτος ίδρυσης το 1958.
3. Εθνική Ένωση Φωτορεπόρτερ Ελλάδος (Ε.Ε.Φ.Ε.) με έτος ίδρυσης το 1967.

β) Ένωση Νέων Ελλήνων Φωτορεπόρτερ (Ε.Ν.Ε.Φ.) Σωματείο ιδρυθέν το 1981.

γ) Πανελλήνια Ένωση Φωτορεπόρτερ (Π.Ε.ΦΩΤ.) Σωματείο Ιδρυθέν το 1981

Σκοποί της Ε.Φ.Ε. είναι:

α) Η μελέτη, προστασία και προαγωγή των οικονομικών, ασφαλιστικών, επαγγελματικών και ηθικών συμφερόντων των μελών της.

β) Η εξύψωση του βιοτικού, επαγγελματικού και πολιτιστικού επιπέδου τους και η καλλιέργεια πνεύματος ταξικής συνείδησης και ενότητας μεταξύ τους.

γ) Η ανάπτυξη πνεύματος συνδικαλισμού, αλληλεγγύης των μελών καθώς και προς αποφυγή του αθέμιτου ανταγωνισμού.

δ) Η συστηματική, ενεργητική και συνεχής παρακολούθηση των επαγγελματικών ζητημάτων και η αγωνιστική κινητοποίηση του κλάδου για την επίλυσή τους.

ε) Η ίδρυση ταμείου αλληλοβοήθειας των μελών και

στ) Η κατοχύρωση της πνευματικής ιδιοκτησίας της ειδησεογραφικής φωτογραφίας στο δημιουργό της (δηλ. τον φωτορεπόρτερ) με την ενίσχυση του συνεταιρισμού προστασίας δικαιωμάτων πνευματικής ιδιοκτησίας των φωτογράφων «ΦΟΙΒΟΣ» Συν.Π.Ε., τη διερεύνηση της δυνατότητας παρέμβασης του συνεταιρισμού στην καθετοποίηση της εργασίας τους καθώς και της δυνατότητας χρηματοδότησής του από την Ευρωπαϊκή Οικονομική Κοινότητα με βάση τα ΣΠΑ (Σχέδια Περιφερειακής Ανάπτυξης) και τον Κοινοτικό Προϋπολογισμό και τέλος την ένταξη του συνεταιρισμού στο δίκτυο των υπολοίπων συνεταιρισμών της Ευρώπης.

A.9.2 Έντυπα και άλλα μέσα πληροφόρησης

Μέσον πληροφόρησης των φωτορεπόρτερ για τα προβλήματα της δουλειάς, τα δικαιώματα, το ασφαλιστικό, τα πολιτιστικά και γενικότερα για όλες τις δραστηριότητες είναι η ιστοσελίδα της Ε.Φ.Ε. www.photounion.gr και www.photopress.org.gr καθώς και η επίσημη ιστοσελίδα του αρμόδιου υπουργείου www.minpress.gr

A.9.3 Άλλες πηγές πληροφόρησης

Πληροφορίες πάνω σε εργασιακά θέματα αλλά και διάφορες γνωμοδοτήσεις επίκαιρων θεμάτων (π.χ. Ασφαλιστικό, δικαιώματα στην εργασία, Συνεχιζόμενη Επαγγελματική Κατάρτιση, κ.α) μπορούν να βρουν οι απασχολούμενοι ως φωτορεπόρτερ, στους δικτυακούς τόπους εκπροσώπησης εργαζομένων και εργοδοτών, www.gsee.gr, www.esse.gr, www.gseevee.gr, www.sev.org.gr και www.minpress.gr.

A.10 Τυπικές ή θεσμικές προϋποθέσεις για την άσκηση του επαγγέλματος/ειδικότητας

A.10.1 Άδειες λειτουργίας

Ειδική άδεια λειτουργίας όσον αφορά το επάγγελμα του φωτορεπόρτερ, δεν υπάρχει. Αρκεί η έναρξη

επαγγέλματος στην αρμόδια οικονομική εφορία.

Επίσης θα πρέπει υποχρεωτικά να ανήκουν σε ασφαλιστικό φορέα. Τα μέλη της Ε.Φ.Ε. ασφαρίζονται υποχρεωτικά στο ΕΤΑΠ-ΜΜΕ, Β' Διεύθυνση, (πρώην ΤΑΙΣΥΤ - κλάδος φωτοειδησεογράφων) σύμφωνα με τους νόμους 3655/08, 940/79 και 2335/95 και τα ΠΔ 419/80 και 201/96 εκτός αν υπάγονται στην ασφάλιση άλλου κρατικού φορέα (π.χ. ΤΣΕΠΕΑΘ, Ταμεία Τύπου κλπ).

A.10.2 Άδειες εργασίας

Σύμφωνα με τη Νομοθεσία Ν. 4286/63 αρ.10 «οι κατ' επάγγελμα παρέχοντες επίκαιρη φωτογραφική ύλη στις εφημερίδες και τα περιοδικά φωτογράφοι ειδησεογράφοι οι οποίοι ανήκουν στις οικείες επαγγελματικές οργανώσεις, εφοδιάζονται από τις ως άνω οργανώσεις με **ειδικά δελτία αναγνώρισης**, τα οποία υπόκεινται σε θεώρηση κατ' έτος από τον Υπουργό Τύπου και ΜΜΕ».

Η θεώρηση αυτή χορηγείται με την προσκομιδή από κάθε φωτοειδησεογράφο βεβαίωσης ότι ασκεί πράγματι το επάγγελμα, η οποία εκδίδεται για τους εργαζομένους στην περιοχή της τέως Διοικήσεως Πρωτεύουσας από την Ένωση Ιδιοκτητών Ημερησίων Εφημερίδων Αθηνών, για τους εργαζομένους στην περιοχή του τέως Δήμου Θεσσαλονίκης από την Ένωση Συντακτών Ημερησίων Εφημερίδων Μακεδονίας και Θράκης και για τους εργαζόμενους οπουδήποτε αλλού στην Ελλάδα από την Ένωση Ιδιοκτητών Ημερησίων Επαρχιακών Εφημερίδων.

Οι φωτοειδησεογράφοι που έχουν εφοδιαστεί με το ανωτέρω δελτίο αναγνώρισης δικαιούνται να τυγχάνουν των νόμιμων διευκολύνσεων από τις αρχές για την προσέλευση σε επίσημες τελετές, υποδοχές επισήμων προσώπων και πάσης φύσεως συγκεντρώσεις και τη λήψη σε αυτές φωτογραφιών που προορίζονται για δημοσίευση σε εφημερίδες και περιοδικά.

Το θεωρημένο αυτό επαγγελματικό δελτίο αναγνώρισης δίνει δυνατότητα πρόσβασης σε ορισμένους χώρους για την άσκηση του επαγγέλματος που γενικά απαγορεύεται η πρόσβαση και η λήψη φωτογραφιών από τρίτους (όπως Βουλή, Προεδρικό Μέγαρο και Μέγαρο Μαξίμου, αθλητικούς χώρους κ.α.) συνήθως χωρίς άλλες ιδιαίτερες διατυπώσεις, ενώ σε περίπτωση περιορισμένου αριθμού συμμετεχόντων σε επίσημες, διεθνείς ή άλλες σημαντικές εκδηλώσεις, απαιτείται **ειδική κάρτα διαπίστευσης**, που κατά κανόνα παραχωρούνται στους φωτορεπόρτερ κατόχους των επαγγελματικών δελτίων με ορισμένα κριτήρια ή με κλήρωση.

A.10.3 Άλλες προϋποθέσεις άσκησης επαγγέλματος ή/και ειδικότητας

Οι προϋποθέσεις που πρέπει να έχει ένας φωτορεπόρτερ είναι να έχει λευκό ποινικό μητρώο, να τηρεί τον κώδικα δεοντολογίας και να έχει το ειδικό δελτίο αναγνώρισεως (ταυτότητα) της ένωσης (Ε.Φ.Ε.). Για να

λάβει την ταυτότητα της ένωσης πρέπει να έχει αποδεικτικά στοιχεία (τιμολόγια ή μισθοδοτικές καταστάσεις) ότι δημοσιεύει φωτογραφίες στον έντυπο ή ηλεκτρονικό τύπο, να προταθεί από πέντε (5) τακτικά μέλη, να εγκριθεί από το Δ.Σ (εφόσον πληροί τις παραπάνω προϋποθέσεις) και να επικυρωθεί η εγγραφή του από τη Γενική Συνέλευση των μελών της Ε.Φ.Ε. Όταν λάβουν μέρος οι παραπάνω διαδικασίες πρέπει, σύμφωνα με το Ν. 4286/63, όπως προαναφέρθηκε, να βεβαιωθεί και από την Ένωση Ιδιοκτητών Ημερησίων Εφημερίδων Αθηνών (εργοδοτική Ένωση των Ιδιοκτητών Η.Ε.Α.) ή αντίστοιχη εργοδοτική Ένωση της επαρχίας, ώστε τελικά να θεωρηθεί («σφραγιστεί») το δελτίο αναγνωρίσεως (ταυτότητα - PRESS) από τα αρμόδια όργανα της Πολιτείας (σημείο Α.10.2). Ο επαγγελματικός φορέας των φωτορεπόρτερ Ε.Φ.Ε. πάντως, έχει υποβάλλει πρόταση τροποποίησης του σχετικού άρθρου, όσον αφορά τη βεβαίωση της Ένωσης των Εκδοτών, προκειμένου να αποκοπεί η αποκλειστική εξάρτηση των μελών της από τις εργοδοτικές Ενώσεις, με την λειτουργία ειδικής επιτροπής για την θεώρηση των ταυτοτήτων στο αρμόδιο Υπουργείο, συναποτελούμενη και από εκπροσώπους της Ένωσης και του Υπουργείου.

Περαιτέρω, όπως αναφέρεται και στο Άρθρο 12 του καταστατικού: «Τα τακτικά και δόκιμα μέλη της Ε.Φ.Ε. απαγορεύεται να διοχετεύουν την εργασία τους στην ελεύθερη αγορά με όρους αθέμιτου ανταγωνισμού.

Η παράβαση της απαγόρευσης αυτής έχει ως συνέπεια τη διαγραφή μέλους από την Ε.Φ.Ε.»

A.11 Τίτλοι και θέσεις-διαβαθμίσεις στην επαγγελματική ιεραρχία

A.11.1 Τίτλοι και θέσεις- διαβαθμίσεις επαγγελματικής ιεραρχίας

Στην άσκηση του επαγγέλματος του φωτορεπόρτερ δεν υπάρχουν ιεραρχίες αλλά ούτε και διαβαθμίσεις. Μόνο στις περιπτώσεις της μισθωτής εργασίας των φωτορεπόρτερ που εργάζονται σε πρακτορεία υπάρχουν οι επικεφαλής που δίνουν την κατεύθυνση των εργασιών και στα έντυπα αντίστοιχα οι «φωτο-εντιπτορ» που παρομοίως κατευθύνουν τους φωτορεπόρτερ.

Οι συγκεκριμένες θέσεις αποτελούν κυρίως επιλογές των εργοδοτών- ιδιοκτητών, που σε κάποιες περιπτώσεις μπορεί να συνοδεύονται και από μακροχρόνια εμπειρία στο χώρο του επαγγέλματος και δεν αποτελούν ιεραρχία μέσα στο επάγγελμα.

A.12 Συνθήκες εργασίας (συμπεριλαμβανομένων υγιεινής και ασφάλειας)

Το επάγγελμα των φωτορεπόρτερ είναι εξαιρετικά δύσκολο, επίπονο, έως επικίνδυνο. Εκτός από τους πολεμικούς ανταποκριτές που είναι καταφανώς σε διαρκή κίνδυνο για την ίδια τη ζωή τους, οι

φωτορεπόρτερ εργάζονται κάτω από αντίξοες συνθήκες, με πολλές δυσκολίες και αναπάντεχους κινδύνους, δεν έχουν φυσιολογικό ωράριο εργασίας, βρίσκονται συνεχώς σε κίνηση, οπουδήποτε χρειαστεί, με όλες τις καιρικές συνθήκες, με πολύ μεγάλο στρες και άγχος και για να προλάβουν τα γεγονότα, αλλά και κυρίως, για να δημιουργήσουν απ' αυτά τα γεγονότα φωτογραφίες (εικόνες) που, χωρίς τις δυνατότητες της περιγραφής άλλων μέσων που χρησιμοποιούνται στην ενημέρωση, (όπως, για παράδειγμα, ο λόγος ή η κινούμενη εικόνα του video), θα πρέπει σε μια στιγμή να ανασυνθέτουν, να «περιγράφουν» με τη γλώσσα της φωτογραφίας, σε μια μόνο στιγμή, τις «χίλιες λέξεις» της φωτογραφίας.

Είναι εκτεθειμένοι στις καιρικές συνθήκες όλο το χρόνο, πρέπει να παρακολουθούν εκ του σύνεγγυς επικίνδυνες καταστάσεις (π.χ. συγκρούσεις, βίαια επεισόδια, που συνεπάγονται άμεσο κίνδυνο για την υγεία τους –από χημικά κ.α.– καθώς και της σωματικής τους ακεραιότητας), έρχονται σε άμεση επαφή με πάσχουσες ή κοινωνικά αποκλεισμένες ομάδες πληθυσμού (οι οποίες συχνά αντιμετωπίζουν προβλήματα υγείας, λοιμώδεις ασθένειες κ.α. με κίνδυνο να νοσήσουν και οι ίδιοι) αλλά και μεταφέρουν πάντα μαζί τους ανάλογο εξοπλισμό πολύ μεγάλου βάρους. Η τεχνολογική εξέλιξη δεν βελτίωσε το μεταφερόμενο φορτίο, (όπως π.χ. στις φορητές βιντεοκάμερες), αντίθετα συνήθως επιβαρύνει με το φορτίο μεταφοράς και φορητού Η/Υ, με αποτέλεσμα συχνά να παρουσιάζουν επαγγελματικές ασθένειες (προβλήματα στην σπονδυλική στήλη, στα άκρα, κλπ).

Επί πλέον είναι αποδεδειγμένο ότι στο σύνολο των εργαζομένων στα Μέσα Ενημέρωσης, εξ αιτίας του στρες, του άγχους και των γενικότερων συνθηκών, υπάρχει πολύ αυξημένο ποσοστό καρδιοπαθειών, εγκεφαλικών καθώς και κατάθλιψης.

Επίσης συχνά παρουσιάζεται το φαινόμενο να υπάρχουν τραυματισμοί (μερικές φορές και θανάσιμοι) δεδομένου ότι πρέπει να πλησιάζουν πολύ κοντά τα γεγονότα ώστε να μπορέσουν να τα μεταφέρουν στη πραγματική τους διάσταση.

Ο χώρος εργασίας τους δεν είναι σταθερός και η επαγγελματική έδρα υπάρχει κυρίως ως αναφορά σε σχέση με την επαγγελματική τους υπόσταση, τις λοιπές δευτερεύουσες εργασίες πριν και μετά τη λήψη των φωτογραφιών καθώς και για την τήρηση του αρχείου τους.

A.13 Δυνατότητες απασχόλησης για άτομα με αναπηρίες

Λόγω των ειδικών συνθηκών άσκησης του επαγγέλματος, διαρκής κίνησης και υψηλού κινδύνου, είναι πολύ δύσκολη, σχεδόν αδύνατη η απασχόληση ατόμων με αναπηρίες. Ωστόσο αυτό εξαρτάται από το είδος της αναπηρίας.

ΕΝΟΤΗΤΑ Β: «ΑΝΑΛΥΣΗ ΤΟΥ ΕΠΑΓΓΕΛΜΑΤΟΣ Η/ ΚΑΙ ΕΙΔΙΚΟΤΗΤΑΣ – ΠΡΟΔΙΑΓΡΑΦΕΣ»

Β.1 ΚΥΡΙΕΣ ΚΑΙ ΕΠΙΜΕΡΟΥΣ ΕΠΑΓΓΕΛΜΑΤΙΚΕΣ ΛΕΙΤΟΥΡΓΙΕΣ, ΕΠΑΓΓΕΛΜΑΤΙΚΕΣ ΕΡΓΑΣΙΕΣ

ΒΑΣΙΚΟ ΕΠΑΓΓΕΛΜΑ		ΕΙΔΙΚΟΤΗΤΑ	ΕΙΔΙΚΕΥΣΗ
ΤΙΤΛΟΣ:		ΤΙΤΛΟΣ:	ΤΙΤΛΟΣ: ΦΩΤΟΡΕΠΟΡΤΕΡ (ΦΩΤΟΕΙΔΗΣΕΟΓΡΑΦΟΣ)
ΚΥΡΙΕΣ ΕΠΑΓΓΕΛΜΑΤΙΚΕΣ ΛΕΙΤΟΥΡΓΙΕΣ (ΚΕΛ)		ΚΥΡΙΕΣ ΕΠΑΓΓΕΛΜΑΤΙΚΕΣ ΛΕΙΤΟΥΡΓΙΕΣ (ΚΕΛ)	ΚΥΡΙΕΣ ΕΠΑΓΓΕΛΜΑΤΙΚΕΣ ΛΕΙΤΟΥΡΓΙΕΣ (ΚΕΛ)
ΒΑΣΙΚΕΣ (ΚΕΛ)	ΚΕΛ 1:	ΚΕΛ 1:	ΚΕΛ 1: Δημιουργεί φωτογραφίες (εικόνες) από πρόσωπα, καταστάσεις και αντικείμενα που μπορούν να χρησιμοποιηθούν σε έντυπα και ηλεκτρονικά μέσα και είναι συνδεδεμένα με γραπτές αναφορές.
	ΚΕΛ 2:	ΚΕΛ 2:	ΚΕΛ 2:
	ΚΕΛ 3:	ΚΕΛ 3:	
	ΚΕΛ 4:	ΚΕΛ 4:	
ΔΕΥΤΕΡΕΥΟΥΣΕΣ (ΚΕΛ)			

Σχόλια για τα επίπεδα επαγγελματικής ιεραρχίας (όπου παρουσιάζονται):

ΤΙΤΛΟΣ ΕΙΔΙΚΕΥΣΗΣ:

**ΦΩΤΟΡΕΠΟΡΤΕΡ
(ΦΩΤΟΕΙΔΗΣΕΟΓΡΑΦΟΣ)**

**ΚΥΡΙΕΣ ΕΠΑΓΓΕΛΜΑΤΙΚΕΣ
ΛΕΙΤΟΥΡΓΙΕΣ (ΚΕΛ)
[ΒΑΣΙΚΕΣ & ΔΕΥΤΕΡΕΥΟΥΣΕΣ]**

ΚΕΛ 1 (Β): Δημιουργεί φωτογραφίες (εικόνες) από πρόσωπα, καταστάσεις και αντικείμενα που μπορούν να χρησιμοποιηθούν σε έντυπα και ηλεκτρονικά μέσα και είναι συνδεδεμένα με γραπτές αναφορές

ΚΕΛ 2 (Β):

ΚΕΛ 3 (Δ):

	ΕΠΙΜΕΡΟΥΣ ΕΠΑΓΓΕΛΜΑΤΙΚΕΣ ΛΕΙΤΟΥΡΓΙΕΣ (ΕΕΛ)	ΕΠΑΓΓΕΛΜΑΤΙΚΕΣ ΕΡΓΑΣΙΕΣ (ΕΕ)
ΚΕΛ 1	ΕΕΛ 1.1: Επιλέγει και αξιολογεί πληροφορίες με βάση τη σπουδαιότητα των γεγονότων.	ΕΕ 1.1.1: Ενημερώνεται για την εξέλιξη καταστάσεων και γεγονότων της επικαιρότητας ΕΕ 1.1.2: Επιλέγει το θέμα της επικαιρότητας που θα ασχοληθεί. ΕΕ1.1.3: Οργανώνει και εξασφαλίζει τη λειτουργική κάλυψη των γεγονότων.
	ΕΕΛ 1.2: Εξασφαλίζει τις προϋποθέσεις για την κάλυψη καταστάσεων και γεγονότων.	ΕΕ 1.2.1: Επιλέγει τον απαραίτητο εξοπλισμό για την φωτογράφιση ΕΕ 1.2.2: Εξασφαλίζει τη διαπίστευση για την κάλυψη του επιλεγμένου γεγονότος ΕΕ 1.2.3: Επικοινωνεί και συνεργάζεται με συναδέλφους και δημοσιογράφους στην κάλυψη του γεγονότος
	ΕΕΛ 1.3: «Καταγράφει» φωτογραφικά τα γεγονότα.	ΕΕ 1.3.1: Επιλέγει τη γωνία λήψης για την απόδοση της εικόνας ΕΕ 1.3.2: Επιλέγει το κάδρο για την αισθητική αποτύπωση της εικόνας ΕΕ 1.3.3: Προσαρμόζει τον εξοπλισμό που χρησιμοποιεί στις υπάρχουσες φωτιστικές συνθήκες
	ΕΕΛ 1.4: Αξιολογεί και επεξεργάζεται το φωτογραφικό υλικό για δημοσίευση.	ΕΕ 1.4.1: Επεξεργάζεται το πρωτογενές υλικό του θέματος ΕΕ 1.4.2: Αξιολογεί και επιλέγει το υλικό που θα σταλεί για δημοσίευση ΕΕ 1.4.3: Εισάγει τους τίτλους στις εικόνες που προορίζονται για δημοσίευση ΕΕ 1.4.4: Παραδίδει το υλικό και επικοινωνεί με τον πελάτη ΕΕ 1.4.5: Αρχαιοθετεί το επεξεργασμένο και δημοσιευμένο υλικό
Δημιουργεί φωτογραφίες (εικόνες) από πρόσωπα, καταστάσεις και αντικείμενα που μπορούν να χρησιμοποιηθούν σε έντυπα και ηλεκτρονικά μέσα και είναι συνδεδεμένα με γραπτές αναφορές.		



B.2 ΚΡΙΤΗΡΙΑ ΕΠΑΓΓΕΛΜΑΤΙΚΗΣ ΑΝΤΑΠΟΚΡΙΣΗΣ, ΕΥΡΟΣ ΕΦΑΡΜΟΓΗΣ

ΤΙΤΛΟΣ ΕΙΔΙΚΕΥΣΗΣ: ΦΩΤΟΡΕΠΟΡΤΕΡ (ΦΩΤΟΕΙΔΗΣΕΟΓΡΑΦΟΣ)

ΚΥΡΙΕΣ ΕΠΑΓΓΕΛΜΑΤΙΚΕΣ ΛΕΙΤΟΥΡΓΙΕΣ	ΕΠΙΜΕΡΟΥΣ ΕΠΑΓΓΕΛΜΑΤΙΚΕΣ ΛΕΙΤΟΥΡΓΙΕΣ	ΕΠΑΓΓΕΛΜΑΤΙΚΕΣ ΕΡΓΑΣΙΕΣ	ΚΡΙΤΗΡΙΑ ΕΠΑΓΓΕΛΜΑΤΙΚΗΣ ΑΝΤΑΠΟΚΡΙΣΗΣ	ΕΥΡΟΣ ΕΦΑΡΜΟΓΗΣ
<p>ΚΕΛ 1: Δημιουργεί φωτογραφίες (εικόνες) από καταστάσεις και αντικείμενα που μπορούν να χρησιμοποιηθούν σε έντυπα και ηλεκτρονικά μέσα και είναι συνδεδεμένα με γραπτές αναφορές</p>	<p>ΕΕΛ 1.1: Επιλέγει και αξιολογεί πληροφορίες με βάση τη σπουδαιότητα των γεγονότων</p>	<p>ΕΕ 1.1.1: Ενημερώνεται για την εξέλιξη καταστάσεων και γεγονότων της επικαιρότητας.</p>	<p>Ακολουθεί κανόνες επαγγελματικής δεοντολογίας για την ενημέρωσή του αναφορικά με καταστάσεις και γεγονότα της επικαιρότητας</p>	<p>Περιβάλλον: Όλοι οι χώροι (δρόμοι, κτίρια, αίθουσες, κλπ)</p> <p>Κανόνες δεοντολογίας: Ενημέρωση για την επικαιρότητα, επιλογή επίκαιρου γεγονότος σε σχέση με την επικαιρότητα, απόδοση σε εικόνες του πραγματικού γεγονότος, αντικειμενικότητα στη φωτογραφία, γνώση των καταστάσεων, κλπ</p> <p>Ενημέρωση: Έντυπα, ΜΜΕ, Διαδίκτυο, κλπ</p> <p>Γεγονότα: Δημοσία ζωή, κοινωνικά, πολιτικά, αθλητικά, καλλιτεχνικά κλπ</p> <p>Επικαιρότητα: Τοπική, εθνική, διεθνής, ευρωπαϊκή, κλπ</p>

		<p>ΕΕ 1.1.2: Επιλέγει το θέμα της επικαιρότητας που θα ασχοληθεί.</p>	<p>Εφαρμόζει κανόνες επαγγελματικής δεοντολογίας στην επιλογή του θέματος που θα ασχοληθεί</p> <p>Συγκρίνει καταστάσεις της επικαιρότητας και επιλέγει το γεγονός που θα ασχοληθεί σύμφωνα με κριτήρια επιλογής του.</p>	<p>Περιβάλλον: Όλοι οι χώροι, (εσωτερικοί, εξωτερικοί, κλπ)</p> <p>Κανόνες δεοντολογίας: Δυνατότητα αποτελεσματικής κάλυψης, ειδικευση σε γεγονότα, γρήγορη και ελεύθερη πρόσβαση, αμεσότητα, δημόσιες σχέσεις, κλπ</p> <p>Ενημέρωση: από έντυπα, ΜΜΕ, Διαδίκτυο, κλπ Γεγονότα: Δημοσία ζωή, κοινωνικό, πολιτικό, αθλητικό, κλπ</p> <p>Κριτήρια επιλογής: Κριτήρια επαγγελματικής απόδοσης, επιχειρηματικά κριτήρια, κριτήρια εξειδίκευσης του ρεπορτάζ, προσωπικές επιλογές, εκτέλεση σύμβασης, κλπ</p>
		<p>ΕΕ1.1.3: Οργανώνει και εξασφαλίζει τη λειτουργική κάλυψη των γεγονότων .</p>	<p>Εξασφαλίζει αποτελεσματικά την φυσική του παρουσία στον τόπο του γεγονότος που πρόκειται να καλύψει χρησιμοποιώντας όλα τα απαραίτητα μέσα</p> <p>Εξασφαλίζει έγκαιρη και άμεση φυσική παρουσία στον τόπο που διεξάγονται και διαδραματίζονται τα γεγονότα</p>	<p>Τόπος: Όλοι οι χώροι, δρόμοι, κτίρια, δημόσιες τελετές, εσωτερικό- εξωτερικό χώρας κλπ</p> <p>Γεγονότα: Πολιτικά, αθλητικά, κοινωνικά, πολεμικά, κλπ</p> <p>Επιλογές: Θέματα, γεγονότα, συνεργασίες, κλπ</p> <p>Κάλυψη: Γεγονότα, καταστάσεις, μετακινήσεις προσωπικοτήτων, εκτέλεση συμβάσεων, κλπ</p> <p>Απαραίτητα μέσα: Επαφές, γνωριμίες, δημόσιες σχέσεις, μεταφορικά μέσα, μετακίνηση, κλπ</p>

	<p>ΕΕΛ 1.2: Εξασφαλίζει τις προϋποθέσεις για την κάλυψη καταστάσεων και γεγονότων</p>	<p>ΕΕ 1.2.1: Επιλέγει τον απαραίτητο εξοπλισμό για τη φωτογράφιση.</p>	<p>Ακολουθεί τις προδιαγραφές για την επιλογή και τη χρήση του κατάλληλου σε κάθε περίπτωση φωτογραφικού εξοπλισμού.</p>	<p>Προδιαγραφές: Επιλογή εξοπλισμού ανάλογα με τα γεγονότα σε εξωτερικούς ή εσωτερικούς χώρους, ανάλογα με τη φύση του γεγονότος, πχ. διαδήλωση ή πρόσωπα, κλπ</p> <p>Εξοπλισμός: Τρίποδο ή μονόποδο, Φωτογραφική μηχανή, Αναλώσιμα, φακοί, κάρτες μνήμης κλπ</p>
		<p>ΕΕ 1.2.2: Εξασφαλίζει τη διαπίστευση για την κάλυψη του επιλεγμένου γεγονότος.</p>	<p>Ακολουθεί προκαθορισμένες διατάξεις και προϋποθέσεις για την εξασφάλιση διαπίστευσης κάλυψης του γεγονότος</p>	<p>Γεγονότα: Πολιτικά, αθλητικά, κοινωνικά, πολεμικά, κλπ</p> <p>Διατάξεις: Υποχρέωση κάρτας διαπίστευσης, κλπ</p> <p>Προϋποθέσεις: Κάρτα Φωτορεπόρτερ, ειδική πρόσκληση και για κάλυψη γεγονότος, κλπ</p> <p>Ειδική κάρτα – Press σε ισχύ</p>
		<p>ΕΕ 1.2.3: Επικοινωνεί και συνεργάζεται με συναδέλφους και δημοσιογράφους στην κάλυψη του γεγονότος.</p>	<p>Ακολουθεί κανόνες επαγγελματικής συνεργασίας και εξειδίκευσης στην κάλυψη γεγονότος</p>	<p>Κανόνες: Συνεργασίες ανάλογο με το αντικείμενο και το ρεπορτάζ, τήρηση συμβάσεων, συμβόλαια, κλπ</p> <p>Επικοινωνία: Διαδίκτυο, Τηλεφωνική, προσωπική, κλπ</p> <p>Γεγονότα: Πολιτικό, Αθλητικό, κοινωνικό, κλπ</p>

	<p>ΕΕΛ 1.3: «Καταγράφει» φωτογραφικά τα γεγονότα.</p>	<p>ΕΕ 1.3.1: Επιλέγει τη γωνία λήψης για την απόδοση της εικόνας.</p>	<p>Ακολουθεί τις ανάλογες φωτογραφικές τεχνικές για την επιλογή της γωνίας λήψης της εικόνας</p>	<p>Τεχνικές: Χρήση φωτός, προσαρμογή στο χώρο του γεγονότος, προσαρμογή στο περιεχόμενο και το φωτογραφικό αντικείμενο, κλπ</p> <p>Γωνία λήψης: Επιλογή πλάνων, σημειολογία, κλπ</p> <p>Απόδοση εικόνας: Θέμα, γεγονότα, καταστάσεις, κλπ</p> <p>Εξοπλισμός: Φωτογραφική μηχανή, φακοί, κάρτες μνήμης, κλπ</p>
		<p>ΕΕ 1.3.2: Επιλέγει το κάδρο για την αισθητική αποτύπωση της εικόνας.</p>	<p>Ακολουθεί τις ανάλογες φωτογραφικές τεχνικές για την επιλογή του κάδρου αποτύπωσης της εικόνας</p>	<p>Τεχνικές: Απόδοση περιεχομένου, χρωματική διάσταση, κλπ</p> <p>Κάδρο: Θέματα, απόδοση στιγμής, κλπ</p> <p>Αισθητική αποτύπωση: Φωτισμός, σύνθεση, αντικείμενα, κλπ</p> <p>Εξοπλισμός: Φωτογραφική μηχανή, φακοί, κάρτες μνήμης, κλπ</p>
		<p>ΕΕ 1.3.3: Προσαρμόζει τον εξοπλισμό που χρησιμοποιεί στις υπάρχουσες φωτιστικές συνθήκες</p>	<p>Ακολουθεί τεχνικές φωτομέτρησης και καθορίζει τον απαιτούμενο τύπο εξαρτημάτων και την παραμετροποίησή τους</p>	<p>Φωτιστικές συνθήκες: Θέμα, χώρος, φωτογραφικό αντικείμενο, κλπ</p> <p>Τεχνικές: Φωτισμός, Διεύθυνση φωτισμού, τοποθέτηση φλάς, κλπ</p> <p>Εξοπλισμός: Φωτογραφική μηχανή, φωτόμετρο, κάρτα μνήμης, κλπ</p>

		<p>ΕΕ 1.3.4: Αποτυπώνει το γεγονός σε εικόνες</p>	<p>Εφαρμόζει προδιαγραφές και τεχνικές αποτύπωσης του γεγονότος</p>	<p>Χώροι: Εξωτερικοί, εσωτερικοί, κλπ Τεχνικές: Ρύθμιση μηχανής, επιλογή φακού, τρόποι λήψης εικόνας, κλπ Γεγονός: Πολιτικό, αθλητικό, κοινωνικό, κλπ Εξοπλισμός: Φωτογραφική μηχανή, φακοί, τρίποδο ή μονόποδο, επιπλέον φωτισμός, κλπ</p>
	<p>ΕΕΛ 1.4: Αξιολογεί και επεξεργάζεται το φωτογραφικό υλικό για δημοσίευση.</p>	<p>ΕΕ 1.4.1: Επεξεργάζεται το πρωτογενές υλικό του θέματος,</p>	<p>Εφαρμόζει τις απαιτούμενες προδιαγραφές και τεχνικές για την επίτευξη τεχνικά και αισθητικά άρτιου αποτελέσματος.</p> <p>Μετατρέπει τα πρωτογενή αρχεία στο τελικό προϊόν με τις ανάλογες διαστάσεις και όλα τα άλλα χαρακτηριστικά ή χρήσεις που πρέπει/μπορεί να έχουν (χρωματική ισορροπία, αποκατάσταση-βελτίωση εικόνας κ.α.)</p>	<p>Υλικό: Φωτογραφίες, κλπ Θέμα: Πολιτικό, αθλητικό, κοινωνικό, κλπ Εξοπλισμός: Φωτογραφική μηχανή, Η/Υ, Ειδικό λογισμικό Τεχνικές: Επεξεργασία φωτογραφίας και εικόνας, δημιουργία χρώματος, ευκρίνεια εικόνας, κλπ Προδιαγραφές: Τήρηση συμβάσεων, στυλ ΜΜΕ, ταυτότητα γεγονός, προσωπικό ύφος, κλπ Χώροι: Γραφείο, διαδίκτυο, κλπ</p>



		<p>ΕΕ 1.4.2: Αξιολογεί και επιλέγει το υλικό που θα σταλεί για δημοσίευση.</p>	<p>Ακολουθεί κανόνες και προδιαγραφές για την επιλογή του υλικού που θα δημοσιευθεί</p> <p>Ακολουθεί κατευθύνσεις Συντακτών/Συνεργατών.</p>	<p>Υλικό: Φωτογραφίες (αμοντάριστο υλικό), Λεζάντες, κλπ</p> <p>Κανόνες: Απόδοση περιεχομένου, ύφους, κλπ</p> <p>Εξοπλισμός: Φωτογραφική μηχανή, Η/Υ, Ειδικό λογισμικό</p> <p>Κατευθύνσεις: Επιλογή γεγονότος, τρόπου φωτογράφισης, συμβόλαια, συμβάσεις, κλπ</p> <p>Συντάκτες/Συνεργάτες: ΜΜΕ, Περιοδικά, δημοσιογράφοι, κλπ</p>
		<p>ΕΕ 1.4.3: Εισάγει τους τίτλους στις εικόνες που προορίζονται για δημοσίευση.</p>	<p>Εφαρμόζει τεχνικές επεξεργασίας με την εγγραφή σε κάθε φωτογραφία ενός τίτλου που την χαρακτηρίζει.</p>	<p>Υλικό: Φωτογραφίες, κλπ</p> <p>Θέμα: Πολιτικό, αθλητικά, κοινωνικά, κλπ</p> <p>Εξοπλισμός: Φωτογραφική μηχανή, Η/Υ, Ειδικό λογισμικό</p> <p>Τίτλος: Λεζάντες, ονομασίες, χαρακτηρισμοί, κλπ</p>
		<p>ΕΕ 1.4.4: Παραδίδει το υλικό και επικοινωνεί με τον πελάτη.</p>	<p>Ακολουθεί κανόνες και προδιαγραφές παράδοσης υλικού</p> <p>Επικυρώνει την παράδοση του υλικού</p>	<p>Υλικό: Φωτογραφίες, κλπ</p> <p>Κανόνες: Απόδοση περιεχομένου, θέματος, χρονική ανταπόκριση, τήρηση συμβολαίου, κλπ</p> <p>Προδιαγραφές; Συμβόλαια, συμβάσεις, άτυπες προδιαγραφές, κλπ</p> <p>Εξοπλισμός: Φωτογραφική μηχανή, Η/Υ, Ειδικό λογισμικό</p> <p>Πελάτες: ΜΜΕ, Διαδίκτυο, Περιοδικά, Ηλεκτρονικά ΜΜΕ, κλπ</p>

		<p>ΕΕ 1.4.5: Αρχαιοθετεί το επεξεργασμένο και δημοσιευμένο υλικό .</p>	<p>Ταξινομεί το υλικό σύμφωνα με την εξέλιξη των γεγονότων και το αποθηκεύει ώστε να είναι διαθέσιμο για χρήση κάθε στιγμή εφαρμόζοντας αρχές αρχειοθέτησης.</p> <p>Ξεχωρίζει το δημοσιευμένο υλικό και αποτιμά την αξία του</p>	<p>Υλικό: Φωτογραφίες, κλπ</p> <p>Εξοπλισμός: Φωτογραφική μηχανή, Η/Υ, ειδικό λογισμικό</p> <p>Αρχές αρχειοθέτηση: Βάσει θέματος, χρόνου, έντυπου, πελάτη, κλπ</p> <p>Γεγονότα: Πολιτικό, αθλητικό, κοινωνικό, πολεμικό κλπ</p> <p>Αξία: τιμολόγηση, αξιολόγηση, τιμή, κλπ</p>
--	--	---	--	--

ΕΝΟΤΗΤΑ Γ: «ΑΠΑΡΑΙΤΗΤΕΣ ΓΝΩΣΕΙΣ, ΔΕΞΙΟΤΗΤΕΣ ΚΑΙ ΙΚΑΝΟΤΗΤΕΣ»

Γ.1 ΓΝΩΣΕΙΣ

ΤΑΞΙΝΟΜΗΣΗ ΓΝΩΣΕΩΝ ΣΕ ΕΠΙΠΕΔΟ ISCED⁴ ΚΑΙ EQF⁵

⁴ International Standard Classification of Education

⁵ European Qualifications Framework- Ευρωπαϊκό Πλαίσιο Προσόντων

	ΒΑΣΙΚΟ ΕΠΑΓΓΕΛΜΑ	ΕΙΔΙΚΟΤΗΤΑ	ΕΙΔΙΚΕΥΣΗ
	ΤΙΤΛΟΣ:	ΤΙΤΛΟΣ:	ΤΙΤΛΟΣ: ΦΩΤΟΡΕΠΟΡΤΕΡ (ΦΩΤΟΕΙΔΗΣΕΟΓΡΑΦΟΣ)
ΕΠΙΠΕΔΟ ΣΤΟ ISCED			3 [(Ανώτερη) δευτεροβάθμια εκπαίδευση. (Λύκειο)], 4 [Μετά-δευτεροβάθμια εκπαίδευση μη τριτοβάθμια εκπαίδευση (ΙΕΚ)]
ΠΑΡΑΤΗΡΗΣΕΙΣ			
ΕΥΡΩΠΑΪΚΟ ΠΛΑΙΣΙΟ ΠΡΟΣΟΝΤΩΝ & ΕΠΙΠΕΔΑ EQF			4
ΠΑΡΑΤΗΡΗΣΕΙΣ			

ΓΝΩΣΕΙΣ ΣΕ ΑΥΤΟΤΕΛΗ ΜΑΘΗΣΙΑΚΑ ΣΥΝΟΛΑ

ΤΙΤΛΟΣ ΕΙΔΙΚΕΥΣΗΣ: ΦΩΤΟΡΕΠΟΡΤΕΡ (ΦΩΤΟΕΙΔΗΣΕΟΓΡΑΦΟΣ)

ΚΥΡΙΕΣ & ΕΠΙΜΕΡΟΥΣ ΕΠΑΓΓΕΛΜΑΤΙΚΕΣ ΛΕΙΤΟΥΡΓΙΕΣ (ΕΕΛ)	ΓΕΝΙΚΕΣ ΓΝΩΣΕΙΣ	ΒΑΣΙΚΕΣ ΕΠΑΓΓΕΛΜΑΤΙΚΕΣ ΓΝΩΣΕΙΣ	ΕΙΔΙΚΕΣ ΕΠΑΓΓΕΛΜΑΤΙΚΕΣ ΓΝΩΣΕΙΣ

<p>ΚΕΛ 1: Δημιουργεί φωτογραφίες (εικόνες) από καταστάσεις και αντικείμενα που μπορούν να χρησιμοποιηθούν σε έντυπα και ηλεκτρονικά μέσα και είναι συνδεδεμένα με γραπτές αναφορές.</p>	<p>Ελληνική γλώσσα (ανάγνωση-γραφή) Βασικές γνώσεις αγγλικής γλώσσας Βασικές γνώσεις Η/Υ(Λειτουργικό) Βασικά μαθηματικά Βασικές γνώσεις οπτικής φυσικής</p>	<p>Γνώσεις Η/Υ(Internet, Word) Γνώση ειδών φωτορεπορτάζ Βασικές αρχές επιχειρηματικότητας Γνώση ειδών φωτογραφικού εξοπλισμού Γνώση χαρακτηριστικών και ιδιοτήτων των φωτογραφικών φακών Βασικές γνώσεις ειδών φωτογραφικής μηχανής Βασικές αρχές ανακύκλωσης φωτογραφικών υλικών Βασικές αρχές Μάρκετινγκ Γνώσεις πηγών διαπίστευσης Βασικές γνώσεις φωτογραφίας Βασικές γνώσεις τεχνικών προδιαγραφών φακών φωτογράφισης Βασικές γνώσεις αισθητικής πλάνων & εικόνας Βασικές γνώσεις λειτουργίας φωτογραφικής μηχανής Γνώσεις φωτισμού εικόνας Γνώση λογισμικού φωτογραφικής μηχανής Βασικές αρχές αρχειοθέτησης Βασικές αρχές κοστολόγησης Γνώση του κώδικα δεοντολογίας φωτοειδησεογραφίας Γνώση εκτέλεσης συμβάσεων Γνώσεις νομοθετικού πλαισίου για δικαιώματα πνευματικής ιδιοκτησίας Ειδικό πλαίσιο διατάξεων διαπίστευσης φωτοειδησεογράφων</p>	<p>Γνώση ειδικών οδηγιών κατασκευαστών φωτογραφικών μηχανών</p> <p>Γνώσεις ειδικών λογισμικών προγραμμάτων επεξεργασίας εικόνας</p> <p>Ειδικό λογισμικό αρχειοθέτησης</p> <p>Γνώση ορολογίας αγγλικής γλώσσας</p> <p>Γνώσεις ειδικών λογισμικών προγραμμάτων εισαγωγής τίτλων στις εικόνες</p> <p>Γνώση σχετικής αγγλικής ορολογίας</p>
<p>ΕΕΛ 1.1: Επιλέγει και αξιολογεί πληροφορίες με βάση τη σπουδαιότητα των γεγονότων.</p>	<p>Ελληνική γλώσσα (ανάγνωση-γραφή) Βασικές γνώσεις αγγλικής γλώσσας Βασικές γνώσεις Η/Υ(Λειτουργικό)</p>	<p>Γνώσεις Η/Υ(Internet, Word) Βασικές γνώσεις δημοσίων σχέσεων Βασικές αρχές επιχειρηματικότητας Γνώση ειδών φωτορεπορτάζ Γνώση του κώδικα δεοντολογίας φωτοειδησεογραφίας. Γνώση εκτέλεσης συμβάσεων Γνώσεις νομοθετικού πλαισίου για δικαιώματα πνευματικής ιδιοκτησίας</p>	<p>Γνώση σχετικής αγγλικής ορολογίας</p>



<p>ΕΕΛ 1.2: Εξασφαλίζει τις προϋποθέσεις για την κάλυψη καταστάσεων και γεγονότων.</p>	<p>Ελληνική γλώσσα (ανάγνωση-γραφή) Βασικές γνώσεις αγγλικής γλώσσας Βασικές γνώσεις Η/Υ(Λειτουργικό) Βασικά μαθηματικά Βασικές γνώσεις οπτικής φυσικής</p>	<p>Γνώση ειδών φωτογραφικού εξοπλισμού Γνώση χαρακτηριστικών και ιδιοτήτων των φωτογραφικών φακών Βασικές γνώσεις ειδών φωτογραφικής μηχανής Βασικές αρχές ανακύκλωσης φωτογραφικών υλικών Γνώσεις Η/Υ(Internet, Word) Βασικές γνώσεις δημοσίων σχέσεων Γνώσεις πηγών διαπίστευσης Βασικές γνώσεις επικοινωνίας Ειδικό πλαίσιο διατάξεων διαπίστευσης φωτοειδησεογράφων</p>	<p>Γνώση σχετικής αγγλικής ορολογίας</p>
<p>ΕΕΛ 1.3: «Καταγράφει» φωτογραφικά τα γεγονότα.</p>	<p>Ελληνική γλώσσα (ανάγνωση-γραφή) Βασικές γνώσεις αγγλικής γλώσσας Βασικά μαθηματικά Βασικές γνώσεις οπτικής φυσικής</p>	<p>Βασικές γνώσεις φωτογραφίας Βασικές γνώσεις τεχνικών προδιαγραφών φακών φωτογράφισης Βασικές γνώσεις αισθητικής πλάνων & εικόνας Βασικές γνώσεις λειτουργίας φωτογραφικής μηχανής Γνώση λογισμικού φωτογραφικής μηχανής Γνώσεις φωτισμού εικόνας</p>	<p>Γνώση ειδικών οδηγιών κατασκευαστών φωτογραφικών μηχανών Γνώση σχετικής αγγλικής ορολογίας</p>
<p>ΕΕΛ 1.4: Αξιολογεί και επεξεργάζεται το φωτογραφικό υλικό για δημοσίευση.</p>	<p>Ελληνική γλώσσα (ανάγνωση-γραφή) Βασικές γνώσεις αγγλικής γλώσσας Βασικά μαθηματικά Βασικές γνώσεις Η/Υ(Λειτουργικό)</p>	<p>Γνώση λογισμικού φωτογραφικής μηχανής Βασικές γνώσεις προώθησης προϊόντων Βασικές γνώσεις επικοινωνίας Βασικές γνώσεις δημοσίων σχέσεων Γνώσεις Η/Υ(Internet, Word) Βασικές αρχές επιχειρηματικότητας Βασικές αρχές αρχειοθέτησης Βασικές αρχές κοστολόγησης</p>	<p>Γνώσεις ειδικών λογισμικών προγραμμάτων επεξεργασίας εικόνας Ειδικό λογισμικό αρχειοθέτησης Γνώσεις ειδικών λογισμικών προγραμμάτων εισαγωγής τίτλων στις εικόνες</p>

ΑΝΑΛΥΣΗ ΓΝΩΣΕΩΝ

ΤΙΤΛΟΣ ΕΙΔΙΚΕΥΣΗΣ: ΦΩΤΟΡΕΠΟΡΤΕΡ (ΦΩΤΟΕΙΔΗΣΕΟΓΡΑΦΟΣ)

	ΕΠΙΜΕΡΟΥΣ ΕΠΑΓΓΕΛΜΑΤΙΚΕΣ ΛΕΙΤΟΥΡΓΙΕΣ (ΕΕΛ) ΕΠΑΓΓΕΛΜΑΤΙΚΕΣ ΕΡΓΑΣΙΕΣ (ΕΕ)	ΓΕΝΙΚΕΣ ΓΝΩΣΕΙΣ	ΒΑΣΙΚΕΣ ΕΠΑΓΓΕΛΜΑΤΙΚΕΣ ΓΝΩΣΕΙΣ	ΕΙΔΙΚΕΣ ΕΠΑΓΓΕΛΜΑΤΙΚΕΣ ΓΝΩΣΕΙΣ
ΚΕΛ1: Δημιουργεί φωτογραφίες (εικόνες) από πρόσωπα, καταστάσεις και αντικείμενα που μπορούν να χρησιμοποιηθούν σε έντυπα και ηλεκτρονικά μέσα και είναι συνδεδεμένα με γραπτές αναφορές.	ΕΕΛ 1.1: Επιλέγει και αξιολογεί πληροφορίες με βάση τη σπουδαιότητα των γεγονότων.	Ελληνική γλώσσα (ανάγνωση-γραφή) Βασικές γνώσεις αγγλικής γλώσσας Βασικές γνώσεις Η/Υ(Λειτουργικό)	Γνώσεις Η/Υ(Internet, Word) Βασικές γνώσεις δημοσίων σχέσεων Γνώση ειδών φωτορεπορτάζ Βασικές αρχές επιχειρηματικότητας Γνώση του κώδικα δεοντολογίας φωτοειδησεογραφίας Γνώση εκτέλεσης συμβάσεων Γνώσεις νομοθετικού πλαισίου για δικαιώματα πνευματικής ιδιοκτησίας	Γνώση σχετικής αγγλικής ορολογίας
	ΕΕ 1.1.1: Ενημερώνεται για την εξέλιξη καταστάσεων και γεγονότων της επικαιρότητας	Ελληνική γλώσσα (ανάγνωση-γραφή) Βασικές γνώσεις αγγλικής γλώσσας Βασικές γνώσεις Η/Υ(Λειτουργικό)	Γνώσεις Η/Υ(Internet, Word) Γνώση του κώδικα δεοντολογίας φωτοειδησεογραφίας	Γνώση σχετικής αγγλικής ορολογίας
	ΕΕ 1.1.2: Επιλέγει το θέμα της επικαιρότητας που θα ασχοληθεί.	Ελληνική γλώσσα (ανάγνωση-γραφή) Βασικές γνώσεις αγγλικής γλώσσας Βασικές γνώσεις Η/Υ(Λειτουργικό)	Γνώσεις Η/Υ(Internet, Word) Βασικές γνώσεις δημοσίων σχέσεων Γνώση ειδών φωτορεπορτάζ Γνώση του κώδικα δεοντολογίας φωτοειδησεογραφίας Γνώση εκτέλεσης συμβάσεων	
	ΕΕ1.1.3: Οργανώνει και εξασφαλίζει τη λειτουργική κάλυψη των γεγονότων.	Ελληνική γλώσσα (ανάγνωση-γραφή) Βασικές γνώσεις αγγλικής γλώσσας Βασικές γνώσεις Η/Υ(Λειτουργικό)	Βασικές αρχές επιχειρηματικότητας Βασικές γνώσεις δημοσίων σχέσεων Γνώση ειδών φωτορεπορτάζ Γνώσεις νομοθετικού πλαισίου για δικαιώματα πνευματικής ιδιοκτησίας Γνώση εκτέλεσης συμβάσεων	

	ΕΕΛ 1.2: Εξασφαλίζει τις προϋποθέσεις για την κάλυψη καταστάσεων και γεγονότων.	<p>Ελληνική γλώσσα (ανάγνωση-γραφή) Βασικές γνώσεις αγγλικής γλώσσας Βασικές γνώσεις Η/Υ(Λειτουργικό) Βασικά μαθηματικά Βασικές γνώσεις οπτικής φυσικής</p>	<p>Γνώση ειδών φωτογραφικού εξοπλισμού Γνώση χαρακτηριστικών και ιδιοτήτων των φωτογραφικών φακών Βασικές γνώσεις ειδών φωτογραφικής μηχανής Βασικές αρχές ανακύκλωσης φωτογραφικών υλικών Γνώσεις Η/Υ(Internet, Word) Βασικές γνώσεις δημοσίων σχέσεων Γνώσεις πηγών διαπίστευσης Βασικές γνώσεις επικοινωνίας Ειδικό πλαίσιο διατάξεων διαπίστευσης φωτοειδησεογράφων</p>	<p>Γνώση σχετικής αγγλικής ορολογίας</p>
	ΕΕ 1.2.1: Επιλέγει τον απαραίτητο εξοπλισμό για την φωτογράφιση	<p>Ελληνική γλώσσα (ανάγνωση-γραφή) Βασικές γνώσεις αγγλικής γλώσσας Βασικές γνώσεις Η/Υ(Λειτουργικό) Βασικά μαθηματικά Βασικές γνώσεις οπτικής φυσικής</p>	<p>Γνώση ειδών φωτογραφικού εξοπλισμού Γνώση χαρακτηριστικών και ιδιοτήτων των φωτογραφικών φακών Βασικές γνώσεις ειδών φωτογραφικής μηχανής Βασικές αρχές ανακύκλωσης φωτογραφικών υλικών</p>	<p>Γνώση σχετικής αγγλικής ορολογίας</p>
	ΕΕ 1.2.2: Εξασφαλίζει τη διαπίστευση για την κάλυψη του επιλεγμένου γεγονότος	<p>Ελληνική γλώσσα (ανάγνωση-γραφή) Βασικές γνώσεις αγγλικής γλώσσας Βασικές γνώσεις Η/Υ(Λειτουργικό)</p>	<p>Γνώσεις Η/Υ(Internet, Word) Βασικές γνώσεις δημοσίων σχέσεων Γνώσεις πηγών διαπίστευσης Βασικές γνώσεις επικοινωνίας Ειδικό πλαίσιο διατάξεων διαπίστευσης φωτοειδησεογράφων</p>	
	ΕΕ 1.2.3: Επικοινωνεί και συνεργάζεται με συναδέλφους και δημοσιογράφους στην κάλυψη του γεγονότος	<p>Ελληνική γλώσσα (ανάγνωση-γραφή) Βασικές γνώσεις αγγλικής γλώσσας Βασικές γνώσεις Η/Υ(Λειτουργικό)</p>	<p>Γνώσεις Η/Υ(Internet, Word) Βασικές γνώσεις δημοσίων σχέσεων Βασικές γνώσεις επικοινωνίας</p>	

	ΕΕΛ 1.3: «Καταγράφει» φωτογραφικά τα γεγονότα.	Ελληνική γλώσσα (ανάγνωση-γραφή) Βασικές γνώσεις αγγλικής γλώσσας Βασικά μαθηματικά Βασικές γνώσεις φυσικής	Βασικές γνώσεις φωτογραφίας Βασικές γνώσεις τεχνικών προδιαγραφών φακών φωτογράφισης Βασικές γνώσεις αισθητικής πλάνων & εικόνας Βασικές γνώσεις λειτουργίας φωτογραφικής μηχανής Γνώση λογισμικού φωτογραφικής μηχανής Γνώσεις φωτισμού εικόνας	Γνώση ειδικών οδηγιών κατασκευαστών φωτογραφικών μηχανών Γνώση σχετικής αγγλικής ορολογίας
	ΕΕ 1.3.1: Επιλέγει τη γωνία λήψης για την απόδοση της εικόνας	Ελληνική γλώσσα (ανάγνωση-γραφή) Βασικές γνώσεις αγγλικής γλώσσας Βασικά μαθηματικά Βασικές γνώσεις οπτικής φυσικής	Βασικές γνώσεις φωτογραφίας Βασικές γνώσεις τεχνικών προδιαγραφών φακών φωτογράφισης Βασικές γνώσεις αισθητικής πλάνων	Γνώση σχετικής αγγλικής ορολογίας
	ΕΕ 1.3.2: Επιλέγει το κάδρο για την αισθητική αποτύπωση της εικόνας	Ελληνική γλώσσα (ανάγνωση-γραφή) Βασικές γνώσεις αγγλικής γλώσσας Βασικά μαθηματικά Βασικές γνώσεις οπτικής φυσικής	Βασικές γνώσεις φωτογραφίας Βασικές γνώσεις τεχνικών προδιαγραφών φακών φωτογράφισης Βασικές γνώσεις αισθητικής εικόνας	Γνώση σχετικής αγγλικής ορολογίας
	ΕΕ 1.3.3: Προσαρμόζει τον εξοπλισμό που χρησιμοποιεί στις υπάρχουσες φωτιστικές συνθήκες	Ελληνική γλώσσα (ανάγνωση-γραφή) Βασικές γνώσεις αγγλικής γλώσσας Βασικά μαθηματικά Βασικές γνώσεις οπτικής φυσικής	Βασικές γνώσεις φωτογραφίας Βασικές γνώσεις τεχνικών προδιαγραφών φακών φωτογράφισης Γνώσεις φωτισμού εικόνας	Γνώση σχετικής αγγλικής ορολογίας
	ΕΕ 1.3.4: Αποτυπώνει το γεγονός σε εικόνες	Ελληνική γλώσσα (ανάγνωση-γραφή) Βασικές γνώσεις αγγλικής γλώσσας Βασικά μαθηματικά Βασικές γνώσεις οπτικής φυσικής	Βασικές γνώσεις λειτουργίας φωτογραφικής μηχανής Γνώση λογισμικού φωτογραφικής μηχανής Βασικές γνώσεις φωτογραφίας Βασικές γνώσεις τεχνικών προδιαγραφών φακών φωτογράφισης Βασικές γνώσεις αισθητικής εικόνας	Γνώση ειδικών οδηγιών κατασκευαστών φωτογραφικών μηχανών Γνώση σχετικής αγγλικής ορολογίας

	ΕΕΛ 1.4: Αξιολογεί και επεξεργάζεται το φωτογραφικό υλικό για δημοσίευση.	Ελληνική γλώσσα (ανάγνωση-γραφή) Βασικές γνώσεις αγγλικής γλώσσας Βασικά μαθηματικά Βασικές γνώσεις Η/Υ(Λειτουργικό)	Γνώση λογισμικού φωτογραφικής μηχανής Βασικές γνώσεις προώθησης προϊόντων Βασικές γνώσεις επικοινωνίας Βασικές γνώσεις δημοσίων σχέσεων Γνώσεις Η/Υ(Internet, Word) Βασικές αρχές επιχειρηματικότητας Βασικές αρχές αρχειοθέτησης Βασικές αρχές κοστολόγησης	Γνώσεις ειδικών λογισμικών προγραμμάτων επεξεργασίας εικόνας Ειδικό λογισμικό αρχειοθέτησης Γνώσεις ειδικών λογισμικών προγραμμάτων εισαγωγής τίτλων στις εικόνες
	ΕΕ 1.4.1: Επεξεργάζεται το πρωτογενές υλικό του θέματος	Ελληνική γλώσσα (ανάγνωση-γραφή) Βασικές γνώσεις αγγλικής γλώσσας Βασικά μαθηματικά	Γνώση λογισμικού φωτογραφικής μηχανής	Γνώσεις ειδικών λογισμικών προγραμμάτων επεξεργασίας εικόνας
	ΕΕ 1.4.2: Αξιολογεί και επιλέγει το υλικό που θα σταλεί για δημοσίευση	Ελληνική γλώσσα (ανάγνωση-γραφή) Βασικές γνώσεις αγγλικής γλώσσας Βασικές γνώσεις Η/Υ(Λειτουργικό)	Βασικές γνώσεις προώθησης προϊόντων Βασικές γνώσεις επικοινωνίας Βασικές γνώσεις δημοσίων σχέσεων	
	ΕΕ 1.4.3: Εισάγει τους τίτλους στις εικόνες που προορίζονται για δημοσίευση	Ελληνική γλώσσα (ανάγνωση-γραφή) Βασικές γνώσεις αγγλικής γλώσσας Βασικές γνώσεις Η/Υ(Λειτουργικό)	Γνώσεις Η/Υ(Internet, Word) Βασικές γνώσεις προώθησης προϊόντων Βασικές γνώσεις επικοινωνίας	Γνώσεις ειδικών λογισμικών προγραμμάτων εισαγωγής τίτλων στις εικόνες
	ΕΕ 1.4.4: Παραδίδει το υλικό και επικοινωνεί με τον πελάτη	Ελληνική γλώσσα (ανάγνωση-γραφή) Βασικές γνώσεις αγγλικής γλώσσας Βασικές γνώσεις Η/Υ(Λειτουργικό)	Γνώσεις Η/Υ(Internet, Word) Βασικές γνώσεις προώθησης προϊόντων Βασικές γνώσεις επικοινωνίας Βασικές αρχές επιχειρηματικότητας Βασικές αρχές κοστολόγησης	
	ΕΕ 1.4.5: Αρχαιοθετεί το επεξεργασμένο και δημοσιευμένο υλικό	Ελληνική γλώσσα (ανάγνωση-γραφή) Βασικές γνώσεις αγγλικής γλώσσας Βασικές γνώσεις Η/Υ(Λειτουργικό)	Γνώσεις Η/Υ(Internet, Word) Βασικές αρχές αρχειοθέτησης	Ειδικό λογισμικό αρχειοθέτησης



Γ.2 ΔΕΞΙΟΤΗΤΕΣ & ΙΚΑΝΟΤΗΤΕΣ

ΤΑΞΙΝΟΜΗΣΗ ΔΕΞΙΟΤΗΤΩΝ ΣΕ ΕΠΙΠΕΔΟ ΕQF			
	ΒΑΣΙΚΟ ΕΠΑΓΓΕΛΜΑ ΤΙΤΛΟΣ:	ΕΙΔΙΚΟΤΗΤΑ ΤΙΤΛΟΣ:	ΕΙΔΙΚΕΥΣΗ ΤΙΤΛΟΣ: ΦΩΤΟΡΕΠΟΡΤΕΡ (ΦΩΤΟΕΙΔΗΣΕΟΓΡΑΦΟΣ)
ΕΥΡΩΠΑΪΚΟ ΠΛΑΙΣΙΟ ΠΡΟΣΟΝΤΩΝ 8 ΕΠΙΠΕΔΑ ΕQF			4
ΠΑΡΑΤΗΡΗΣΕΙΣ			

ΤΙΤΛΟΣ ΕΙΔΙΚΕΥΣΗΣ: ΦΩΤΟΡΕΠΟΡΤΕΡ (ΦΩΤΟΕΙΔΗΣΕΟΓΡΑΦΟΣ)

ΚΥΡΙΕΣ & ΕΠΙΜΕΡΟΥΣ ΕΠΑΓΓΕΛΜΑΤΙΚΕΣ ΛΕΙΤΟΥΡΓΙΕΣ (ΕΕΛ)	ΔΕΞΙΟΤΗΤΕΣ	ΙΚΑΝΟΤΗΤΕΣ
<p>ΚΕΛ 1: Δημιουργεί φωτογραφίες (εικόνες) από πρόσωπα, καταστάσεις και αντικείμενα που μπορούν να χρησιμοποιηθούν σε έντυπα και ηλεκτρονικά μέσα και είναι συνδεδεμένα με γραπτές αναφορές.</p>	<p>Επιχειρηματική δεξιότητα: η δυνατότητα να επιλέγει κάθε φορά το θέμα που θα ασχοληθεί με τρόπο τέτοιο ώστε να εξασφαλίζει την καλύτερη χρησιμοποίηση των διαθέσιμων πόρων και την καλύτερη ποιότητα του τελικού προϊόντος. Επίσης η δυνατότητα να προωθεί με τρόπο αποτελεσματικό την δουλειά του.</p> <p>Κοινωνική αντίληψη: Αναγνωρίζει τις αντιδράσεις των άλλων και κατανοεί γιατί αντιδρούν με αυτό τον τρόπο.</p> <p>Επικοινωνία: Ακούει και κατανοεί τους άλλους, διαβάζει και κατανοεί γραπτές πληροφορίες, εκφράζεται ξεκάθαρα χρησιμοποιώντας τον γραπτό ή προφορικό λόγο.</p> <p>Ευχέρεια στην αναζήτηση: Έντυπων και ηλεκτρονικών πηγών πληροφόρησης.</p> <p>Οργανωτικότητα: οργάνωση και δόμηση της δουλειάς για αποτελεσματική επίδοση και την επίτευξη των στόχων. Τροποποίηση του σχεδίου ή προσαρμογή των προτεραιοτήτων στην περίπτωση αλλαγής των στόχων ή των συνθηκών</p> <p>Ενεργός ακρόαση: Δίνει πλήρη προσοχή στο τι έχουν να πουν οι άλλοι, παίρνει χρόνο για να κατανοήσει το τι έχει ειπωθεί, κάνει ερωτήσεις με τον κατάλληλο τρόπο και δεν διακόπτει σε ακατάλληλες στιγμές.</p> <p>Τεχνική δεξιότητα: Η δυνατότητα χειρισμού των τεχνικών μέσων που διαθέτει, στο μέγιστο των δυνατοτήτων τους.</p> <p>Κοινωνική δεξιότητα: η δυνατότητα να εργάζεται σε διαφορετικά περιβάλλοντα, σεβόμενος τα ιδιαίτερα χαρακτηριστικά του</p> <p>Ομαδική εργασία: Συνεργάζεται αποτελεσματικά με τους άλλους για την επίτευξη των στόχων μέσω της ανταλλαγής ή της ενσωμάτωσης ιδεών, γνώσεων, πληροφοριών, υποστήριξης.</p> <p>Ψηφιακή δεξιότητα: Η δυνατότητα να χρησιμοποιεί τα απαιτούμενα προγράμματα του εξοπλισμού που χρησιμοποιεί , με δημιουργικό και αποτελεσματικό τρόπο.</p> <p>Ευχέρεια στη χρήση Η/Υ: Κατάλληλων ηλεκτρονικών προγραμμάτων</p> <p>Κριτική σκέψη: χρησιμοποιεί τη λογική για να αναγνωρίσει τα δυνατά και αδύναμα σημεία εναλλακτικών λύσεων, συμπερασμάτων ή προσεγγίσεων σε προβλήματα</p>	<p>Αντιληπτική ικανότητα: η δυνατότητα να αντιλαμβάνεται κάθε φορά τις συνθήκες και ιδιαιτερότητες που επικρατούν στα θέματα που επιλέγει να ασχοληθεί</p> <p>Καλή μνήμη: Η ικανότητα να θυμάσαι πληροφορίες όπως λέξεις, αριθμούς, εικόνες/ πρόσωπα και διαδικασίες</p> <p>Ικανότητα συνολικής σύλληψης: η δυνατότητα αντίληψης του θέματος που θα ασχοληθεί , προκειμένου να έχει τα καλύτερα αποτελέσματα στη δουλειάς του σε σχέση με τους πόρους που έχει διαθέσει .</p> <p>Τακτοποίηση Πληροφοριών: Η ικανότητα να τακτοποιείς/ ταξινομείς πράγματα ή δραστηριότητες σε μια συγκεκριμένη σειρά ή διάταξη σύμφωνα με ένα συγκεκριμένο κανόνα ή ομάδα κανόνων.</p> <p>Ευελιξία κατηγοριοποίησης: Η ικανότητα να δημιουργείς ή να χρησιμοποιείς διαφορετικούς κανόνες για να συνδυάσεις ή να ομαδοποιήσεις πράγματα με διαφορετικούς τρόπους</p> <p>Λεκτική ικανότητα: Η δυνατότητα να επικοινωνεί με το περιβάλλον του και να περιγράφει με ακριβή τρόπο τις επιθυμίες του</p> <p>Χώρο-αντιληπτική ικανότητα: Η δυνατότητα να αντιλαμβάνεται το χώρο και τον χρόνο και να προσαρμόζει την εργασία του στα γεγονότα που καλύπτει</p> <p>Καλλιτεχνική ικανότητα: Η δυνατότητα να «βλέπει» το αντικείμενο της λήψης με αντικειμενικό τρόπο και να αποδίδει το απαραίτητο «ύφος» στη δουλειά του.</p> <p>Δημιουργική ικανότητα: Η δυνατότητα δημιουργίας, προκειμένου να αποδώσει αντικειμενικά και με αισθητικά άρτιο τρόπο το αντικείμενο της λήψης των γεγονότων.</p>

ΕΕΑ 1.1: Επιλέγει και αξιολογεί πληροφορίες με βάση τη σπουδαιότητα των γεγονότων.

Επιχειρηματική δεξιότητα: η δυνατότητα να επιλέγει κάθε φορά το θέμα που θα ασχοληθεί με τρόπο τέτοιο ώστε να εξασφαλίζει την καλύτερη χρησιμοποίηση των διαθέσιμων πόρων και την καλύτερη ποιότητα του τελικού προϊόντος. Επίσης η δυνατότητα να προωθεί με τρόπο αποτελεσματικό την δουλειά του.

Κοινωνική αντίληψη: Αναγνωρίζει τις αντιδράσεις των άλλων και κατανοεί γιατί αντιδρούν με αυτό τον τρόπο.

Επικοινωνία: Ακούει και κατανοεί τους άλλους, διαβάζει και κατανοεί γραπτές πληροφορίες, εκφράζεται ξεκάθαρα χρησιμοποιώντας τον γραπτό ή προφορικό λόγο.

Ευχέρεια στην αναζήτηση: Έντυπων και ηλεκτρονικών πηγών πληροφόρησης.

Οργανωτικότητα: οργάνωση και δόμηση της δουλειάς για αποτελεσματική επίδοση και την επίτευξη των στόχων. Τροποποίηση του σχεδίου ή προσαρμογή των προτεραιοτήτων στην περίπτωση αλλαγής των στόχων ή των συνθηκών

Ενεργός ακρόαση: Δίνει πλήρη προσοχή στο τι έχουν να πουν οι άλλοι, παίρνει χρόνο για να κατανοήσει το τι έχει ειπωθεί, κάνει ερωτήσεις με τον κατάλληλο τρόπο και δεν διακόπτει σε ακατάλληλες στιγμές.

Κριτική σκέψη: χρησιμοποιεί τη λογική για να αναγνωρίσει τα δυνατά και αδύναμα σημεία εναλλακτικών λύσεων, συμπερασμάτων ή προσεγγίσεων σε προβλήματα

Αντιληπτική ικανότητα: η δυνατότητα να αντιλαμβάνεται κάθε φορά τις συνθήκες και ιδιαιτερότητες που επικρατούν στα θέματα που επιλέγει να ασχοληθεί

Καλή μνήμη: Η ικανότητα να θυμάσαι πληροφορίες όπως λέξεις, αριθμούς, εικόνες/ πρόσωπα και διαδικασίες

Ικανότητα συνολικής σύλληψης: η δυνατότητα αντίληψης του θέματος που θα ασχοληθεί , προκειμένου να έχει τα καλύτερα αποτελέσματα στη δουλειάς του σε σχέση με τους πόρους που έχει διαθέσει .

Τακτοποίηση Πληροφοριών: Η ικανότητα να τακτοποιείς/ ταξινομείς πράγματα ή δραστηριότητες σε μια συγκεκριμένη σειρά ή διάταξη σύμφωνα με ένα συγκεκριμένο κανόνα ή ομάδα κανόνων.

Ευελιξία κατηγοριοποίησης: Η ικανότητα να δημιουργείς ή να χρησιμοποιείς διαφορετικούς κανόνες για να συνδυάσεις ή να ομαδοποιήσεις πράγματα με διαφορετικούς τρόπους

<p>ΕΕΑ 1.2: Εξασφαλίζει τις προϋποθέσεις για την κάλυψη καταστάσεων και γεγονότων.</p>	<p>Τεχνική δεξιότητα: Η δυνατότητα χειρισμού των τεχνικών μέσων που διαθέτει, στο μέγιστο των δυνατοτήτων τους.</p> <p>Επικοινωνία: Ακούει και κατανοεί τους άλλους, διαβάζει και κατανοεί γραπτές πληροφορίες, εκφράζεται ξεκάθαρα χρησιμοποιώντας τον γραπτό ή προφορικό λόγο.</p> <p>Ευχέρεια στην αναζήτηση: Έντυπων και ηλεκτρονικών πηγών πληροφόρησης.</p> <p>Κοινωνική δεξιότητα: η δυνατότητα να εργάζεται σε διαφορετικά περιβάλλοντα, σεβόμενος τα ιδιαίτερα χαρακτηριστικά του</p> <p>Οργανωτικότητα: Οργάνωση και δόμηση της δουλειάς για αποτελεσματική επίδοση και την επίτευξη των στόχων. Τροποποίηση του σχεδίου ή προσαρμογή των προτεραιοτήτων στην περίπτωση αλλαγής των στόχων ή των συνθηκών.</p> <p>Ομαδική εργασία: Συνεργάζεται αποτελεσματικά με τους άλλους για την επίτευξη των στόχων μέσω της ανταλλαγής ή της ενσωμάτωσης ιδεών, γνώσεων, πληροφοριών, υποστήριξης.</p> <p>Κριτική σκέψη: χρησιμοποιεί τη λογική για να αναγνωρίσει τα δυνατά και αδύναμα σημεία εναλλακτικών λύσεων, συμπερασμάτων ή προσεγγίσεων σε προβλήματα</p>	<p>Καλή μνήμη: Η ικανότητα να θυμάσαι πληροφορίες όπως λέξεις, αριθμούς, εικόνες/ πρόσωπα και διαδικασίες.</p> <p>Λεκτική ικανότητα: Η δυνατότητα να επικοινωνεί με το περιβάλλον του και να περιγράφει με ακριβή τρόπο τις επιθυμίες του</p>
--	---	---

<p>ΕΕΛ 1.3: «Καταγράφει» φωτογραφικά τα γεγονότα.</p>	<p>Τεχνική δεξιότητα: Η δυνατότητα χειρισμού των τεχνικών φωτογραφικών μέσων που διαθέτει, στο μέγιστο των δυνατοτήτων τους.</p> <p>Ψηφιακή δεξιότητα: Η δυνατότητα να χρησιμοποιεί τα απαιτούμενα προγράμματα του εξοπλισμού που χρησιμοποιεί , με δημιουργικό και αποτελεσματικό τρόπο.</p> <p>Κριτική σκέψη: χρησιμοποιεί τη λογική για να αναγνωρίσει τα δυνατά και αδύναμα σημεία εναλλακτικών λύσεων, συμπερασμάτων ή προσεγγίσεων σε προβλήματα</p>	<p>Αισθητική ικανότητα: Η δυνατότητα να αντιλαμβάνεται την αρμονία του χώρου στην απόδοση της εικόνας σε σχέση με τα γεγονότα που καλύπτει</p> <p>Χωρο-αντιληπτική ικανότητα: Η δυνατότητα να αντιλαμβάνεται το χώρο και τον χρόνο και να προσαρμόζει την εργασία του στα γεγονότα που καλύπτει</p> <p>Καλλιτεχνική ικανότητα: Η δυνατότητα να «βλέπει» το αντικείμενο της λήψης με αντικειμενικό τρόπο και να αποδίδει το απαραίτητο «ύφος» στη δουλειά του.</p> <p>Δημιουργική ικανότητα: Η δυνατότητα δημιουργίας, προκειμένου να αποδώσει αντικειμενικά και με αισθητικά άρτιο τρόπο το αντικείμενο της λήψης των γεγονότων.</p> <p>Καλή μνήμη: Η ικανότητα να θυμάσαι πληροφορίες όπως λέξεις, αριθμούς, εικόνες/ πρόσωπα και διαδικασίες</p>
---	---	---

ΕΕΛ 1.4: Αξιολογεί και επεξεργάζεται το φωτογραφικό υλικό για δημοσίευση.

Ευχέρεια στη χρήση Η/Υ: Κατάλληλων ηλεκτρονικών προγραμμάτων

Τεχνική δεξιότητα: η δυνατότητα χειρισμού των τεχνικών φωτογραφικών μέσων που διαθέτει, στο μέγιστο των δυνατοτήτων τους.

Ψηφιακή δεξιότητα: η δυνατότητα να χρησιμοποιεί τα απαιτούμενα προγράμματα του εξοπλισμού που χρησιμοποιεί , με δημιουργικό και αποτελεσματικό τρόπο.

Επιχειρηματική δεξιότητα: Η δυνατότητα να επιλέγει κάθε φορά το θέμα που θα ασχοληθεί με τρόπο τέτοιο ώστε να εξασφαλίζει την καλύτερη χρησιμοποίηση των διαθέσιμων πόρων και την καλύτερη ποιότητα του τελικού προϊόντος. Επίσης η δυνατότητα να προωθεί με τρόπο αποτελεσματικό την δουλειά του.

Κοινωνική αντίληψη: Αναγνωρίζει τις αντιδράσεις των άλλων και κατανοεί γιατί αντιδρούν με αυτό τον τρόπο.

Επικοινωνία: Ακούει και κατανοεί τους άλλους, διαβάζει και κατανοεί γραπτές πληροφορίες, εκφράζεται ξεκάθαρα χρησιμοποιώντας τον γραπτό ή προφορικό λόγο.

Ενεργός ακρόαση: Δίνει πλήρη προσοχή στο τι έχουν να πουν οι άλλοι, παίρνει χρόνο για να κατανοήσει το τι έχει ειπωθεί, κάνει ερωτήσεις με τον κατάλληλο τρόπο και δεν διακόπτει σε ακατάλληλες στιγμές.

Καλλιτεχνική ικανότητα: η δυνατότητα να «βλέπει» το αντικείμενο της λήψης με αντικειμενικό τρόπο και να το αποδίδει με το απαραίτητο «ύφος» στη δουλειά του.

Δημιουργική ικανότητα: Η δυνατότητα δημιουργίας, προκειμένου να αποδώσει αντικειμενικά και με αισθητικά άρτιο τρόπο το αντικείμενο της λήψης των γεγονότων.

Καλή μνήμη: Η ικανότητα να θυμάσαι πληροφορίες όπως λέξεις, αριθμούς, εικόνες/ πρόσωπα και διαδικασίες

Τακτοποίηση Πληροφοριών: Η ικανότητα να τακτοποιείς/ ταξινομείς πράγματα ή δραστηριότητες σε μια συγκεκριμένη σειρά ή διάταξη σύμφωνα με ένα συγκεκριμένο κανόνα ή ομάδα κανόνων.

Λεκτική ικανότητα: Η δυνατότητα να επικοινωνεί με το περιβάλλον του και να περιγράφει με ακριβή τρόπο τις επιθυμίες του

ΑΝΑΛΥΣΗ ΔΕΞΙΟΤΗΤΩΝ & ΙΚΑΝΟΤΗΤΩΝ**ΤΙΤΛΟΣ ΕΙΔΙΚΕΥΣΗΣ: ΦΩΤΟΡΕΠΟΡΤΕΡ (ΦΩΤΟΕΙΔΗΣΕΟΓΡΑΦΟΣ)**

	ΕΠΙΜΕΡΟΥΣ ΕΠΑΓΓΕΛΜΑΤΙΚΕΣ ΛΕΙΤΟΥΡΓΙΕΣ (ΕΕΛ) ΕΠΑΓΓΕΛΜΑΤΙΚΕΣ ΕΡΓΑΣΙΕΣ (ΕΕ)	ΔΕΞΙΟΤΗΤΕΣ	ΙΚΑΝΟΤΗΤΕΣ
--	---	-------------------	-------------------

	<p>ΕΕΛ 1.1: Επιλέγει και αξιολογεί πληροφορίες με βάση τη σπουδαιότητα των γεγονότων.</p>	<p>Επιχειρηματική δεξιότητα: η δυνατότητα να επιλέγει κάθε φορά το θέμα που θα ασχοληθεί με τρόπο τέτοιο ώστε να εξασφαλίζει την καλύτερη χρησιμοποίηση των διαθέσιμων πόρων και την καλύτερη ποιότητα του τελικού προϊόντος. Επίσης η δυνατότητα να προωθεί με τρόπο αποτελεσματικό την δουλειά του.</p> <p>Κοινωνική αντίληψη: Αναγνωρίζει τις αντιδράσεις των άλλων και κατανοεί γιατί αντιδρούν με αυτό τον τρόπο.</p> <p>Επικοινωνία: Ακούει και κατανοεί τους άλλους, διαβάζει και κατανοεί γραπτές πληροφορίες, εκφράζεται ξεκάθαρα χρησιμοποιώντας τον γραπτό ή προφορικό λόγο.</p> <p>Ευχέρεια στην αναζήτηση: Έντυπων και ηλεκτρονικών πηγών πληροφόρησης.</p> <p>Οργανωτικότητα: οργάνωση και δόμηση της δουλειάς για αποτελεσματική επίδοση και την επίτευξη των στόχων. Τροποποίηση του σχεδίου ή προσαρμογή των προτεραιοτήτων στην περίπτωση αλλαγής των στόχων ή των συνθηκών</p> <p>Ενεργός ακρόαση: Δίνει πλήρη προσοχή στο τι έχουν να πουν οι άλλοι, παίρνει χρόνο για να κατανοήσει το τι έχει ειπωθεί, κάνει ερωτήσεις με τον κατάλληλο τρόπο και δεν διακόπτει σε ακατάλληλες στιγμές.</p> <p>Κριτική σκέψη: χρησιμοποιεί τη λογική για να αναγνωρίσει τα δυνατά και αδύναμα σημεία εναλλακτικών λύσεων, συμπερασμάτων ή προσεγγίσεων σε προβλήματα</p>	<p>Αντιληπτική ικανότητα: η δυνατότητα να αντιλαμβάνεται κάθε φορά τις συνθήκες και ιδιαιτερότητες που επικρατούν στα θέματα που επιλέγει να ασχοληθεί</p> <p>Καλή μνήμη: Η ικανότητα να θυμάσαι πληροφορίες όπως λέξεις, αριθμούς, εικόνες/ πρόσωπα και διαδικασίες</p> <p>Ικανότητα συνολικής σύλληψης: η δυνατότητα αντίληψης του θέματος που θα ασχοληθεί , προκειμένου να έχει τα καλύτερα αποτελέσματα στη δουλειά του σε σχέση με τους πόρους που έχει διαθέσει .</p> <p>Τακτοποίηση Πληροφοριών: Η ικανότητα να τακτοποιείς/ ταξινομείς πράγματα ή δραστηριότητες σε μια συγκεκριμένη σειρά ή διάταξη σύμφωνα με ένα συγκεκριμένο κανόνα ή ομάδα κανόνων.</p> <p>Ευελιξία κατηγοριοποίησης: Η ικανότητα να δημιουργείς ή να χρησιμοποιείς διαφορετικούς κανόνες για να συνδυάσεις ή να ομαδοποιήσεις πράγματα με διαφορετικούς τρόπους</p>
--	--	---	---

	<p>ΕΕ 1.1.1: Ενημερώνεται για την εξέλιξη καταστάσεων και γεγονότων της επικαιρότητας</p>	<p>Επιχειρηματική δεξιότητα: η δυνατότητα να επιλέγει κάθε φορά το θέμα που θα ασχοληθεί με τρόπο τέτοιο ώστε να εξασφαλίζει την καλύτερη χρησιμοποίηση των διαθέσιμων πόρων και την καλύτερη ποιότητα του τελικού προϊόντος. Επίσης η δυνατότητα να προωθεί με τρόπο αποτελεσματικό την δουλειά του.</p> <p>Κοινωνική αντίληψη: Αναγνωρίζει τις αντιδράσεις των άλλων και κατανοεί γιατί αντιδρούν με αυτό τον τρόπο.</p> <p>Επικοινωνία: Ακούει και κατανοεί τους άλλους, διαβάζει και κατανοεί γραπτές πληροφορίες, εκφράζεται ξεκάθαρα χρησιμοποιώντας τον γραπτό ή προφορικό λόγο.</p> <p>Ευχέρεια στην αναζήτηση: Έντυπων και ηλεκτρονικών πηγών πληροφόρησης.</p>	<p>Αντιληπτική ικανότητα: η δυνατότητα να αντιλαμβάνεται κάθε φορά τις συνθήκες και ιδιαιτερότητες που επικρατούν στα θέματα που επιλέγει να ασχοληθεί</p> <p>Καλή μνήμη: Η ικανότητα να θυμάσαι πληροφορίες όπως λέξεις, αριθμούς, εικόνες/ πρόσωπα και διαδικασίες</p>
	<p>ΕΕ 1.1.2: Επιλέγει το θέμα της επικαιρότητας που θα ασχοληθεί.</p>	<p>Επιχειρηματική δεξιότητα: Η δυνατότητα να επιλέγει κάθε φορά το θέμα που θα ασχοληθεί με τρόπο τέτοιο ώστε να εξασφαλίζει την καλύτερη χρησιμοποίηση των διαθέσιμων πόρων και την καλύτερη ποιότητα του τελικού προϊόντος. Επίσης η δυνατότητα να προωθεί με τρόπο αποτελεσματικό την δουλειά του.</p> <p>Επικοινωνία: Ακούει και κατανοεί τους άλλους, διαβάζει και κατανοεί γραπτές πληροφορίες, εκφράζεται ξεκάθαρα χρησιμοποιώντας τον γραπτό ή προφορικό λόγο.</p>	<p>Αντιληπτική ικανότητα: Η δυνατότητα να αντιλαμβάνεται κάθε φορά τις συνθήκες και ιδιαιτερότητες που επικρατούν στα θέματα που επιλέγει να ασχοληθεί.</p> <p>Ικανότητα συνολικής σύλληψης: η δυνατότητα αντίληψης του θέματος που θα ασχοληθεί , προκειμένου να έχει τα καλύτερα αποτελέσματα στη δουλειά του σε σχέση με τους πόρους που έχει διαθέσει .</p> <p>Καλή μνήμη: Η ικανότητα να θυμάσαι πληροφορίες όπως λέξεις, αριθμούς, εικόνες/ πρόσωπα και διαδικασίες</p>

	<p>ΕΕ1.1.3: Οργανώνει και εξασφαλίζει τη λειτουργική κάλυψη των γεγονότων.</p>	<p>Κοινωνική αντίληψη: Αναγνωρίζει τις αντιδράσεις των άλλων και κατανοεί γιατί αντιδρούν με αυτό τον τρόπο.</p> <p>Επικοινωνία: Ακούει και κατανοεί τους άλλους, διαβάζει και κατανοεί γραπτές πληροφορίες, εκφράζεται ξεκάθαρα χρησιμοποιώντας τον γραπτό ή προφορικό λόγο.</p> <p>Οργανωτικότητα: οργάνωση και δόμηση της δουλειάς για αποτελεσματική επίδοση και την επίτευξη των στόχων. Τροποποίηση του σχεδίου ή προσαρμογή των προτεραιοτήτων στην περίπτωση αλλαγής των στόχων ή των συνθηκών</p> <p>Ενεργός ακρόαση: Δίνει πλήρη προσοχή στο τι έχουν να πουν οι άλλοι, παίρνει χρόνο για να κατανοήσει το τι έχει ειπωθεί, κάνει ερωτήσεις με τον κατάλληλο τρόπο και δεν διακόπτει σε ακατάλληλες στιγμές.</p> <p>Κριτική σκέψη: χρησιμοποιεί τη λογική για να αναγνωρίσει τα δυνατά και αδύναμα σημεία εναλλακτικών λύσεων, συμπερασμάτων ή προσεγγίσεων σε προβλήματα</p>	<p>Ικανότητα συνολικής σύλληψης: η δυνατότητα αντίληψης του θέματος που θα ασχοληθεί , προκειμένου να έχει τα καλύτερα αποτελέσματα στη δουλειάς του σε σχέση με τους πόρους που έχει διαθέσει .</p> <p>Τακτοποίηση Πληροφοριών: Η ικανότητα να τακτοποιείς/ ταξινομείς πράγματα ή δραστηριότητες σε μια συγκεκριμένη σειρά ή διάταξη σύμφωνα με ένα συγκεκριμένο κανόνα ή ομάδα κανόνων.</p> <p>Ευελιξία κατηγοριοποίησης: Η ικανότητα να δημιουργείς ή να χρησιμοποιείς διαφορετικούς κανόνες για να συνδυάσεις ή να ομαδοποιήσεις πράγματα με διαφορετικούς τρόπους</p>
--	---	--	---

	<p>ΕΕΛ 1.2: Εξασφαλίζει τις προϋποθέσεις για την κάλυψη καταστάσεων και γεγονότων.</p>	<p>Τεχνική δεξιότητα: Η δυνατότητα χειρισμού των τεχνικών μέσων που διαθέτει, στο μέγιστο των δυνατοτήτων τους.</p> <p>Επικοινωνία: Ακούει και κατανοεί τους άλλους, διαβάζει και κατανοεί γραπτές πληροφορίες, εκφράζεται ξεκάθαρα χρησιμοποιώντας τον γραπτό ή προφορικό λόγο.</p> <p>Ευχέρεια στην αναζήτηση: Έντυπων και ηλεκτρονικών πηγών πληροφόρησης.</p> <p>Κοινωνική δεξιότητα: η δυνατότητα να εργάζεται σε διαφορετικά περιβάλλοντα, σεβόμενος τα ιδιαίτερα χαρακτηριστικά του</p> <p>Οργανωτικότητα: Οργάνωση και δόμηση της δουλειάς για αποτελεσματική επίδοση και την επίτευξη των στόχων. Τροποποίηση του σχεδίου ή προσαρμογή των προτεραιοτήτων στην περίπτωση αλλαγής των στόχων ή των συνθηκών.</p> <p>Ομαδική εργασία: Συνεργάζεται αποτελεσματικά με τους άλλους για την επίτευξη των στόχων μέσω της ανταλλαγής ή της ενσωμάτωσης ιδεών, γνώσεων, πληροφοριών, υποστήριξης.</p> <p>Κριτική σκέψη: χρησιμοποιεί τη λογική για να αναγνωρίσει τα δυνατά και αδύναμα σημεία εναλλακτικών λύσεων, συμπερασμάτων ή προσεγγίσεων σε προβλήματα</p>	<p>Καλή μνήμη: Η ικανότητα να θυμάσαι πληροφορίες όπως λέξεις, αριθμούς, εικόνες/ πρόσωπα και διαδικασίες.</p> <p>Λεκτική ικανότητα: Η δυνατότητα να επικοινωνεί με το περιβάλλον του και να περιγράφει με ακριβή τρόπο τις επιθυμίες του</p>
	<p>ΕΕ 1.2.1: Επιλέγει τον απαραίτητο εξοπλισμό για την φωτογράφιση</p>	<p>Τεχνική δεξιότητα: Η δυνατότητα χειρισμού των τεχνικών μέσων που διαθέτει, στο μέγιστο των δυνατοτήτων τους.</p>	<p>Καλή μνήμη: Η ικανότητα να θυμάσαι πληροφορίες όπως λέξεις, αριθμούς, εικόνες/ πρόσωπα και διαδικασίες.</p>

<p>ΚΕΛ 1 Δημιουργεί φωτογραφίες (εικόνες) από πρόσωπο, καταστάσεις και αντικείμενα που μπορούν να χρησιμοποιηθούν σε έντυπα και ηλεκτρονικά μέσα και είναι συνδεδεμένα με γραπτές αναφορές.</p>	<p>ΕΕ 1.2.2: Εξασφαλίζει τη διαπίστευση για την κάλυψη του επιλεγμένου γεγονότος</p>	<p>Επικοινωνία: Ακούει και κατανοεί τους άλλους, διαβάζει και κατανοεί γραπτές πληροφορίες, εκφράζεται ξεκάθαρα χρησιμοποιώντας τον γραπτό ή προφορικό λόγο.</p> <p>Ευχέρεια στην αναζήτηση: Έντυπων και ηλεκτρονικών πηγών πληροφόρησης.</p>	<p>Λεκτική ικανότητα: Η δυνατότητα να επικοινωνεί με το περιβάλλον του και να περιγράφει με ακριβή τρόπο τις επιθυμίες του</p>
	<p>ΕΕ 1.2.3: Επικοινωνεί και συνεργάζεται με συναδέλφους και δημοσιογράφους στην κάλυψη του γεγονότος</p>	<p>Κοινωνική δεξιότητα: η δυνατότητα να εργάζεται σε διαφορετικά περιβάλλοντα, σεβόμενος τα ιδιαίτερα χαρακτηριστικά του</p> <p>Οργανωτικότητα: Οργάνωση και δόμηση της δουλειάς για αποτελεσματική επίδοση και την επίτευξη των στόχων. Τροποποίηση του σχεδίου ή προσαρμογή των προτεραιοτήτων στην περίπτωση αλλαγής των στόχων ή των συνθηκών.</p> <p>Ομαδική εργασία: Συνεργάζεται αποτελεσματικά με τους άλλους για την επίτευξη των στόχων μέσω της ανταλλαγής ή της ενσωμάτωσης ιδεών, γνώσεων, πληροφοριών, υποστήριξης.</p> <p>Κριτική σκέψη: χρησιμοποιεί τη λογική για να αναγνωρίσει τα δυνατά και αδύναμα σημεία εναλλακτικών λύσεων, συμπερασμάτων ή προσεγγίσεων σε προβλήματα</p>	<p>Λεκτική ικανότητα: Η δυνατότητα να επικοινωνεί με το περιβάλλον του και να περιγράφει με ακριβή τρόπο τις επιθυμίες του</p> <p>Καλή μνήμη: Η ικανότητα να θυμάσαι πληροφορίες όπως λέξεις, αριθμούς, εικόνες/ πρόσωπα και διαδικασίες.</p>

	<p>ΕΕΛ 1.3: «Καταγράφει» φωτογραφικά τα γεγονότα.</p>	<p>Τεχνική δεξιότητα: Η δυνατότητα χειρισμού των τεχνικών φωτογραφικών μέσων που διαθέτει, στο μέγιστο των δυνατοτήτων τους.</p> <p>Ψηφιακή δεξιότητα: Η δυνατότητα να χρησιμοποιεί τα απαιτούμενα προγράμματα του εξοπλισμού που χρησιμοποιεί , με δημιουργικό και αποτελεσματικό τρόπο.</p> <p>Κριτική σκέψη: χρησιμοποιεί τη λογική για να αναγνωρίσει τα δυνατά και αδύναμα σημεία εναλλακτικών λύσεων, συμπερασμάτων ή προσεγγίσεων σε προβλήματα</p>	<p>Αισθητική ικανότητα: Η δυνατότητα να αντιλαμβάνεται την αρμονία του χώρου στην απόδοση της εικόνας σε σχέση με τα γεγονότα που καλύπτει</p> <p>Χωρο-αντιληπτική ικανότητα: Η δυνατότητα να αντιλαμβάνεται το χώρο και τον χρόνο και να προσαρμόζει την εργασία του στα γεγονότα που καλύπτει</p> <p>Καλλιτεχνική ικανότητα: Η δυνατότητα να «βλέπει» το αντικείμενο της λήψης με αντικειμενικό τρόπο και να το αποδίδει το απαραίτητο «ύφος» στη δουλειά του.</p> <p>Δημιουργική ικανότητα: Η δυνατότητα δημιουργίας, προκειμένου να αποδώσει αντικειμενικά και με αισθητικά άρτιο τρόπο το αντικείμενο της λήψης των γεγονότων.</p> <p>Καλή μνήμη: Η ικανότητα να θυμάσαι πληροφορίες όπως λέξεις, αριθμούς, εικόνες/ πρόσωπα και διαδικασίες</p>
	<p>ΕΕ 1.3.1: Επιλέγει τη γωνία λήψης για την απόδοση της εικόνας</p>	<p>Τεχνική δεξιότητα: Η δυνατότητα χειρισμού των τεχνικών φωτογραφικών μέσων που διαθέτει, στο μέγιστο των δυνατοτήτων τους.</p> <p>Ψηφιακή δεξιότητα: Η δυνατότητα να χρησιμοποιεί τα απαιτούμενα προγράμματα του εξοπλισμού που χρησιμοποιεί , με δημιουργικό και αποτελεσματικό τρόπο.</p> <p>Κριτική σκέψη: χρησιμοποιεί τη λογική για να αναγνωρίσει τα δυνατά και αδύναμα σημεία εναλλακτικών λύσεων, συμπερασμάτων ή προσεγγίσεων σε προβλήματα</p>	<p>Αισθητική ικανότητα: Η δυνατότητα να αντιλαμβάνεται την αρμονία του χώρου στην απόδοση της εικόνας σε σχέση με τα γεγονότα που καλύπτει</p> <p>Χωρο-αντιληπτική ικανότητα: Η δυνατότητα να αντιλαμβάνεται το χώρο και τον χρόνο και να προσαρμόζει την εργασία του στα γεγονότα που καλύπτει</p>

	<p>ΕΕ 1.3.2: Επιλέγει το κάδρο για την αισθητική αποτύπωση της εικόνας</p>	<p>Τεχνική δεξιότητα: Η δυνατότητα χειρισμού των τεχνικών φωτογραφικών μέσων που διαθέτει, στο μέγιστο των δυνατοτήτων τους.</p> <p>Ψηφιακή δεξιότητα: Η δυνατότητα να χρησιμοποιεί τα απαιτούμενα προγράμματα του εξοπλισμού που χρησιμοποιεί , με δημιουργικό και αποτελεσματικό τρόπο.</p> <p>Κριτική σκέψη: χρησιμοποιεί τη λογική για να αναγνωρίσει τα δυνατά και αδύναμα σημεία εναλλακτικών λύσεων, συμπερασμάτων ή προσεγγίσεων σε προβλήματα</p>	<p>Αισθητική ικανότητα: Η δυνατότητα να αντιλαμβάνεται την αρμονία του χώρου στην απόδοση της εικόνας σε σχέση με τα γεγονότα που καλύπτει</p> <p>Χωρο-αντιληπτική ικανότητα: Η δυνατότητα να αντιλαμβάνεται το χώρο και τον χρόνο και να προσαρμόζει την εργασία του στα γεγονότα που καλύπτει</p>
	<p>ΕΕ 1.3.3: Προσαρμόζει τον εξοπλισμό που χρησιμοποιεί στις υπάρχουσες φωτιστικές συνθήκες</p>	<p>Τεχνική δεξιότητα: Η δυνατότητα χειρισμού των τεχνικών φωτογραφικών μέσων που διαθέτει, στο μέγιστο των δυνατοτήτων τους.</p> <p>Ψηφιακή δεξιότητα: Η δυνατότητα να χρησιμοποιεί τα απαιτούμενα προγράμματα του εξοπλισμού που χρησιμοποιεί , με δημιουργικό και αποτελεσματικό τρόπο.</p> <p>Κριτική σκέψη: χρησιμοποιεί τη λογική για να αναγνωρίσει τα δυνατά και αδύναμα σημεία εναλλακτικών λύσεων, συμπερασμάτων ή προσεγγίσεων σε προβλήματα</p>	<p>Καλλιτεχνική ικανότητα: Η δυνατότητα να «βλέπει» το αντικείμενο της λήψης με αντικειμενικό τρόπο και να το αποδίδει το απαραίτητο «ύφος» στη δουλειά του.</p>
	<p>ΕΕ 1.3.4. Αποτυπώνει το γεγονός σε εικόνα</p>	<p>Τεχνική δεξιότητα: Η δυνατότητα χειρισμού των τεχνικών φωτογραφικών μέσων που διαθέτει, στο μέγιστο των δυνατοτήτων τους.</p> <p>Ψηφιακή δεξιότητα: Η δυνατότητα να χρησιμοποιεί τα απαιτούμενα προγράμματα του εξοπλισμού που χρησιμοποιεί , με δημιουργικό και αποτελεσματικό τρόπο.</p>	<p>Καλλιτεχνική ικανότητα: η δυνατότητα να «βλέπει» το αντικείμενο της λήψης με αντικειμενικό τρόπο και να το αποδίδει με το απαραίτητο «ύφος» στη δουλειά του.</p> <p>Δημιουργική ικανότητα: Η δυνατότητα δημιουργίας, προκειμένου να αποδώσει αντικειμενικά και με αισθητικά άρτιο τρόπο το αντικείμενο της λήψης των γεγονότων.</p> <p>Καλή μνήμη: Η ικανότητα να θυμάσαι πληροφορίες όπως λέξεις, αριθμούς, εικόνες/ πρόσωπα και διαδικασίες</p>

	<p>ΕΕΛ 1.4: Αξιολογεί και επεξεργάζεται φωτογραφικό υλικό για δημοσίευση.</p>	<p>Ευχέρεια στη χρήση Η/Υ: Κατάλληλων ηλεκτρονικών προγραμμάτων</p> <p>Τεχνική δεξιότητα: η δυνατότητα χειρισμού των τεχνικών φωτογραφικών μέσων που διαθέτει, στο μέγιστο των δυνατοτήτων τους.</p> <p>Ψηφιακή δεξιότητα: η δυνατότητα να χρησιμοποιεί τα απαιτούμενα προγράμματα του εξοπλισμού που χρησιμοποιεί , με δημιουργικό και αποτελεσματικό τρόπο.</p> <p>Επιχειρηματική δεξιότητα: Η δυνατότητα να επιλέγει κάθε φορά το θέμα που θα ασχοληθεί με τρόπο τέτοιο ώστε να εξασφαλίζει την καλύτερη χρησιμοποίηση των διαθέσιμων πόρων και την καλύτερη ποιότητα του τελικού προϊόντος. Επίσης η δυνατότητα να προωθεί με τρόπο αποτελεσματικό την δουλειά του.</p> <p>Κοινωνική αντίληψη: Αναγνωρίζει τις αντιδράσεις των άλλων και κατανοεί γιατί αντιδρούν με αυτό τον τρόπο.</p> <p>Επικοινωνία: Ακούει και κατανοεί τους άλλους, διαβάζει και κατανοεί γραπτές πληροφορίες, εκφράζεται ξεκάθαρα χρησιμοποιώντας τον γραπτό ή προφορικό λόγο.</p> <p>Ενεργός ακρόαση: Δίνει πλήρη προσοχή στο τι έχουν να πουν οι άλλοι, παίρνει χρόνο για να κατανοήσει το τι έχει ειπωθεί, κάνει ερωτήσεις με τον κατάλληλο τρόπο και δεν διακόπτει σε ακατάλληλες στιγμές.</p>	<p>Καλλιτεχνική ικανότητα: η δυνατότητα να «βλέπει» το αντικείμενο της λήψης με αντικειμενικό τρόπο και να το αποδίδει με το απαραίτητο «ύφος» στη δουλειά του.</p> <p>Δημιουργική ικανότητα: Η δυνατότητα δημιουργίας, προκειμένου να αποδώσει αντικειμενικά και με αισθητικά άρτιο τρόπο το αντικείμενο της λήψης των γεγονότων.</p> <p>Καλή μνήμη: Η ικανότητα να θυμάσαι πληροφορίες όπως λέξεις, αριθμούς, εικόνες/ πρόσωπα και διαδικασίες</p> <p>Τακτοποίηση Πληροφοριών: Η ικανότητα να τακτοποιείς/ ταξινομείς πράγματα ή δραστηριότητες σε μια συγκεκριμένη σειρά ή διάταξη σύμφωνα με ένα συγκεκριμένο κανόνα ή ομάδα κανόνων.</p> <p>Λεκτική ικανότητα: Η δυνατότητα να επικοινωνεί με το περιβάλλον του και να περιγράφει με ακριβή τρόπο τις επιθυμίες του</p>
--	--	--	---

	<p>ΕΕ 1.4.1: Επεξεργάζεται το πρωτογενές υλικό του θέματος</p>	<p>Ευχέρεια στη χρήση Η/Υ: Κατάλληλων ηλεκτρονικών προγραμμάτων</p> <p>Τεχνική δεξιότητα: η δυνατότητα χειρισμού των τεχνικών φωτογραφικών μέσων που διαθέτει, στο μέγιστο των δυνατοτήτων τους.</p> <p>Ψηφιακή δεξιότητα: η δυνατότητα να χρησιμοποιεί τα απαιτούμενα προγράμματα του εξοπλισμού που χρησιμοποιεί , με δημιουργικό και αποτελεσματικό τρόπο.</p>	<p>Καλλιτεχνική ικανότητα: η δυνατότητα να «βλέπει» το αντικείμενο της λήψης με αντικειμενικό τρόπο και να το αποδίδει με το απαραίτητο «ύφος» στη δουλειά του.</p> <p>Δημιουργική ικανότητα: Η δυνατότητα δημιουργίας, προκειμένου να αποδώσει αντικειμενικά και με αισθητικά άρτιο τρόπο το αντικείμενο της λήψης των γεγονότων.</p> <p>Καλή μνήμη: Η ικανότητα να θυμάσαι πληροφορίες όπως λέξεις, αριθμούς, εικόνες/ πρόσωπα και διαδικασίες</p>
	<p>ΕΕ 1.4.2: Αξιολογεί και επιλέγει το υλικό που θα σταλεί για δημοσίευση</p>	<p>Επιχειρηματική δεξιότητα: Η δυνατότητα να επιλέγει κάθε φορά το θέμα που θα ασχοληθεί με τρόπο τέτοιο ώστε να εξασφαλίζει την καλύτερη χρησιμοποίηση των διαθέσιμων πόρων και την καλύτερη ποιότητα του τελικού προϊόντος. Επίσης η δυνατότητα να προωθεί με τρόπο αποτελεσματικό την δουλειά του.</p>	<p>Δημιουργική ικανότητα: Η δυνατότητα δημιουργίας, προκειμένου να αποδώσει αντικειμενικά και με αισθητικά άρτιο τρόπο το αντικείμενο της λήψης των γεγονότων.</p> <p>Καλή μνήμη: Η ικανότητα να θυμάσαι πληροφορίες όπως λέξεις, αριθμούς, εικόνες/ πρόσωπα και διαδικασίες</p>
	<p>ΕΕ 1.4.3: Εισάγει τους τίτλους στις εικόνες που προορίζονται για δημοσίευση</p>	<p>Ευχέρεια στη χρήση Η/Υ: Κατάλληλων ηλεκτρονικών προγραμμάτων</p> <p>Επιχειρηματική δεξιότητα: Η δυνατότητα να επιλέγει κάθε φορά το θέμα που θα ασχοληθεί με τρόπο τέτοιο ώστε να εξασφαλίζει την καλύτερη χρησιμοποίηση των διαθέσιμων πόρων και την καλύτερη ποιότητα του τελικού προϊόντος. Επίσης η δυνατότητα να προωθεί με τρόπο αποτελεσματικό την δουλειά του.</p>	<p>Τακτοποίηση Πληροφοριών: Η ικανότητα να τακτοποιείς/ ταξινομείς πράγματα ή δραστηριότητες σε μια συγκεκριμένη σειρά ή διάταξη σύμφωνα με ένα συγκεκριμένο κανόνα ή ομάδα κανόνων.</p>

	<p>ΕΕ 1.4.4: Παραδίδει το υλικό και επικοινωνεί με τον πελάτη</p>	<p>Επιχειρηματική δεξιότητα: Η δυνατότητα να επιλέγει κάθε φορά το θέμα που θα ασχοληθεί με τρόπο τέτοιο ώστε να εξασφαλίζει την καλύτερη χρησιμοποίηση των διαθέσιμων πόρων και την καλύτερη ποιότητα του τελικού προϊόντος. Επίσης η δυνατότητα να προωθεί με τρόπο αποτελεσματικό την δουλειά του.</p> <p>Κοινωνική αντίληψη: Αναγνωρίζει τις αντιδράσεις των άλλων και κατανοεί γιατί αντιδρούν με αυτό τον τρόπο.</p> <p>Επικοινωνία: Ακούει και κατανοεί τους άλλους, διαβάζει και κατανοεί γραπτές πληροφορίες, εκφράζεται ξεκάθαρα χρησιμοποιώντας τον γραπτό ή προφορικό λόγο.</p> <p>Ενεργός ακρόαση: Δίνει πλήρη προσοχή στο τι έχουν να πουν οι άλλοι, παίρνει χρόνο για να κατανοήσει το τι έχει ειπωθεί, κάνει ερωτήσεις με τον κατάλληλο τρόπο και δεν διακόπτει σε ακατάλληλες στιγμές.</p>	<p>Καλή μνήμη: Η ικανότητα να θυμάσαι πληροφορίες όπως λέξεις, αριθμούς, εικόνες/ πρόσωπα και διαδικασίες</p> <p>Λεκτική ικανότητα: Η δυνατότητα να επικοινωνεί με το περιβάλλον του και να περιγράφει με ακριβή τρόπο τις επιθυμίες του</p>
	<p>ΕΕ 1.4.5: Αρχαιοθετεί το επεξεργασμένο και δημοσιευμένο υλικό</p>	<p>Ευχέρεια στη χρήση Η/Υ: Κατάλληλων ηλεκτρονικών προγραμμάτων</p>	<p>Τακτοποίηση Πληροφοριών: Η ικανότητα να τακτοποιείς/ ταξινομείς πράγματα ή δραστηριότητες σε μια συγκεκριμένη σειρά ή διάταξη σύμφωνα με ένα συγκεκριμένο κανόνα ή ομάδα κανόνων.</p>

ΕΝΟΤΗΤΑ Δ: «ΠΡΟΤΕΙΝΟΜΕΝΕΣ ΔΙΑΔΡΟΜΕΣ ΓΙΑ ΤΗΝ ΑΠΟΚΤΗΣΗ ΤΩΝ ΑΠΑΙΤΟΥΜΕΝΩΝ ΠΡΟΣΟΝΤΩΝ»

Στον παρακάτω πίνακα παρουσιάζονται εναλλακτικές διαδρομές μάθησης κατά επάγγελμα και ειδικότητα.

Οι παρακάτω διαδρομές δείχνουν (με βάση τη σειρά που αναφέρονται) τις εναλλακτικές επιλογές ως προς τα βήματα που μπορεί να ακολουθήσει κάποιος για να αποκτήσει τα απαιτούμενα προσόντα άσκησης του επαγγέλματος ή και της ειδικότητας.

ΕΙΔΙΚΕΥΣΗ	ΔΙΑΔΡΟΜΕΣ	
ΕΠΙΠΕΔΟ ΕΠΑΓΓΕΛΜΑΤΙΚΗΣ ΙΕΡΑΡΧΙΑΣ Α		
ΦΩΤΟΡΕΠΟΡΤΕΡ (ΦΩΤΟΕΙΔΗΣΕΟΓΡΑΦΟΣ)	1 ^η Διαδρομή	Απόφοιτοι Δευτεροβάθμιας Εκπαίδευσης Λυκείου (Γενικό Λύκειο ή ΕΠΑΛ ή ισότιμοι τίτλοι) – Αρχική επαγγελματική κατάρτιση για την απόκτηση των θεωρητικών και πρακτικών γνώσεων που αντιστοιχούν στην Κύρια Επαγγελματική Λειτουργία (ΚΕΛ 1) – Τουλάχιστον 6 μήνες συναφή επαγγελματική εμπειρία.
	2 ^η Διαδρομή	Απόφοιτοι Δευτεροβάθμιας Εκπαίδευσης Λυκείου (Γενικό Λύκειο ή ΕΠΑΛ ή ισότιμοι τίτλοι) - Τουλάχιστον 3 χρόνια συναφή επαγγελματική εμπειρία - Συνεχιζόμενη επαγγελματική κατάρτιση (Θεωρία) για την απόκτηση των γνώσεων που αντιστοιχούν στην Κύρια Επαγγελματική Λειτουργία (ΚΕΛ 1).

ΕΝΟΤΗΤΑ Ε: «ΕΝΔΕΙΚΤΙΚΟΙ ΤΡΟΠΟΙ ΑΞΙΟΛΟΓΗΣΗΣ ΤΩΝ ΑΠΑΙΤΟΥΜΕΝΩΝ ΓΝΩΣΕΩΝ, ΔΕΞΙΟΤΗΤΩΝ ΚΑΙ

Ε.1 ΕΝΔΕΙΚΤΙΚΟΙ ΤΡΟΠΟΙ ΑΞΙΟΛΟΓΗΣΗΣ ΤΩΝ ΑΠΑΙΤΟΥΜΕΝΩΝ ΓΝΩΣΕΙΣ ΣΕ ΕΠΙΠΕΔΟ ΕΠΙΜΕΡΟΥΣ ΕΠΑΓΓΕΛΜΑΤΙΚΩΝ ΛΕΙΤΟΥΡΓΙΩΝ

ΤΙΤΛΟΣ ΕΙΔΙΚΕΥΣΗΣ: ΦΩΤΟΡΕΠΟΡΤΕΡ (ΦΩΤΟΕΙΔΗΣΟΓΡΑΦΟΣ)											
ΚΕΛ	ΕΕΛ	ΓΝΩΣΕΙΣ ΣΕ ΕΠΙΠΕΔΟ ΕΠΙΜΕΡΟΥΣ ΕΠΑΓΓΕΛΜΑΤΙΚΩΝ ΛΕΙΤΟΥΡΓΙΩΝ	ΤΡΟΠΟΙ ΑΞΙΟΛΟΓΗΣΗΣ								
			ΓΡΑΠΤΕΣ ΕΞΕΤΑΣΕΙΣ	ΠΡΟΦΟΡΙΚΕΣ ΕΞΕΤΑΣΕΙΣ	ΤΕΣΤ ΠΟΛΛΑΠΛΩΝ ΑΠΑΝΤΗΣΕΩΝ	ΕΚΠΟΝΗΣΗ ΕΡΓΑΣΙΩΝ	ΣΥΝΝΕΤΕΥΞΗ	ΠΑΡΑΤΗΡΗΣΗ ΕΚΤΕΛΕΣΗΣ ΕΡΓΑΣΙΑΣ	ΑΞΙΟΛΟΓΗΣΗ ΤΕΧΝΙΚΩΝ ΔΕΞΙΟΤΗΤΩΝ	ΑΛΛΟ ΔΙΕΥΚΡΙΝΙΣΤΕ	
ΚΕΛ 1 Δημιουργεί φωτογραφίες (εικόνες) από πρόσωπα, καταστάσεις και αντικείμενα που μπορούν να χρησιμοποιηθούν σε έντυπα και ηλεκτρονικά μέσα και είναι συνδεδεμένα με γραπτές αναφορές.	ΕΕΛ 1.1 Επιλέγει και αξιολογεί πληροφορίες με βάση τη σπουδαιότητα των γεγονότων	Γνώσεις Η/Υ(Internet, Word)	X		X						
		Βασικές γνώσεις δημοσίων σχέσεων	X	X	X	X					
		Γνώση ειδών φωτορεπορτάζ	X	X	X	X					
		Βασικές αρχές επιχειρηματικότητας	X	X	X						
		Γνώση του κώδικα δεοντολογίας φωτοειδησεογραφίας	X	X	X						
		Γνώση εκτέλεσης συμβάσεων	X	X	X						
		Γνώσεις νομοθετικού πλαισίου για δικαιώματα πνευματικής ιδιοκτησίας	X	X	X						
		Γνώση σχετικής αγγλικής ορολογίας	X	X	X						
	ΕΕΛ 1.2 Εξασφαλίζει τις προϋποθέσεις για την κάλυψη καταστάσεων και γεγονότων	Γνώση ειδών φωτογραφικού εξοπλισμού	X	X	X						
		Γνώση χαρακτηριστικών και ιδιοτήτων των φωτογραφικών φακών	X	X	X						
		Βασικές γνώσεις ειδών φωτογραφικής μηχανής	X	X	X						
		Βασικές αρχές ανακύκλωσης φωτογραφικών υλικών	X	X	X	X					
		Γνώσεις Η/Υ(Internet, Word)	X		X						
		Βασικές γνώσεις δημοσίων σχέσεων	X	X	X						
		Γνώσεις πηγών διαπίστευσης	X	X	X						
		Βασικές γνώσεις επικοινωνίας	X	X	X						
		Ειδικό πλαίσιο διατάξεων διαπίστευσης φωτοειδησεογράφων	X	X	X						
		Γνώση σχετικής αγγλικής ορολογίας	X	X	X						
		ΕΕΛ 1.3	Βασικές γνώσεις φωτογραφίας	X	X	X					



«Καταγράφει» φωτογραφικά τα γεγονότα	Βασικές γνώσεις τεχνικών προδιαγραφών φακών φωτογράφισης	X	X	X				
	Βασικές γνώσεις αισθητικής πλάνων & εικόνας	X	X	X				
	Βασικές γνώσεις λειτουργίας φωτογραφικής μηχανής	X	X	X				
	Γνώση λογισμικού φωτογραφικής μηχανής	X		X	X			
	Γνώσεις φωτισμού εικόνας	X	X	X				
	Γνώση ειδικών οδηγιών κατασκευαστών φωτογραφικών μηχανών	X	X	X				
	Γνώση σχετικής αγγλικής ορολογίας	X	X	X				
ΕΕΛ 1.4 Αξιολογεί και επεξεργάζεται το φωτογραφικό υλικό για δημοσίευση	Γνώση λογισμικού φωτογραφικής μηχανής	X		X	X			
	Βασικές γνώσεις προώθησης προϊόντων	X	X	X				
	Βασικές γνώσεις επικοινωνίας	X	X	X				
	Βασικές γνώσεις δημοσίων σχέσεων	X	X	X				
	Γνώσεις Η/Υ(Internet, Word)	X		X				
	Βασικές αρχές επιχειρηματικότητας	X	X	X				
	Βασικές αρχές αρχειοθέτησης	X	X	X				
	Βασικές αρχές κοστολόγησης	X	X	X				
	Γνώσεις ειδικών λογισμικών προγραμμάτων επεξεργασίας εικόνας	X		X	X			
	Γνώσεις ειδικών λογισμικών προγραμμάτων εισαγωγής τίτλων στις εικόνες	X		X	X			
	Γνώση σχετικής αγγλικής ορολογίας	X	X	X				
	Ειδικό λογισμικό αρχειοθέτησης	X		X	X			

Ε.2 ΕΝΔΕΙΚΤΙΚΟΙ ΤΡΟΠΟΙ ΑΞΙΟΛΟΓΗΣΗΣ ΤΩΝ ΑΠΑΙΤΟΥΜΕΝΩΝ ΔΕΞΙΟΤΗΤΩΝ ΣΕ ΕΠΙΠΕΔΟ ΕΠΙΜΕΡΟΥΣ ΕΠΑΓΓΕΛΜΑΤΙΚΩΝ ΛΕΙΤΟΥΡΓΙΩΝ

ΤΙΤΛΟΣ ΕΙΔΙΚΕΥΣΗΣ: ΦΩΤΟΡΕΠΟΡΤΕΡ (ΦΩΤΟΕΙΔΗΣΕΟΓΡΑΦΟΣ)											
ΚΕΛ	ΕΕΛ	ΔΕΞΙΟΤΗΤΕΣ ΣΕ ΕΠΙΠΕΔΟ ΕΠΙΜΕΡΟΥΣ ΕΠΑΓΓΕΛΜΑΤΙΚΩΝ ΛΕΙΤΟΥΡΓΙΩΝ	ΤΡΟΠΟΙ ΑΞΙΟΛΟΓΗΣΗΣ								
			ΓΡΑΠΤΕΣ ΕΞΕΤΑΣΕΙΣ	ΠΡΟΦΟΡΙΚΕΣ ΕΞΕΤΑΣΕΙΣ	ΤΕΣΤ ΠΟΛΛΑΠΛΩΝ ΑΠΑΝΤΗΣΕΩΝ	ΕΚΠΟΝΗΣΗ ΕΡΓΑΣΙΩΝ	ΣΥΝΕΝΤΕΥΞΗ	ΠΑΡΑΤΗΡΗΣΗ ΕΚΤΕΛΕΣΗΣ ΕΡΓΑΣΙΑΣ	ΑΞΙΟΛΟΓΗΣΗ ΤΕΧΝΙΚΩΝ ΔΕΞΙΟΤΗΤΩΝ	ΑΛΛΟ ΔΙΕΥΚΡΙΝΙΣΤΕ	
ΚΕΛ 1 Δημιουργεί φωτογραφίες (εικόνες) από πρόσωπα, καταστάσεις και αντικείμενα που μπορούν να χρησιμοποιηθούν σε έντυπα και ηλεκτρονικά μέσα και είναι συνδεδεμένα με γραπτές αναφορές	ΕΕΛ 1.1 Επιλέγει και αξιολογεί πληροφορίες με βάση τη σπουδαιότητα των γεγονότων	Επιχειρηματική δεξιότητα						X			
		Κοινωνική αντίληψη						X			
		Επικοινωνία						X			
		Ευχέρεια στην αναζήτηση						X			
		Οργανωτικότητα						X			
		Ενεργός ακρόαση						X			
		Κριτική σκέψη						X			
	ΕΕΛ 1.2 Εξασφαλίζει τις προϋποθέσεις για την κάλυψη καταστάσεων και γεγονότων	Τεχνική δεξιότητα								X	
		Επικοινωνία							X		
		Ευχέρεια στην αναζήτηση							X		
		Κοινωνική δεξιότητα							X		
		Οργανωτικότητα							X		
		Ομαδική εργασία							X		
	ΕΕΛ 1.3 «Καταγράφει» φωτογραφικά τα γεγονότα	Τεχνική δεξιότητα								X	
		Ψηφιακή δεξιότητα								X	
		Κριτική σκέψη							X		
	ΕΕΛ 1.4 Αξιολογεί και επεξεργάζεται το φωτογραφικό υλικό για δημοσίευση	Ευχέρεια στη χρήση Η/Υ								X	
		Τεχνική δεξιότητα								X	
		Ψηφιακή δεξιότητα								X	
		Επιχειρηματική δεξιότητα							X		
		Κοινωνική αντίληψη							X		
		Επικοινωνία							X		
		Ενεργός ακρόαση							X		



Αγγελόπουλος Ζήσης: Επάγγελμα Φωτορεπόρτερ, Ακαδημία Δημιουργικής Φωτογραφίας, τεύχος 5/2001

ΒΛΑΣΣΑ ΓΡΗΓΟΡΗ, Επάγγελμα Φωτορεπόρτερ, Αθήνα 2002

Γ.Σ.Ε.Ε. – Σ.Ε.Β. – Γ.Σ.Ε.Β.Ε.Ε. – Ε.Σ.Ε.Ε. (2008), «Οδηγός Ανάπτυξης Επαγγελματικών Περιγραμμάτων». Αθήνα. Εγχειρίδιο Βασικής εκπαίδευσης στην υγιεινή και τον χειρισμό των τροφίμων για τις επιχειρήσεις μαζικής εστίασης, ΕΦΕΤ 2001

ΕΠ Ψηφιακός Φωτογράφος, www.ekepis.gr

Ένωση Φωτορεπόρτερ Ελλάδος (Ε.Φ.Ε): Καταστατικό ίδρυσης, Αθήνα 13/12/2007

Μελέτη Ανάπτυξης του Επαγγελματικού Προφίλ του «Φωτογράφου με ψηφιακά μέσα», ΚΠ. EQUAL Α΄ κύκλος Α.Σ. «Τεχνομάθεια», Α. Αθανασούλη, Ε. Μουζακίτη, ΕΚΕΠΙΣ, 2004

ΔΙΑΤΑΞΕΙΣ - ΟΔΗΓΙΕΣ

N. 3475/2006 (ΦΕΚ 146 Α/13-7-2006): Οργάνωση και Λειτουργία της Δευτεροβάθμιας Επαγγελματικής Εκπαίδευσης και Άλλες Διατάξεις

ΟΔΗΓΙΑ 2005/36/ΕΚ ΤΟΥ ΕΥΡΩΠΑΪΚΟΥ ΚΟΙΝΟΒΟΥΛΙΟΥ ΚΑΙ ΤΟΥ ΣΥΜΒΟΥΛΙΟΥ Της 7ης Σεπτεμβρίου 2005 σχετικά με την αναγνώριση των επαγγελματικών προσόντων

Πιστοποίηση Επαγγελματικών Περιγραμμάτων, (ΦΕΚ 556/8-5-2006)

Σύστημα Πιστοποίησης Προγραμμάτων, Γνώσεων, Δεξιοτήτων και Ικανοτήτων, (ΦΕΚ 1914/30-12-2005)

Διατάξεις περί ασφάλειας και υγιεινής εργασίας στο χώρο εργασίας:

[N. 1568/1985 Υγιεινή και ασφάλεια των εργαζομένων](#) (ΦΕΚ 177/18.10.85)

[Π.Δ. 305/1996](#) (ΦΕΚ 212/Α`/29.8.1996)

[Π.Δ. 17/1996](#) (ΦΕΚ 11/Α`/18.1.1996)

[Π.Δ. 16/1996](#) (ΦΕΚ 10/Α`/18.1.1996)

[Π.Δ. 105/1995](#) (ΦΕΚ 67/Α`/10.4.1995)