

**ΕΠΑΓΓΕΛΜΑΤΙΚΟ ΠΕΡΙΓΡΑΜΜΑ ΤΟΥ
«Υπάλληλος Ναυτιλιακής
Επιχείρησης»**

**ΑΝΑΔΟΧΟΣ: ΣΥΜΠΡΑΞΗ ΜΕΤΑΞΥ ΤΩΝ
ΦΟΡΕΩΝ ΚΕΚ-ΙΝΕ/ΓΣΕΕ, ΓΣΕΕ, ΣΕΒ,
ΙΟΒΕ, ΓΣΕΒΕΕ, ΚΕΚ ΓΣΕΒΕΕ, ΕΣΕΕ,
ΚΑΕΛΕ.**

**ΣΥΝΤΟΝΙΣΤΗΣ ΦΟΡΕΑΣ: ΚΕΚ-
ΙΝΕ/ΓΣΕΕ**

ΠΙΝΑΚΑΣ ΠΕΡΙΕΧΟΜΕΝΩΝ

ΣΥΝΟΨΗ - ABSTRACT	4
ΕΙΣΑΓΩΓΗ	9
ΕΝΟΤΗΤΑ Α: «ΤΙΤΛΟΣ ΚΑΙ ΟΡΙΣΜΟΣ ΤΟΥ ΕΠΑΓΓΕΛΜΑΤΟΣ Η/ ΚΑΙ ΕΙΔΙΚΟΤΗΤΑΣ»	12
A.1 Προτεινόμενος Γενικός Τίτλος του Επαγγέλματος ή/και της ειδικότητας/των	13
A.2 Ορισμός του Επαγγέλματος ή/και της ειδικότητας	13
<i>A.2.1. Γενική Περιγραφή του περιεχομένου και σκοπός του Επαγγέλματος ή/και της ειδικότητας.....</i>	<i>13</i>
A.3 Αντιστοίχιση με το ισχύον Σύστημα Ταξινόμησης Επαγγελμάτων, σε τετραψήφια ανάλυση και με το ισχύον Σύστημα Ταξινόμησης Κλάδων Οικονομίας, σε τουλάχιστον διψήφια ανάλυση	13
<i>A.3.1 Αντιστοίχιση με ΣΤΕΠ 92.....</i>	<i>13</i>
<i>A.3.2 Αντιστοίχιση με ΣΤΑΚΟΔ</i>	<i>13</i>
A.4 Ιστορική εξέλιξη του Επαγγέλματος ή/και της ειδικότητας.....	14
<i>A.4.1 Ιστορική αναδρομή και εξέλιξη του επαγγέλματος ή και της ειδικότητας</i>	<i>14</i>
<i>A.4.2 Ισχύον νομοθετικό πλαίσιο</i>	<i>14</i>
A.5 Αναπτυξιακή δυναμική της οικονομίας /δυναμική του επαγγέλματος ή/ και ειδικότητας.....	14
<i>A.5.1 Γενική περιγραφή των τάσεων μεγέθυνσης που διαγράφουν στην ελληνική αγορά οι κλάδοι στους οποίους εντάσσονται οι απασχολούμενοι στο συγκεκριμένο επάγγελμα ή/ και ειδικότητα.....</i>	<i>14</i>
<i>A.5.2 Είδος επιχειρήσεων όπου εμφανίζεται κατά κύριο το επάγγελμα και αναπτυξιακή δυναμική του επαγγέλματος/ή και της ειδικότητας.....</i>	<i>17</i>
A.6 Απασχόληση, τάσεις-προοπτικές	22
<i>A.6.1 Περιγραφή υπάρχουσας κατάστασης της απασχόλησης.....</i>	<i>22</i>
<i>A.6.2 Τάσεις</i>	<i>23</i>
<i>A.6.3 Προοπτικές</i>	<i>23</i>
A.7 Υφιστάμενες μορφές άσκησης του επαγγέλματος ή /και της ειδικότητας, τάσεις εξέλιξης	24
<i>A.7.1 Υφιστάμενες ειδικεύσεις/κατευθύνσεις του επαγγέλματος ή/και της ειδικότητας</i>	<i>24</i>
<i>A.7.2 Τάσεις εξέλιξης των πιο δυναμικών και πολυπληθών ειδικεύσεων</i>	<i>24</i>
A.8 Ποσοτικά και ποιοτικά χαρακτηριστικά του ανθρώπινου δυναμικού που δραστηριοποιείται στο επάγγελμα/ειδικότητα.....	24
A.9 Συνδικαλιστικές ή επιστημονικές οργανώσεις σχετικές με το επάγγελμα/ειδικότητα,	



έντυπα ή άλλα μέσα πληροφόρησης ή άλλες πηγές.....	25
<i>A.9.1 Συνδικαλιστικές-επαγγελματικές ή επιστημονικές οργανώσεις σχετικές με το επάγγελμα/ειδικότητα.....</i>	<i>25</i>
<i>A.9.2 Έντυπα και άλλα μέσα πληροφόρησης.....</i>	<i>25</i>
<i>A.9.3 Άλλες πηγές πληροφόρησης.....</i>	<i>25</i>
A.10 Τυπικές ή θεσμικές προϋποθέσεις για την άσκηση του επαγγέλματος/ειδικότητας.....	26
<i>A.10.1 Άδειες λειτουργίας.....</i>	<i>26</i>
<i>A.10.2 Άδειες εργασίας.....</i>	<i>26</i>
<i>A.10.3 Άλλες προϋποθέσεις άσκησης επαγγέλματος ή/και ειδικότητας.....</i>	<i>26</i>
A.11 Τίτλοι και θέσεις-διαβαθμίσεις στην επαγγελματική ιεραρχία.....	26
<i>A.11.1 Τίτλοι και θέσεις- διαβαθμίσεις επαγγελματικής ιεραρχίας.....</i>	<i>26</i>
A.12 Συνθήκες εργασίας (συμπεριλαμβανομένων υγιεινής και ασφάλειας).....	26
A.13 Δυνατότητες απασχόλησης για άτομα με αναπηρίες.....	27
ΕΝΟΤΗΤΑ Β: «ΑΝΑΛΥΣΗ ΤΟΥ ΕΠΑΓΓΕΛΜΑΤΟΣ Η/ ΚΑΙ ΕΙΔΙΚΟΤΗΤΑΣ – ΠΡΟΔΙΑΓΡΑΦΕΣ».....	27
B.1 ΚΥΡΙΕΣ ΚΑΙ ΕΠΙΜΕΡΟΥΣ ΕΠΑΓΓΕΛΜΑΤΙΚΕΣ ΛΕΙΤΟΥΡΓΙΕΣ, ΕΠΑΓΓΕΛΜΑΤΙΚΕΣ ΕΡΓΑΣΙΕΣ.....	27
B.2 ΚΡΙΤΗΡΙΑ ΕΠΑΓΓΕΛΜΑΤΙΚΗΣ ΑΝΤΑΠΟΚΡΙΣΗΣ, ΕΥΡΟΣ ΕΦΑΡΜΟΓΗΣ.....	32
ΕΝΟΤΗΤΑ Γ: «ΑΠΑΡΑΙΤΗΤΕΣ ΓΝΩΣΕΙΣ, ΔΕΞΙΟΤΗΤΕΣ ΚΑΙ ΙΚΑΝΟΤΗΤΕΣ».....	40
Γ.1 ΓΝΩΣΕΙΣ.....	40
Γ.2 ΔΕΞΙΟΤΗΤΕΣ & ΙΚΑΝΟΤΗΤΕΣ.....	52
ΕΝΟΤΗΤΑ Δ: «ΠΡΟΤΕΙΝΟΜΕΝΕΣ ΔΙΑΔΡΟΜΕΣ ΓΙΑ ΤΗΝ ΑΠΟΚΤΗΣΗ ΤΩΝ ΑΠΑΙΤΟΥΜΕΝΩΝ ΠΡΟΣΟΝΤΩΝ».....	66
ΕΝΟΤΗΤΑ Ε: «ΕΝΔΕΙΚΤΙΚΟΙ ΤΡΟΠΟΙ ΑΞΙΟΛΟΓΗΣΗΣ ΤΩΝ ΑΠΑΙΤΟΥΜΕΝΩΝ ΓΝΩΣΕΩΝ, ΔΕΞΙΟΤΗΤΩΝ ΚΑΙ ΙΚΑΝΟΤΗΤΩΝ».....	67
E.1 ΕΝΔΕΙΚΤΙΚΟΙ ΤΡΟΠΟΙ ΑΞΙΟΛΟΓΗΣΗΣ ΤΩΝ ΑΠΑΙΤΟΥΜΕΝΩΝ ΓΝΩΣΕΩΝ ΣΕ ΕΠΙΠΕΔΟ ΕΠΙΜΕΡΟΥΣ ΕΠΑΓΓΕΛΜΑΤΙΚΩΝ ΛΕΙΤΟΥΡΓΙΩΝ.....	67
E.2 ΕΝΔΕΙΚΤΙΚΟΙ ΤΡΟΠΟΙ ΑΞΙΟΛΟΓΗΣΗΣ ΤΩΝ ΑΠΑΙΤΟΥΜΕΝΩΝ ΔΕΞΙΟΤΗΤΩΝ ΣΕ ΕΠΙΠΕΔΟ ΕΠΙΜΕΡΟΥΣ ΕΠΑΓΓΕΛΜΑΤΙΚΩΝ ΛΕΙΤΟΥΡΓΙΩΝ.....	70
ΒΙΒΛΙΟΓΡΑΦΙΑ.....	74



ΣΥΝΟΨΗ - ABSTRACT

ΤΙΤΛΟΣ ΚΑΙ ΟΡΙΣΜΟΣ ΤΟΥ ΕΠΑΓΓΕΛΜΑΤΟΣ

Η παρούσα μελέτη αφορά στην ανάπτυξη του Επαγγελματικού Περιγράμματος «**ΥΠΑΛΛΗΛΟΣ ΝΑΥΤΙΛΙΑΚΗΣ ΕΠΙΧΕΙΡΗΣΗΣ**» όπως προτάθηκε και προκηρύχθηκε από το ΕΚΕΠΙΣ.

Ο υπάλληλος ναυτικού πρακτορείου είναι ο εργαζόμενος που αναλαμβάνει να διεκπεραιώσει στο πλαίσιο μιας οργανωτικής – ιεραρχικής δομής και μέσω προκαθορισμένων οδηγιών και διαδικασιών, μέρος ή σύνολο διοικητικών – υποστηρικτικών εργασιών του πρακτορείου, υπό την καθοδήγηση Προϊσταμένου και με σκοπό την αποτελεσματική λειτουργία του πρακτορείου.

Ο υπάλληλος ναυτιλιακής εταιρείας είναι ο εργαζόμενος που αναλαμβάνει να διεκπεραιώσει στο πλαίσιο μιας οργανωτικής – ιεραρχικής δομής και μέσω προκαθορισμένων οδηγιών και διαδικασιών, μέρος ή σύνολο διοικητικών – υποστηρικτικών εργασιών γραφείου, υπό την καθοδήγηση Προϊσταμένου και με σκοπό την αποτελεσματική λειτουργία της επιχείρησης.

~~~~~

The present study concerns the development of the occupational profile of “shipping company employee”, as it was suggested and was officially announced from EKEPIS.

The shipping agency employee is the worker who undertakes to process, in the framework of an organized – hierarchal structure and through particular directions and procedures, part or group of agency’s administrative work, guided by a chief, in order to an effective function of the agency.

Shipping company clerk is the worker who undertakes to process, in the framework of an organized – hierarchal structure and through particular directions and procedures, part or group of agency’s administrative work, guided by a chief, in order to an effective function of the company.

### ΑΝΑΛΥΣΗ ΤΟΥ ΕΠΑΓΓΕΛΜΑΤΟΣ/ ΕΙΔΙΚΟΤΗΤΑΣ – ΕΠΑΓΓΕΛΜΑΤΙΚΕΣ ΛΕΙΤΟΥΡΓΙΕΣ ΚΑΙ ΕΡΓΑΣΙΕΣ

#### Συγκεντρωτική Παρουσίαση Κύριων και Επιμέρους Επαγγελματικών Λειτουργιών και Εργασιών του Περιγράμματος

#### ΒΑΣΙΚΟ ΕΠΑΓΓΕΛΜΑ

ΚΕΛ 1: Συμμετέχει στην οργάνωση ταξιδιού του πλοίου

ΕΕΛ 1.1: Υποστηρίζει διαδικασίες ναύλωσης πλοίου και εξασφάλισης φορτίου

ΕΕ 1.1.1: Συγκεντρώνει πληροφορίες που αφορούν το ταξίδι του πλοίου

- ΕΕ 1.1.2: Αποστέλλει πληροφορίες που αφορούν πλοίο
- ΕΕ 1.1.3: Συλλέγει και επιβεβαιώνει πληροφορίες για το προτεινόμενο δρομολόγιο
- ΕΕΛ 1.2: Συμμετέχει στις εργασίες για την μελέτη, ανάλυση και αποτύπωση της πορείας του πλοίου
  - ΕΕ 1.2.1: Συμμετέχει στον υπολογισμό κόστους ταξιδιού και προσφοράς ναύλου
  - ΕΕ 1.2.2: Συμμετέχει στον υπολογισμό των απαιτήσεων εφοδιασμού του πλοίου
  - ΕΕ 1.2.3: Καταχωρεί τα στοιχεία της μελέτης πορείας πλοίου
- ΕΕΛ 1.3: Επικοινωνεί, ενημερώνει και δίνει οδηγίες για το ταξίδι το πλοίο και το φορτίο
  - ΕΕ 1.3.1: Επικοινωνεί με το πλοίο και αποστέλλει οδηγίες σχετικά με την πορεία του πλοίου και χειρισμού του φορτίου
  - ΕΕ 1.3.2: Συνεργάζεται με κατά τόπους αντιπροσώπους της εταιρείας και αποστέλλει οδηγίες εξυπηρέτησης πλοίου και φορτίου στο λιμάνι
  - ΕΕ 1.3.3: Ενημερώνει ναυλωτές και πλοιοκτήτες
- ΚΕΛ 2: Υποστηρίζει την εξασφάλιση της ομαλής, οικονομικής και ασφαλούς διαχείρισης του πλοίου
  - ΕΕΛ 2.1: Συμμετέχει στις εργασίες προμηθειών ,εφοδιασμού και τεχνικής υποστήριξης
    - ΕΕ 2.1.1: Συνεργάζεται με τους αρμόδιους για τον συντονισμό επισκευών, συντηρήσεων και επιθεωρήσεων
    - ΕΕ 2.1.2: Συντάσσει και αποστέλλει αίτηση προσφορών
    - ΕΕ 2.1.3: Συντάσσει σχετικό έντυπο σύγκρισης προσφορών και χρέωσης για την επιλογή του προμηθευτή και το διαβιβάζει στους αρμόδιους
  - ΕΕΛ 2.2: Εξασφαλίζει την υλοποίηση εργασιών και εφοδιασμού του πλοίου
    - ΕΕ 2.2.1: Δίνει παραγγελίες, παρακολουθεί , και εξασφαλίζει τις παραλαβές και αναθέσεις.
    - ΕΕ 2.2.2: Ελέγχει τα τιμολόγια και τα παραδίδει στο λογιστήριο
    - ΕΕ 2.2.3: Ενημερώνει το μηχανογραφικό σύστημα εφοδιασμού των πλοίων και τηρεί πίνακες απογραφής υλικών
  - ΕΕΛ 2.3: Συμμετέχει στις εργασίες οργάνωσης πληρώματος
    - ΕΕ 2.3.1: Παρακολουθεί τη σύνθεση των πλοίων και τις ανάγκες των πληρωμάτων και συντονίζει τις απαιτούμενες ενέργειες
    - ΕΕ 2.3.2: Συνεργάζεται με εταιρείες που ασχολούνται με την εξεύρεση πληρωμάτων και υποστηρίζει τις διαδικασίες επιλογής πληρώματος
    - ΕΕ 2.3.3: Υποστηρίζει τις διαδικασίες πρόσληψης, απόλυσης, εκπαίδευσης
- ΚΕΛ 3: Συμμετέχει στις εργασίες καθημερινής διαχείρισης του πλοίου και του ταξιδιού
  - ΕΕΛ 3.1: Υποστηρίζει την καθημερινή παρακολούθηση και τον συντονισμό του πλοίου
    - ΕΕ 3.1.1 Λαμβάνει αιτήματα και αναφορές για την κατάσταση του πλοίου, του φορτίου και του πληρώματος και τις συνθήκες ταξιδιού.
    - ΕΕ 3.1.2: Καταχωρεί τα δεδομένα της ημερήσιας αναφοράς του πλοίου και εκδίδει σχετικές αναφορές

- ΕΕ 3.1.3: Ενημερώνει τους αρμόδιους για τα θέματα της ημερήσιας κατάστασης του πλοίου
- ΕΕΛ 3.2: Συμμετέχει στον έλεγχο της κατάστασης του πλοίου
  - ΕΕ 3.2.1: Παρακολουθεί, ελέγχει, επεξεργάζεται σε συνεργασία με τους αρμόδιους αιτήματα και αναφορές για την κατάσταση του πλοίου, του φορτίου και του πληρώματος και τις συνθήκες ταξιδιού
  - ΕΕ 3.2.2: Εκδίδει και αποστέλλει οδηγίες και κατευθύνσεις σχετικές με τις κινήσεις και τις ενέργειες του πλοίου
  - ΕΕ 3.2.3: Ενημερώνει το μηχανογραφικό σύστημα εφοδιασμού των πλοίων και τηρεί πίνακες απογραφής υλικών
- ΕΕΛ 3.3: Υποστηρίζει διοικητικά το τμήμα του
  - ΕΕ 3.3.1: Τηρεί αρχείο και το ενημερώνει τακτικά
  - ΕΕ 3.3.2: Διεκπεραιώνει την εισερχόμενη και εξερχόμενη αλληλογραφία του τομέα εργασίας του
  - ΕΕ 3.3.3 Τηρεί και ενημερώνει λίστα εκκρεμών θεμάτων

## **ΑΠΑΡΑΙΤΗΤΕΣ ΓΝΩΣΕΙΣ, ΔΕΞΙΟΤΗΤΕΣ ΚΑΙ ΙΚΑΝΟΤΗΤΕΣ**

### **Συγκεντρωτική Παρουσίαση των Γνώσεων, Δεξιοτήτων και Ικανοτήτων του Περιγράμματος**

#### **ΒΑΣΙΚΟ ΕΠΑΓΓΕΛΜΑ**

(Ανά επίπεδο επαγγελματικής ιεραρχίας)

#### **ΓΕΝΙΚΕΣ ΓΝΩΣΕΙΣ**

Ελληνική Γλώσσα  
Βασικές Γνώσεις Η/Υ  
Καλή Γνώση Αγγλικών  
Στοιχειώδεις Γνώσεις Μαθηματικών

#### **ΒΑΣΙΚΕΣ ΕΠΑΓΓΕΛΜΑΤΙΚΕΣ ΓΝΩΣΕΙΣ**

Τυπικές διαδικασίες αναζήτησης ναύλων για φορτία και πλοία  
Γνώση ειδών φορτίου, τύπων πλοίου και ειδών ναύλωσης  
Τυπικές διαδικασίες μελέτης πορείας πλοίου  
Τυπικές διαδικασίες υπολογισμού κόστους ταξιδιού, υπολογισμού ναύλου, υπολογισμού καταναλώσεων και προγραμματισμού λήψης καυσίμων  
Γνώση ειδικού λογισμικού  
Τυπικές διαδικασίες χειρισμού φορτίου, εξυπηρέτησης πλοίου  
Τυπικές διαδικασίες ενημέρωσης ναυλωτών πλοιοκτητών  
Τυπικές διαδικασίες επικοινωνίας με πλοίαρχο και πράκτορες και έκδοσης οδηγιών σχετικά με την πορεία πλοίου, την εξυπηρέτηση πλοίου και χειρισμού φορτίου  
Γνώση ναυτικού δικαίου  
Γνώση χειρισμού μηχανών γραφείου και συστήματα επικοινωνιών  
Τυπικές διαδικασίες συντονισμού επισκευών, συντηρήσεων και επιθεωρήσεων πλοίων  
Τυπικές διαδικασίες σύνταξης αιτήσεων για λήψη προσφορών και σύνταξης συγκριτικών πινάκων  
Τυπικές διαδικασίες παρακολούθησης παραγγελιών, διεκπεραίωσης εργασιών, ελέγχου τιμολογίων και τήρησης στοιχείων απογραφής υλικών  
Τυπικές διαδικασίες ελέγχου ορθότητας παραλαβών και ολοκλήρωσης εργασιών

Τυπικές διαδικασίες εξεύρεσης, επιλογής και στελέχωσης πλοίου  
Τυπικές διαδικασίες πρόσληψης, απόλυσης και εκπαίδευσης πληρωμάτων  
Γνώση Ναυτικού δικαίου  
Τυπικές διαδικασίες επικοινωνίας με το πλοίο  
Γνώση ανάγνωσης ναυτιλιακών εγγράφων και ναυτιλιακής ορολογίας  
Τυπικές διαδικασίες ενημέρωσης συναδέλφων και προϊσταμένων  
Τυπικές διαδικασίες ελέγχου και επεξεργασίας αιτημάτων, αναφορών πλοίου  
Τυπικές διαδικασίες χειρισμού και φόρτωσης φορτίου, εξυπηρέτησης πλοίου στον λιμένα, χειρισμού έκτακτων συμβάντων και χειρισμού αναγκών πληρώματος  
Τυπικές διαδικασίες ελέγχου καταναλώσεων και εφοδίων  
Τυπικές διαδικασίες παρακολούθησης χρονολογικού προγράμματος απασχόλησης πλοίου  
Τυπικές διαδικασίες ελέγχου οικονομικών συναλλαγών  
Τυπικές διαδικασίες τήρησης αρχείου  
Τυπικές διαδικασίες διεκπεραίωσης αλληλογραφίας  
Γνώση Ειδικού λογισμικού  
Βασικές Γνώσεις Λογιστικής  
Βασικές Γνώσεις Διαχείρισης Ανθρώπινου Δυναμικού  
Γνώση Ναυτιλιακής ορολογίας στην Αγγλική Γλώσσα  
Τυπικές Διαδικασίες της επιχείρησης για την μελέτη και πορεία του πλοίου

#### **ΕΙΔΙΚΕΣ ΕΠΑΓΓΕΛΜΑΤΙΚΕΣ ΓΝΩΣΕΙΣ**

#### **ΔΕΞΙΟΤΗΤΕΣ**

Επικοινωνία  
Ομαδική Εργασία  
Οργανωτικότητα  
Μαθηματική δεξιότητα  
Δεξιότητες ΤΠΕ  
Ενεργός Ακρόαση  
Διαχείριση χρόνου  
Γραπτή έκφραση

#### **ΙΚΑΝΟΤΗΤΕΣ**

Τακτοποίηση Πληροφοριών  
Καλή μνήμη  
Αντιληπτική ικανότητα  
Αφαιρετική και κριτική ικανότητα  
Υπολογιστική Ικανότητα  
Ικανότητα γραπτής και προφορικής έκφρασης  
Παραγωγικός συλλογισμός

#### **ΠΡΟΤΕΙΝΟΜΕΝΕΣ ΔΙΑΔΡΟΜΕΣ ΓΙΑ ΤΗΝ ΑΠΟΚΤΗΣΗ ΤΩΝ ΑΠΑΙΤΟΥΜΕΝΩΝ ΠΡΟΣΟΝΤΩΝ**

## ΔΙΑΔΡΟΜΕΣ

|                         |                                                                                                                                                                                           |
|-------------------------|-------------------------------------------------------------------------------------------------------------------------------------------------------------------------------------------|
| 1 <sup>η</sup> Διαδρομή | <b><u>Απόφοιτος Δευτεροβάθμιας εκπαίδευσης Λυκείου (ΤΕΕ Β κύκλου ή ΕΠΑΛ' ή ΕΠΑΣ ή ΤΕΣ ή ΤΕΛ ,συναφούς ειδικότητας ) και προϋπηρεσία 2 ετών</u></b>                                        |
| 2 <sup>η</sup> Διαδρομή | <b><u>Απόφοιτος Δευτεροβάθμιας εκπαίδευσης Λυκείου (Γενικό Λύκειο ) και Αρχική Επαγγελματική Εκπαίδευση ( ΙΕΚ) συναφούς ειδικότητας και προϋπηρεσία έξι (6) μηνών</u></b>                 |
| 3 <sup>η</sup> Διαδρομή | <b><u>Απόφοιτος Δευτεροβάθμιας εκπαίδευσης Λυκείου (Γενικό Λύκειο ) και Συνεχιζόμενη Επαγγελματική Κατάρτιση (ΣΕΚ ) , 400 ωρών στην αντίστοιχη ειδικότητα και προϋπηρεσία 1 έτους</u></b> |

## ΕΝΔΕΙΚΤΙΚΟΙ ΤΡΟΠΟΙ ΑΞΙΟΛΟΓΗΣΗΣ ΤΩΝ ΑΠΑΙΤΟΥΜΕΝΩΝ ΓΝΩΣΕΩΝ, ΔΕΞΙΟΤΗΤΩΝ ΚΑΙ ΙΚΑΝΟΤΗΤΩΝ

### ΑΞΙΟΛΟΓΗΣΗ ΓΝΩΣΕΩΝ

- Γραπτές και προφορικές εξετάσεις
- Τεστ πολλαπλών απαντήσεων
- Εκπόνηση εργασιών

### ΑΞΙΟΛΟΓΗΣΗ ΔΕΞΙΟΤΗΤΩΝ

- Συνέντευξη
- Παρατήρηση εκτέλεσης εργασίας
- Αξιολόγηση τεχνικών δεξιοτήτων

**ΙΚΑΝΟΤΗΤΕΣ:** Ειδικά για τις ικανότητες διευκρινίζεται ότι η αξιολόγησή τους είναι ευαίσθητη διαδικασία και ότι μπορούν να εκτιμηθούν αποκλειστικά με την εφαρμογή σταθμισμένων και αξιόπιστων εργαλείων. Διεθνώς για το σκοπό αυτό έχουν αναπτυχθεί διάφορα ψυχομετρικά εργαλεία (τεστ ικανοτήτων). Ένα «τεστ ικανότητας» μετρά μία σχετικά ομοιογενή και σαφώς προσδιορισμένη ικανότητα. Τα «τεστ ειδικών ικανοτήτων» μετρούν μία μόνο συγκεκριμένη ικανότητα, ενώ οι «συστοιχίες πολλαπλών ικανοτήτων» καταλήγουν σε ένα ατομικό προφίλ, με ξεχωριστή βαθμολογία για έναν αριθμό ικανοτήτων. Ενδεικτικά τεστ ικανοτήτων είναι τα εξής: Differential Aptitude Test (DAT) και του General Aptitude Test Battery (GATB), Comprehensive Ability Battery (CAB), SRA Mechanical Aptitude, Minnesota Paper Form Board.



## ΕΙΣΑΓΩΓΗ

Οι συνδικαλιστικές οργανώσεις εκπροσώπησης εργαζομένων και εργοδοτών που υπογράφουν την ΕΓΣΣΕ ΓΣΕΒΕΕ, ΓΣΕΕ, ΕΣΕΕ και ΣΕΒ, σε σύμπραξη με τα ερευνητικά ή εκπαιδευτικά κέντρα ΚΕΚ ΓΣΕΒΕΕ, ΚΕΚ ΙΝΕ/ΓΣΕΕ, ΚΑΕΛΕ και ΙΟΒΕ, ανέλαβαν από το Υπουργείο Απασχόλησης – ΕΚΕΠΙΣ, στο πλαίσιο συγχρηματοδοτούμενης από το Ευρωπαϊκό Κοινωνικό Ταμείο δράσης, να αναπτύξουν 145 επαγγελματικά περιγράμματα μεταξύ των οποίων και το επαγγελματικό περίγραμμα του «Υπαλλήλου Ναυτιλιακής Επιχείρησης» στο οποίο αναφέρεται η παρούσα μελέτη αυτή.

Η συνεργασία των αναδόχων φορέων αποβλέπει στην ανάπτυξη και πιστοποίηση «Επαγγελματικών Περιγραμμάτων», στο πλαίσιο της διά βίου εκπαίδευσης και κατάρτισης και αποτελεί απαραίτητο βήμα για τη λειτουργία του Εθνικού Συστήματος Σύνδεσης της Επαγγελματικής Εκπαίδευσης και Κατάρτισης με την Απασχόληση (ΕΣΣΕΕΚΑ).

Με αυτή τη συνεργασία των Κοινωνικών Φορέων επιδιώκεται η ουσιαστική σύνδεση της επαγγελματικής εκπαίδευσης και κατάρτισης με τις ανάγκες των εργαζόμενων και των επιχειρήσεων και γενικότερα της ελληνικής οικονομίας και κοινωνίας.

Η ανάπτυξη του επαγγελματικού περιγράμματος του «Υπαλλήλου Ναυτιλιακής Επιχείρησης» έγινε υπό το συντονισμό του ΚΕΚ-ΙΝΕ/ΓΣΕΕ. Υπεύθυνος έργου από την πλευρά του ΚΕΚ-ΙΝΕ/ΓΣΕΕ ήταν ο Δημουλάς Κων/νος.

Συντονιστής και επιμελητής της μελέτης ανάπτυξης του επαγγελματικού περιγράμματος του «Υπαλλήλου Ναυτιλιακής Επιχείρησης» ήταν η κα. Κιακυροπούλου Ειρήνη. Συντάκτες και συγγραφείς του περιγράμματος ήταν η κα. Φωτίδου Δημητρά και η κα. Κιακυροπούλου Ειρήνη. Την προσέγγιση των εργαζομένων για το περίγραμμα και το αναλυτικό του περιεχόμενο, τη διατύπωσε γνωμοδοτώντας ο κ. Βασιλόπουλος Θάνος. Την προσέγγιση των εργοδοτών για το περίγραμμα και το αναλυτικό του περιεχόμενο, τη διατύπωσε γνωμοδοτώντας ο κ. Λαγός Άριστείδης.

Το μεθοδολογικό πλαίσιο στο οποίο βασίστηκε η παρούσα μελέτη έχει αναπτυχθεί στον σχετικό «ΟΔΗΓΟ»<sup>1</sup> που εξέδωσαν το 2007 οι συνδικαλιστικές οργανώσεις εκπροσώπησης εργαζομένων και εργοδοτών που υπογράφουν την ΕΓΣΣΕ. Η ανάπτυξη των περιγραμμάτων γίνεται βάσει συγκεκριμένων προδιαγραφών, όπως αυτές προσδιορίζονται στην ΚΥΑ [110998/ 08.05.06 (ΦΕΚ 566Β')] και το Αναλυτικό

<sup>1</sup> Ο Οδηγός για την ανάπτυξη και τις προδιαγραφές των επαγγελματικών περιγραμμάτων συντάχθηκε το 2007 από την παρακάτω ομάδα εργασίας των ΓΣΕΕ-ΣΕΒ-ΓΣΕΒΕΕ-ΕΣΕΕ: Δημουλάς Κώστας (Επιμέλεια), Βαρβιτσιώτη Ρένα, Σπηλιώτη Χριστίνα (Συγγραφείς), Τολίδης Γιάννης (Ανάπτυξη και Συγγραφή Ερωτηματολογίου Περιγραφής Επαγγέλματος), Ασπρος Δημήτρης (Παράδειγμα Επαγγελματικού Περιγράμματος).

Τεύχος της Προκήρυξης για τη διεξαγωγή Ανοικτού Διεθνούς Διαγωνισμού Αριθ.32/2009 με τίτλο «Ανάπτυξη 145 Επαγγελματικών Περιγραμμάτων»,

Βάσει των ανωτέρω, η περιγραφή των επαγγελματικών περιγραμμάτων ακολουθεί τους εξής πέντε άξονες:

Ενότητα Α: Τίτλος και ορισμός του επαγγέλματος / ειδικότητας.

Ενότητα Β: Ανάλυση του επαγγέλματος / ειδικότητας - «προδιαγραφές».

Ενότητα Γ: Απαραίτητες γνώσεις, δεξιότητες, ικανότητες για την άσκηση του επαγγέλματος/ ειδικότητα.

Ενότητα Δ: Προτεινόμενες διαδρομές για την απόκτηση των απαιτούμενων προσόντων.

Ενότητα Ε: Ενδεικτικοί τρόποι αξιολόγησης των απαιτούμενων Γνώσεων, Δεξιοτήτων και Ικανοτήτων.

Στην ενότητα Α αναλύονται οι γενικότερες συνθήκες του επαγγέλματος, οι τεχνολογικές αλλαγές που το επηρεάζουν, οι γενικότερες αλλαγές που παρατηρούνται, οι προοπτικές του επαγγέλματος στην αγορά εργασίας και των κλάδων δραστηριότητας στους οποίους ασκείται, καθώς και οι ρυθμίσεις που ισχύουν σχετικά με την άσκηση του επαγγέλματος

Στην ενότητα Β το επάγγελμα αναλύεται σε κύριες επαγγελματικές λειτουργίες (ΚΕΛ<sub>1</sub> έως ΚΕΛ<sub>v</sub>), κάθε ΚΕΛ αναλύεται σε επιμέρους επαγγελματικές λειτουργίες (ΕΕΛ) και κάθε ΕΕΛ σε επαγγελματικές εργασίες (ΕΕ) (επόμενο διάγραμμα).

### **Διάγραμμα: Ανάλυση επαγγέλματος σε ΚΕΛ-ΕΕΛ-ΕΕ**

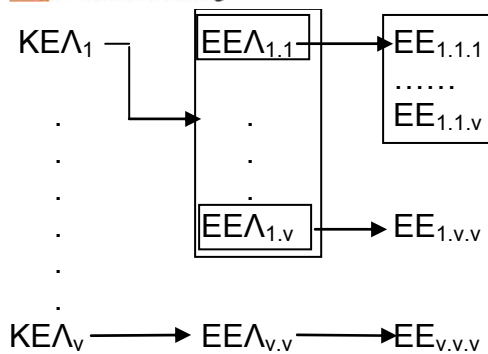

Για κάθε δε ΕΕ προσδιορίζονται τα κριτήρια επαγγελματικής ανταπόκρισης και το εύρος εφαρμογής της.

Με βάση αυτή την ανάλυση, στην ενότητα Γ αναλύονται οι απαιτούμενες γνώσεις, ικανότητες και δεξιότητες που είναι απαραίτητες για αποτελεσματική εκτέλεση κάθε επαγγελματικής εργασίας.

Στις ενότητες Δ και Ε προτείνονται διαδρομές για την απόκτηση των απαιτούμενων προσόντων και ενδεικτικοί τρόποι αξιολόγησης των απαιτούμενων γνώσεων, δεξιοτήτων και ικανοτήτων.

Αξιοποιήθηκαν οι ακόλουθες μέθοδοι συλλογής πληροφοριών για το επάγγελμα:

- **Η βιβλιογραφική έρευνα γραφείου**, για την επισκόπηση της σχετικής με το επάγγελμα βιβλιογραφίας σε εθνικό και διεθνές επίπεδο (κλαδικές μελέτες και επαγγελματικές μονογραφίες), τη συγκέντρωση και ανάλυση στατιστικών δεδομένων της Εθνικής Στατιστικής Υπηρεσίας και των στοιχείων που διαθέτουν οι επαγγελματικές και επιστημονικές ενώσεις του επαγγέλματος.
- Μια παραλλαγή της **μεθόδου Delphi** με βάση ερωτηματολόγιο που συνέταξε η επιστημονική επιτροπή της ένωσης των φορέων.
- **Οι συνεντεύξεις με κατόχους θέσεων εργασίας** στο επάγγελμα βάσει οδηγού συνέντευξης με προεπιλεγμένους άξονες που συνέταξε η επιστημονική επιτροπή της ένωσης των φορέων.
- Εναλλακτικά της μεθόδου της συνέντευξης χρησιμοποιήθηκε και μέθοδος συμπλήρωσης **εξειδικευμένου ερωτηματολογίου με κατόχους θέσεων εργασίας** στο επάγγελμα.
- **Διαδικασίες ανασκόπησης και ανάδρασης** με τις επαγγελματικές οργανώσεις των εργαζομένων και των εργοδοτών κατά τη διάρκεια εκπόνησης της μελέτης.

Η τελική σύνθεση του Επαγγελματικού Περιγράμματος πραγματοποιήθηκε από τη συντονίστρια της ομάδας ανάπτυξης του επαγγελματικού περιγράμματος κα Κιακυροπούλου Ειρήνη υπό την εποπτεία των στελεχών του ΚΕΚ-ΙΝΕ/ΓΣΕΕ (Καρατράσογλου Ιάκωβος, Σπηλιώτη Χριστίνα, Βαρβιτσιώτη Ρένα).

Τη συνολική ευθύνη του έργου των 145 επαγγελματικών περιγραμμάτων είχε η **Ομάδα Πλοήγησης** που

συγκροτήθηκε από τους Αναδόχους φορείς και αποτελείται από τους εξής:

| Φορέας       | Όνοματεπώνυμο         |
|--------------|-----------------------|
| ΚΕΚ-ΙΝΕ/ΓΣΕΕ | Βαρβιτσιώτη Ρένα      |
| ΓΣΕΕ         | Καρατράσογλου Ιάκωβος |
| ΙΟΒΕ         | Τορτοπίδης Αντώνης    |
| ΓΣΕΒΕΕ       | Λιντζέρης Παρασκευάς  |
| ΚΕΚ ΓΣΕΒΕΕ   | Αυλωνίτου Αναστασία   |
| ΣΕΒ          | Τορτοπίδης Αντώνης    |
| ΕΣΕΕ, ΚΑΕΛΕ  | Κόνσολας Αντώνης      |

Τον έλεγχο ανταπόκρισης του περιγράμματος στις προδιαγραφές του έργου της ανάπτυξης των 145 επαγγελματικών περιγραμμάτων είχε η **Επιτροπή Ποιότητας** στην οποία συμμετείχαν οι εξής:

| Φορέας       | Όνοματεπώνυμο      |
|--------------|--------------------|
| ΚΕΚ-ΙΝΕ/ΓΣΕΕ | Σπηλιώτη Χριστίνα  |
| ΚΕΚ-ΙΝΕ/ΓΣΕΕ | Βαρβιτσιώτη Ειρήνη |
| ΕΣΕΕ, ΚΑΕΛΕ  | Αρανίτου Βάλλια    |
| ΚΕΚ ΓΣΕΒΕΕ   | Βαρδαρός Σταμάτης  |
| ΣΕΒ, ΙΟΒΕ    | Τσακανίκας Άγγελος |

## ΕΝΟΤΗΤΑ Α: «ΤΙΤΛΟΣ ΚΑΙ ΟΡΙΣΜΟΣ ΤΟΥ ΕΠΑΓΓΕΛΜΑΤΟΣ Η/ ΚΑΙ ΕΙΔΙΚΟΤΗΤΑΣ»

### **A.1 Προτεινόμενος Γενικός Τίτλος του Επαγγέλματος ή/και της ειδικότητας/των**

Η παρούσα μελέτη αφορά την ανάπτυξη του Επαγγελματικού Περιγράμματος με τίτλο «**ΥΠΑΛΛΗΛΟΣ ΝΑΥΤΙΛΙΑΚΗΣ ΕΠΙΧΕΙΡΗΣΗΣ**» όπως προτάθηκε και προκηρύχθηκε από το ΕΚΕΠΙΣ.

### **A.2 Ορισμός του Επαγγέλματος ή/και της ειδικότητας**

A.2.1. Γενική Περιγραφή του περιεχομένου και σκοπός του Επαγγέλματος ή/και της ειδικότητας

Ο υπάλληλος ναυτιλιακής εταιρείας είναι ο εργαζόμενος που αναλαμβάνει να διεκπεραιώσει στο πλαίσιο μιας οργανωτικής – ιεραρχικής δομής και μέσω προκαθορισμένων οδηγιών και διαδικασιών, μέρος ή σύνολο διοικητικών – υποστηρικτικών εργασιών γραφείου για την διαχείριση πλοίων, υπό την καθοδήγηση Προϊσταμένου και με σκοπό την αποτελεσματική λειτουργία της επιχείρησης.

### **A.3 Αντιστοίχιση με το ισχύον Σύστημα Ταξινόμησης Επαγγελμάτων, σε τετραψήφια ανάλυση και με το ισχύον Σύστημα Ταξινόμησης Κλάδων Οικονομίας, σε τουλάχιστον διψήφια ανάλυση**

A.3.1 Αντιστοίχιση με ΣΤΕΠ 92

Η εξάσκηση των καθηκόντων του συγκεκριμένου επαγγέλματος όσον αφορά την ταξινόμηση του επαγγέλματος αυτού βάσει του ΣΤΕΠ-92 υπάγεται σε επίπεδο διψήφιας ανάλυσης στον κωδικό 41 Υπάλληλοι Γραφείων και ως τετραψήφια ανάλυση στον κωδικό 4190 Λοιποί Υπάλληλοι, η οποία και προτείνεται στο πλαίσιο της παρούσας μελέτης.

*Με βάση την Στατιστική Ταξινόμηση Επαγγελμάτων δεν υπάρχει αντίστοιχος κωδικός περιγραφής των καθηκόντων του επαγγέλματος Υπαλλήλου Ναυτιλιακής Εταιρείας για αυτό προτείνεται η κατηγορία Λοιποί Υπάλληλοι η οποία όμως δεν είναι πραγματικά η αντίστοιχη.*

A.3.2 Αντιστοίχιση με ΣΤΑΚΟΔ

Σε αντιστοίχιση με το ΣΤΑΚΟΔ το συγκεκριμένο επάγγελμα σε επίπεδο διψήφιας ανάλυσης το συγκεκριμένο επάγγελμα υπάγεται στον κωδικό 61 Υδάτινες μεταφορές 611 Θαλάσσιες και ακτοπλοϊκές μεταφορές.

Σε αντιστοίχιση με το ΣΤΑΚΟΔ 2008 το συγκεκριμένο επάγγελμα σε επίπεδο διψήφιας ανάλυσης υπάγεται στον κωδικό 50 Πλωτές μεταφορές 50.10 Θαλάσσιες και ακτοπλοϊκές μεταφορές επιβατών και 50.20 Θαλάσσιες και ακτοπλοϊκές μεταφορές εμπορευμάτων.

*Η δραστηριότητα της Ναυτιλιακής επιχείρησης είναι Διαχείριση Πλοίου το οποίο δεν περιλαμβάνεται στην υπάρχουσα ταξινόμηση.*

#### **A.4 Ιστορική εξέλιξη του Επαγγέλματος ή/ και της ειδικότητας**

##### A.4.1 Ιστορική αναδρομή και εξέλιξη του επαγγέλματος ή και της ειδικότητας

Διακρίνουμε τρεις περιόδους στην ιστορία του κλάδου των ναυτιλιακών επιχειρήσεων. Η κυριαρχία των πλοίων 1920-196, η κυριαρχία του γραφείου 1960-1970 και η σημερινή μορφή, η κυριαρχία πλοίου-γραφείου 1970 έως σήμερα.

Από το παραπάνω συμπεραίνουμε ότι το επάγγελμα του υπαλλήλου ναυτιλιακής επιχείρησης υπήρχε από το 1920. Την περίοδο 1920-1960 ο πλοιοκτήτης είχε γραμμή επικοινωνίας/ εξουσίας με τους πλοιάρχους κατευθείαν, καθώς και δύο συγκεντρωτικά τμήματα: ένα θαλάσσης και ένα διοικητικό. Με την εμφάνιση του ατμού στην πρόωση των πλοίων καθώς επίσης και με την βελτίωση στην δεκαετία του 1930 των τηλεπικοινωνιών άλλαξε την οργάνωση των εταιρειών και εκχώρησε αρμοδιότητες σε υπαλλήλους. Με αποκορύφωμα την δεκαετία 1960-1970 όπου ξεκίνησε η κυριαρχία του κεντρικού γραφείου και άρχισαν τα τμήματα να επικοινωνούν απευθείας με τα πλοία σε σχέση με τις ανάγκες που τυχόν είχαν αυτά. Και φτάνουμε σήμερα όπου ο υπάλληλος ναυτιλιακής επιχείρησης έχει μεγάλες αρμοδιότητες και ευθύνες σε σχέση με την διαχείριση του πλοίου.

##### A.4.2 Ισχύον νομοθετικό πλαίσιο

#### **A.5 Αναπτυξιακή δυναμική της οικονομίας /δυναμική του επαγγέλματος ή/ και ειδικότητας**

##### A.5.1 Γενική περιγραφή των τάσεων μεγέθυνσης που διαγράφουν στην ελληνική αγορά οι κλάδοι στους οποίους εντάσσονται οι απασχολούμενοι στο συγκεκριμένο επάγγελμα ή/ και ειδικότητα

Η ελληνική ποντοπόρος ναυτιλία αποτελεί αναμφισβήτητα έναν από τους βασικούς πυλώνες της ελληνικής οικονομίας. Κατέχοντας το 16% του παγκόσμιου εμπορικού στόλου, η Ελλάδα καταλαμβάνει την πρώτη θέση διεθνώς στο ναυτιλιακό κλάδο – έναν κλάδο εξαιρετικά ανταγωνιστικό και σημαντικό (καθώς διακινεί το 95% του παγκοσμίου εμπορίου).

Η ανοδική πορεία του οικονομικού κύκλου άσκησε θετική επίδραση στη διεθνή ναυλαγορά τα τελευταία χρόνια. Συγκεκριμένα, το παγκόσμιο ΑΕΠ αυξήθηκε με μέσο ετήσιο ρυθμό 4% την τελευταία πενταετία, με αιχμή του δόρατος τις αναπτυσσόμενες χώρες Κίνα, Ινδία, Ρωσία, Βραζιλία (BRICs) με μέσο ετήσιο ρυθμό ανάπτυξης 7,8% κατά την ίδια περίοδο. Σε αυτό το πλαίσιο, το διεθνές εμπόριο αυξήθηκε κατά 10% την τελευταία πενταετία, κυρίως λόγω της αυξημένης ζήτησης για πρώτες ύλες από τις προαναφερθείσες χώρες που διανύουν περίοδο αναμόρφωσης και εκβιομηχάνισης.

Ο ελληνόκτητος εμπορικός στόλος παραμένει στην πρώτη θέση διεθνώς. Ο κλάδος της ναυτιλίας συνεισφέρει περισσότερο από 4,5% του ΑΕΠ της Ελλάδος, απασχολεί 160.000 εργαζόμενους (4% της συνολικής απασχόλησης), ενώ το ναυτιλιακό συνάλλαγμα καλύπτει το 1/3 του εμπορικού ελλείμματος της χώρας.

Τα καθαρά έσοδα από τη ναυτιλία έφθασαν το 2007 τα 17 δισ. ευρώ, ήτοι 7% του ΑΕΠ, καλύπτοντας το 28% του ελλείμματος του εμπορικού ισοζυγίου. Λαμβάνοντας υπόψη τις επιδράσεις σε κλάδους της οικονομικής δραστηριότητας που συνδέονται έμμεσα με την ποντοπόρο ναυτιλία τότε η συνολική συνεισφορά στο ΑΕΠ ανέρχεται στο 6% και η απασχόληση στο 4% περίπου της συνολικής απασχόλησης της οικονομίας κατά την περίοδο 2006-2007

Οι τιμές των ναύλων ξηρού φορτίου αναμένεται να συνεχίσουν να αυξάνονται με μέσο ετήσιο ρυθμό της τάξης του 9%, τουλάχιστον μέχρι την ισχυρή εισροή νέας χωρητικότητας κατά το 2010, ενώ οι ναύλοι των δεξαμενόπλοιων αναμένεται να μειωθούν σωρευτικά κατά 40% τη διετία 2009-2010 (παραμένοντας ωστόσο σε επίπεδο 160% πάνω από το μ.ο. της τελευταίας δεκαετίας) προκειμένου να αποκατασταθεί η ισορροπία μεταξύ αυξημένης διαθέσιμης χωρητικότητας και ζήτησης.

Ο κλάδος μεταφοράς εμπορευματοκιβωτίων επωφελείται επίσης από το έντονα διαφοροποιημένο σε παγκόσμια κλίμακα πλέγμα εμπορικών σχέσεων και την αυξανόμενη γεωγραφική διαφοροποίηση της βιομηχανικής παραγωγής και δείχνει ακόμη λιγότερο ευάλωτος (συγκριτικά με τους κλάδους ξηρού και ιδιαίτερα υγρού φορτίου) στη διεθνή επιβράδυνση παρότι αναμένεται σημαντική αύξηση της διαθέσιμης χωρητικότητας στον συγκεκριμένο υπο κλάδο μετά από μια διετία.

Η αγορά ξηρού φορτίου, όπως και αυτή των εμπορευματοκιβωτίων, επιδεικνύει αξιοσημείωτο δυναμισμό καθώς είναι πολύ περισσότερο εξαρτώμενη από την πορεία των οικονομιών των BRICs, οι οποίες σχετίζονται με το 52% περίπου των διακινούμενων εμπορευμάτων (συγκριτικά με 35% στις αρχές της δεκαετίας). Ο υψηλός ρυθμός οικονομικής ανάπτυξης αυτών των χωρών (ο οποίος ήταν υπερτριπλάσιος αυτού των ανεπτυγμένων οικονομιών κατά την τελευταία τετραετία) αποτέλεσε τη βασική κινητήρια δύναμη πίσω από την ισχυρή αύξηση του θαλάσσιου εμπορίου ξηρού φορτίου τα τελευταία χρόνια. Οι οικονομίες των χωρών αυτών φαίνονται έως τώρα εξαιρετικά ανθεκτικές απέναντι στην επιβράδυνση των ανεπτυγμένων οικονομιών.

Ο ελληνόκτητος ναυτιλιακός κλάδος φαίνεται έτοιμος να εκμεταλλευτεί τις διανοιγόμενες ευκαιρίες στηριζόμενος στο φιλόδοξο επενδυτικό πρόγραμμα των τελευταίων ετών μέσω του οποίου η συνολική χωρητικότητα του ελληνικού στόλου αναμένεται να αυξηθεί κατά 28% έως τα τέλη του 2010 (μερίδιο αγοράς 15,8% του παγκόσμιου στόλου) ενώ η μέση μέση ηλικία του στόλου αναμένεται να μειωθεί κάτω από τα 11 έτη το 2011. Η συνεισφορά του κλάδου στο ρυθμό ανάπτυξης της ελληνικής οικονομίας αναμένεται να είναι 0,2 ποσοστιαίες μονάδες ετησίως κατά την επόμενη τριετία.

Η ελληνική ποντοπόρος εμπορική ναυτιλία αποτελεί ένα σημαντικό πυλώνα ανάπτυξης για την ελληνική οικονομία και συνιστά μαζί με τον τουρισμό τους δύο βασικότερους εξαγωγικούς κλάδους της. Οι Έλληνες εφοπλιστές, εκμεταλλευόμενοι την ευνοϊκή διεθνή συγκυρία των τελευταίων ετών, ενίσχυσαν την ηγετική θέση τους στην αγορά προβαίνοντας σε ένα εντυπωσιακό επενδυτικό πρόγραμμα το οποίο προωθεί τη σημαντική ποιοτική και ποσοτική αναβάθμιση του ελληνικού στόλου δημιουργώντας ευνοϊκές προοπτικές για το μέλλον του κλάδου μακροπρόθεσμα.

### Ευρωπαϊκή Ακτοπλοΐα: Επιβισοθέντες Επιβάτες

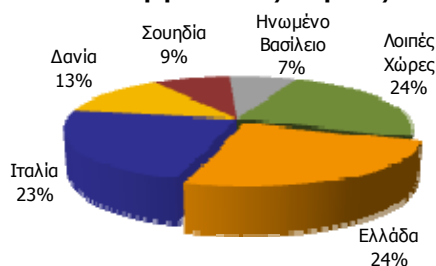

Πηγή: Eurostat 2006

### ΑΚΤΟΠΛΟΪΑ

Η ελληνική ακτοπλοϊκή αγορά (επιβατηγά-οχηματαγωγά πλοία) αποτελεί μία από τις μεγαλύτερες στον κόσμο. Συγκεκριμένα, οι ελληνικές ακτοπλοϊκές εταιρείες διαχειρίζονται το 7% του παγκόσμιου επιβατηγού στόλου, ενώ η Ελλάδα και η Ιταλία είναι οι ευρωπαϊκές χώρες με τη μεγαλύτερη επιβατική κίνηση μέσω ακτοπλοϊκών γραμμών (περίπου 45 εκατ. επιβάτες η καθεμιά) και αθροιστικά καλύπτουν το 1/2 της συνολικής

διακίνησης επιβατών ακτοπλοΐας στην Ευρώπη. Η σημασία της ακτοπλοΐας για την ελληνική οικονομία είναι πολύ μεγαλύτερη από το μέγεθος της, με κύκλο εργασιών που καλύπτει το 0,7% του ελληνικού ΑΕΠ, λειτουργώντας ως κρίσιμος παράγοντας διασύνδεσης των νησιών (των οποίων ο πληθυσμός αυξάνεται) με την ηπειρωτική χώρα και παράλληλα στηρίζοντας έναν από τους σημαντικότερους πυλώνες της οικονομίας μας, τον τουρισμό.

Λόγω της γεωγραφικής θέσης της χώρας μας, η ακτοπλοΐα προσφέρει σημαντικό έργο μεταφορικής σύνδεσης της Ελλάδας με την Ιταλία καθώς και της νησιωτικής με την ηπειρωτική Ελλάδα. Ως εκ τούτου, ο κλάδος περιλαμβάνει δύο αγορές: το Αιγαίο και την Αδριατική, οι οποίες χαρακτηρίζονται από τελείως διαφορετικά μοντέλα λειτουργίας. Όσον αφορά την αγορά του Αιγαίου, η οποία είναι κατά πολύ μεγαλύτερη (18,6 εκατ. επιβάτες σε σχέση με 2,5 εκατ. επιβάτες στην Αδριατική), παρατηρούμε ότι χαρακτηρίζεται από σημαντικές διαφορές επιπέδου ζήτησης ανάμεσα στις γραμμές - σε βαθμό που κάποιες από αυτές δεν είναι δυνατόν να εξυπηρετηθούν χωρίς κρατική επιδότηση.

Αντανακλώντας τη δυναμικότητα του κλάδου, η πορεία της επιβατικής κίνησης είναι σταθερά υψηλότερη από την οικονομική δραστηριότητα στο σύνολο της χώρας. Συγκεκριμένα, παρουσιάζει μέση ετήσια αύξηση της τάξης του 4% κατά την περίοδο 1980-1995, με την αυξητική αυτή τάση να επιταχύνεται στο 6% ετησίως κατά την τελευταία δεκαετία (με έντονες ωστόσο διακυμάνσεις από έτος σε έτος). Σύμφωνα



με το οικονομετρικό μας υπόδειγμα, ο ρυθμός ανάπτυξης της ελληνικής οικονομίας και η αύξηση του ρεύματος διεθνών τουριστών ερμηνεύουν σε μεγάλο βαθμό (κοντά στο 90%) την προαναφερθείσα επιτάχυνση της ζήτησης του κλάδου.

Σημαντικό χαρακτηριστικό της ζήτησης είναι η έντονη εποχικότητα, η οποία δεν έχει μειωθεί διαχρονικά. Συγκεκριμένα, λόγω της εξάρτησης του κλάδου της ακτοπλοΐας από την τουριστική κίνηση, το 1/2 των επιβατών διακινείται κατά την τουριστική περίοδο αιχμής (3ο τρίμηνο) έναντι μόνο 38% κ.μ.ο. για την υπόλοιπη Ευρώπη. Η ζήτηση ακτοπλοϊκών υπηρεσιών για μεταφορά φορτηγών -- η οποία αυξάνεται διαρκώς στην αγορά του Αιγαίου -- αποτελεί ένα αντίβαρο στην εποχικότητα της επιβατικής κίνησης. Συγκεκριμένα, το 1/4 των εσόδων στο Αιγαίο και το 1/2 των εσόδων της Αδριατικής προκύπτει από τη μεταφορά φορτίων.

Βάσει των εκτιμήσεων μας, η ζήτηση για μεταφορικές υπηρεσίες στις ακτοπλοϊκές γραμμές εσωτερικού υπερδιπλασιάστηκε κατά την περίοδο 1980-2007, λόγω της οικονομικής ανάπτυξης στην περιφέρεια Αιγαίου και Κρήτης. Παράλληλα, έντονα ανοδική τάση παρουσιάζει την τελευταία 20ετία και η ζήτηση ακτοπλοϊκών υπηρεσιών για μεταφορά φορτηγών στη γραμμή της Αδριατικής, ως αποτέλεσμα της υγιούς ανάπτυξης του ενδοκοινοτικού εμπορίου αγαθών της Ελλάδας.

Το πλήρες κείμενο της ειδικής μελέτης της Εθνικής Τράπεζας της Ελλάδος για την ακτοπλοΐα μπορεί να ανευρεθεί στην ειδική ιστοσελίδα:

<http://www.nbg.gr/Ανακοινώσεις-Εκδόσεις/Δημοσιεύματα-Εκδόσεις/ΚλαδικέςΜελέτες>

**A.5.2 Είδος επιχειρήσεων όπου εμφανίζεται κατά κύριο το επάγγελμα και αναπτυξιακή δυναμική του επαγγέλματος/ή και της ειδικότητας.**

Οι κλασικές μορφές που συναντώνται στις κοινές επιχειρήσεις (ατομική, ΟΕ, ΕΠΕ, ΑΕ κλπ), δεν ταυτίζονται με αυτές που υπάρχουν στις Ναυτιλιακές Επιχειρήσεις.

Υπήρχαν συγκεκριμένοι λόγοι για τους οποίους οι παραπάνω μορφές επιχειρήσεων δεν μπόρεσαν να εφαρμοστούν στις Ν.Ε.

Στις ατομικές επιχειρήσεις, δίνεται σε κάποια έκταση η δυνατότητα στον επιχειρηματία να ελέγχει όλες τις λειτουργίες αλλά από την άλλη έχουν περιορισμένη οικονομική και πιστωτική επιφάνεια με αποτέλεσμα να μην ενδείκνυται για επιχειρήσεις που απαιτούν μεγάλες επενδύσεις και επομένως συγκέντρωση μεγάλων κεφαλαίων

Οι Ν.Ε δεν μπορούν επίσης να έχουν την μορφή εταιρικής επιχείρησης, και συγκεκριμένα προσωπικής εταιρείας (ΟΕ, ΕΕ, μετοχική), λόγω της απεριόριστης ευθύνης των εταιρών. Τα ίδια μειονεκτήματα

παρουσιάζει και η μορφή εταιρείας περιορισμένης ευθύνης.

Η μορφή της ανώνυμης εταιρείας, δεν παρουσιάζει την ευελιξία που απαιτείται να έχουν οι Ν.Ε. Οι ανώνυμες εταιρείες είναι δαπανηρές ως προς την οργάνωση και διοίκηση της διαχείρισης, και εμφανίζουν δυσχέρειες ως προς την λήψη γρήγορων αποφάσεων.

Έτσι με βάση την ιδιομορφία που παρουσιάζουν οι ναυτιλιακές επιχειρήσεις αναπτύχθηκαν κατά καιρούς διάφορες μορφές ναυτιλιακών επιχειρήσεων:

#### Συμπλοιοκτησία

Αποτελεί ιδιόμορφη μορφή επιχειρηματικής δράσης στον τομέα της θαλάσσιας μεταφοράς η οποία εξυπηρετεί κυρίως το μικρό ναυτιλιακό κεφάλαιο.

Έχει την μορφή συνεταιρικής εκμετάλλευσης οικογενειακού χαρακτήρα και πρόκειται για εκμετάλλευση ενός πλοίου από πολλούς συγκυρίους, Ο καθένας ανάλογα με την εισφορά του είχε μερίδιο στο πλοίο και ανάλογα συμμετέχει και στις δαπάνες. Οι αποφάσεις παίρνονται κατά πλειοψηφία των μελών.

#### Η Ειδική Ανώνυμη Ελληνική Ναυτική Εταιρεία

Πρόκειται για μια προσπάθεια προσέγγισης ελληνόκτητων πλοίων στην Ελληνική σημαία (εντάχθηκαν στο νόμο περί επενδύσεως και προστασίας κεφαλαίων εξωτερικού).

Τα χαρακτηριστικά της ΕΑΝΕ είναι:

- στην επωνυμία έπρεπε να υπάρχει η ένδειξη ΕΑΝΕ
- σκοπός τέτοιας μορφής επιχείρησης είναι μόνο η εκμετάλλευση πλοίων
- το κεφάλαιο της μπορεί να εκφράζεται και σε ξένο νόμισμα
- τα λογιστικά βιβλία και ο ισολογισμός μπορούν να τηρούνται σε ξένο νόμισμα
- η Γενική Συνέλευση μπορεί να συνέρχεται οπουδήποτε
- η διανομή των κερδών γίνεται χωρίς περιορισμό

Η Ειδική Ανώνυμη Ναυτική Εταιρεία του νόμου 959/79

Με τις διατάξεις του παραπάνω νόμου, δημιουργήθηκε ένας ειδικός τύπος Ναυτικής Εταιρείας για την εξυπηρέτηση της ναυτιλιακής δραστηριότητας ο οποίος συνδυάζει τα πλεονεκτήματα της Ανώνυμης Εταιρείας με ρυθμίσεις οι οποίες προσιδιάζουν τις ιδιοτυπίες της εκμετάλλευσης των ναυτιλιακών μεταφορών.

Ο νόμος αυτός είναι προσαρμοσμένος στις οδηγίες της Ευρωπαϊκής Ένωσης και παρέχει στις εταιρείες ελαστικότητα και ευελιξία.

Τα βασικά σημεία αυτής της Ναυτιλιακής Εταιρείας είναι τα εξής:

- σαν αποκλειστικός σκοπός της Ν.Ε. είναι η κυριότητα, εκμετάλλευση και διαχείριση ελληνικών πλοίων, φορτηγών ή επιβατηγών. Η ναυτική εταιρεία χαρακτηρίζεται ως εμπορική
- Η εταιρεία η οποία θα συγκροτηθεί πρέπει να περιλαμβάνει στο τίτλο της, τις λέξεις ναυτική

εταιρεία σαν διακριτικό γνώρισμα και η σύμβασή της καταρτίζεται εγγράφως και απαραίτητη προϋπόθεση για την επισημοποίηση της εταιρείας είναι η καταχώρηση της σύμβασης (καταστατικό) στο μητρώο ναυτικών εταιρειών του Υπουργείου Εμπορικής Ναυτιλίας, όποτε και αποκτά και νομική προσωπικότητα.

Το καταστατικό πρέπει να περιλαμβάνει και να ρυθμίζει και τα παρακάτω:

- Την επωνυμία, την έδρα, το σκοπό και την διάρκεια της εταιρείας
- Το εταιρικό κεφάλαιο και τις μετοχές
- Το διοικητικό συμβούλιο (αρμοδιότητες, εκλογή κλπ)
- Την γενική συνέλευση (αρμοδιότητες, σύγκληση κλπ)
- Τα δικαιώματα των μετόχων

Τους λόγους λύσης και τον τρόπο εκκαθάρισης της περιουσίας της εταιρείας  
Ελληνικές ναυτιλιακές επιχειρήσεις (διαχειρίστριες εταιρίες)

Οι ελληνικές ναυτιλιακές επιχειρήσεις που δραστηριοποιούνται στον τομέα της ποντοπόρου ναυτιλίας, αποτελούνται στην συντριπτική πλειοψηφία τους από υπεράκτιες εταιρίες, οι οποίες βρίσκονται εγκατεστημένες στην Ελλάδα βάσει του νόμου 89/1967 που προσφέρει ευνοϊκό φορολογικό καθεστώς, και έχουν σαν αντικείμενο τη διαχείριση του στόλου των πλοίων ιδίων με αυτές συμφερόντων. Κατά αυτόν τον τρόπο, είναι δυνατή η προσέγγιση του συνολικού στόλου ελληνικής ιδιοκτησίας, και από την άλλη πλευρά είναι δύσκολο να συμπεριληφθούν τα πλοία ελληνικών συμφερόντων, η διαχείριση των οποίων ασκείται από εταιρίες εκτός Ελλάδος.

#### ΠΟΣΟΤΙΚΑ ΣΤΟΙΧΕΙΑ

Αυξημένος κατά 2% περίπου, στις 773 εταιρείες εμφανίζεται ο αριθμός των ελληνικών ναυτιλιακών εταιρειών το 2009 σε σχέση με το 2008, που ο αριθμός των εταιρειών ήταν 758 σύμφωνα με τα στοιχεία από την ετήσια έρευνα της Petrofin Research.

Οι εταιρείες με μικρούς στόλους, δηλαδή από ένα έως τέσσερα πλοία, αποτελούν το 65% του συνόλου όμως μόλις το 11,33% της συνολικής χωρητικότητας του ελληνικού στόλου. Επίσης, από τα στοιχεία της μελέτης προκύπτει ότι: Όσο μεγαλύτερος είναι ο στόλος άρα και η εταιρεία, τόσο νεότερος είναι ο μέσος όρος των πλοίων. Μέσω ναυπηγήσεων και αγοράς καινούργιων πλοίων, συνολικά 108 εταιρείες, όλων των μεγεθών, έχουν στόλο με πλοία ηλικίας έως 9 ετών. Οι εταιρείες με ένα ή δύο πλοία αυξήθηκαν ελάχιστα, κατά 0,8% φθάνοντας τις 343 από 340 που ήταν, όμως μειώθηκε το ποσοστό του ελληνικού στόλου που κατέχουν από τα 44,8% στο 44,3%. Η ίδια εικόνα υπάρχει και για τα εταιρείες που έχουν από 3 έως 4 πλοία. Οι εταιρείες με στόλο από 5-8 πλοία παρουσίασαν ελαφρά μείωση τόσο σε αριθμό όσο και σε

ποσοστό που καλύπτουν του ελληνικού στόλου. Μειώθηκαν από 125 σε 123 και το ποσοστό τους στον ελληνικό στόλο από 16,4% έπεσε στο 15,9%. Οι εταιρείες με στόλο που αποτελείται από 9-15 πλοία παρουσίασαν τη μεγαλύτερη αύξηση, αφού προστέθηκαν 10 και από 70 έφθασαν τις 80, ποσοστό 14%, ενώ αυξήθηκε και το ποσοστό που ελέγχουν του ελληνικού στόλου και από το 9,2% ανέβηκαν στο 10,3%. Οι εταιρείες με στόλο από 16 έως 24 πλοία παρουσίασαν μικρή αύξηση. Από 32 στον αριθμό πήγαν στα 35, ενώ το ποσοστό τους στον ελληνικό στόλο αυξήθηκε από 4,2% στο 4,5%. Τέλος, βάσει των στοιχείων της έρευνας προκύπτει ότι οι εταιρείες με στόλο άνω των 25 πλοίων εμφανίζουν ελαφρά μείωση. Ο αριθμός των εταιρειών μειώθηκε κατά μία, στις 31 ενώ το ποσοστό τους στον ελληνικό στόλο από 4,2% μειώθηκε στο 4%.

Από τα στοιχεία της μελέτης της Petrofin Research προκύπτει ότι:

- Οι εταιρείες με ένα ή δύο πλοία αυξήθηκαν ελάχιστα, κατά 0,8% φθάνοντας τις 343 από 340 που ήταν. Ωστόσο, μειώθηκε το ποσοστό τους επί του συνόλου του ελληνικού στόλου στο 44,3% από το 44,8%. Η ίδια εικόνα υπάρχει και για τα εταιρείες που έχουν από 3 έως 4 πλοία.
- Οι εταιρείες με στόλο από 5 - 8 πλοία παρουσίασαν ελαφρά μείωση τόσο σε αριθμό όσο και σε ποσοστό. Μειώθηκαν από 125 σε 123 και το ποσοστό τους στον ελληνικό στόλο μειώθηκε στο 15,9% από 16,4%.
- Οι εταιρείες με στόλο που αποτελείται από 9 - 15 πλοία παρουσίασαν αύξηση κατά 14%, φθάνοντας στις 80, ενώ αυξήθηκε και το ποσοστό τους επί του συνόλου του ελληνικού στόλου στο 10,3% από 9,2% που ήταν.
- Οι εταιρείες με στόλο από 16 έως 24 πλοία παρουσίασαν μικρή αύξηση. Από 32 στον αριθμό πήγαν στις 35, ενώ το ποσοστό τους επί του ελληνικού στόλου αυξήθηκε κατά 4,5% από 4,2% που ήταν.
- Οι εταιρείες με στόλο άνω των 25 πλοίων εμφανίζουν ελαφρά μείωση. Ο αριθμός των εταιρειών μειώθηκε κατά μία, στις 31, ενώ το ποσοστό τους επί του συνόλου του στόλου μειώθηκε και αυτό από το 4,2% στο 4%.

Γενικότερα, ο μέσος όρος ηλικίας του στόλου των ελληνικών ναυτιλιακών εταιρειών έχει μειωθεί στα 18,71 έτη από τα 19,4 έτη το 2006 και τα 23 χρόνια το 2005.

Ο αριθμός των ελληνικών ναυτιλιακών το 2009 αυξήθηκε κατά 15 εταιρείες φθάνοντας στις 773, σε

σχέση με το 2008 όταν ο αριθμός τους ήταν 758, σύμφωνα με τα στοιχεία από την ετήσια έρευνα της Petrofin Research. Το 2005, ο συνολικός αριθμός των ελληνικών ναυτιλιακών εταιρειών ήταν 690, αλλά λόγω της ανόδου που παρουσίασαν οι ναυτιλιακές δραστηριότητες την περίοδο 2006 - 2008, ο αριθμός τους αυξήθηκε από το 2005 έως και το πρώτο εξάμηνο του 2009 κατά 83 εταιρείες.

Οι εταιρείες με μικρούς στόλους, δηλαδή από ένα έως τέσσερα πλοία, αποτελούν το 65% του συνόλου, ωστόσο ελέγχουν μόλις το 11,33% της συνολικής χωρητικότητας του ελληνικού στόλου. Σημαντικό στοιχείο είναι ότι 108 εταιρείες, όλων των μεγεθών, μέσω ναυπηγήσεων και αγοράς καινούργιων πλοίων διαθέτουν σήμερα στόλο με πλοία ηλικίας έως 9 ετών.

Στην έρευνα της Petrofin Research σημειώνεται ότι το 1998 μόλις 30 εταιρείες ήλεγχαν στόλους με ηλικία πλοίων έως και 9 έτη, ενώ το 2009 ο αριθμός αυτός αυξήθηκε στις 108 εταιρείες, ως αποτέλεσμα των επενδυτικών και ναυπηγικών προγραμμάτων που υλοποίησαν οι ελληνικές ναυτιλιακές εταιρείες.

Να σημειωθεί ότι στην ετήσια έκθεση της Ένωσης Ελλήνων Εφοπλιστών (ΕΕΕ) αναφέρεται ότι το 2009 ο μέσος όρος ηλικίας των υπό ελληνική σημαία πλοίων έπεσε στα 9 έτη, ενώ των υπό ξένη σημαία, αλλά υπό ελληνικό έλεγχο, μειώθηκε στα 11,9 έτη από 12,5 έτη που ήταν το 2008.

Από τις ελληνικές εταιρείες οι 307, ποσοστό 42,3% διαθέτουν στόλο που αποτελείται από 1 έως δύο πλοία. Οι 165 ναυτιλιακές εταιρείες, ποσοστό 22,7% έχουν στόλο με 3-4 πλοία, και οι 126, ποσοστό 17,3%, διατηρούν στόλο με 5-8 πλοία.

Λίγες είναι οι ναυτιλιακές εταιρείες που έχουν μεγάλους στόλους. Ειδικότερα, 63 εταιρείες, ποσοστό 8,6%, διαθέτουν στόλο με 9-15 πλοία, 35 εταιρείες, ποσοστό 4,8%, έχουν στόλο με 16-24 πλοία και μόλις 29 ναυτιλιακές εταιρείες, ποσοστό 4% διαθέτουν ένα στόλο από 25 πλοία και πάνω.

Από τις νεοεισερχόμενες εταιρείες, σύμφωνα με την έρευνα, 19 εταιρείες προστέθηκαν στο group των πολύ μικρών εταιρειών με 1-2 πλοία. Άλλες 19 εταιρείες προστέθηκαν στο group των εταιρειών που διαθέτουν στόλο από 3 έως 4 πλοία. Στις μικρομεσαίας δυναμικότητας ναυτιλιακές επιχειρήσεις σημειώθηκε μία ελαφρά μείωση του αριθμού των εταιρειών που ανήκουν στο group όσων έχουν 9-15 πλοία και πιο συγκεκριμένα είναι μία λιγότερη ενώ και στο στο group των εταιρειών με 5-8 πλοία μειώθηκε κατά 11 ο αριθμός των εταιρειών.

Στις εταιρείες με μεγάλο στόλο μείωση κατά πέντε παρατηρείται σε εκείνες που ελέγχουν ένα από 16-24 πλοία ενώ κατά μία μειώθηκαν οι εταιρείες που ελέγχουν πάνω από 25 πλοία.

Εκτός όμως από τον αριθμό των ναυτιλιακών εταιρειών, το 2007 αυξήθηκε κατά 182 πλοία και ο στόλος

που ελέγχεται από ελληνικές εταιρίες, αποτελούμενος από 4.346 πλοία, παντός τύπου, μεγέθους και ηλικίας, έναντι 4.164 το 2006, ποσοστό αύξησης 4,3%. Σε αυτά συμπεριλαμβάνονται και τα υπό ναυπήγηση πλοία.

Στα πλοία χωρητικότητας άνω των 10.000 τόνων, διαπιστώνεται αύξηση του αριθμού τους κατά 3,2% φθάνοντας τα 2.884 έναντι 2.794 το 2006, καθώς και σημαντική αύξηση της μεταφορικής ικανότητας. Είναι αξιοσημείωτο ότι η μεταφορική ικανότητα του ελληνόκτητου στόλου έχει αυξηθεί στους 204,2 εκατ. τόνους, έναντι 166,7 εκατ. τόνους dw το 2003.

## **A.6 Απασχόληση, τάσεις-προοπτικές**

### **A.6.1 Περιγραφή υπάρχουσας κατάστασης της απασχόλησης**

Η ναυτιλία αποτελεί έναν από τους βασικότερους κλάδους της οικονομίας μας με εξωστρεφή προσανατολισμό συνεισφέροντας σημαντικά τόσο στην απασχόληση όσο και στη χρηματοδότηση του εξωτερικού ελλείμματος της χώρας μας. Τα καθαρά έσοδα από τη ναυτιλία έφθασαν το 2007 τα 17 δις ευρώ, ήτοι 71/1 % του ΑΕΠ, καλύπτοντας το 28% του ελλείμματος του εμπορικού ισοζυγίου. Τα έσοδα ακολουθούν ανοδική τάση τα τελευταία χρόνια λόγω της παγκόσμιας ζήτησης για τις υπηρεσίες του κλάδου η οποία αντανακλάται στα υψηλά επίπεδα των διεθνών τιμών των ναύλων καθώς και στην διεύρυνση του ελληνόκτητου εμπορικού στόλου.

Η άμεση συνεισφορά του κλάδου στην οικονομική δραστηριότητα σε όρους προστιθέμενης αξίας ανήλθε το 2007 σε 4,2% του ελληνικού ΑΕΠ ενώ αντιστοιχεί περίπου στο 2,2% της απασχόλησης. Αν και η απασχόληση σε παραδοσιακούς ναυτιλιακούς τομείς όπως πληρώματα, αξιωματικοί, ναυπηγικός και ναυπηγο-επισκευαστικός τομέας έχουν περιοριστεί διαχρονικά, αυξήθηκε σημαντικά η απασχόληση σε συναφείς υποστηρικτικές υπηρεσίες (όπως τροφοδοσία, νομικές, ασφαλιστικές, διαχείριση αποθεμάτων, αγορά επαγγελματικών ακινήτων). Λαμβάνοντας υπόψη τις επιδράσεις σε κλάδους της οικονομικής δραστηριότητας που συνδέονται έμμεσα με την ποντοπόρο ναυτιλία τότε η συνολική συνεισφορά στο ΑΕΠ ανέρχεται στο 6% και η απασχόληση στο 4% περίπου της συνολικής απασχόλησης της οικονομίας κατά την περίοδο 2006-2007.

Παρά το σταδιακό περιορισμό της απασχόλησης σε παραδοσιακές ναυτιλιακές δραστηριότητες η αυξημένη έμμεση συνεισφορά στην οικονομία (μέσω των επιδράσεων στην δραστηριότητα κλάδων συνδεόμενων με τη ναυτιλία) οδήγησε σε σταθεροποίηση της συνεισφοράς του κλάδου στο ρυθμό αύξησης του ΑΕΠ

### A.6.2 Τάσεις

Ο κλάδος των μεταφορών μέσω υδάτινων οδών (η ναυτιλία δηλαδή) βάση της έκθεσης για την Ελληνική Οικονομία και Απασχόληση του Ινστιτούτου Εργασίας της ΓΣΕΕ εμφανίζει ένα ιδιαίτερο δυναμισμό, τόσο στο πεδίο της απασχόλησης, όπου ο ρυθμός μεταβολής της ανέρχεται σε 35,3%, οδηγώντας στη δημιουργία δέκα περίπου χιλιάδων (9.594) νέων θέσεων εργασίας, όσο όμως στο πεδίο του προϊόντος όπου η ακαθάριστη προστιθέμενη αξία του αυξάνει κατά δυόμιση περίπου φορές (ρυθμός μεταβολής ανέρχεται σε 244,8%) μέσα στο διάστημα αυτό. Καθώς μάλιστα η συμβολή του κλάδου ήταν ήδη υψηλή κατά το 2000 αυξάνει περαιτέρω έτσι ώστε το 2007 να διαμορφώνεται στο 6,3% του συνολικού ΑΕΠ της χώρας.

### A.6.3 Προοπτικές

Οι προοπτικές ανάπτυξης του επαγγέλματος συνδέονται και επηρεάζονται άμεσα από τις γενικότερες εξελίξεις της δυναμικής ανάπτυξης του κλάδου οικονομικής δραστηριότητας.

Οι εξελίξεις στις θαλάσσιες μεταφορές και στις τεχνολογίες επικοινωνίας, οι νέοι τύποι και τα μεγάλα μεγέθη πλοίων, η χρήση μοναδοποιημένου φορτίου, τα εμπορευματοκιβώτια (containers), η αναβάθμιση των λιμενικών υποδομών, έχουν πολλαπλασιάσει τις δυνατότητες μεταφοράς σε μεγάλη κλίμακα και έχουν μειώσει τους χρόνους μεταφοράς, γεγονός το οποίο καθιστά τη μεταφορά μέσω θαλάσσης ελκυστικότερη. Καθώς επίσης οι γεωμορφολογικές συνθήκες της Ελλάδος συμβάλλουν στην εξασφάλιση της ζήτησης της θαλάσσιας μεταφοράς.

Με βάση τα παραπάνω στοιχεία αναφορικά με την ζήτηση και την βελτίωση των παρεχόμενων υπηρεσιών, ο τομέας θαλάσσιων μεταφορών έχει την δυνατότητα μεγένθυσης, συνεπώς οι θέσεις εργασίας που αφορούν Προσωπικό Γραφείων σε επιχειρήσεις που ασχολούνται με τη θαλάσσια μεταφορά θα παρουσιάζουν αυξητικές τάσεις.

Με βάση τα στοιχεία της ΕΣΥΕ η απασχόληση στον κλάδο θαλάσσιας μεταφοράς υπάρχει αυξητική τάση για την ειδικότητα υπαλλήλων υπηρεσιών μεταφορών. Καθώς επίσης υπάρχει αυξητική τάση στη ζήτηση για εξειδικευμένα στελέχη.

**Πίνακας: Απασχολούμενοι 15 ετών και άνω κατά τριμήνια οικονομική δραστηριότητα και τριμήνιο ατομικό επάγγελμα Α τρίμηνο 2007-2006**

|                                                              | 2007                                | 2007                                    | 2006                                | 2006                                    |
|--------------------------------------------------------------|-------------------------------------|-----------------------------------------|-------------------------------------|-----------------------------------------|
|                                                              | Θαλάσσιες και ακτοπλοϊκές μεταφορές | Δραστηριότητες άλλων γραφείων μεταφορών | Θαλάσσιες και ακτοπλοϊκές μεταφορές | Δραστηριότητες άλλων γραφείων μεταφορών |
|                                                              | 23304                               | 16247                                   | 23988                               | 15970                                   |
| 122 Διευθυντές παραγωγικών και λειτουργικών μονάδων μεγάλων  | 145                                 | 0                                       | 368                                 | 0                                       |
| 136 Διευθύνοντες επιχειρηματίες και προϊστάμενοι σε μικρές ε | 0                                   | 1393                                    | 0                                   | 945                                     |
| 251 Λογιστές και άλλα στελέχη επιχειρήσεων                   | 795                                 | 0                                       | 0                                   | 338                                     |
| 272 Οικονομολόγοι, κοινωνιολόγοι και ασκούντες συναφή επαγγέ | 236                                 | 381                                     | 0                                   | 221                                     |
| 341 Πρόσωπα που αναπτύσσουν επαγγελματική δραστηριότητα στο  | 261                                 | 307                                     | 184                                 | 0                                       |
| 342 Πράκτορες παροχής υπηρεσιών σε επιχειρήσεις και εμπορευμ | 93                                  | 2706                                    | 0                                   | 3228                                    |
| 343 Γραμματείς διοικήσεων, βοηθοί Νομικών και ασκούντες συνα | 0                                   | 1070                                    | 253                                 | 1500                                    |
| 411 Στενογράφοι, δακτυλογράφοι και υπάλληλοι που χειρίζοντα  | 369                                 | 2392                                    | 281                                 | 1480                                    |
| 412 Υπάλληλοι Λογιστηρίου και ασκούντες συναφή επαγγέλματα   | 0                                   | 931                                     | 189                                 | 238                                     |
| 413 Υπάλληλοι καταγραφής υλικών και υπηρεσιών μεταφορών      | 614                                 | 134                                     | 117                                 | 116                                     |
| 414 Ταχυδρομικοί και υπάλληλοι διαλογής αλληλογραφίας        | 0                                   | 0                                       | 0                                   | 151                                     |
| 419 Λοιποί υπάλληλοι γραφείου                                | 1010                                | 421                                     | 347                                 | 1072                                    |
| 421 Ταμίες, ταμειολογιστές και ασκούντες συναφή επαγγέλματα  | 96                                  | 206                                     | 97                                  | 0                                       |
| 423 Υπάλληλοι ταξιδιωτικών γραφείων και υποδοχής πελατών     | 200                                 | 1619                                    | 0                                   | 1836                                    |
| 511 Ταξιδιωτικοί συνοδοί, φροντιστές και ξεναγοί             | 417                                 | 0                                       | 986                                 | 0                                       |

ΠΗΓΗ: Γ.Γ. ΕΣΥΕ, ΕΡΕΥΝΑ ΕΡΓΑΤΙΚΟΥ ΔΥΝΑΜΙΚΟΥ

## **A.7 Υφιστάμενες μορφές άσκησης του επαγγέλματος ή /και της ειδικότητας, τάσεις εξέλιξης**

A.7.1 Υφιστάμενες ειδικεύσεις/κατευθύνσεις του επαγγέλματος ή/και της ειδικότητας

Δεν υφίστανται

A.7.2 Τάσεις εξέλιξης των πιο δυναμικών και πολυπληθών ειδικεύσεων

Δεν υφίστανται

## **A.8 Ποσοτικά και ποιοτικά χαρακτηριστικά του ανθρώπινου δυναμικού που δραστηριοποιείται στο επάγγελμα/ειδικότητα.**

Συνολικά, το 2008 ο ελληνικών συμφερόντων στόλος ανέρχεται σε 4.173 πλοία, ενώ το ελληνικό νηολόγιο παραμένει πρώτο στην Ε.Ε. και τρίτο παγκοσμίως (πρώτος ο Παναμάς). Στον εγχώριο κλάδο απασχολούνται περίπου 16.000 ναυτικοί, 12.000 εξειδικευμένα ναυτιλιακά στελέχη και 250.000 εργαζόμενοι σε διάφορες ναυτιλιακές και παραναυτιλιακές δραστηριότητες. Στην πλειοψηφία τους οι 733 καταγεγραμμένες ελληνικές ναυτιλιακές εταιρείες είναι μικρές. Όμως οι 46 μεγαλύτερες εταιρείες



## **A.9 Συνδικαλιστικές ή επιστημονικές οργανώσεις σχετικές με το επάγγελμα/ειδικότητα, έντυπα ή άλλα μέσα πληροφόρησης ή άλλες πηγές**

A.9.1 Συνδικαλιστικές-επαγγελματικές ή επιστημονικές οργανώσεις σχετικές με το επάγγελμα/ειδικότητα

Οι συνδικαλιστικές-επαγγελματικές οργανώσεις σχετικές με το επάγγελμα/ειδικότητα είναι οι εξής:

### **Ενώσεις Εργαζομένων**

Σε πρωτοβάθμιο συνδικαλιστικό επίπεδο, τους υπαλλήλους ναυτικού πρακτορείου εκπροσωπεί ο **Πανελλήνιος Σύνδεσμος εργαζομένων στη Ναυτιλία και Τουρισμό (ΠΑ.Σ.Ε.Ν.Τ)**, ο οποίος είναι μέλος του Εργατοϋπαλληλικού Κέντρου Πειραιά (Ε.Κ.Π.) και της Ομοσπονδίας Ιδιωτικών Υπαλλήλων Ελλάδος (Ο.Ι.Υ.Ε.) Ο **Πανελλήνιος Σύνδεσμος Εργαζομένων στη Ναυτιλία και Τουρισμό (ΠΑΣΕΝΤ)** είναι ο Σύνδεσμος που αντιπροσωπεύει τους εργαζόμενους στη ναυτιλία και τον τουρισμό. Μέλη του είναι οι υπάλληλοι εργαζόμενοι στις ναυτιλιακές εταιρείες, στις ακτοπλοϊκές εταιρείες στα ναυτικά πρακτορεία και στα πρακτορεία ταξιδίων και τουρισμού. Μεριμνά για τα εργασιακά και ασφαλιστικά τους δικαιώματα ενώ ταυτόχρονα παρεμβαίνει στις εξελίξεις που διαμορφώνονται στους κλάδους αυτούς με κριτικές τοποθετήσεις, προτάσεις και θέσεις.

### **Εργοδοτικές οργανώσεις**

- ΣΥΝΔΕΣΜΟΣ ΕΠΙΧΕΙΡΗΣΕΩΝ ΕΠΙΒΑΤΗΓΟΥ ΝΑΥΤΙΛΙΑΣ
- ΕΝΩΣΗ ΕΠΙΧΕΙΡΗΣΕΩΝ ΑΚΤΟΠΛΟΙΑΣ
- ΕΝΩΣΗ ΕΛΛΗΝΩΝ ΕΦΟΠΛΙΣΤΩΝ
- ΔΙΕΘΝΗΣ ΝΑΥΤΙΚΗ ΕΝΩΣΗ

A.9.2 Έντυπα και άλλα μέσα πληροφόρησης

- ΥΠΟΥΡΓΕΙΟ ΕΜΠΟΡΙΚΗΣ ΝΑΥΤΙΛΙΑΣ <http://www.yen.gr>
- ΕΦΟΠΛΙΣΤΗΣ (Περιοδικό)
- ΝΑΥΤΕΜΠΟΡΙΚΗ (Τύπος)
- TRADEWINDS (Τυπος)
- LLOYDS LIST (Τυπος)
- SAFETY AT SEA (Περιοδικό)
- TANKER OPERATOR (Περιοδικό)

A.9.3 Άλλες πηγές πληροφόρησης

- Διεθνής Ναυτιλιακός Οργανισμός (I.M.O)
- Παγκόσμιος Οργανισμός Εμπορίου
- Ναυτιλιακή Συμβουλευτική Ομάδα
- FONASBA ECASBA
- Ναυτιλιακή Συμβουλευτική Ομάδα
- INTERTANKO (International Association of Independent Tanker Owners)
- BIMCO independent international shipping association, with a membership composed of ship owners, managers, brokers, agents and many other stakeholders with vested interests in the shipping industry.

## **A.10 Τυπικές ή θεσμικές προϋποθέσεις για την άσκηση του επαγγέλματος/ειδικότητας**

### A.10.1 Άδειες λειτουργίας

### A.10.2 Άδειες εργασίας

Δεν απαιτούνται

### A.10.3 Άλλες προϋποθέσεις άσκησης επαγγέλματος ή/και ειδικότητας

Δεν απαιτούνται

## **A.11 Τίτλοι και θέσεις-διαβαθμίσεις στην επαγγελματική ιεραρχία**

### A.11.1 Τίτλοι και θέσεις- διαβαθμίσεις επαγγελματικής ιεραρχίας

Οι εκτελούμενες εργασίες του επαγγέλματος ασκούνται υπό την εποπτεία και καθοδήγηση είτε κάποιου προϊσταμένου στην εσωτερική ιεραρχία (οργανόγραμμα της επιχείρησης) είτε από τον ίδιο το εργοδότη.

Η ιεραρχία εντός του επαγγέλματος δημιουργείται με βάση την εμπειρία και τον χρόνο άσκησης του καθώς και με τις ικανότητες που επιδεικνύει ο εργαζόμενος. Εννοείται ότι η προϋπηρεσία, η εκπαίδευση, η κατάρτιση, η γνώση Η/Υ, γνώση ξένων γλωσσών και άλλες αποκτηθείσες γνώσεις και δεξιότητες προσμετρώνται στην διαμόρφωση εσωτερικής ιεραρχίας στην επιχείρηση, η οποία δεν είναι καταχωρημένη αλλά διαμορφώνεται στην κάθε επιχείρηση διαφορετικά.

## **A.12 Συνθήκες εργασίας (συμπεριλαμβανομένων υγιεινής και ασφάλειας)**

Οι συνθήκες εργασίας θα μπορούσαμε να πούμε γενικά ότι είναι καλές. Είναι σίγουρο ότι ο/η επαγγελματίας εκτίθεται σε ορισμένες έντονες συνθήκες πίεσης που απορρέουν από την

προσπάθεια τήρησης χρονοδιαγραμμάτων και διασφάλισης των εργασιών που απαιτούνται για την ασφαλή διαχείριση του στόλου

### **A.13 Δυνατότητες απασχόλησης για άτομα με αναπηρίες**

Είναι αρκετά δύσκολη η απασχόληση ατόμων με αναπηρίες στο επάγγελμα

## **ΕΝΟΤΗΤΑ Β: «ΑΝΑΛΥΣΗ ΤΟΥ ΕΠΑΓΓΕΛΜΑΤΟΣ Η/ ΚΑΙ ΕΙΔΙΚΟΤΗΤΑΣ – ΠΡΟΔΙΑΓΡΑΦΕΣ»**

### **Β.1 ΚΥΡΙΕΣ ΚΑΙ ΕΠΙΜΕΡΟΥΣ ΕΠΑΓΓΕΛΜΑΤΙΚΕΣ ΛΕΙΤΟΥΡΓΙΕΣ, ΕΠΑΓΓΕΛΜΑΤΙΚΕΣ**

«Ε.Π. ΑΝΑΠΤΥΞΗ ΑΝΘΡΩΠΙΝΟΥ ΔΥΝΑΜΙΚΟΥ 2007-2013»  
ΕΡΓΟ: «ΑΝΑΠΤΥΞΗ 145 ΕΠΑΓΓΕΛΜΑΤΙΚΩΝ ΠΕΡΙΓΡΑΜΜΑΤΩΝ»

**ΕΡΓΑΣΙΕΣ**

| <b>ΒΑΣΙΚΟ ΕΠΑΓΓΕΛΜΑ</b>                              |                                                                                                        | <b>ΕΙΔΙΚΟΤΗΤΑ</b>                                  | <b>ΕΙΔΙΚΕΥΣΗ</b>                                   |
|------------------------------------------------------|--------------------------------------------------------------------------------------------------------|----------------------------------------------------|----------------------------------------------------|
| <b>ΤΙΤΛΟΣ: ΥΠΑΛΛΗΛΟΣ<br/>ΝΑΥΤΙΛΙΑΚΗΣ ΕΠΙΧΕΙΡΗΣΗΣ</b> |                                                                                                        | <b>ΤΙΤΛΟΣ:</b>                                     | <b>ΤΙΤΛΟΣ:</b>                                     |
| <b>ΚΥΡΙΕΣ ΕΠΑΓΓΕΛΜΑΤΙΚΕΣ<br/>ΛΕΙΤΟΥΡΓΙΕΣ (ΚΕΛ)</b>   |                                                                                                        | <b>ΚΥΡΙΕΣ ΕΠΑΓΓΕΛΜΑΤΙΚΕΣ<br/>ΛΕΙΤΟΥΡΓΙΕΣ (ΚΕΛ)</b> | <b>ΚΥΡΙΕΣ ΕΠΑΓΓΕΛΜΑΤΙΚΕΣ<br/>ΛΕΙΤΟΥΡΓΙΕΣ (ΚΕΛ)</b> |
| <b>ΒΑΣΙΚΕΣ (ΚΕΛ)</b>                                 | ΚΕΛ 1: Συμμετέχει στην<br>οργάνωση ταξιδιού του<br>πλοίου                                              | ΚΕΛ 1:                                             | ΚΕΛ 1:                                             |
|                                                      | ΚΕΛ 2: Υποστηρίζει την<br>εξασφάλιση της ομαλής,<br>οικονομικής και ασφαλούς<br>διαχείρισης του πλοίου | ΚΕΛ 2:                                             | ΚΕΛ 2:                                             |
|                                                      | ΚΕΛ 3: Συμμετέχει στις<br>εργασίες καθημερινής<br>διαχείρισης του πλοίου και<br>του ταξιδιού           | ΚΕΛ 3:                                             |                                                    |
|                                                      | ΚΕΛ 4:                                                                                                 | ΚΕΛ 4:                                             |                                                    |
| <b>ΔΕΥΤΕΡΕΥΟΥΣΕΣ<br/>(ΚΕΛ)</b>                       |                                                                                                        |                                                    |                                                    |
|                                                      |                                                                                                        |                                                    |                                                    |
|                                                      |                                                                                                        |                                                    |                                                    |
|                                                      |                                                                                                        |                                                    |                                                    |
|                                                      |                                                                                                        |                                                    |                                                    |
|                                                      |                                                                                                        |                                                    |                                                    |

**Σχόλια για τα επίπεδα επαγγελματικής ιεραρχίας (όπου παρουσιάζονται):**

**ΤΙΤΛΟΣ ΒΑΣΙΚΟΥ ΕΠΑΓΓΕΛΜΑΤΟΣ:  
ΥΠΑΛΛΗΛΟΣ ΝΑΥΤΙΛΙΑΚΗΣ  
ΕΤΑΙΡΕΙΑΣ**

**ΚΥΡΙΕΣ ΕΠΑΓΓΕΛΜΑΤΙΚΕΣ  
ΛΕΙΤΟΥΡΓΙΕΣ (ΚΕΛ)  
[ΒΑΣΙΚΕΣ & ΔΕΥΤΕΡΕΥΟΥΣΕΣ]**

**ΚΕΛ 1 :** Συμμετέχει στην οργάνωση ταξιδιού του πλοίου

**ΚΕΛ 2 :** Υποστηρίζει την εξασφάλιση της ομαλής, οικονομικής και ασφαλούς διαχείρισης του πλοίου

**ΚΕΛ 3 :** Συμμετέχει στις εργασίες καθημερινής διαχείρισης του πλοίου και του ταξιδιού

**ΚΕΛ 4:**

**ΚΕΛ 5:**

**ΚΕΛ 6 (Δ):**

|                                                     | <b>ΕΠΙΜΕΡΟΥΣ ΕΠΑΓΓΕΛΜΑΤΙΚΕΣ ΛΕΙΤΟΥΡΓΙΕΣ (ΕΕΛ)</b>                                                     | <b>ΕΠΑΓΓΕΛΜΑΤΙΚΕΣ ΕΡΓΑΣΙΕΣ (ΕΕ)</b>                                                                                                                                                                                                                                                                                              |
|-----------------------------------------------------|-------------------------------------------------------------------------------------------------------|----------------------------------------------------------------------------------------------------------------------------------------------------------------------------------------------------------------------------------------------------------------------------------------------------------------------------------|
| <b>ΚΕΛ 1</b>                                        | <b>ΕΕΛ 1.1:</b> Υποστηρίζει διαδικασίες ναύλωσης πλοίου και εξασφάλισης φορτίου                       | <b>ΕΕ 1.1.1:</b> Παρακολουθεί την ζήτηση και προσφορά πλοίων ναύλων και φορτίων και ενημερώνει τους αρμόδιους<br><b>ΕΕ 1.1.2:</b> Αποστέλλει πληροφορίες που αφορούν πλοίο<br><b>ΕΕ 1.1.3:</b> Συλλέγει και επιβεβαιώνει πληροφορίες για το προτεινόμενο δρομολόγιο                                                              |
|                                                     | <b>ΕΕΛ 1.2:</b> Συμμετέχει στις εργασίες για την μελέτη, ανάλυση και αποτύπωση της πορείας του πλοίου | <b>ΕΕ 1.2.1:</b> Συμμετέχει στον υπολογισμό κόστους ταξιδιού και προσφοράς ναύλου<br><b>ΕΕ 1.2.2:</b> Συμμετέχει στον υπολογισμό των απαιτήσεων εφοδιασμού του πλοίου<br><b>ΕΕ 1.2.3:</b> Καταχωρεί τα στοιχεία της μελέτης πορείας πλοίου                                                                                       |
|                                                     | <b>ΕΕΛ 1.3:</b> Επικοινωνεί, ενημερώνει και δίνει οδηγίες για το ταξίδι το πλοίο και το φορτίο        | <b>ΕΕ 1.3.1:</b> Επικοινωνεί με το πλοίο και αποστέλλει οδηγίες σχετικά με την πορεία του πλοίου και χειρισμού του φορτίου<br><b>ΕΕ 1.3.2:</b> Συνεργάζεται με κατά τόπους αντιπροσώπους της εταιρείας και αποστέλλει οδηγίες εξυπηρέτησης πλοίου και φορτίου στο λιμάνι<br><b>ΕΕ 1.3.3:</b> Ενημερώνει ναυλωτές και πλοιοκτήτες |
| <b>Συμμετέχει στην οργάνωση ταξιδιού του πλοίου</b> |                                                                                                       |                                                                                                                                                                                                                                                                                                                                  |

|  | <b>ΕΠΙΜΕΡΟΥΣ ΕΠΑΓΓΕΛΜΑΤΙΚΕΣ ΛΕΙΤΟΥΡΓΙΕΣ (ΕΕΛ)</b>                                        | <b>ΕΠΑΓΓΕΛΜΑΤΙΚΕΣ ΕΡΓΑΣΙΕΣ (ΕΕ)</b>                                                                                                                                                                                                                                                                                    |
|--|------------------------------------------------------------------------------------------|------------------------------------------------------------------------------------------------------------------------------------------------------------------------------------------------------------------------------------------------------------------------------------------------------------------------|
|  | <b>ΕΕΛ 2.1:</b> Συμμετέχει στις εργασίες προμηθειών ,εφοδιασμού και τεχνικής υποστήριξης | <b>ΕΕ 2.1.1:</b> Συνεργάζεται με τους αρμόδιους για τον συντονισμό επισκευών, συντηρήσεων και επιθεωρήσεων<br><b>ΕΕ 2.1.2:</b> Συντάσσει και αποστέλλει αίτηση προσφορών<br><b>ΕΕ 2.1.3:</b> Συντάσσει σχετικό έντυπο σύγκρισης προσφορών και χρέωσης για την επιλογή του προμηθευτή και το διαβιβάζει στους αρμόδιους |
|  | <b>ΕΕΛ 2.2:</b> Εξασφαλίζει την υλοποίηση εργασιών και εφοδιασμού του πλοίου             | <b>ΕΕ 2.2.1:</b> Δίνει παραγγελίες, παρακολουθεί , και εξασφαλίζει τις παραλαβές και αναθέσεις.                                                                                                                                                                                                                        |

|                                                                                        |                                                               |                                                                                                                                           |
|----------------------------------------------------------------------------------------|---------------------------------------------------------------|-------------------------------------------------------------------------------------------------------------------------------------------|
| <b>ΚΕΛ 2</b>                                                                           |                                                               | <b>ΕΕ 2.2.2:</b> Ελέγχει τα τιμολόγια και τα παραδίδει στο λογιστήριο                                                                     |
| Υποστηρίζει την εξασφάλιση της ομαλής, οικονομικής και ασφαλούς διαχείρισης του πλοίου |                                                               | <b>ΕΕ. 2.2.3:</b> Ενημερώνει το μηχανογραφικό σύστημα εφοδιασμού των πλοίων και τηρεί πίνακες απογραφής υλικών                            |
|                                                                                        | <b>ΕΕΛ 2.3:</b> Συμμετέχει στις εργασίες οργάνωσης πληρώματος | <b>ΕΕ 2.3.1:</b> Παρακολουθεί τη σύνθεση των πλοίων και τις ανάγκες των πληρωμάτων και συντονίζει τις απαιτούμενες ενέργειες              |
|                                                                                        |                                                               | <b>ΕΕ 2.3.2:</b> Συνεργάζεται με εταιρείες που ασχολούνται με την εξεύρεση πληρωμάτων και υποστηρίζει τις διαδικασίες επιλογής πληρώματος |
|                                                                                        |                                                               | <b>ΕΕ 2.3.3:</b> Υποστηρίζει τις διαδικασίες πρόσληψης, απόλυσης, εκπαίδευσης                                                             |

| <b>ΕΠΙΜΕΡΟΥΣ ΕΠΑΓΓΕΛΜΑΤΙΚΕΣ ΛΕΙΤΟΥΡΓΙΕΣ (ΕΕΛ)</b>                                      | <b>ΕΠΑΓΓΕΛΜΑΤΙΚΕΣ ΕΡΓΑΣΙΕΣ (ΕΕ)</b>                                                                                                                                                                |
|----------------------------------------------------------------------------------------|----------------------------------------------------------------------------------------------------------------------------------------------------------------------------------------------------|
| <b>ΕΕΛ 3.1:</b> Υποστηρίζει την καθημερινή παρακολούθηση και τον συντονισμό του πλοίου | <b>ΕΕ 3.1.1</b> Λαμβάνει αιτήματα και αναφορές για την κατάσταση του πλοίου, του φορτίου και του πληρώματος και τις συνθήκες ταξιδιού.                                                             |
|                                                                                        | <b>ΕΕ 3.1.2:</b> Καταχωρεί τα δεδομένα της ημερήσιας αναφοράς του πλοίου και εκδίδει σχετικές αναφορές                                                                                             |
| <b>ΕΕΛ 3.2:</b> Συμμετέχει στον έλεγχο της κατάστασης του πλοίου                       | <b>ΕΕ 3.1.3:</b> Ενημερώνει τους αρμόδιους για τα θέματα της ημερήσιας κατάστασης του πλοίου                                                                                                       |
|                                                                                        | <b>ΕΕ 3.2.1:</b> Παρακολουθεί, ελέγχει, επεξεργάζεται σε συνεργασία με τους αρμόδιους αιτήματα και αναφορές για την κατάσταση του πλοίου, του φορτίου και του πληρώματος και τις συνθήκες ταξιδιού |
| <b>ΚΕΛ 3</b>                                                                           | <b>ΕΕ 3.2.2:</b> Εκδίδει και αποστέλλει οδηγίες και κατευθύνσεις σχετικές με τις κινήσεις και τις ενέργειες του πλοίου                                                                             |
| Συμμετέχει στις εργασίες καθημερινής διαχείρισης του πλοίου και του ταξιδιού           | <b>ΕΕ 3.2.3:</b> Ελέγχει και ενημερώνει το λογιστήριο για τις οικονομικές απαιτήσεις της εταιρείας και των συνεργατών της                                                                          |
|                                                                                        | <b>ΕΕΛ 3.3:</b> Υποστηρίζει διοικητικά το τμήμα του                                                                                                                                                |
|                                                                                        | <b>ΕΕ 3.3.2:</b> Διεκπεραιώνει την εισερχόμενη και εξερχόμενη αλληλογραφία του τομέα εργασίας του..                                                                                                |

## B.2 ΚΡΙΤΗΡΙΑ ΕΠΑΓΓΕΛΜΑΤΙΚΗΣ ΑΝΤΑΠΟΚΡΙΣΗΣ, ΕΥΡΟΣ ΕΦΑΡΜΟΓΗΣ

### ΤΙΤΛΟΣ ΒΑΣΙΚΟΥ ΕΠΑΓΓΕΛΜΑΤΟΣ: ΥΠΑΛΛΗΛΟΣ ΝΑΥΤΙΛΙΑΚΗΣ ΕΠΙΧΕΙΡΗΣΗΣ

| ΚΥΡΙΕΣ ΕΠΑΓΓΕΛΜΑΤΙΚΕΣ ΛΕΙΤΟΥΡΓΙΕΣ                      | ΕΠΙΜΕΡΟΥΣ ΕΠΑΓΓΕΛΜΑΤΙΚΕΣ ΛΕΙΤΟΥΡΓΙΕΣ                                     | ΕΠΑΓΓΕΛΜΑΤΙΚΕΣ ΕΡΓΑΣΙΕΣ                                                                                | ΚΡΙΤΗΡΙΑ ΕΠΑΓΓΕΛΜΑΤΙΚΗΣ ΑΝΤΑΠΟΚΡΙΣΗΣ                                                                | ΕΥΡΟΣ ΕΦΑΡΜΟΓΗΣ                                                                                                                                                                                                                                                                                                                                          |
|--------------------------------------------------------|--------------------------------------------------------------------------|--------------------------------------------------------------------------------------------------------|-----------------------------------------------------------------------------------------------------|----------------------------------------------------------------------------------------------------------------------------------------------------------------------------------------------------------------------------------------------------------------------------------------------------------------------------------------------------------|
| ΚΕΛ 1:<br>Συμμετέχει στην οργάνωση ταξιδιού του πλοίου | ΕΕΛ 1.1: Υποστηρίζει διαδικασίες ναύλωσης πλοίου και εξασφάλισης φορτίου | ΕΕ 1.1.1: Παρακολουθεί την ζήτηση και προσφορά πλοίων ναύλων και φορτίων και ενημερώνει τους αρμόδιους | Ακολουθεί τις τυπικές διαδικασίες της επιχείρησης για αναζήτηση ναύλου και τις οδηγίες των αρμόδιων | Πληροφορίες που συγκεντρώνει: είδος φορτίου, βάρος, όγκο, λιμάνια προορισμού, είδος ναύλωσης, είδος πλοίου κλπ<br>Αποστολείς: Ναυλομεσίτες, brokers, φορτωτές κλπ<br>Διαδικασία αναζήτησης πληροφοριών: επικοινωνία με ναυλομεσίτες, ναυλωτές αποστολή ερωτηματολογίων, παρακολούθηση ναυλαγοράς κλπ<br>Οδηγίες: Είδος φορτίου<br>Αρμόδιοι: Προϊστάμενος |
|                                                        |                                                                          | ΕΕ 1.1.2: Αποστέλλει πληροφορίες που αφορούν πλοίο                                                     | Ακολουθεί τις τυπικές διαδικασίες της επιχείρησης και τις οδηγίες των αρμόδιων                      | Αποστέλλει πληροφορίες για το πλοίο: είδος χωρητικότητα, ταχύτητα πλοίου διαθεσιμότητα κλπ<br>Παραλήπτες: Φορτωτές, ναυλομεσίτες, διαχειρίστριες εταιρείες κλπ<br>Αρμόδιοι: Προϊστάμενος                                                                                                                                                                 |



|  |                                                                                                       |                                                                                       |                                                                                                                            |                                                                                                                                                                                                                                                                                                                                                                                                                                                                                          |
|--|-------------------------------------------------------------------------------------------------------|---------------------------------------------------------------------------------------|----------------------------------------------------------------------------------------------------------------------------|------------------------------------------------------------------------------------------------------------------------------------------------------------------------------------------------------------------------------------------------------------------------------------------------------------------------------------------------------------------------------------------------------------------------------------------------------------------------------------------|
|  |                                                                                                       | <b>ΕΕ 1.1.3: Συλλέγει και επιβεβαιώνει πληροφορίες για το προτεινόμενο δρομολόγιο</b> | Ακολουθεί τις τυπικές διαδικασίες της επιχείρησης και τις οδηγίες των αρμόδιων                                             | Πληροφορίες: Λιμάνια που μπορούν να εξυπηρετήσουν τα πλοία, συνθήκες ταξιδιού, έξοδα διέλευσης διωρύγων, έξοδα λιμένα, χρώσεις, συνθήκες λιμανιών, νομοθεσία λιμένων, πράκτορες, συνεργαζόμενες εταιρείες, συνεργεία, ναυπηγεία, εταιρείες καυσίμων, τροφοδότες, κλπ<br>Διαδικασία συλλογής και επιβεβαίωσης στοιχείων: Αναζήτηση στο αρχείο, αποστολή και συμπλήρωση ερωτηματολογίων από πράκτορες, ενημέρωση από πλοίαρχο, ενημέρωση από ειδικούς φορείς κλπ<br>Αρμόδιοι: Προιστάμενος |
|  | <b>ΕΕΛ 1.2: Συμμετέχει στις εργασίες για την μελέτη, ανάλυση και αποτύπωση της πορείας του πλοίου</b> | <b>ΕΕ 1.2.1: Συμμετέχει στον υπολογισμό κόστους ταξιδιού και προσφοράς ναύλου</b>     | Ακολουθεί τις τυπικές διαδικασίες υπολογισμού κόστους ταξιδιού και ναύλου και τις οδηγίες των αρμόδιων                     | Δεδομένα: Έξοδα διέλευσης διωρύγων, έξοδα λιμένα, εκτιμώμενες ημέρες παραμονής σε λιμάνι, διάρκεια σε ημέρες μιας χρόνιας ναύλωσης, δαπάνες λειτουργίας, λιμενικά κόστη,, κόστη φορτοεκφόρτωσης και στοιβασίας, φόροι του πλοίου, φόροι του φορτίου, ημέρες ταξιδιού, καθημερινές καταναλώσεις εν πλω και στο λιμάνι, ταχύτητα πλοίου, φορτίο, βάρος, είδος κλπ<br>Εργασία: Η/Υ, ειδικό λογισμικό<br>Αρμόδιοι: Προιστάμενος                                                              |
|  |                                                                                                       | <b>ΕΕ 1.2.2: Συμμετέχει στον υπολογισμό των απαιτήσεων εφοδιασμού του πλοίου</b>      | Ακολουθεί τις τυπικές διαδικασίες υπολογισμού και προγραμματισμού του ανεφοδιασμού του πλοίου και τις οδηγίες των αρμόδιων | Εφοδιασμός: Καύσιμα, Λιπαντικά κλπ<br>Υπολογισμός: Καταναλώσεων εν πλω και σε λιμάνια, Υπολογισμός Λιμανιών για ανεφοδιασμό<br>Εργασία: Ειδικό λογισμικό<br>Αρμόδιοι: Προιστάμενος τμήματος επιχειρήσεων, Τεχνικό τμήμα                                                                                                                                                                                                                                                                  |
|  |                                                                                                       | <b>ΕΕ 1.2.3: Καταχωρεί τα στοιχεία της μελέτης πορείας πλοίου</b>                     | Ακολουθεί τις τυπικές διαδικασίες της επιχείρησης και τις οδηγίες των αρμόδιων                                             | Διαδικασία: Καταχωρεί στοιχεία στον υπολογιστή<br>Στοιχεία: Λίστα όλων των λιμένων τους οποίους θα επισκεφθεί το πλοίο με αφορμή ένα ταξίδι, προκειμένου να φορτώσει και να εκφορτώσει φορτίο, ημερομηνίες άφιξης και αναχώρησης από και σε κάθε λιμάνι, λιμένες λήψης καυσίμων<br>Εξολισμός: Η/Υ, ειδικό λογισμικό                                                                                                                                                                      |

|  |                                                                                                |                                                                                                                                            |                                                                                                                                                                                                       |                                                                                                                                                                                                                                                                                                                                                                          |
|--|------------------------------------------------------------------------------------------------|--------------------------------------------------------------------------------------------------------------------------------------------|-------------------------------------------------------------------------------------------------------------------------------------------------------------------------------------------------------|--------------------------------------------------------------------------------------------------------------------------------------------------------------------------------------------------------------------------------------------------------------------------------------------------------------------------------------------------------------------------|
|  | <b>ΕΕΛ 1.3: Επικοινωνεί, ενημερώνει και δίνει οδηγίες για το ταξίδι το πλοίο και το φορτίο</b> | <b>ΕΕ 1.3.1: Επικοινωνεί με το πλοίο και αποστέλλει οδηγίες σχετικά με την πορεία του πλοίου και χειρισμού του φορτίου</b>                 | Ακολουθεί τις τυπικές διαδικασίες της επιχείρησης και τις οδηγίες των αρμόδιων                                                                                                                        | Θέμα επικοινωνίας: Ενημέρωση σχετικά με την πορεία, δρομολόγιο του πλοίου, χειρισμό φορτίου, λιμάνια φορτοεκφόρτωσης, λιμάνια λήψης καυσίμων, τροφοδοσία, εφοδιασμός, απελευθέρωση φορτίου, αποστολή επιβεβαίωσης κλπ<br>Οδηγίες για τους όρους ναυλοσύμφωνου<br>Τρόπος επικοινωνίας: Τηλεφωνική, ηλεκτρονικό ταχυδρομείο, telex, φαξ<br>Αρμόδιος: Προϊστάμενος τμήματος |
|  |                                                                                                | <b>ΕΕ 1.3.2: Συνεργάζεται με κατά τόπους αντιπροσώπους της εταιρείας και αποστέλλει οδηγίες εξυπηρέτησης πλοίου και φορτίου στο λιμάνι</b> | Ενημερώνει έγκαιρα για το ταξίδι του πλοίου, την επίσκεψη του στον λιμένα και προτιθέμενες εργασίες εξυπηρέτησης πλοίου και πληρώματος<br>Ενημερώνει για το είδος και τον τρόπο χειρισμού του φορτίου | Θέμα συνεργασίας: Ενημέρωση σχετικά με την πορεία, δρομολόγιο του πλοίου, χειρισμό φορτίου, λιμάνια φορτοεκφόρτωσης, λιμάνια λήψης καυσίμων, τροφοδοσία, εφοδιασμός, απελευθέρωση φορτίου, αποστολή επιβεβαίωσης κλπ<br>Οδηγίες για τους όρους ναυλοσύμφωνου<br>Τρόπος επικοινωνίας: Τηλεφωνική, ηλεκτρονικό ταχυδρομείο, telex, φαξ<br>Αρμόδιος: Προϊστάμενος τμήματος  |
|  |                                                                                                | <b>ΕΕ 1.3.3: Ενημερώνει ναυλωτές και πλοιοκτήτες</b>                                                                                       | Ακολουθεί τις τυπικές διαδικασίες ενημέρωσης ναυλωτών και πλοιοκτητών και τις οδηγίες των αρμόδιων                                                                                                    | Θέματα για πλοιοκτήτες:, αναγγελίες άφιξης ή αναχώρησης κλπ<br>Θέματα για ναυλωτές: Είσπραξης ναύλου, dead freight, αναγγελίες άφιξης και αναχώρησης, χρονολογικό πρόγραμμα απασχόλησης πλοίου<br>Τρόπος ενημέρωσης: Φαξ, τελεξ, ηλεκτρονικό ταχυδρομείο, τηλέφωνο<br>Αρμόδιος: Προϊστάμενος τμήματος                                                                    |

|                                                                                                      |                                                                                          |                                                                                                            |                                                                    |                                                                                                                                                                                                                                                                                                                                                                                             |
|------------------------------------------------------------------------------------------------------|------------------------------------------------------------------------------------------|------------------------------------------------------------------------------------------------------------|--------------------------------------------------------------------|---------------------------------------------------------------------------------------------------------------------------------------------------------------------------------------------------------------------------------------------------------------------------------------------------------------------------------------------------------------------------------------------|
| <b>ΚΕΛ 2: Υποστηρίζει την εξασφάλιση της ομαλής, οικονομικής και ασφαλούς διαχείρισης του πλοίου</b> | <b>ΕΕΛ 2.1: Συμμετέχει στις εργασίες προμηθειών ,εφοδιασμού και τεχνικής υποστήριξης</b> | <b>ΕΕ 2.1.1: Συνεργάζεται με τους αρμόδιους για τον συντονισμό επισκευών, συντηρήσεων και επιθεωρήσεων</b> | Ακολουθεί τις οδηγίες των αρμόδιων για τον συντονισμό των εργασιών | Συνεργασία: Λαμβάνει ενημέρωση από τους αρμόδιους για τις προγραμματισμένες επιθεωρήσεις, συντηρήσεις και επισκευές, ενημερώνει το τεχνικό τμήμα για έκτακτες επισκευές που έχουν ζητηθεί από το πλοίο και λαμβάνει οδηγίες κλπ<br>Διαδικασία: Ενημέρωση εμπλεκόμενων μελών<br>Εμπλεκόμενα μέρη: Πλοίο, Πράκτορας, εταιρείες<br>Αρμόδιος: Προϊστάμενος τμήματος επιχειρήσεων, Τεχνικό τμήμα |
|------------------------------------------------------------------------------------------------------|------------------------------------------------------------------------------------------|------------------------------------------------------------------------------------------------------------|--------------------------------------------------------------------|---------------------------------------------------------------------------------------------------------------------------------------------------------------------------------------------------------------------------------------------------------------------------------------------------------------------------------------------------------------------------------------------|

|  |                                                                              |                                                                                                                                            |                                                                                                              |                                                                                                                                                                                                                                                                                                                                                                                                                                                                                                                                                                                                                                                                                                                                                                    |
|--|------------------------------------------------------------------------------|--------------------------------------------------------------------------------------------------------------------------------------------|--------------------------------------------------------------------------------------------------------------|--------------------------------------------------------------------------------------------------------------------------------------------------------------------------------------------------------------------------------------------------------------------------------------------------------------------------------------------------------------------------------------------------------------------------------------------------------------------------------------------------------------------------------------------------------------------------------------------------------------------------------------------------------------------------------------------------------------------------------------------------------------------|
|  |                                                                              | <b>ΕΕ 2.1.2: Συντάσσει και αποστέλλει αίτηση προσφορών</b>                                                                                 | Ακολουθεί τις τυπικές διαδικασίες σύνταξης αίτησης για λήψη προσφορών με βάση τις οδηγίες                    | <p>Διαδικασία: Συντάσσει την αίτηση προσφορών με βάση το αίτημα του πλοίου ή του γραφείου για υλικά εφοδιασμού, με βάση τις προδιαγραφές προτιθέμενων εργασιών που έχει συντάξει το τεχνικό τμήμα την αποστέλλει σε εταιρείες</p> <p>Οδηγίες: Έντυπο αιτήματος πλοίου, έντυπο αιτήματος αρμόδιου στελέχους του γραφείου, έντυπο με τις προδιαγραφές προτιθέμενων εργασιών από το τεχνικό τμήμα</p> <p>Εταιρείες: Τροφοδοσία, ανταλλακτικών, συνεργεία, ναυπηγεία κλπ</p> <p>Λίστα αποδεκτών: Εγκεκριμένοι από την εταιρεία προμηθευτές, συνεργεία, ναυπηγεία κλπ</p> <p>Αίτηση: Φόρμα συμπλήρωσης υλικών και ποσοτήτων, είδος, χρόνος παράδοσης</p> <p>Εξοπλισμός: Η/Υ, φαξ, ηλεκτρονικό ταχυδρομείο κλπ</p> <p>Αρμόδιος: Διευθυντή τμήματος εφοδιασμού πλοίου</p> |
|  |                                                                              | <b>ΕΕ 2.1.3: Συντάσσει σχετικό έντυπο σύγκρισης προσφορών και χρέωσης για την επιλογή του προμηθευτή και το διαβιβάζει στους αρμόδιους</b> | Ακολουθεί τις τυπικές διαδικασίες της επιχείρησης και τις οδηγίες των αρμόδιων                               | <p>Διαδικασία: Καταχωρεί τα στοιχεία των προσφορών.</p> <p>Εργασία: προγράμματα επεξεργασίας κειμένου, υπολογιστικών φύλλων, βάσης δεδομένων και παρουσιάσεων κλπ</p> <p>Αρμόδιος: Διευθυντή τμήματος εφοδιασμού πλοίου, υπεύθυνος για την επιλογή προμηθευτή</p>                                                                                                                                                                                                                                                                                                                                                                                                                                                                                                  |
|  | <b>ΕΕΛ 2.2: Εξασφαλίζει την υλοποίηση εργασιών και εφοδιασμού του πλοίου</b> | <b>ΕΕ 2.2.1: Δίνει παραγγελίες, παρακολουθεί, και εξασφαλίζει τις παραλαβές και αναθέσεις.</b>                                             | Ακολουθεί τις τυπικές διαδικασίες παραγγελίας και διασφάλισης παράδοσης των υλικών στο πλοίο της επιχείρησης | <p>Παραγγελία: Αποστέλλει το τελικό έντυπο παραγγελίας στον επιλεγέν προμηθευτή, συνεργείο κλπ</p> <p>Στοιχεία που περιλαμβάνει το έντυπο παραγγελίας: Ποσότητα, είδος, χρόνο παράδοσης, τόπος παράδοσης, τόπος και χρόνος εργασιών κλπ</p> <p>Κλείσιμο παραγγελίας: Αποστέλλει το πλοίο το έντυπο με κατακυρωτικά στοιχεία και αντίγραφα τιμολογίων</p>                                                                                                                                                                                                                                                                                                                                                                                                           |

|  |                                                               |                                                                                                                                           |                                                                                                                                                |                                                                                                                                                                                                                                                                                                                                                                                                         |
|--|---------------------------------------------------------------|-------------------------------------------------------------------------------------------------------------------------------------------|------------------------------------------------------------------------------------------------------------------------------------------------|---------------------------------------------------------------------------------------------------------------------------------------------------------------------------------------------------------------------------------------------------------------------------------------------------------------------------------------------------------------------------------------------------------|
|  |                                                               | <b>ΕΕ 2.2.2: Ελέγχει τα τιμολόγια και τα παραδίδει στο λογιστήριο</b>                                                                     | Ακολουθεί τις τυπικές διαδικασίες της επιχείρησης και τις οδηγίες των αρμόδιων                                                                 | Ελέγχει: Παράδοση υλικών στην ποσότητα και ποιότητα που παραγγέλθηκε, την ακρίβεια των τιμών μονάδος με βάση τις τιμές της προσφοράς, τους όρους πληρωμής και την έκπτωση που έχει συμφωνηθεί, προκειμένου για τιμολόγια υπηρεσιών το τμήμα που ενέκρινε την αντίστοιχη υπηρεσία ελέγχει τα τιμολόγια<br>Πληρωμή: Εξόφληση του προμηθευτή, συνεργείου κλπ ανάλογα με τον όρο που έχει συμφωνηθεί        |
|  |                                                               | <b>ΕΕ. 2.2.3: Ενημερώνει το μηχανογραφικό σύστημα εφοδιασμού των πλοίων και τηρεί πίνακες απογραφής υλικών</b>                            | Ακολουθεί τις τυπικές διαδικασίες τήρησης αρχείου<br>Ακολουθεί τις προδιαγραφές και οδηγίες του κατασκευαστή του ειδικού λογισμικού            | Μηχανογραφικό σύστημα: Ειδικό Λογισμικό τήρησης στοιχείων σχετικά με τις προμήθειες<br>Υλικά: τρόφιμα, ανταλλακτικά κλπ                                                                                                                                                                                                                                                                                 |
|  | <b>ΕΕΑ 2.3: Συμμετέχει στις εργασίες οργάνωσης πληρώματος</b> | <b>ΕΕ 2.3.1: Παρακολουθεί τη σύνθεση των πλοίων και τις ανάγκες των πληρωμάτων και συντονίζει τις απαιτούμενες ενέργειες</b>              | Ακολουθεί τις τυπικές διαδικασίες παρακολούθησης της σύνθεσης των πλοίων και των αιτημάτων που αφορούν το πλήρωμα και τις οδηγίες των αρμοδίων | Παρακολουθεί: Λαμβάνει αιτήματα για αλλαγές πληρώματος, για έκτακτες ανάγκες στελέχωσης πλοίου, ανάγκη για εξειδικευμένες ειδικότητες, αλλαγή νομοθεσίας που αφορούν θέματα πληρωμάτων Ελέγχει τακτικά την ημερομηνία λήξης συμβάσεων.<br>Πιστοποιητικών, ασφάλιση κλπ<br>Ενέργειες: Αλλαγές, αντικαταστάσεις, εκπαιδεύσεις, μετακινήσεις, κλπ<br>Αρμόδιοι: Προϊστάμενος Τμήματος Πληρωμάτων            |
|  |                                                               | <b>ΕΕ 2.3.2: Συνεργάζεται με εταιρείες που ασχολούνται με την εξεύρεση πληρωμάτων και υποστηρίζει τις διαδικασίες επιλογής πληρώματος</b> | Ακολουθεί τις τυπικές διαδικασίες αναζήτησης πληρωμάτων με βάση τις οδηγίες της επιχείρησης                                                    | Τρόπος εύρεσης πληρώματος: Συνεργασία με εταιρείες εξεύρεσης ναυτικών, αναζήτηση από αρχείο ναυτικών που διατηρεί η εταιρεία<br>Τρόπος επιλογής: Συντονισμός συνεντεύξεων με τους αρμόδιους, Φροντίζει για τη διεξαγωγή των συνεντεύξεων και την ενημέρωση των υποψηφίων για τα αποτελέσματα<br>Συνεργάτες: εταιρείες εξεύρεσης πληρωμάτων<br>Οδηγίες: Εταιρείες που συνεργάζεται η ναυτιλιακή εταιρεία |

|  |  |                                                                               |                                                                                                                                                                                                                                                             |                                                                                                                                                                                                                                                                                                                         |
|--|--|-------------------------------------------------------------------------------|-------------------------------------------------------------------------------------------------------------------------------------------------------------------------------------------------------------------------------------------------------------|-------------------------------------------------------------------------------------------------------------------------------------------------------------------------------------------------------------------------------------------------------------------------------------------------------------------------|
|  |  | <b>ΕΕ 2.3.2: Υποστηρίζει τις διαδικασίες πρόσληψης, απόλυσης, εκπαίδευσης</b> | Ακολουθεί τις τυπικές διαδικασίες της επιχείρησης και τις οδηγίες των αρμόδιων<br>Φροντίζει για την τήρηση των διαδικασιών που προβλέπονται από την νομοθεσία.<br>Μεριμνά για τον έλεγχο της ορθότητας και την συγκέντρωση των εγγράφων, πιστοποιητικών κλπ | Διαδικασίες: Αίτηση εγγραφής/ διαγραφής στο και από ναυτολόγιο, συγκέντρωση απαιτούμενων εγγράφων, πιστοποιητικών, πτυχίων, συμπλήρωση των απαιτούμενων εγγράφων για την πρόσληψη, απόλυση, θέωση visa, ιατρικές εξετάσεις, παλλινόττηση κλπ<br>Νομοθεσία: Ναυτικό Δίκαιο<br>Αρμόδιος: Προϊστάμενος Τμήματος Πληρωμάτων |
|--|--|-------------------------------------------------------------------------------|-------------------------------------------------------------------------------------------------------------------------------------------------------------------------------------------------------------------------------------------------------------|-------------------------------------------------------------------------------------------------------------------------------------------------------------------------------------------------------------------------------------------------------------------------------------------------------------------------|

|                                                                                               |                                                                                        |                                                                                                                                        |                                                                                       |                                                                                                                                                                                                                                                                                                                                                                                                                                                                                                                                                                                                                                                                                                     |
|-----------------------------------------------------------------------------------------------|----------------------------------------------------------------------------------------|----------------------------------------------------------------------------------------------------------------------------------------|---------------------------------------------------------------------------------------|-----------------------------------------------------------------------------------------------------------------------------------------------------------------------------------------------------------------------------------------------------------------------------------------------------------------------------------------------------------------------------------------------------------------------------------------------------------------------------------------------------------------------------------------------------------------------------------------------------------------------------------------------------------------------------------------------------|
| <b>ΚΕΛ 3:</b><br>Συμμετέχει στις εργασίες καθημερινής διαχείρισης του πλοίου και του ταξιδιού | <b>ΕΕΛ 3.1:</b> Υποστηρίζει την καθημερινή παρακολούθηση και τον συντονισμό του πλοίου | <b>ΕΕ 3.1.1</b> Λαμβάνει αιτήματα και αναφορές για την κατάσταση του πλοίου, του φορτίου και του πληρώματος και τις συνθήκες ταξιδιού. | Ακολουθεί τις τυπικές διαδικασίες της επιχείρησης και τις οδηγίες των αρμόδιων        | Θέματα: Ζημιές κατά φορτοεκφόρτωση, στοιβασίας, απαιτήσεις, καιρικές συνθήκες, προβλήματα σε λιμάνια, αμφισβητήσεις συνθήκες ταξιδιού, πλάνο φόρτωσης, τυποποιημένες πληροφορίες για την κατάσταση του πλοίου και τα εφόδια, Καταστάσεις απογραφής εφοδίων, καυσίμων. ειδών διατροφής. Κατάσταση καταναλώσεων μηχανής, κατάσταση λιμανιού, συνθήκες φορτοεκφόρτωσης, έκτακτες επισκευές, , ανάγκες για επάνδρωση του πλοίου λόγω αποχώρησης, λήξη συμβάσεων πληρωμάτων, αντικαταστάσεις, σταλίες κλπ<br>Διαδικασία: Ενημέρωση αρμόδιων και Τρόπος συντονισμού: Τηλεφωνική επικοινωνία, αποστολή αιτημάτων, αναφορών, μέσω telex, email κλπ<br>Συνεργάζεται με: Πλοίο, Πράκτορα, λιμενικές αρχές κλπ |
|                                                                                               |                                                                                        | <b>ΕΕ 3.1.2:</b> Καταχωρεί τα δεδομένα της ημερήσιας αναφοράς του πλοίου και εκδίδει σχετικές αναφορές                                 | Ακολουθεί τις τυπικές διαδικασίες της επιχείρησης και τις προδιαγραφές του λογισμικού | Εξοπλισμός: Ειδικό Λογισμικό, Πρόγραμμα Η/Υ, εκτυπωτής<br>Στοιχεία: Θέση πλοίου, καταναλώσεις κύριες και βοηθητικών μηχανών, καιρικές συνθήκες. Ταχύτητα πλοίου, προβλεπόμενη ημερομηνία άφιξης<br>Αναφορές: POSITION LIST, καταναλώσεις, απόδοση μηχανής κλπ                                                                                                                                                                                                                                                                                                                                                                                                                                       |

|  |                                                                         |                                                                                                                                                                                                           |                                                                                       |                                                                                                                                                                                                                                                                                                                                                                                                                                                                                                                                                                                                                                                                                                                                                                                                                                                                                                                                                                                                                                                                                                                                                                            |
|--|-------------------------------------------------------------------------|-----------------------------------------------------------------------------------------------------------------------------------------------------------------------------------------------------------|---------------------------------------------------------------------------------------|----------------------------------------------------------------------------------------------------------------------------------------------------------------------------------------------------------------------------------------------------------------------------------------------------------------------------------------------------------------------------------------------------------------------------------------------------------------------------------------------------------------------------------------------------------------------------------------------------------------------------------------------------------------------------------------------------------------------------------------------------------------------------------------------------------------------------------------------------------------------------------------------------------------------------------------------------------------------------------------------------------------------------------------------------------------------------------------------------------------------------------------------------------------------------|
|  |                                                                         | <p><b>ΕΕ 3.1.3: Ενημερώνει τους αρμόδιους για τα θέματα της ημερήσιας κατάστασης του πλοίου</b></p>                                                                                                       | <p>Ακολουθεί τις τυπικές διαδικασίες ενημέρωσης συναδέλφων και προϊσταμένων</p>       | <p>Διαδικασία: Αποστέλλει τις αναφορές και ενημερώνει τους αρμόδιους και τα τμήματα Συνεργάζεται για θέματα: ελέγχου θέσης πλοίου, ελέγχου καταναλώσεων, τήρησης οδηγιών, τήρησης πιστοποιητικών, ασφάλισης πλοίου και πληρώματος απαιτήσεις, έκτακτα συμβάντα λήψη οδηγιών χειρισμού της κάθε περίπτωσης από τους αρμόδιους κλπ<br/>κλπ<br/>Αρμόδιοι: Προϊστάμενοι, Τμήμα Τεχνικό, προμηθειών, πληρωμάτων, ναύλωσης, ασφαλίσεων κλπ</p>                                                                                                                                                                                                                                                                                                                                                                                                                                                                                                                                                                                                                                                                                                                                   |
|  | <p><b>ΕΕΛ 3.2: Συμμετέχει στον έλεγχο της κατάστασης του πλοίου</b></p> | <p><b>ΕΕ 3.2.1: Παρακολουθεί, ελέγχει, επεξεργάζεται σε συνεργασία με τους αρμόδιους αιτήματα και αναφορές για την κατάσταση του πλοίου, του φορτίου και του πληρώματος και τις συνθήκες ταξιδιού</b></p> | <p>Ακολουθεί τις τυπικές διαδικασίες της επιχείρησης και τις οδηγίες των αρμόδιων</p> | <p>Πληροφορίες: καταναλώσεις, θέση πλοίου, συνθήκες ταξιδιού, τυποποιημένες πληροφορίες για την κατάσταση του πλοίου και τα εφόδια, Καταστάσεις απογραφής εφοδίων, καυσίμων . ειδών διατροφής. Κατάσταση καταναλώσεων μηχανής, κατάσταση λιμανιού, συνθήκες φορτοεκφόρτωσης, πλάνο φόρτωσης, έκτακτες επισκευές, , ανάγκες για επάνδρωση του πλοίου καταναλώσεις , θέση πλοίου, λόγο αποχώρησης, λήξης σύμβασης, απαιτήσεις, αμφισβητήσεις, ισχύ πιστοποιητικών, ασφάλιση πλοίου και πληρώματος κλπ<br/>Αιτήματα:<br/>Εφοδιασμό, Τροφοδοσία, Υδροδότηση, Ανεφοδιασμό καυσίμων, αλλαγή πορείας λόγο έκτακτων φαινομένων, αλλαγές πληρώματος, έκτακτες επισκευές κλπ<br/>Τρόπος επεξεργασίας: Καταχώρηση δεδομένων<br/>Τρόπος ελέγχου: Έλεγχος αποθεμάτων αποθήκης, σύγκριση με υπάρχοντα στοιχεία που διατηρούν στο αρχείο από άλλα ταξίδια για την εξεύρεση κατάλληλων προμηθευτών, συνεργασία με τους αρμόδιους για θέματα που αφορούν έκτακτα συμβάντα κλπ<br/>Στοιχεία: Αρχείο, Τυποποιημένες πληροφορίες και αιτήματα που αποστέλλει το πλοίο, αποθέματα αποθήκης, έκθεση επιθεώρησης, καιρικές συνθήκες, συνθήκες λιμένων κλπ<br/>Αρμόδιοι: Προϊστάμενοι τμημάτων</p> |

|  |                                                     |                                                                                                                           |                                                                                                                                                                                                                    |                                                                                                                                                                                                                                                                                                                                                                                                     |
|--|-----------------------------------------------------|---------------------------------------------------------------------------------------------------------------------------|--------------------------------------------------------------------------------------------------------------------------------------------------------------------------------------------------------------------|-----------------------------------------------------------------------------------------------------------------------------------------------------------------------------------------------------------------------------------------------------------------------------------------------------------------------------------------------------------------------------------------------------|
|  |                                                     | <b>ΕΕ 3.2.2: Εκδίδει και αποστέλλει οδηγίες και κατευθύνσεις σχετικές με τις κινήσεις και τις ενέργειες του πλοίου</b>    | Ακολουθεί τις τυπικές διαδικασίες της επιχείρησης και τις οδηγίες των αρμόδιων                                                                                                                                     | 1.Οδηγίες: Πορεία του πλοίου, οδηγίες δρομολόγησης πλοίου, αλλαγές πορείας λόγω συνθηκών, καθυστερήσεις, λιμάνια άφιξης, παράδοση φορτωτικών, εκφόρτωση φορτίου, φορτοεκφορτώσεις, χειρισμό φορτίου, λήψη καυσίμων, χειρισμό έκτακτων συμβάντων, χειρισμό απαιτήσεων κλπ<br>Αποστολή σε: Πράκτορες, Πλοίο κλπ<br>Εξοπλισμός: ηλεκτρονικό ταχυδρομείο, τελεξ, φαξ<br>Αρμόδιοι: Προϊστάμενοι τμημάτων |
|  |                                                     | <b>ΕΕ 3.2.3: Ελέγχει και ενημερώνει το λογιστήριο για τις οικονομικές απαιτήσεις της εταιρείας και των συνεργατών της</b> | Ακολουθεί τις τυπικές διαδικασίες της επιχείρησης και τις οδηγίες των αρμόδιων                                                                                                                                     | Οικονομικές απαιτήσεις: Είσπραξη ναύλου, ενοικίου, έξοδα πρακτόρων, έξοδα λιμένων κλπ<br>Συnergάτες: Πράκτορες, Πλήρωμα, Πλοίαρχος, Ναυλωτής κλπ                                                                                                                                                                                                                                                    |
|  | <b>ΕΕΑ 3.3: Υποστηρίζει διοικητικά το τμήμα του</b> | <b>ΕΕ 3.3.1:Τηρεί αρχείο και το ενημερώνει τακτικά</b>                                                                    | Ακολουθεί τις τυπικές διαδικασίες τήρησης αρχείου και αρχειοθέτησης της επιχείρησης και τις οδηγίες των αρμοδίων                                                                                                   | Αρχείο: Ναυτικών, πιστοποιητικών, προμηθευτών-τροφοδοτών για κάθε λιμάνι, κατασκευαστών, ναυπηγείων και επισκευαστών πλοίων, τιμοκαταλόγων , πρακτόρων, φάκελο ταξιδιού, στοιχεία αξιολόγησης, επικοινωνίας κλπ<br>Οδηγίες: κανόνες αρχειοθέτησης<br>Είδος αρχείου: Έντυπο και ηλεκτρονικό                                                                                                          |
|  |                                                     | <b>ΕΕ 3.3.2: Διεκπεραιώνει την εισερχόμενη και εξερχόμενη αλληλογραφία του τομέα εργασίας του..</b>                       | Τηρεί τις προκαθορισμένες από την υπηρεσία διαδικασίες για τη διαχείριση της εξερχόμενης αλληλογραφίας.<br>Τηρεί τις προκαθορισμένες από την υπηρεσία διαδικασίες για τη διαχείριση της εισερχόμενης αλληλογραφίας | Είδος αλληλογραφίας:<br>Έντυπη και ηλεκτρονική αλληλογραφία, έντυπα, προσωπική, επαγγελματική αλληλογραφία.<br>Αποδέκτες της αλληλογραφίας: πλήρωμα, κατά τόπους αντιπροσώπους, πλοιοκτήτες κλπ.<br>Διαδικασία : πρωτοκόλληση, χαρακτηρισμός<br>Τρόπος παραλαβής αλληλογραφίας: ταχυδρομικά, courier, e-mail                                                                                        |
|  |                                                     | <b>ΕΕ 3.3.3 Τηρεί και ενημερώνει λίστα εκκρεμών θεμάτων</b>                                                               | Ακολουθεί τις οδηγίες του ειδικού λογισμικού και τηρεί τις προδιαγραφές του κατασκευαστή                                                                                                                           | Θέματα: εκκρεμών εργασιών, αιτημάτων πλοίου, φορτίου, πληρώματος κλπ<br>Εργαλεία: Ειδικό λογισμικό<br>Πηγές από τις οποίες αντλούν τα θέματα: αναφορές επιθεωρήσεως, αλληλογραφία, τηλεφωνική επικοινωνία κλπ                                                                                                                                                                                       |

**ΕΝΟΤΗΤΑ Γ: «ΑΠΑΡΑΙΤΗΤΕΣ ΓΝΩΣΕΙΣ, ΔΕΞΙΟΤΗΤΕΣ ΚΑΙ ΙΚΑΝΟΤΗΤΕΣ»**

**Γ.1 ΓΝΩΣΕΙΣ**

| <b>ΤΑΞΙΝΟΜΗΣΗ ΓΝΩΣΕΩΝ ΣΕ ΕΠΙΠΕΔΟ ISCED<sup>2</sup> ΚΑΙ EQF<sup>3</sup></b> |                                                                                                                                                                 |                   |                  |
|----------------------------------------------------------------------------|-----------------------------------------------------------------------------------------------------------------------------------------------------------------|-------------------|------------------|
|                                                                            | <b>ΒΑΣΙΚΟ ΕΠΑΓΓΕΛΜΑ</b>                                                                                                                                         | <b>ΕΙΔΙΚΟΤΗΤΑ</b> | <b>ΕΙΔΙΚΕΥΣΗ</b> |
|                                                                            | <b>ΤΙΤΛΟΣ:</b>                                                                                                                                                  | <b>ΤΙΤΛΟΣ:</b>    | <b>ΤΙΤΛΟΣ:</b>   |
| <b>ΕΠΙΠΕΔΟ ΣΤΟ ISCED</b>                                                   | <b>Κωδικός 3:</b> (Ανώτερη)<br>δευτεροβάθμια εκπαίδευση<br>(Λύκειο)<br><b>Κωδικός 4:</b><br>Μεταδευτεροβάθμια<br>εκπαίδευση, μη τριτοβάθμια<br>εκπαίδευση (ΙΕΚ) |                   |                  |
| <b>ΠΑΡΑΤΗΡΗΣΕΙΣ</b>                                                        |                                                                                                                                                                 |                   |                  |
| <b>ΕΥΡΩΠΑΪΚΟ ΠΛΑΙΣΙΟ ΠΡΟΣΟΝΤΩΝ 8 ΕΠΙΠΕΔΑ EQF</b>                           | <b>Επίπεδο 4</b>                                                                                                                                                |                   |                  |
| <b>ΠΑΡΑΤΗΡΗΣΕΙΣ</b>                                                        |                                                                                                                                                                 |                   |                  |

<sup>2</sup> International Standard Classification of Education

<sup>3</sup> European Qualifications Framework- Ευρωπαϊκό Πλαίσιο Προσόντων



**ΓΝΩΣΕΙΣ ΣΕ ΑΥΤΟΤΕΛΗ ΜΑΘΗΣΙΑΚΑ ΣΥΝΟΛΑ**

| <b>ΒΑΣΙΚΟ ΕΠΑΓΓΕΛΜΑ: ΥΠΑΛΛΗΛΟΣ ΝΑΥΤΙΛΙΑΚΗΣ ΕΠΙΧΕΙΡΗΣΗΣ</b>     |                                                                                                   |                                                                                                                                                                                                                                                                                                                                                                                                                                                                                                                                                                                                                                                                                                              |                                       |
|----------------------------------------------------------------|---------------------------------------------------------------------------------------------------|--------------------------------------------------------------------------------------------------------------------------------------------------------------------------------------------------------------------------------------------------------------------------------------------------------------------------------------------------------------------------------------------------------------------------------------------------------------------------------------------------------------------------------------------------------------------------------------------------------------------------------------------------------------------------------------------------------------|---------------------------------------|
| <b>ΚΥΡΙΕΣ &amp; ΕΠΙΜΕΡΟΥΣ ΕΠΑΓΓΕΛΜΑΤΙΚΕΣ ΛΕΙΤΟΥΡΓΙΕΣ (ΕΕΛ)</b> | <b>ΓΕΝΙΚΕΣ ΓΝΩΣΕΙΣ</b>                                                                            | <b>ΒΑΣΙΚΕΣ ΕΠΑΓΓΕΛΜΑΤΙΚΕΣ ΓΝΩΣΕΙΣ</b>                                                                                                                                                                                                                                                                                                                                                                                                                                                                                                                                                                                                                                                                        | <b>ΕΙΔΙΚΕΣ ΕΠΑΓΓΕΛΜΑΤΙΚΕΣ ΓΝΩΣΕΙΣ</b> |
| <b>ΚΕΛ 1: Συμμετέχει στην οργάνωση ταξιδιού του πλοίου</b>     | Ελληνική Γλώσσα<br>Βασικές Γνώσεις Η/Υ<br>Καλή Γνώση Αγγλικών<br>Στοιχειώδεις Γνώσεις Μαθηματικών | Τυπικές διαδικασίες αναζήτησης ναύλων για φορτία και πλοία<br>Γνώση ειδών φορτίου, τύπων πλοίου και ειδών ναύλωσης<br>Τυπικές διαδικασίες μελέτης πορείας πλοίου<br>Τυπικές διαδικασίες υπολογισμού κόστους ταξιδιού, υπολογισμού ναύλου, υπολογισμού καταναλώσεων και προγραμματισμού λήψης καυσίμων<br>Γνώση ειδικού λογισμικού<br>Τυπικές διαδικασίες χειρισμού φορτίου, εξυπηρέτησης πλοίου<br>Τυπικές διαδικασίες ενημέρωσης ναυλωτών πλοιοκτητών<br>Τυπικές διαδικασίες επικοινωνίας με πλοίαρχο και πράκτορες και έκδοσης οδηγιών σχετικά με την πορεία πλοίου, την εξυπηρέτηση πλοίου και χειρισμού φορτίου<br>Γνώση ναυτικού δικαίου<br>Γνώση χειρισμού μηχανών γραφείου και συστήματα επικοινωνιών |                                       |

|                                                                                                                 |                                                                                                   |                                                                                                                                                                                                                                                                                                                                                                                                                                                                                                                                                                                           |  |
|-----------------------------------------------------------------------------------------------------------------|---------------------------------------------------------------------------------------------------|-------------------------------------------------------------------------------------------------------------------------------------------------------------------------------------------------------------------------------------------------------------------------------------------------------------------------------------------------------------------------------------------------------------------------------------------------------------------------------------------------------------------------------------------------------------------------------------------|--|
| <b>ΕΕΛ 1.1:</b><br><b>Υποστηρίζει διαδικασίες ναύλωσης πλοίου και εξασφάλισης φορτίου</b>                       | Ελληνική Γλώσσα<br>Βασικές Γνώσεις Η/Υ<br>Καλή Γνώση Αγγλικών<br>Στοιχειώδεις Γνώσεις Μαθηματικών | Τυπικές διαδικασίες αναζήτησης ναύλων για φορτία και πλοία<br>Γνώση ειδών φορτίου, τύπων πλοίου και ειδών ναύλωσης<br>Τυπικές διαδικασίες μελέτης πορείας πλοίου<br>Γνώση ειδικού λογισμικού                                                                                                                                                                                                                                                                                                                                                                                              |  |
| <b>ΕΕΛ 1.2:</b><br><b>Συμμετέχει στις εργασίες για την μελέτη, ανάλυση και αποτύπωση της πορείας του πλοίου</b> | Ελληνική Γλώσσα<br>Βασικές Γνώσεις Η/Υ<br>Καλή Γνώση Αγγλικών<br>Στοιχειώδεις Γνώσεις Μαθηματικών | Τυπικές διαδικασίες υπολογισμού κόστους ταξιδιού, υπολογισμού ναύλου, υπολογισμού καταναλώσεων και προγραμματισμού λήψης καυσίμων<br>Γνώση ειδικού λογισμικού<br>Τυπικές Διαδικασίες της επιχείρησης για την μελέτη και πορεία του πλοίου                                                                                                                                                                                                                                                                                                                                                 |  |
| <b>ΕΕΛ 1.3:</b><br><b>Επικοινωνεί, ενημερώνει και δίνει οδηγίες για το ταξίδι το πλοίο και το φορτίο</b>        | Ελληνική Γλώσσα<br>Βασικές Γνώσεις Η/Υ<br>Καλή Γνώση Αγγλικών                                     | Τυπικές διαδικασίες επικοινωνίας με πλοίαρχο και έκδοσης οδηγιών σχετικά με την πορεία πλοίου, την εξυπηρέτηση πλοίου και χειρισμού φορτίου<br>Γνώση ναυτικού δικαίου<br>Τυπικές διαδικασίες ενημέρωσης ναυλωτών πλοιοκτητών                                                                                                                                                                                                                                                                                                                                                              |  |
| <b>ΚΕΛ 2:</b><br><b>Υποστηρίζει την εξασφάλιση της ομαλής, οικονομικής και ασφαλούς διαχείρισης του πλοίου</b>  | Ελληνική Γλώσσα<br>Βασικές Γνώσεις Η/Υ<br>Καλή Γνώση Αγγλικών<br>Στοιχειώδεις Γνώσεις Μαθηματικών | Τυπικές διαδικασίες συντονισμού επισκευών, συντηρήσεων και επιθεωρήσεων πλοίων<br>Τυπικές διαδικασίες σύνταξης αιτήσεων για λήψη προσφορών και σύνταξης συγκριτικών πινάκων<br>Τυπικές διαδικασίες παρακολούθησης παραγγελιών, διεκπεραίωσης εργασιών, ελέγχου τιμολογίων και τήρησης στοιχείων απογραφής υλικών<br>Τυπικές διαδικασίες ελέγχου ορθότητας παραλαβών και ολοκλήρωσης εργασιών<br>Τυπικές διαδικασίες εξεύρεσης, επιλογής και στελέχωσης πλοίου<br>Τυπικές διαδικασίες πρόσληψης, απόλυσης και εκπαίδευσης πληρωμάτων<br>Γνώση Ναυτικού δικαίου<br>Γνώση Ναυτικής Ορολογίας |  |

|                                                                                                    |                                                                                                   |                                                                                                                                                                                                                                                                                                                                                                                                                                                                                                                                                                                                                                                                                                                                      |  |
|----------------------------------------------------------------------------------------------------|---------------------------------------------------------------------------------------------------|--------------------------------------------------------------------------------------------------------------------------------------------------------------------------------------------------------------------------------------------------------------------------------------------------------------------------------------------------------------------------------------------------------------------------------------------------------------------------------------------------------------------------------------------------------------------------------------------------------------------------------------------------------------------------------------------------------------------------------------|--|
| <b>ΕΕΛ 2.1:</b><br><b>Συμμετέχει στις εργασίες προμηθειών ,εφοδιασμού και τεχνικής υποστήριξης</b> | Ελληνική Γλώσσα<br>Βασικές Γνώσεις Η/Υ<br>Καλή Γνώση Αγγλικών<br>Στοιχειώδεις Γνώσεις Μαθηματικών | Τυπικές διαδικασίες συντονισμού επισκευών, συντηρήσεων και επιθεωρήσεων πλοίων<br>Τυπικές διαδικασίες σύνταξης αιτήσεων για λήψη προσφορών και σύνταξης συγκριτικών πινάκων<br>Γνώση Ναυτιλιακής Ορολογίας                                                                                                                                                                                                                                                                                                                                                                                                                                                                                                                           |  |
| <b>ΕΕΛ 2.2:</b><br><b>Εξασφαλίζει την υλοποίηση εργασιών και εφοδιασμού του πλοίου</b>             | Ελληνική Γλώσσα<br>Βασικές Γνώσεις Η/Υ<br>Καλή Γνώση Αγγλικών<br>Στοιχειώδεις Γνώσεις Μαθηματικών | Τυπικές διαδικασίες παρακολούθησης παραγγελιών, διεκπεραίωσης εργασιών, ελέγχου τιμολογίων και τήρησης στοιχείων απογραφής υλικών<br>Τυπικές διαδικασίες ελέγχου ορθότητας παραλαβών και ολοκλήρωσης εργασιών<br>Βασικές Γνώσεις Λογιστικής                                                                                                                                                                                                                                                                                                                                                                                                                                                                                          |  |
| <b>ΕΕΛ 2.3:</b><br><b>Συμμετέχει στις εργασίες οργάνωσης πληρώματος</b>                            | Ελληνική Γλώσσα<br>Βασικές Γνώσεις Η/Υ<br>Καλή Γνώση Αγγλικών                                     | Τυπικές διαδικασίες εξεύρεσης, επιλογής και στελέχωσης πλοίου<br>Τυπικές διαδικασίες πρόσληψης, απόλυσης και εκπαίδευσης πληρωμάτων<br>Γνώση Ναυτικού δικαίου                                                                                                                                                                                                                                                                                                                                                                                                                                                                                                                                                                        |  |
| <b>ΚΕΛ 3: Συμμετέχει στις εργασίες καθημερινής διαχείρισης του πλοίου και του ταξιδιού</b>         | Ελληνική Γλώσσα<br>Βασικές Γνώσεις Η/Υ<br>Καλή Γνώση Αγγλικών<br>Στοιχειώδεις Γνώσεις Μαθηματικών | Τυπικές διαδικασίες επικοινωνίας με το πλοίο<br>Γνώση ανάγνωσης ναυτιλιακών εγγράφων και ναυτιλιακής ορολογίας<br>Τυπικές διαδικασίες ενημέρωσης συναδέλφων και προϊστάμενων<br>Τυπικές διαδικασίες ελέγχου και επεξεργασίας αιτημάτων, αναφορών πλοίου<br>Τυπικές διαδικασίες χειρισμού και φόρτωσης φορτίου, εξυπηρέτησης πλοίου στον λιμένα, χειρισμού έκτακτων συμβάντων και χειρισμού αναγκών πληρώματος<br>Τυπικές διαδικασίες ελέγχου καταναλώσεων και εφοδίων<br>Τυπικές διαδικασίες παρακολούθησης χρονολογικού προγράμματος απασχόλησης πλοίου<br>Τυπικές διαδικασίες ελέγχου οικονομικών συναλλαγών<br>Τυπικές διαδικασίες τήρησης αρχείου<br>Τυπικές διαδικασίες διεκπεραίωσης αλληλογραφίας<br>Γνώση Ειδικού λογισμικού |  |

|                                                                                                  |                                                                                                   |                                                                                                                                                                                                                                                                                                                                                                                                                                |  |
|--------------------------------------------------------------------------------------------------|---------------------------------------------------------------------------------------------------|--------------------------------------------------------------------------------------------------------------------------------------------------------------------------------------------------------------------------------------------------------------------------------------------------------------------------------------------------------------------------------------------------------------------------------|--|
| <b>ΕΕΛ 3.1:</b><br><b>Υποστηρίζει την καθημερινή παρακολούθηση και τον συντονισμό του πλοίου</b> | Ελληνική Γλώσσα<br>Βασικές Γνώσεις Η/Υ<br>Καλή Γνώση Αγγλικών                                     | Τυπικές διαδικασίες επικοινωνίας με το πλοίο<br>Γνώση ανάγνωσης ναυπλιακών εγγράφων<br>Γνώση ναυπλιακής ορολογίας<br>Τυπικές διαδικασίες ενημέρωσης συναδέλφων και προϊσταμένων                                                                                                                                                                                                                                                |  |
| <b>ΕΕΛ 3.2:</b><br><b>Συμμετέχει στον έλεγχο της κατάστασης του πλοίου</b>                       | Ελληνική Γλώσσα<br>Βασικές Γνώσεις Η/Υ<br>Καλή Γνώση Αγγλικών<br>Στοιχειώδεις Γνώσεις Μαθηματικών | Τυπικές διαδικασίες ελέγχου και επεξεργασίας αιτημάτων, αναφορών πλοίου<br>Τυπικές διαδικασίες χειρισμού και φόρτωσης φορτίου, εξυπηρέτησης πλοίου στον λιμένα, χειρισμού έκτακτων συμβάντων και χειρισμού αναγκών πληρώματος<br>Τυπικές διαδικασίες ελέγχου καταναλώσεων και εφοδίων<br>Τυπικές διαδικασίες παρακολούθησης χρονολογικού προγράμματος απασχόλησης πλοίου<br>Τυπικές διαδικασίες ελέγχου οικονομικών συναλλαγών |  |
| <b>ΕΕΛ 3.3:</b><br><b>Υποστηρίζει διοικητικά το τμήμα του</b>                                    | Ελληνική Γλώσσα<br>Βασικές Γνώσεις Η/Υ<br>Καλή Γνώση Αγγλικών                                     | Τυπικές διαδικασίες τήρησης αρχείου<br>Τυπικές διαδικασίες διεκπεραίωσης αλληλογραφίας<br>Γνώση Ειδικού λογισμικού                                                                                                                                                                                                                                                                                                             |  |

**ΤΙΤΛΟΣ ΒΑΣΙΚΟΥ ΕΠΑΓΓΕΛΜΑΤΟΣ: ΥΠΑΛΛΗΛΟΣ ΝΑΥΤΙΛΙΑΚΗΣ ΕΠΙΧΕΙΡΗΣΗΣ**

| <b>ΕΠΙΜΕΡΟΥΣ ΕΠΑΓΓΕΛΜΑΤΙΚΕΣ ΛΕΙΤΟΥΡΓΙΕΣ (ΕΕΛ)</b><br><br><b>ΕΠΑΓΓΕΛΜΑΤΙΚΕΣ ΕΡΓΑΣΙΕΣ (ΕΕ)</b>                  | <b>ΓΕΝΙΚΕΣ ΓΝΩΣΕΙΣ</b>                                                                            | <b>ΒΑΣΙΚΕΣ ΕΠΑΓΓΕΛΜΑΤΙΚΕΣ ΓΝΩΣΕΙΣ</b>                                                                                                                                                                                                     | <b>ΕΙΔΙΚΕΣ ΕΠΑΓΓΕΛΜΑΤΙΚΕΣ ΓΝΩΣΕΙΣ</b> |
|---------------------------------------------------------------------------------------------------------------|---------------------------------------------------------------------------------------------------|-------------------------------------------------------------------------------------------------------------------------------------------------------------------------------------------------------------------------------------------|---------------------------------------|
| <b>ΕΕΛ 1.1: Υποστηρίζει διαδικασίες ναύλωσης πλοίου και εξασφάλισης φορτίου</b>                               | Ελληνική Γλώσσα<br>Βασικές Γνώσεις Η/Υ<br>Καλή Γνώση Αγγλικών<br>Στοιχειώδεις Γνώσεις Μαθηματικών | Τυπικές διαδικασίες αναζήτησης ναύλων για φορτία και πλοία<br>Γνώση ειδών φορτίου, τύπων πλοίου και ειδών ναύλωσης<br>Τυπικές διαδικασίες μελέτης πορείας πλοίου                                                                          |                                       |
| <b>ΕΕ 1.1.1: Παρακολουθεί την ζήτηση και προσφορά πλοίων ναύλων και φορτίων και ενημερώνει τους αρμόδιους</b> | Ελληνική Γλώσσα<br>Βασικές Γνώσεις Η/Υ<br>Καλή Γνώση Αγγλικών<br>Στοιχειώδεις Γνώσεις Μαθηματικών | Τυπικές διαδικασίες αναζήτησης ναύλων για φορτία και πλοία<br>Γνώση ειδών φορτίου και τύπων πλοίου<br>Γνώση ειδών ναύλωσης                                                                                                                |                                       |
| <b>ΕΕ 1.1.2: Αποστέλλει πληροφορίες που αφορούν πλοίο</b>                                                     | Ελληνική Γλώσσα<br>Βασικές Γνώσεις Η/Υ<br>Καλή Γνώση Αγγλικών                                     | Γνώση ειδών πλοίου και τύπων φορτίου                                                                                                                                                                                                      |                                       |
| <b>ΕΕ 1.1.3: Συλλέγει και επιβεβαιώνει πληροφορίες για το προτεινόμενο δρομολόγιο</b>                         | Ελληνική Γλώσσα<br>Βασικές Γνώσεις Η/Υ<br>Καλή Γνώση Αγγλικών<br>Στοιχειώδεις Γνώσεις Μαθηματικών | Τυπικές διαδικασίες μελέτης πορείας πλοίου                                                                                                                                                                                                |                                       |
| <b>ΕΕΛ 1.2: Συμμετέχει στις εργασίες για την μελέτη, ανάλυση και αποτύπωση της πορείας του πλοίου</b>         | Ελληνική Γλώσσα<br>Βασικές Γνώσεις Η/Υ<br>Καλή Γνώση Αγγλικών<br>Στοιχειώδεις Γνώσεις Μαθηματικών | Τυπικές διαδικασίες υπολογισμού κόστους ταξιδιού, υπολογισμού ναύλου, υπολογισμού καταναλώσεων και προγραμματισμού λήψης καυσίμων<br>Γνώση ειδικού λογισμικού<br>Τυπικές Διαδικασίες της επιχείρησης για την μελέτη και πορεία του πλοίου |                                       |

|                                                              |                                                                                                                                            |                                                                                                   |                                                                                                                                                                                                                                                                                                                                                                                 |  |
|--------------------------------------------------------------|--------------------------------------------------------------------------------------------------------------------------------------------|---------------------------------------------------------------------------------------------------|---------------------------------------------------------------------------------------------------------------------------------------------------------------------------------------------------------------------------------------------------------------------------------------------------------------------------------------------------------------------------------|--|
|                                                              | <b>ΕΕ 1.2.1: Συμμετέχει στον υπολογισμό κόστους ταξιδιού και προσφοράς ναύλου</b>                                                          | Ελληνική Γλώσσα<br>Βασικές Γνώσεις Η/Υ<br>Καλή Γνώση Αγγλικών<br>Στοιχειώδεις Γνώσεις Μαθηματικών | Τυπικές διαδικασίες υπολογισμού κόστους ταξιδιού και υπολογισμού ναύλου<br>Γνώση ειδικού λογισμικού                                                                                                                                                                                                                                                                             |  |
| <b>ΚΕΛ 1</b><br>Συμμετέχει στην οργάνωση ταξιδιού του πλοίου | <b>ΕΕ 1.2.2: Συμμετέχει στον υπολογισμό των απαιτήσεων εφοδιασμού του πλοίου</b>                                                           | Ελληνική Γλώσσα<br>Βασικές Γνώσεις Η/Υ<br>Καλή Γνώση Αγγλικών<br>Στοιχειώδεις Γνώσεις Μαθηματικών | Τυπικές διαδικασίες υπολογισμού καταναλώσεων και προγραμματισμού λήψης καυσίμων<br>Γνώση ειδικού λογισμικού                                                                                                                                                                                                                                                                     |  |
|                                                              | <b>ΕΕ 1.2.3: Καταχωρεί τα στοιχεία της μελέτης πορείας πλοίου</b>                                                                          | Ελληνική Γλώσσα<br>Βασικές Γνώσεις Η/Υ<br>Καλή Γνώση Αγγλικών                                     | Γνώση ειδικού λογισμικού<br>Τυπικές Διαδικασίες της επιχείρησης για την μελέτη και πορεία του πλοίου                                                                                                                                                                                                                                                                            |  |
|                                                              | <b>ΕΕΛ 1.3: Επικοινωνεί, ενημερώνει και δίνει οδηγίες για το ταξίδι το πλοίο και το φορτίο</b>                                             | Ελληνική Γλώσσα<br>Βασικές Γνώσεις Η/Υ<br>Καλή Γνώση Αγγλικών                                     | Τυπικές διαδικασίες επικοινωνίας με πλοίαρχο και έκδοσης οδηγιών σχετικά με την πορεία πλοίου, την εξυπηρέτηση πλοίου και χειρισμού φορτίου<br>Τυπικές διαδικασίες χειρισμού φορτίου<br>Τυπικές διαδικασίες εξυπηρέτησης πλοίου<br>Γνώση ναυτικού δικαίου<br>Τυπικές διαδικασίες ενημέρωσης ναυλωτών πλοιοκτητών<br>Γνώση χειρισμού μηχανών γραφείου και συστήματα επικοινωνιών |  |
|                                                              | <b>ΕΕ 1.3.1: Επικοινωνεί με το πλοίο και αποστέλλει οδηγίες σχετικά με την πορεία του πλοίου και χειρισμού του φορτίου</b>                 | Ελληνική Γλώσσα<br>Βασικές Γνώσεις Η/Υ<br>Καλή Γνώση Αγγλικών                                     | Τυπικές διαδικασίες επικοινωνίας με πλοίαρχο και έκδοσης οδηγιών σχετικά με την πορεία πλοίου και χειρισμού φορτίου<br>Τυπικές διαδικασίες χειρισμού φορτίου<br>Τυπικές διαδικασίες εξυπηρέτησης πλοίου<br>Γνώση ναυτικού δικαίου<br>Γνώση χειρισμού μηχανών γραφείου και συστήματα επικοινωνιών                                                                                |  |
|                                                              | <b>ΕΕ 1.3.2: Συνεργάζεται με κατά τόπους αντιπροσώπους της εταιρείας και αποστέλλει οδηγίες εξυπηρέτησης πλοίου και φορτίου στο λιμάνι</b> | Ελληνική Γλώσσα<br>Βασικές Γνώσεις Η/Υ<br>Καλή Γνώση Αγγλικών                                     | Τυπικές διαδικασίες επικοινωνίας με πλοίαρχο και έκδοσης οδηγιών σχετικά με οδηγίες εξυπηρέτησης πλοίου και φορτίου στο λιμάνι<br>Τυπικές διαδικασίες χειρισμού φορτίου<br>Τυπικές διαδικασίες εξυπηρέτησης πλοίου<br>Γνώση ναυτικού δικαίου<br>Γνώση χειρισμού μηχανών γραφείου και συστήματα επικοινωνιών                                                                     |  |

|  |                                                      |                                                               |                                                     |  |
|--|------------------------------------------------------|---------------------------------------------------------------|-----------------------------------------------------|--|
|  | <b>ΕΕ 1.3.3: Ενημερώνει ναυλωτές και πλοιοκτήτες</b> | Ελληνική Γλώσσα<br>Βασικές Γνώσεις Η/Υ<br>Καλή Γνώση Αγγλικών | Τυπικές διαδικασίες ενημέρωσης ναυλωτών πλοιοκτητών |  |
|--|------------------------------------------------------|---------------------------------------------------------------|-----------------------------------------------------|--|

| ΕΠΙΜΕΡΟΥΣ ΕΠΑΓΓΕΛΜΑΤΙΚΕΣ ΛΕΙΤΟΥΡΓΙΕΣ (ΕΕΛ)<br><br>ΕΠΑΓΓΕΛΜΑΤΙΚΕΣ ΕΡΓΑΣΙΕΣ (ΕΕ)                                                             | ΓΕΝΙΚΕΣ ΓΝΩΣΕΙΣ                                                                                   | ΒΑΣΙΚΕΣ ΕΠΑΓΓΕΛΜΑΤΙΚΕΣ ΓΝΩΣΕΙΣ                                                                                                                                                                             | ΕΙΔΙΚΕΣ ΕΠΑΓΓΕΛΜΑΤΙΚΕΣ ΓΝΩΣΕΙΣ |
|--------------------------------------------------------------------------------------------------------------------------------------------|---------------------------------------------------------------------------------------------------|------------------------------------------------------------------------------------------------------------------------------------------------------------------------------------------------------------|--------------------------------|
| <b>ΕΕΛ 2.1: Συμμετέχει στις προμηθειών ,εφοδιασμού και τεχνικής υποστήριξης</b>                                                            | Ελληνική Γλώσσα<br>Βασικές Γνώσεις Η/Υ<br>Καλή Γνώση Αγγλικών<br>Στοιχειώδεις Γνώσεις Μαθηματικών | Τυπικές διαδικασίες συντονισμού επισκευών, συντηρήσεων και επιθεωρήσεων πλοίων<br>Τυπικές διαδικασίες σύνταξης αιτήσεων για λήψη προσφορών και σύνταξης συγκριτικών πινάκων<br>Γνώση Ναυτιλιακής Ορολογίας |                                |
| <b>ΕΕ 2.1.1: Συνεργάζεται με τους αρμόδιους για τον συντονισμό επισκευών, συντηρήσεων και επιθεωρήσεων</b>                                 | Ελληνική Γλώσσα<br>Βασικές Γνώσεις Η/Υ<br>Καλή Γνώση Αγγλικών                                     | Τυπικές διαδικασίες συντονισμού επισκευών, συντηρήσεων και επιθεωρήσεων πλοίων                                                                                                                             |                                |
| <b>ΕΕ 2.1.2: Συντάσσει και αποστέλλει αίτηση προσφορών</b>                                                                                 | Ελληνική Γλώσσα<br>Βασικές Γνώσεις Η/Υ<br>Καλή Γνώση Αγγλικών                                     | Τυπικές διαδικασίες σύνταξης αιτήσεων για λήψη προσφορών<br>Γνώση Ναυτιλιακής Ορολογίας                                                                                                                    |                                |
| <b>ΕΕ 2.1.3: Συντάσσει σχετικό έντυπο σύγκρισης προσφορών και χρέωσης για την επιλογή του προμηθευτή και το διαβιβάζει στους αρμόδιους</b> | Ελληνική Γλώσσα<br>Βασικές Γνώσεις Η/Υ<br>Καλή Γνώση Αγγλικών<br>Στοιχειώδεις Γνώσεις Μαθηματικών | Τυπικές διαδικασίες σύνταξης συγκριτικών πινάκων<br>Γνώση Ναυτιλιακής Ορολογίας                                                                                                                            |                                |

|                                                                                                       |                                                                                                                              |                                                                                                   |                                                                                                                                                                                                                                             |  |
|-------------------------------------------------------------------------------------------------------|------------------------------------------------------------------------------------------------------------------------------|---------------------------------------------------------------------------------------------------|---------------------------------------------------------------------------------------------------------------------------------------------------------------------------------------------------------------------------------------------|--|
|                                                                                                       | <b>ΕΕΛ 2.2: Εξασφαλίζει την υλοποίηση εργασιών και εφοδιασμού του πλοίου</b>                                                 | Ελληνική Γλώσσα<br>Βασικές Γνώσεις Η/Υ<br>Καλή Γνώση Αγγλικών<br>Στοιχειώδεις Γνώσεις Μαθηματικών | Τυπικές διαδικασίες παρακολούθησης παραγγελιών, διεκπεραίωσης εργασιών, ελέγχου τιμολογίων και τήρησης στοιχείων απογραφής υλικών<br>Τυπικές διαδικασίες ελέγχου ορθότητας παραλαβών και ολοκλήρωσης εργασιών<br>Βασικές γνώσεις Λογιστικής |  |
|                                                                                                       | <b>ΕΕ 2.2.1: Δίνει παραγγελίες, παρακολουθεί, και εξασφαλίζει τις παραλαβές και αναθέσεις.</b>                               | Ελληνική Γλώσσα<br>Βασικές Γνώσεις Η/Υ<br>Καλή Γνώση Αγγλικών                                     | Τυπικές διαδικασίες παρακολούθησης παραγγελιών και διεκπεραίωσης εργασιών<br>Τυπικές διαδικασίες ελέγχου ορθότητας παραλαβών και ολοκλήρωσης εργασιών                                                                                       |  |
| <b>ΚΕΛ 2</b><br>Υποστηρίζει την εξασφάλιση της ομαλής οικονομικής και ασφαλούς διαχείρισης του πλοίου | <b>ΕΕ 2.2.2: Ελέγχει τα τιμολόγια και τα παραδίδει στο λογιστήριο</b>                                                        | Ελληνική Γλώσσα<br>Βασικές Γνώσεις Η/Υ<br>Καλή Γνώση Αγγλικών<br>Στοιχειώδεις Γνώσεις Μαθηματικών | Τυπικές διαδικασίες ελέγχου τιμολογίων<br>Βασικές γνώσεις Λογιστικής                                                                                                                                                                        |  |
|                                                                                                       | <b>ΕΕ. 2.2.3: Ενημερώνει το μηχανογραφικό σύστημα εφοδιασμού των πλοίων και τηρεί πίνακες απογραφής υλικών</b>               | Ελληνική Γλώσσα<br>Βασικές Γνώσεις Η/Υ<br>Καλή Γνώση Αγγλικών                                     | Τυπικές διαδικασίες τήρησης στοιχείων απογραφής υλικών                                                                                                                                                                                      |  |
|                                                                                                       | <b>ΕΕΛ 2.3: Συμμετέχει στις εργασίες οργάνωσης πληρώματος</b>                                                                | Ελληνική Γλώσσα<br>Βασικές Γνώσεις Η/Υ<br>Καλή Γνώση Αγγλικών                                     | Τυπικές διαδικασίες εξεύρεσης, επιλογής και στελέχωσης πλοίου<br>Τυπικές διαδικασίες πρόσληψης, απόλυσης και εκπαίδευσης πληρωμάτων<br>Γνώση Ναυτικού δικαίου<br>Βασικές Γνώσεις Διαχείρισης Ανθρώπινου Δυναμικού                           |  |
|                                                                                                       | <b>ΕΕ 2.3.1: Παρακολουθεί τη σύνθεση των πλοίων και τις ανάγκες των πληρωμάτων και συντονίζει τις απαιτούμενες ενέργειες</b> | Ελληνική Γλώσσα<br>Βασικές Γνώσεις Η/Υ<br>Καλή Γνώση Αγγλικών                                     | Τυπικές διαδικασίες στελέχωσης πλοίου<br>Βασικές Γνώσεις Διαχείρισης Ανθρώπινου Δυναμικού                                                                                                                                                   |  |
|                                                                                                       |                                                                                                                              |                                                                                                   |                                                                                                                                                                                                                                             |  |



|  |                                                                                                                                           |                                                               |                                                                                                                                                  |  |
|--|-------------------------------------------------------------------------------------------------------------------------------------------|---------------------------------------------------------------|--------------------------------------------------------------------------------------------------------------------------------------------------|--|
|  | <b>ΕΕ 2.3.2: Συνεργάζεται με εταιρείες που ασχολούνται με την εξεύρεση πληρωμάτων και υποστηρίζει τις διαδικασίες επιλογής πληρώματος</b> | Ελληνική Γλώσσα<br>Βασικές Γνώσεις Η/Υ<br>Καλή Γνώση Αγγλικών | Τυπικές διαδικασίες εξεύρεσης και επιλογής πληρώματος                                                                                            |  |
|  | <b>ΕΕ 2.3.3: Υποστηρίζει τις διαδικασίες πρόσληψης, απόλυσης, εκπαίδευσης</b>                                                             | Ελληνική Γλώσσα<br>Βασικές Γνώσεις Η/Υ<br>Καλή Γνώση Αγγλικών | Τυπικές διαδικασίες πρόσληψης, απόλυσης και εκπαίδευσης πληρωμάτων<br>Γνώση Ναυτικού δικαίου<br>Βασικές Γνώσεις Διαχείρισης Ανθρώπινου Δυναμικού |  |

| ΕΠΙΜΕΡΟΥΣ ΕΠΑΓΓΕΛΜΑΤΙΚΕΣ ΛΕΙΤΟΥΡΓΙΕΣ (ΕΕΛ)<br><br>ΕΠΑΓΓΕΛΜΑΤΙΚΕΣ ΕΡΓΑΣΙΕΣ (ΕΕ)         | ΓΕΝΙΚΕΣ ΓΝΩΣΕΙΣ                                               | ΒΑΣΙΚΕΣ ΕΠΑΓΓΕΛΜΑΤΙΚΕΣ ΓΝΩΣΕΙΣ                                                                                                                                                                                                       | ΕΙΔΙΚΕΣ ΕΠΑΓΓΕΛΜΑΤΙΚΕΣ ΓΝΩΣΕΙΣ |
|----------------------------------------------------------------------------------------|---------------------------------------------------------------|--------------------------------------------------------------------------------------------------------------------------------------------------------------------------------------------------------------------------------------|--------------------------------|
| <b>ΕΕΛ 3.1: Υποστηρίζει την καθημερινή παρακολούθηση και τον συντονισμό του πλοίου</b> | Ελληνική Γλώσσα<br>Βασικές Γνώσεις Η/Υ<br>Καλή Γνώση Αγγλικών | Τυπικές διαδικασίες επικοινωνίας με το πλοίο<br>Γνώση ανάγνωσης ναυτιλιακών εγγράφων<br>Γνώση ναυτιλιακής ορολογίας<br>Τυπικές διαδικασίες ενημέρωσης συναδέλφων και προϊσταμένων<br>Γνώση Ναυτιλιακής ορολογίας στην Αγγλική Γλώσσα |                                |

|                                                                                                                                                                                                    |                                                                                                   |                                                                                                                                                                                                                                                                                                                                                                                                                                |  |
|----------------------------------------------------------------------------------------------------------------------------------------------------------------------------------------------------|---------------------------------------------------------------------------------------------------|--------------------------------------------------------------------------------------------------------------------------------------------------------------------------------------------------------------------------------------------------------------------------------------------------------------------------------------------------------------------------------------------------------------------------------|--|
| <b>ΕΕ 3.1.1 Λαμβάνει αιτήματα και αναφορές για την κατάσταση του πλοίου, του φορτίου και του πληρώματος και τις συνθήκες ταξιδιού.</b>                                                             | Ελληνική Γλώσσα<br>Βασικές Γνώσεις Η/Υ<br>Καλή Γνώση Αγγλικών                                     | Τυπικές διαδικασίες επικοινωνίας με το πλοίο<br>Γνώση ανάγνωσης ναυτιλιακών εγγράφων<br>Γνώση ναυτιλιακής ορολογίας<br>Γνώση Ναυτιλιακής ορολογίας στην Αγγλική Γλώσσα                                                                                                                                                                                                                                                         |  |
| <b>ΕΕ 3.1.2: Καταχωρεί τα δεδομένα της ημερήσιας αναφοράς του πλοίου και εκδίδει σχετικές αναφορές</b>                                                                                             | Ελληνική Γλώσσα<br>Βασικές Γνώσεις Η/Υ<br>Καλή Γνώση Αγγλικών                                     | Γνώση ειδικού λογισμικού<br>Γνώση ναυτιλιακής ορολογίας<br>Γνώση Ναυτιλιακής ορολογίας στην Αγγλική Γλώσσα                                                                                                                                                                                                                                                                                                                     |  |
| <b>ΕΕ 3.1.3: Ενημερώνει τους αρμόδιους για τα θέματα της ημερήσιας κατάστασης του πλοίου</b>                                                                                                       | Ελληνική Γλώσσα<br>Βασικές Γνώσεις Η/Υ<br>Καλή Γνώση Αγγλικών                                     | Τυπικές διαδικασίες ενημέρωσης συναδέλφων και προϊσταμένων                                                                                                                                                                                                                                                                                                                                                                     |  |
| <b>ΕΕΛ 3.2: Συμμετέχει στον έλεγχο της κατάστασης του πλοίου</b>                                                                                                                                   | Ελληνική Γλώσσα<br>Βασικές Γνώσεις Η/Υ<br>Καλή Γνώση Αγγλικών<br>Στοιχειώδεις Γνώσεις Μαθηματικών | Τυπικές διαδικασίες ελέγχου και επεξεργασίας αιτημάτων, αναφορών πλοίου<br>Τυπικές διαδικασίες χειρισμού και φόρτωσης φορτίου, εξυπηρέτησης πλοίου στον λιμένα, χειρισμού έκτακτων συμβάντων και χειρισμού αναγκών πληρώματος<br>Τυπικές διαδικασίες ελέγχου καταναλώσεων και εφοδίων<br>Τυπικές διαδικασίες παρακολούθησης χρονολογικού προγράμματος απασχόλησης πλοίου<br>Τυπικές διαδικασίες ελέγχου οικονομικών συναλλαγών |  |
| <b>ΕΕ 3.2.1: Παρακολουθεί, ελέγχει, επεξεργάζεται σε συνεργασία με τους αρμόδιους αιτήματα και αναφορές για την κατάσταση του πλοίου, του φορτίου και του πληρώματος και τις συνθήκες ταξιδιού</b> | Ελληνική Γλώσσα<br>Βασικές Γνώσεις Η/Υ<br>Καλή Γνώση Αγγλικών<br>Στοιχειώδεις Γνώσεις Μαθηματικών | Τυπικές διαδικασίες ελέγχου και επεξεργασίας αιτημάτων, αναφορών πλοίου<br>Τυπικές διαδικασίες χειρισμού και φόρτωσης φορτίου<br>Τυπικές διαδικασίες εξυπηρέτησης πλοίου στον λιμένα<br>Τυπικές διαδικασίες χειρισμού έκτακτων συμβάντων<br>Τυπικές διαδικασίες ελέγχου καταναλώσεων και εφοδίων<br>Τυπικές διαδικασίες χειρισμού αναγκών πληρώματος                                                                           |  |

|                                                                                                      |                                                                                                                           |                                                                                                   |                                                                                                                                                                                                                                                                                |  |
|------------------------------------------------------------------------------------------------------|---------------------------------------------------------------------------------------------------------------------------|---------------------------------------------------------------------------------------------------|--------------------------------------------------------------------------------------------------------------------------------------------------------------------------------------------------------------------------------------------------------------------------------|--|
| <b>ΚΕΛ 3:</b><br><b>Συμμετέχει στις εργασίες καθημερινής διαχείρισης του πλοίου και του ταξιδιού</b> | <b>ΕΕ 3.2.3: Εκδίδει και αποστέλλει οδηγίες και κατευθύνσεις σχετικές με τις κινήσεις και τις ενέργειες του πλοίου</b>    | Ελληνική Γλώσσα<br>Βασικές Γνώσεις Η/Υ<br>Καλή Γνώση Αγγλικών<br>Στοιχειώδεις Γνώσεις Μαθηματικών | Τυπικές διαδικασίες χειρισμού θεμάτων πλοίου, πληρώματος και φορτίου<br>Γνώση φορτωτικών και τρόπου παράδοσης<br>Τυπικές διαδικασίες χειρισμού και φόρτωσης φορτίου<br>Τυπικές διαδικασίες εξυπηρέτησης πλοίου στον λιμένα<br>Τυπικές διαδικασίες χειρισμού έκτακτων συμβάντων |  |
|                                                                                                      | <b>ΕΕ 3.2.3: Ελέγχει και ενημερώνει το λογιστήριο για τις οικονομικές απαιτήσεις της εταιρείας και των συνεργατών της</b> | Ελληνική Γλώσσα<br>Βασικές Γνώσεις Η/Υ<br>Καλή Γνώση Αγγλικών<br>Στοιχειώδεις Γνώσεις Μαθηματικών | Τυπικές διαδικασίες ελέγχου οικονομικών συναλλαγών<br>Τυπικές διαδικασίες παρακολούθησης χρονολογικού προγράμματος απασχόλησης πλοίου                                                                                                                                          |  |
|                                                                                                      | <b>ΕΕΛ 3.3: Υποστηρίζει διοικητικά το τμήμα του</b>                                                                       | Ελληνική Γλώσσα<br>Βασικές Γνώσεις Η/Υ<br>Καλή Γνώση Αγγλικών                                     | Τυπικές διαδικασίες τήρησης αρχείου<br>Τυπικές διαδικασίες διεκπεραίωσης αλληλογραφίας<br>Γνώση Ειδικού λογισμικού                                                                                                                                                             |  |
|                                                                                                      | <b>ΕΕ 3.3.1: Τηρεί αρχείο και το ενημερώνει τακτικά</b>                                                                   | Ελληνική Γλώσσα<br>Βασικές Γνώσεις Η/Υ<br>Καλή Γνώση Αγγλικών                                     | Τυπικές διαδικασίες τήρησης αρχείου                                                                                                                                                                                                                                            |  |
|                                                                                                      | <b>ΕΕ 3.3.2: Διεκπεραιώνει την εισερχόμενη και εξερχόμενη αλληλογραφία του τομέα εργασίας του.</b>                        | Ελληνική Γλώσσα<br>Βασικές Γνώσεις Η/Υ<br>Καλή Γνώση Αγγλικών                                     | Τυπικές διαδικασίες διεκπεραίωσης αλληλογραφίας                                                                                                                                                                                                                                |  |
|                                                                                                      | <b>ΕΕ 3.3.3 Τηρεί και ενημερώνει λίστα εκκρεμών θεμάτων</b>                                                               | Ελληνική Γλώσσα<br>Βασικές Γνώσεις Η/Υ                                                            | Γνώση Ειδικού λογισμικού                                                                                                                                                                                                                                                       |  |

## Γ.2 ΔΕΞΙΟΤΗΤΕΣ & ΙΚΑΝΟΤΗΤΕΣ

### ΤΑΞΙΝΟΜΗΣΗ ΔΕΞΙΟΤΗΤΩΝ ΣΕ ΕΠΙΠΕΔΟ ΕQF

|                                                  | <b>ΒΑΣΙΚΟ ΕΠΑΓΓΕΛΜΑ</b><br>ΤΙΤΛΟΣ: Υπάλληλος Ναυτιλιακού<br>Γραφείου | <b>ΕΙΔΙΚΟΤΗΤΑ</b><br>ΤΙΤΛΟΣ: | <b>ΕΙΔΙΚΕΥΣΗ</b><br>ΤΙΤΛΟΣ: |
|--------------------------------------------------|----------------------------------------------------------------------|------------------------------|-----------------------------|
| <b>ΕΥΡΩΠΑΪΚΟ ΠΛΑΙΣΙΟ ΠΡΟΣΟΝΤΩΝ 8 ΕΠΙΠΕΔΑ ΕQF</b> | ΕΠΙΠΕΔΟ 4                                                            |                              |                             |
| <b>ΠΑΡΑΤΗΡΗΣΕΙΣ</b>                              |                                                                      |                              |                             |

### ΔΕΞΙΟΤΗΤΕΣ ΣΕ ΑΥΤΟΤΕΛΗ ΜΑΘΗΣΙΑΚΑ ΣΥΝΟΛΑ -ΙΚΑΝΟΤΗΤΕΣ

| <b>ΒΑΣΙΚΟ ΕΠΑΓΓΕΛΜΑ:</b>                                       |                                                                                            |                                                                 |
|----------------------------------------------------------------|--------------------------------------------------------------------------------------------|-----------------------------------------------------------------|
| <b>ΚΥΡΙΕΣ &amp; ΕΠΙΜΕΡΟΥΣ ΕΠΑΓΓΕΛΜΑΤΙΚΕΣ ΛΕΙΤΟΥΡΓΙΕΣ (ΕΕΛ)</b> | <b>ΔΕΞΙΟΤΗΤΕΣ</b>                                                                          | <b>ΙΚΑΝΟΤΗΤΕΣ</b>                                               |
| <b>ΚΕΛ 1: Συμμετέχει στην οργάνωση ταξιδιού του πλοίου</b>     | Επικοινωνία<br>Ομαδική Εργασία<br>Οργανωτικότητα<br>Μαθηματική δεξιότητα<br>Δεξιότητες ΤΠΕ | Τακτοποίηση Πληροφοριών<br>Καλή μνήμη<br>Υπολογιστική Ικανότητα |

|                                                                                                       |                                                                                          |                                                                                                                                                                                                                                                                                                                                                                                                                                                             |
|-------------------------------------------------------------------------------------------------------|------------------------------------------------------------------------------------------|-------------------------------------------------------------------------------------------------------------------------------------------------------------------------------------------------------------------------------------------------------------------------------------------------------------------------------------------------------------------------------------------------------------------------------------------------------------|
| <b>ΕΕΛ 1.1: Υποστηρίζει διαδικασίες ναύλωσης πλοίου και εξασφάλισης φορτίου</b>                       | Επικοινωνία<br>Ομαδική Εργασία<br>Οργανωτικότητα                                         | <b>Τακτοποίηση Πληροφοριών:</b> Η ικανότητα να τακτοποιείς/ταξινομείς πράγματα ή δραστηριότητες σε μια συγκεκριμένη σειρά ή διάταξη σύμφωνα με ένα συγκεκριμένο κανόνα ή ομάδα κανόνων.<br><b>Καλή μνήμη:</b> Η ικανότητα να θυμάσαι πληροφορίες όπως λέξεις, αριθμούς, εικόνες/ πρόσωπα και διαδικασίες.<br><b>Υπολογιστική Ικανότητα:</b> Ικανότητα υπολογισμών, γρήγορης αντίληψης και επεξεργασίας αριθμών καθώς και εύρεσης αναλογιών μεταξύ δεδομένων |
| <b>ΕΕΛ 1.2: Συμμετέχει στις εργασίες για την μελέτη, ανάλυση και αποτύπωση της πορείας του πλοίου</b> | Μαθηματική δεξιότητα<br>Δεξιότητες ΤΠΕ                                                   | <b>Υπολογιστική Ικανότητα:</b> Ικανότητα υπολογισμών, γρήγορης αντίληψης και επεξεργασίας αριθμών καθώς και εύρεσης αναλογιών μεταξύ δεδομένων<br><b>Τακτοποίηση Πληροφοριών:</b> Η ικανότητα να τακτοποιείς/ταξινομείς πράγματα ή δραστηριότητες σε μια συγκεκριμένη σειρά ή διάταξη σύμφωνα με ένα συγκεκριμένο κανόνα ή ομάδα κανόνων.                                                                                                                   |
| <b>ΕΕΛ 1.3: Επικοινωνεί, ενημερώνει και δίνει οδηγίες για το ταξίδι το πλοίο και το φορτίο</b>        | Επικοινωνία                                                                              | <b>Τακτοποίηση Πληροφοριών:</b> Η ικανότητα να τακτοποιείς/ταξινομείς πράγματα ή δραστηριότητες σε μια συγκεκριμένη σειρά ή διάταξη σύμφωνα με ένα συγκεκριμένο κανόνα ή ομάδα κανόνων.<br><b>Ικανότητα γραπτής και προφορικής έκφρασης</b>                                                                                                                                                                                                                 |
| <b>ΚΕΛ 2: Υποστηρίζει την εξασφάλιση της ομαλής, οικονομικής και ασφαλούς διαχείρισης του πλοίου</b>  | Ενεργός Ακρόαση<br>Ομαδική Εργασία<br>Διαχείριση χρόνου<br>Δεξιότητες ΤΠΕ<br>Επικοινωνία | Τακτοποίηση Πληροφοριών<br>Υπολογιστική Ικανότητα<br>Ικανότητα γραπτής και προφορικής έκφρασης<br>Αντιληπτική ικανότητα<br>Αφαιρετική και κριτική ικανότητα                                                                                                                                                                                                                                                                                                 |
| <b>ΕΕΛ 2.1: Συμμετέχει στις εργασίες προμηθειών ,εφοδιασμού και τεχνικής υποστήριξης</b>              | Ενεργός Ακρόαση<br>Ομαδική Εργασία<br>Διαχείριση χρόνου<br>Δεξιότητες ΤΠΕ                | <b>Τακτοποίηση Πληροφοριών:</b> Η ικανότητα να τακτοποιείς/ταξινομείς πράγματα ή δραστηριότητες σε μια συγκεκριμένη σειρά ή διάταξη σύμφωνα με ένα συγκεκριμένο κανόνα ή ομάδα κανόνων.<br><b>Υπολογιστική Ικανότητα:</b> Ικανότητα υπολογισμών, γρήγορης αντίληψης και επεξεργασίας αριθμών καθώς και εύρεσης αναλογιών μεταξύ δεδομένων<br><b>Ικανότητα γραπτής και προφορικής έκφρασης</b>                                                               |



|                                                                                            |                                                                                           |                                                                                                                                                                                                                                                                                                                                                                                                                                                                                                                                                                                                                                                                   |
|--------------------------------------------------------------------------------------------|-------------------------------------------------------------------------------------------|-------------------------------------------------------------------------------------------------------------------------------------------------------------------------------------------------------------------------------------------------------------------------------------------------------------------------------------------------------------------------------------------------------------------------------------------------------------------------------------------------------------------------------------------------------------------------------------------------------------------------------------------------------------------|
| <b>ΕΕΛ 2.2: Εξασφαλίζει την υλοποίηση εργασιών και εφοδιασμού του πλοίου</b>               | Επικοινωνία<br>Διαχείριση χρόνου<br>Μαθηματική Δεξιότητα<br>Δεξιότητες ΤΠΕ                | <b>Ικανότητα γραπτής και προφορικής έκφρασης</b><br><b>Αντιληπτική ικανότητα:</b> ικανότητα εντοπισμού/αντίληψης προβλημάτων, η ικανότητα αντίληψης σχέσεων και αναλογιών μεταξύ ερεθισμάτων με ταχύτητα, δηλαδή η ικανότητα να κατορθώνει κανείς να επεξεργάζεται κριτικά - αφαιρετικά μια κατάσταση μέσα όμως σε προκαθορισμένα χρονικά πλαίσια<br><b>Υπολογιστική Ικανότητα:</b> Ικανότητα υπολογισμών, γρήγορης αντίληψης και επεξεργασίας αριθμών καθώς και εύρεσης αναλογιών μεταξύ δεδομένων                                                                                                                                                               |
| <b>ΕΕΛ 2.3: Συμμετέχει στις εργασίες οργάνωσης πληρώματος</b>                              | Επικοινωνία<br>Οργανωτικότητα                                                             | <b>Αντιληπτική ικανότητα:</b> ικανότητα εντοπισμού/αντίληψης προβλημάτων, η ικανότητα αντίληψης σχέσεων και αναλογιών μεταξύ ερεθισμάτων με ταχύτητα, δηλαδή η ικανότητα να κατορθώνει κανείς να επεξεργάζεται κριτικά - αφαιρετικά μια κατάσταση μέσα όμως σε προκαθορισμένα χρονικά πλαίσια<br><b>Αφαιρετική και κριτική ικανότητα:</b> Ικανότητα διάκρισης σχέσεων, αναλογιών και χρήση επαγωγικών και παραγωγικών συλλογισμών προκειμένου να εξαχθούν συμπεράσματα<br><b>Τακτοποίηση Πληροφοριών:</b> Η ικανότητα να τακτοποιείς/ταξινομείς πράγματα ή δραστηριότητες σε μια συγκεκριμένη σειρά ή διάταξη σύμφωνα με ένα συγκεκριμένο κανόνα ή ομάδα κανόνων. |
| <b>ΚΕΛ 3: Συμμετέχει στις εργασίες καθημερινής διαχείρισης του πλοίου και του ταξιδιού</b> | Μαθηματική Δεξιότητα<br>Οργανωτικότητα<br>Επικοινωνία<br>Γραπτή έκφραση<br>Δεξιότητες ΤΠΕ | Τακτοποίηση Πληροφοριών<br>Αντιληπτική ικανότητα<br>Αφαιρετική και κριτική ικανότητα<br>Υπολογιστική Ικανότητα<br>Ικανότητα γραπτής και προφορικής έκφρασης<br>Παραγωγικός συλλογισμός                                                                                                                                                                                                                                                                                                                                                                                                                                                                            |
| <b>ΕΕΛ 3.1: Υποστηρίζει την καθημερινή παρακολούθηση και τον συντονισμό του πλοίου</b>     | Οργανωτικότητα<br>Επικοινωνία<br>Δεξιότητες ΤΠΕ                                           | <b>Τακτοποίηση Πληροφοριών:</b> Η ικανότητα να τακτοποιείς/ταξινομείς πράγματα ή δραστηριότητες σε μια συγκεκριμένη σειρά ή διάταξη σύμφωνα με ένα συγκεκριμένο κανόνα ή ομάδα κανόνων.<br><b>Αφαιρετική και κριτική ικανότητα:</b> Ικανότητα διάκρισης σχέσεων, αναλογιών και χρήση επαγωγικών και παραγωγικών συλλογισμών προκειμένου να εξαχθούν συμπεράσματα<br><b>Ικανότητα γραπτής και προφορικής έκφρασης</b>                                                                                                                                                                                                                                              |

|                                                                  |                                                                         |                                                                                                                                                                                                                                                                                                                                                                                                                                                                                                                                                                                                                                                                                                                                                                                                                                                                                                                                                                                                                               |
|------------------------------------------------------------------|-------------------------------------------------------------------------|-------------------------------------------------------------------------------------------------------------------------------------------------------------------------------------------------------------------------------------------------------------------------------------------------------------------------------------------------------------------------------------------------------------------------------------------------------------------------------------------------------------------------------------------------------------------------------------------------------------------------------------------------------------------------------------------------------------------------------------------------------------------------------------------------------------------------------------------------------------------------------------------------------------------------------------------------------------------------------------------------------------------------------|
| <b>ΕΕΛ 3.2: Συμμετέχει στον έλεγχο της κατάστασης του πλοίου</b> | Μαθηματική Δεξιότητα<br>Οργανωτικότητα<br>Επικοινωνία<br>Γραπτή έκφραση | <p><b>Τακτοποίηση Πληροφοριών:</b> Η ικανότητα να τακτοποιείς/ταξινομείς πράγματα ή δραστηριότητες σε μια συγκεκριμένη σειρά ή διάταξη σύμφωνα με ένα συγκεκριμένο κανόνα ή ομάδα κανόνων</p> <p><b>Αντιληπτική ικανότητα:</b> ικανότητα εντοπισμού/αντίληψης προβλημάτων, η ικανότητα αντίληψης σχέσεων και αναλογιών μεταξύ ερεθισμάτων με ταχύτητα, δηλαδή η ικανότητα να κατορθώνει κανείς να επεξεργάζεται κριτικά - αφαιρετικά μια κατάσταση μέσα όμως σε προκαθορισμένα χρονικά πλαίσια</p> <p><b>Αφαιρετική και κριτική ικανότητα:</b> Ικανότητα διάκρισης σχέσεων, αναλογιών και χρήση επαγωγικών και παραγωγικών συλλογισμών προκειμένου να εξαχθούν συμπεράσματα</p> <p><b>Υπολογιστική Ικανότητα:</b> Ικανότητα υπολογισμών, γρήγορης αντίληψης και επεξεργασίας αριθμών καθώς και εύρεσης αναλογιών μεταξύ δεδομένων</p> <p><b>Ικανότητα γραπτής και προφορικής έκφρασης</b></p> <p><b>Παραγωγικός συλλογισμός:</b> Η ικανότητα εφαρμογής γενικών κανόνων σε προβλήματα για να παραχθεί ένα σωστό αποτέλεσμα</p> |
| <b>ΕΕΛ 3.3: Υποστηρίζει διοικητικά το τμήμα του</b>              | Δεξιότητες ΤΠΕ                                                          | <b>Τακτοποίηση Πληροφοριών</b>                                                                                                                                                                                                                                                                                                                                                                                                                                                                                                                                                                                                                                                                                                                                                                                                                                                                                                                                                                                                |

### ΑΝΑΛΥΣΗ ΔΕΞΙΟΤΗΤΩΝ & ΙΚΑΝΟΤΗΤΩΝ

| <b>ΒΑΣΙΚΟ ΕΠΑΓΓΕΛΜΑ: ΥΠΑΛΛΗΛΟΣ ΝΑΥΤΙΛΙΑΚΗΣ ΕΠΙΧΕΙΡΗΣΗΣ</b>     |                   |                   |
|----------------------------------------------------------------|-------------------|-------------------|
| <b>ΚΥΡΙΕΣ &amp; ΕΠΙΜΕΡΟΥΣ ΕΠΑΓΓΕΛΜΑΤΙΚΕΣ ΛΕΙΤΟΥΡΓΙΕΣ (ΕΕΛ)</b> | <b>ΔΕΞΙΟΤΗΤΕΣ</b> | <b>ΙΚΑΝΟΤΗΤΕΣ</b> |
|                                                                |                   |                   |



|                                                                                                                      |                                                           |                                                                                                                                                                                                                                                                                                                                                                                                                                                                                                                                                                                                                                                 |
|----------------------------------------------------------------------------------------------------------------------|-----------------------------------------------------------|-------------------------------------------------------------------------------------------------------------------------------------------------------------------------------------------------------------------------------------------------------------------------------------------------------------------------------------------------------------------------------------------------------------------------------------------------------------------------------------------------------------------------------------------------------------------------------------------------------------------------------------------------|
| <p><b>ΕΕΛ 1.1: Υποστηρίζει διαδικασίες ναύλωσης πλοίου και εξασφάλισης φορτίου</b></p>                               | <p>Επικοινωνία<br/>Ομαδική Εργασία<br/>Οργανωτικότητα</p> | <p><b>Τακτοποίηση Πληροφοριών:</b> Η ικανότητα να τακτοποιείς/ ταξινομείς πράγματα ή δραστηριότητες σε μια συγκεκριμένη σειρά ή διάταξη σύμφωνα με ένα συγκεκριμένο κανόνα ή ομάδα κανόνων.<br/><b>Καλή μνήμη:</b> Η ικανότητα να θυμάσαι πληροφορίες όπως λέξεις, αριθμούς, εικόνες/ πρόσωπα και διαδικασίες.<br/><b>Υπολογιστική Ικανότητα:</b> Ικανότητα υπολογισμών, γρήγορης αντίληψης και επεξεργασίας αριθμών καθώς και εύρεσης αναλογιών μεταξύ δεδομένων<br/><b>Αφαιρετική και κριτική ικανότητα:</b> Ικανότητα διάκρισης σχέσεων, αναλογιών και χρήση επαγωγικών και παραγωγικών συλλογισμών προκειμένου να εξαχθούν συμπεράσματα</p> |
| <p><b>ΕΕ 1.1.1: Παρακολουθεί την ζήτηση και προσφορά πλοίων ναύλων και φορτίων και ενημερώνει τους αρμόδιους</b></p> | <p>Επικοινωνία<br/>Ομαδική Εργασία</p>                    | <p><b>Τακτοποίηση Πληροφοριών:</b> Η ικανότητα να τακτοποιείς/ ταξινομείς πράγματα ή δραστηριότητες σε μια συγκεκριμένη σειρά ή διάταξη σύμφωνα με ένα συγκεκριμένο κανόνα ή ομάδα κανόνων.<br/><b>Καλή μνήμη:</b> Η ικανότητα να θυμάσαι πληροφορίες όπως λέξεις, αριθμούς, εικόνες/ πρόσωπα και διαδικασίες.<br/><b>Υπολογιστική Ικανότητα:</b> Ικανότητα υπολογισμών, γρήγορης αντίληψης και επεξεργασίας αριθμών καθώς και εύρεσης αναλογιών μεταξύ δεδομένων</p>                                                                                                                                                                           |
| <p><b>ΕΕ 1.1.2: Αποστέλλει πληροφορίες που αφορούν πλοίο</b></p>                                                     | <p>Επικοινωνία<br/>Οργανωτικότητα</p>                     | <p><b>Τακτοποίηση Πληροφοριών:</b> Η ικανότητα να τακτοποιείς/ ταξινομείς πράγματα ή δραστηριότητες σε μια συγκεκριμένη σειρά ή διάταξη σύμφωνα με ένα συγκεκριμένο κανόνα ή ομάδα κανόνων.<br/><b>Ικανότητα γραπτής και προφορικής έκφρασης</b></p>                                                                                                                                                                                                                                                                                                                                                                                            |



|                                                                                                       |                                        |                                                                                                                                                                                                                                                                                                                                                                   |
|-------------------------------------------------------------------------------------------------------|----------------------------------------|-------------------------------------------------------------------------------------------------------------------------------------------------------------------------------------------------------------------------------------------------------------------------------------------------------------------------------------------------------------------|
| <b>ΕΕ 1.1.3: Συλλέγει και επιβεβαιώνει πληροφορίες για το προτεινόμενο δρομολόγιο</b>                 | Οργανωτικότητα                         | <b>Τακτοποίηση Πληροφοριών:</b> Η ικανότητα να τακτοποιείς/ ταξινομείς πράγματα ή δραστηριότητες σε μια συγκεκριμένη σειρά ή διάταξη σύμφωνα με ένα συγκεκριμένο κανόνα ή ομάδα κανόνων.<br><b>Αφαιρετική και κριτική ικανότητα:</b> Ικανότητα διάκρισης σχέσεων, αναλογιών και χρήση επαγωγικών και παραγωγικών συλλογισμών προκειμένου να εξαχθούν συμπεράσματα |
| <b>ΕΕΛ 1.2: Συμμετέχει στις εργασίες για την μελέτη, ανάλυση και αποτύπωση της πορείας του πλοίου</b> | Μαθηματική δεξιότητα<br>Δεξιότητες ΤΠΕ | <b>Υπολογιστική Ικανότητα:</b> Ικανότητα υπολογισμών, γρήγορης αντίληψης και επεξεργασίας αριθμών καθώς και εύρεσης αναλογιών μεταξύ δεδομένων<br><b>Τακτοποίηση Πληροφοριών:</b> Η ικανότητα να τακτοποιείς/ ταξινομείς πράγματα ή δραστηριότητες σε μια συγκεκριμένη σειρά ή διάταξη σύμφωνα με ένα συγκεκριμένο κανόνα ή ομάδα κανόνων.                        |
| <b>ΕΕ 1.2.1: Συμμετέχει στον υπολογισμό κόστους ταξιδιού και προσφοράς ναύλου</b>                     | Μαθηματική δεξιότητα<br>Δεξιότητες ΤΠΕ | <b>Υπολογιστική Ικανότητα:</b> Ικανότητα υπολογισμών, γρήγορης αντίληψης και επεξεργασίας αριθμών καθώς και εύρεσης αναλογιών μεταξύ δεδομένων                                                                                                                                                                                                                    |
| <b>ΕΕ 1.2.2: Συμμετέχει στον υπολογισμό των απαιτήσεων εφοδιασμού του πλοίου</b>                      | Μαθηματική δεξιότητα<br>Δεξιότητες ΤΠΕ | <b>Υπολογιστική Ικανότητα:</b> Ικανότητα υπολογισμών, γρήγορης αντίληψης και επεξεργασίας αριθμών καθώς και εύρεσης αναλογιών μεταξύ δεδομένων                                                                                                                                                                                                                    |
| <b>ΕΕ 1.2.3: Καταχωρεί τα στοιχεία της μελέτης πορείας πλοίου</b>                                     | Δεξιότητες ΤΠΕ                         | <b>Τακτοποίηση Πληροφοριών:</b> Η ικανότητα να τακτοποιείς/ ταξινομείς πράγματα ή δραστηριότητες σε μια συγκεκριμένη σειρά ή διάταξη σύμφωνα με ένα συγκεκριμένο κανόνα ή ομάδα κανόνων.                                                                                                                                                                          |
| <b>ΕΕΛ 1.3: Επικοινωνεί, ενημερώνει και δίνει οδηγίες για το ταξίδι το πλοίο και το φορτίο</b>        | Επικοινωνία                            | <b>Τακτοποίηση Πληροφοριών:</b> Η ικανότητα να τακτοποιείς/ ταξινομείς πράγματα ή δραστηριότητες σε μια συγκεκριμένη σειρά ή διάταξη σύμφωνα με ένα συγκεκριμένο κανόνα ή ομάδα κανόνων.<br><b>Ικανότητα γραπτής και προφορικής έκφρασης</b>                                                                                                                      |

|                                                                                                                                            |             |                                                                                                                                                                                                                                              |
|--------------------------------------------------------------------------------------------------------------------------------------------|-------------|----------------------------------------------------------------------------------------------------------------------------------------------------------------------------------------------------------------------------------------------|
| <b>ΕΕ 1.3.1: Επικοινωνεί με το πλοίο και αποστέλλει οδηγίες σχετικά με την πορεία του πλοίου και χειρισμού του φορτίου</b>                 | Επικοινωνία | <b>Τακτοποίηση Πληροφοριών:</b> Η ικανότητα να τακτοποιείς/ ταξινομείς πράγματα ή δραστηριότητες σε μια συγκεκριμένη σειρά ή διάταξη σύμφωνα με ένα συγκεκριμένο κανόνα ή ομάδα κανόνων.<br><b>Ικανότητα γραπτής και προφορικής έκφρασης</b> |
| <b>ΕΕ 1.3.2: Συνεργάζεται με κατά τόπους αντιπροσώπους της εταιρείας και αποστέλλει οδηγίες εξυπηρέτησης πλοίου και φορτίου στο λιμάνι</b> | Επικοινωνία | <b>Τακτοποίηση Πληροφοριών:</b> Η ικανότητα να τακτοποιείς/ ταξινομείς πράγματα ή δραστηριότητες σε μια συγκεκριμένη σειρά ή διάταξη σύμφωνα με ένα συγκεκριμένο κανόνα ή ομάδα κανόνων.<br><b>Ικανότητα γραπτής και προφορικής έκφρασης</b> |
| <b>ΕΕ 1.3.3: Ενημερώνει ναυλωτές και πλοιοκτήτες</b>                                                                                       | Επικοινωνία | <b>Ικανότητα γραπτής και προφορικής έκφρασης</b>                                                                                                                                                                                             |

| ΒΑΣΙΚΟ ΕΠΑΓΓΕΛΜΑ: ΥΠΑΛΛΗΛΟΣ ΝΑΥΤΙΛΙΑΚΗΣ ΕΠΙΧΕΙΡΗΣΗΣ                                                                                        |                                                                           |                                                                                                                                                                                                                                                                                                                                                                                                |
|--------------------------------------------------------------------------------------------------------------------------------------------|---------------------------------------------------------------------------|------------------------------------------------------------------------------------------------------------------------------------------------------------------------------------------------------------------------------------------------------------------------------------------------------------------------------------------------------------------------------------------------|
| ΚΥΡΙΕΣ & ΕΠΙΜΕΡΟΥΣ ΕΠΑΓΓΕΛΜΑΤΙΚΕΣ ΛΕΙΤΟΥΡΓΙΕΣ (ΕΕΛ)                                                                                        | ΔΕΞΙΟΤΗΤΕΣ                                                                | ΙΚΑΝΟΤΗΤΕΣ                                                                                                                                                                                                                                                                                                                                                                                     |
| <b>ΕΕΛ 2.1: Συμμετέχει στις προμηθειών ,εφοδιασμού και τεχνικής υποστήριξης εργασίες</b>                                                   | Ενεργός Ακρόαση<br>Ομαδική Εργασία<br>Διαχείριση χρόνου<br>Δεξιότητες ΤΠΕ | <b>Τακτοποίηση Πληροφοριών:</b> Η ικανότητα να τακτοποιείς/ ταξινομείς πράγματα ή δραστηριότητες σε μια συγκεκριμένη σειρά ή διάταξη σύμφωνα με ένα συγκεκριμένο κανόνα ή ομάδα κανόνων.<br><b>Υπολογιστική Ικανότητα:</b> Ικανότητα υπολογισμών, γρήγορης αντίληψης και επεξεργασίας αριθμών καθώς και εύρεσης αναλογιών μεταξύ δεδομένων<br><b>Ικανότητα γραπτής και προφορικής έκφρασης</b> |
| <b>ΕΕ 2.1.1: Συνεργάζεται με τους αρμόδιους για τον συντονισμό επισκευών, συντηρήσεων και επιθεωρήσεων</b>                                 | Ενεργός Ακρόαση<br>Ομαδική Εργασία<br>Διαχείριση χρόνου                   | <b>Τακτοποίηση Πληροφοριών:</b> Η ικανότητα να τακτοποιείς/ ταξινομείς πράγματα ή δραστηριότητες σε μια συγκεκριμένη σειρά ή διάταξη σύμφωνα με ένα συγκεκριμένο κανόνα ή ομάδα κανόνων.                                                                                                                                                                                                       |
| <b>ΕΕ 2.1.2: Συντάσσει και αποστέλλει αίτηση προσφορών</b>                                                                                 | Δεξιότητες ΤΠΕ                                                            | <b>Ικανότητα γραπτής και προφορικής έκφρασης</b>                                                                                                                                                                                                                                                                                                                                               |
| <b>ΕΕ 2.1.3: Συντάσσει σχετικό έντυπο σύγκρισης προσφορών και χρέωσης για την επιλογή του προμηθευτή και το διαβιβάζει στους αρμόδιους</b> | Δεξιότητες ΤΠΕ                                                            | <b>Τακτοποίηση Πληροφοριών:</b> Η ικανότητα να τακτοποιείς/ ταξινομείς πράγματα ή δραστηριότητες σε μια συγκεκριμένη σειρά ή διάταξη σύμφωνα με ένα συγκεκριμένο κανόνα ή ομάδα κανόνων.<br><b>Υπολογιστική Ικανότητα:</b> Ικανότητα υπολογισμών, γρήγορης αντίληψης και επεξεργασίας αριθμών καθώς και εύρεσης αναλογιών μεταξύ δεδομένων                                                     |

|                                                                                                                |                                                                            |                                                                                                                                                                                                                                                                                                                                                                                                                                                                                                     |
|----------------------------------------------------------------------------------------------------------------|----------------------------------------------------------------------------|-----------------------------------------------------------------------------------------------------------------------------------------------------------------------------------------------------------------------------------------------------------------------------------------------------------------------------------------------------------------------------------------------------------------------------------------------------------------------------------------------------|
| <b>ΕΕΛ 2.2: Εξασφαλίζει την υλοποίηση εργασιών και εφοδιασμού του πλοίου</b>                                   | Επικοινωνία<br>Διαχείριση χρόνου<br>Μαθηματική Δεξιότητα<br>Δεξιότητες ΤΠΕ | <b>Ικανότητα γραπτής και προφορικής έκφρασης</b><br><b>Αντιληπτική ικανότητα:</b> ικανότητα εντοπισμού/αντίληψης προβλημάτων, η ικανότητα αντίληψης σχέσεων και αναλογιών μεταξύ ερεθισμάτων με ταχύτητα, δηλαδή η ικανότητα να κατορθώνει κανείς να επεξεργάζεται κριτικά - αφαιρετικά μια κατάσταση μέσα όμως σε προκαθορισμένα χρονικά πλαίσια<br><b>Υπολογιστική Ικανότητα:</b> Ικανότητα υπολογισμών, γρήγορης αντίληψης και επεξεργασίας αριθμών καθώς και εύρεσης αναλογιών μεταξύ δεδομένων |
| <b>ΕΕ 2.2.1: Δίνει παραγγελίες, παρακολουθεί, και εξασφαλίζει τις παραλαβές και αναθέσεις.</b>                 | Επικοινωνία<br>Διαχείριση χρόνου                                           | <b>Ικανότητα γραπτής και προφορικής έκφρασης</b><br><b>Αντιληπτική ικανότητα:</b> ικανότητα εντοπισμού/αντίληψης προβλημάτων, η ικανότητα αντίληψης σχέσεων και αναλογιών μεταξύ ερεθισμάτων με ταχύτητα, δηλαδή η ικανότητα να κατορθώνει κανείς να επεξεργάζεται κριτικά - αφαιρετικά μια κατάσταση μέσα όμως σε προκαθορισμένα χρονικά πλαίσια<br><b>Υπολογιστική Ικανότητα:</b> Ικανότητα υπολογισμών, γρήγορης αντίληψης και επεξεργασίας αριθμών καθώς και εύρεσης αναλογιών μεταξύ δεδομένων |
| <b>ΕΕ 2.2.2: Ελέγχει τα τιμολόγια και τα παραδίδει στο λογιστήριο</b>                                          | Μαθηματική Δεξιότητα                                                       | Τακτοποίηση Πληροφοριών<br><b>Υπολογιστική Ικανότητα:</b> Ικανότητα υπολογισμών, γρήγορης αντίληψης και επεξεργασίας αριθμών καθώς και εύρεσης αναλογιών μεταξύ δεδομένων<br><b>Ικανότητα γραπτής και προφορικής έκφρασης</b>                                                                                                                                                                                                                                                                       |
| <b>ΕΕ. 2.2.3: Ενημερώνει το μηχανογραφικό σύστημα εφοδιασμού των πλοίων και τηρεί πίνακες απογραφής υλικών</b> | Δεξιότητες ΤΠΕ                                                             | <b>Τακτοποίηση Πληροφοριών:</b> Η ικανότητα να τακτοποιείς/ ταξινομείς πράγματα ή δραστηριότητες σε μια συγκεκριμένη σειρά ή διάταξη σύμφωνα με ένα συγκεκριμένο κανόνα ή ομάδα κανόνων                                                                                                                                                                                                                                                                                                             |

|                                                                                                                                                  |                                       |                                                                                                                                                                                                                                                                                                                                                                                                                                                                                                                                                                                                                                                                               |
|--------------------------------------------------------------------------------------------------------------------------------------------------|---------------------------------------|-------------------------------------------------------------------------------------------------------------------------------------------------------------------------------------------------------------------------------------------------------------------------------------------------------------------------------------------------------------------------------------------------------------------------------------------------------------------------------------------------------------------------------------------------------------------------------------------------------------------------------------------------------------------------------|
| <p><b>ΕΕΛ 2.3: Συμμετέχει στις εργασίες οργάνωσης πληρώματος</b></p>                                                                             | <p>Επικοινωνία<br/>Οργανωτικότητα</p> | <p><b>Αντιληπτική ικανότητα:</b> ικανότητα εντοπισμού/αντίληψης προβλημάτων, η ικανότητα αντίληψης σχέσεων και αναλογιών μεταξύ ερεθισμάτων με ταχύτητα, δηλαδή η ικανότητα να κατορθώνει κανείς να επεξεργάζεται κριτικά - αφαιρετικά μια κατάσταση μέσα όμως σε προκαθορισμένα χρονικά πλαίσια<br/> <b>Αφαιρετική και κριτική ικανότητα:</b> Ικανότητα διάκρισης σχέσεων, αναλογιών και χρήση επαγωγικών και παραγωγικών συλλογισμών προκειμένου να εξαχθούν συμπεράσματα<br/> <b>Τακτοποίηση Πληροφοριών:</b> Η ικανότητα να τακτοποιείς/ ταξινομείς πράγματα ή δραστηριότητες σε μια συγκεκριμένη σειρά ή διάταξη σύμφωνα με ένα συγκεκριμένο κανόνα ή ομάδα κανόνων.</p> |
| <p><b>ΕΕ 2.3.1: Παρακολουθεί τη σύνθεση των πλοίων και τις ανάγκες των πληρωμάτων και συντονίζει τις απαιτούμενες ενέργειες</b></p>              | <p>Οργανωτικότητα</p>                 | <p><b>Αντιληπτική ικανότητα:</b> ικανότητα εντοπισμού/αντίληψης προβλημάτων, η ικανότητα αντίληψης σχέσεων και αναλογιών μεταξύ ερεθισμάτων με ταχύτητα, δηλαδή η ικανότητα να κατορθώνει κανείς να επεξεργάζεται κριτικά - αφαιρετικά μια κατάσταση μέσα όμως σε προκαθορισμένα χρονικά πλαίσια<br/> <b>Αφαιρετική και κριτική ικανότητα:</b> Ικανότητα διάκρισης σχέσεων, αναλογιών και χρήση επαγωγικών και παραγωγικών συλλογισμών προκειμένου να εξαχθούν συμπεράσματα</p>                                                                                                                                                                                               |
| <p><b>ΕΕ 2.3.2: Συνεργάζεται με εταιρείες που ασχολούνται με την εξεύρεση πληρωμάτων και υποστηρίζει τις διαδικασίες επιλογής πληρώματος</b></p> | <p>Επικοινωνία<br/>Οργανωτικότητα</p> | <p><b>Αντιληπτική ικανότητα:</b> ικανότητα εντοπισμού/αντίληψης προβλημάτων, η ικανότητα αντίληψης σχέσεων και αναλογιών μεταξύ ερεθισμάτων με ταχύτητα, δηλαδή η ικανότητα να κατορθώνει κανείς να επεξεργάζεται κριτικά - αφαιρετικά μια κατάσταση μέσα όμως σε προκαθορισμένα χρονικά πλαίσια<br/> <b>Τακτοποίηση Πληροφοριών:</b> Η ικανότητα να τακτοποιείς/ ταξινομείς πράγματα ή δραστηριότητες σε μια συγκεκριμένη σειρά ή διάταξη σύμφωνα με ένα συγκεκριμένο κανόνα ή ομάδα κανόνων.</p>                                                                                                                                                                            |

|                                                                               |                |                                                                                                                                                                                          |
|-------------------------------------------------------------------------------|----------------|------------------------------------------------------------------------------------------------------------------------------------------------------------------------------------------|
| <b>ΕΕ 2.3.3: Υποστηρίζει τις διαδικασίες πρόσληψης, απόλυσης, εκπαίδευσης</b> | Οργανωτικότητα | <b>Τακτοποίηση Πληροφοριών:</b> Η ικανότητα να τακτοποιείς/ ταξινομείς πράγματα ή δραστηριότητες σε μια συγκεκριμένη σειρά ή διάταξη σύμφωνα με ένα συγκεκριμένο κανόνα ή ομάδα κανόνων. |
|-------------------------------------------------------------------------------|----------------|------------------------------------------------------------------------------------------------------------------------------------------------------------------------------------------|

| <b>ΒΑΣΙΚΟ ΕΠΑΓΓΕΛΜΑ: ΥΠΑΛΛΗΛΟΣ ΝΑΥΤΙΛΙΑΚΗΣ ΕΠΙΧΕΙΡΗΣΗΣ</b>                                                                             |                                                 |                                                                                                                                                                                                                                                                                                                                                                                                                       |
|----------------------------------------------------------------------------------------------------------------------------------------|-------------------------------------------------|-----------------------------------------------------------------------------------------------------------------------------------------------------------------------------------------------------------------------------------------------------------------------------------------------------------------------------------------------------------------------------------------------------------------------|
| <b>ΚΥΡΙΕΣ &amp; ΕΠΙΜΕΡΟΥΣ ΕΠΑΓΓΕΛΜΑΤΙΚΕΣ ΛΕΙΤΟΥΡΓΙΕΣ (ΕΕΛ)</b>                                                                         | <b>ΔΕΞΙΟΤΗΤΕΣ</b>                               | <b>ΙΚΑΝΟΤΗΤΕΣ</b>                                                                                                                                                                                                                                                                                                                                                                                                     |
| <b>ΕΕΛ 3.1: Υποστηρίζει την καθημερινή παρακολούθηση και τον συντονισμό του πλοίου</b>                                                 | Οργανωτικότητα<br>Επικοινωνία<br>Δεξιότητες ΤΠΕ | <b>Τακτοποίηση Πληροφοριών:</b> Η ικανότητα να τακτοποιείς/ ταξινομείς πράγματα ή δραστηριότητες σε μια συγκεκριμένη σειρά ή διάταξη σύμφωνα με ένα συγκεκριμένο κανόνα ή ομάδα κανόνων.<br><b>Αφαιρετική και κριτική ικανότητα:</b> Ικανότητα διάκρισης σχέσεων, αναλογιών και χρήση επαγωγικών και παραγωγικών συλλογισμών προκειμένου να εξαχθούν συμπεράσματα<br><b>Ικανότητα γραπτής και προφορικής έκφρασης</b> |
| <b>ΕΕ 3.1.1 Λαμβάνει αιτήματα και αναφορές για την κατάσταση του πλοίου, του φορτίου και του πληρώματος και τις συνθήκες ταξιδιού.</b> | Οργανωτικότητα                                  | <b>Τακτοποίηση Πληροφοριών:</b> Η ικανότητα να τακτοποιείς/ ταξινομείς πράγματα ή δραστηριότητες σε μια συγκεκριμένη σειρά ή διάταξη σύμφωνα με ένα συγκεκριμένο κανόνα ή ομάδα κανόνων.                                                                                                                                                                                                                              |
| <b>ΕΕ 3.1.2: Καταχωρεί τα δεδομένα της ημερήσιας αναφοράς του πλοίου και εκδίδει σχετικές αναφορές</b>                                 | Δεξιότητες ΤΠΕ                                  | <b>Τακτοποίηση Πληροφοριών:</b> Η ικανότητα να τακτοποιείς/ ταξινομείς πράγματα ή δραστηριότητες σε μια συγκεκριμένη σειρά ή διάταξη σύμφωνα με ένα συγκεκριμένο κανόνα ή ομάδα κανόνων.<br><b>Αφαιρετική και κριτική ικανότητα:</b> Ικανότητα διάκρισης σχέσεων, αναλογιών και χρήση επαγωγικών και παραγωγικών συλλογισμών προκειμένου να εξαχθούν συμπεράσματα                                                     |

|                                                                                              |                                                                         |                                                                                                                                                                                                                                                                                                                                                                                                                                                                                                                                                                                                                                                                                                                                                                                                                                                                                                                                                                                                                              |
|----------------------------------------------------------------------------------------------|-------------------------------------------------------------------------|------------------------------------------------------------------------------------------------------------------------------------------------------------------------------------------------------------------------------------------------------------------------------------------------------------------------------------------------------------------------------------------------------------------------------------------------------------------------------------------------------------------------------------------------------------------------------------------------------------------------------------------------------------------------------------------------------------------------------------------------------------------------------------------------------------------------------------------------------------------------------------------------------------------------------------------------------------------------------------------------------------------------------|
| <b>ΕΕ 3.1.3: Ενημερώνει τους αρμόδιους για τα θέματα της ημερήσιας κατάστασης του πλοίου</b> | Επικοινωνία                                                             | <b>Ικανότητα γραπτής και προφορικής έκφρασης</b>                                                                                                                                                                                                                                                                                                                                                                                                                                                                                                                                                                                                                                                                                                                                                                                                                                                                                                                                                                             |
| <b>ΕΕΛ 3.2: Συμμετέχει στον έλεγχο της κατάστασης του πλοίου</b>                             | Μαθηματική Δεξιότητα<br>Οργανωτικότητα<br>Επικοινωνία<br>Γραπτή έκφραση | <p><b>Τακτοποίηση Πληροφοριών:</b> Η ικανότητα να τακτοποιείς/ ταξινομείς πράγματα ή δραστηριότητες σε μια συγκεκριμένη σειρά ή διάταξη σύμφωνα με ένα συγκεκριμένο κανόνα ή ομάδα κανόνων</p> <p><b>Αντιληπτική ικανότητα:</b> ικανότητα εντοπισμού/αντίληψης προβλημάτων, η ικανότητα αντίληψης σχέσεων και αναλογιών μεταξύ ερεθισμάτων με ταχύτητα, δηλαδή η ικανότητα να κατορθώνει κανείς να επεξεργάζεται κριτικά - αφαιρετικά μια κατάσταση μέσα όμως σε προκαθορισμένα χρονικά πλαίσια</p> <p><b>Αφαιρετική και κριτική ικανότητα:</b> Ικανότητα διάκρισης σχέσεων, αναλογιών και χρήση επαγωγικών και παραγωγικών συλλογισμών προκειμένου να εξαχθούν συμπεράσματα</p> <p><b>Υπολογιστική Ικανότητα:</b> Ικανότητα υπολογισμών, γρήγορης αντίληψης και επεξεργασίας αριθμών καθώς και εύρεσης αναλογιών μεταξύ δεδομένων</p> <p><b>Ικανότητα γραπτής και προφορικής έκφρασης</b><br/> <b>Παραγωγικός συλλογισμός:</b> Η ικανότητα εφαρμογής γενικών κανόνων σε προβλήματα για να παραχθεί ένα σωστό αποτέλεσμα</p> |

|                                                                                                                                                                                                                       |                                                                                                    |                                                                                                                                                                                                                                                                                                                                                                                                                                                                                                                                                                                                                                                                                                                                                                                                                                  |
|-----------------------------------------------------------------------------------------------------------------------------------------------------------------------------------------------------------------------|----------------------------------------------------------------------------------------------------|----------------------------------------------------------------------------------------------------------------------------------------------------------------------------------------------------------------------------------------------------------------------------------------------------------------------------------------------------------------------------------------------------------------------------------------------------------------------------------------------------------------------------------------------------------------------------------------------------------------------------------------------------------------------------------------------------------------------------------------------------------------------------------------------------------------------------------|
| <p><b>ΕΕ 3.2.1:</b><br/> <b>Παρακολουθεί, ελέγχει, επεξεργάζεται σε συνεργασία με τους αρμόδιους αιτήματα και αναφορές για την κατάσταση του πλοίου, του φορτίου και του πληρώματος και τις συνθήκες ταξιδιού</b></p> | <p>Μαθηματική Δεξιότητα<br/>         Οργανωτικότητα<br/>         Επικοινωνία</p>                   | <p><b>Τακτοποίηση Πληροφοριών:</b> Η ικανότητα να τακτοποιείς/ ταξινομείς πράγματα ή δραστηριότητες σε μια συγκεκριμένη σειρά ή διάταξη σύμφωνα με ένα συγκεκριμένο κανόνα ή ομάδα κανόνων<br/> <b>Αντίληπτική ικανότητα:</b> ικανότητα εντοπισμού/αντίληψης προβλημάτων, η ικανότητα αντίληψης σχέσεων και αναλογιών μεταξύ ερεθισμάτων με ταχύτητα, δηλαδή η ικανότητα να κατορθώνει κανείς να επεξεργάζεται κριτικά - αφαιρετικά μια κατάσταση μέσα όμως σε προκαθορισμένα χρονικά πλαίσια<br/> <b>Αφαιρετική και κριτική ικανότητα:</b> Ικανότητα διάκρισης σχέσεων, αναλογιών και χρήση επαγωγικών και παραγωγικών συλλογισμών προκειμένου να εξαχθούν συμπεράσματα<br/> <b>Υπολογιστική Ικανότητα:</b> Ικανότητα υπολογισμών, γρήγορης αντίληψης και επεξεργασίας αριθμών καθώς και εύρεσης αναλογιών μεταξύ δεδομένων</p> |
| <p><b>ΕΕ 3.2.2:</b> Εκδίδει και αποστέλλει οδηγίες και κατευθύνσεις σχετικές με τις κινήσεις και τις ενέργειες του πλοίου</p>                                                                                         | <p>Γραπτή έκφραση<br/>         Διαχείριση χρόνου</p>                                               | <p><b>Ικανότητα γραπτής και προφορικής έκφρασης</b><br/> <b>Παραγωγικός συλλογισμός:</b> Η ικανότητα εφαρμογής γενικών κανόνων σε προβλήματα για να παραχθεί ένα σωστό αποτέλεσμα</p>                                                                                                                                                                                                                                                                                                                                                                                                                                                                                                                                                                                                                                            |
| <p><b>ΕΕ 3.2.3:</b> Ελέγχει και ενημερώνει το λογιστήριο για τις οικονομικές απαιτήσεις της εταιρείας και των συνεργατών της</p>                                                                                      | <p>Μαθηματική δεξιότητα<br/>         Οργανωτικότητα</p>                                            | <p><b>Τακτοποίηση Πληροφοριών:</b> Η ικανότητα να τακτοποιείς/ ταξινομείς πράγματα ή δραστηριότητες σε μια συγκεκριμένη σειρά ή διάταξη σύμφωνα με ένα συγκεκριμένο κανόνα ή ομάδα κανόνων Καλή μνήμη<br/> <b>Υπολογιστική Ικανότητα:</b> Ικανότητα υπολογισμών, γρήγορης αντίληψης και επεξεργασίας αριθμών καθώς και εύρεσης αναλογιών μεταξύ δεδομένων</p>                                                                                                                                                                                                                                                                                                                                                                                                                                                                    |
| <p><b>ΕΕΛ 3.3:</b> Υποστηρίζει διοικητικά το τμήμα του</p>                                                                                                                                                            | <p>Οργανωτικότητα<br/>         Δεξιότητες ΤΠΕ<br/>         Άνετη χρήση εργαλείων αρχειοθέτησης</p> | <p><b>Τακτοποίηση Πληροφοριών:</b> Η ικανότητα να τακτοποιείς/ ταξινομείς πράγματα ή δραστηριότητες σε μια συγκεκριμένη σειρά ή διάταξη σύμφωνα με ένα συγκεκριμένο κανόνα ή ομάδα κανόνων</p>                                                                                                                                                                                                                                                                                                                                                                                                                                                                                                                                                                                                                                   |



|                                                                                                    |                                                                         |                                                                                                                                                                                         |
|----------------------------------------------------------------------------------------------------|-------------------------------------------------------------------------|-----------------------------------------------------------------------------------------------------------------------------------------------------------------------------------------|
| <b>ΕΕ 3.3.1:Τηρεί αρχείο και το ενημερώνει τακτικά</b>                                             | Οργανωτικότητα<br>Δεξιότητες ΤΠΕ<br>Άνετη χρήση εργαλείων αρχειοθέτησης | <b>Τακτοποίηση Πληροφοριών:</b> Η ικανότητα να τακτοποιείς/ ταξινομείς πράγματα ή δραστηριότητες σε μια συγκεκριμένη σειρά ή διάταξη σύμφωνα με ένα συγκεκριμένο κανόνα ή ομάδα κανόνων |
| <b>ΕΕ 3.3.2: Διεκπεραιώνει την εισερχόμενη και εξερχόμενη αλληλογραφία του τομέα εργασίας του.</b> | Οργανωτικότητα<br>Δεξιότητες ΤΠΕ                                        |                                                                                                                                                                                         |
| <b>ΕΕ 3.3.3 Τηρεί και ενημερώνει λίστα εκκρεμών θεμάτων</b>                                        | Δεξιότητες ΤΠΕ                                                          | <b>Τακτοποίηση Πληροφοριών:</b> Η ικανότητα να τακτοποιείς/ ταξινομείς πράγματα ή δραστηριότητες σε μια συγκεκριμένη σειρά ή διάταξη σύμφωνα με ένα συγκεκριμένο κανόνα ή ομάδα κανόνων |

### ΕΝΟΤΗΤΑ Δ: «ΠΡΟΤΕΙΝΟΜΕΝΕΣ ΔΙΑΔΡΟΜΕΣ ΓΙΑ ΤΗΝ ΑΠΟΚΤΗΣΗ ΤΩΝ ΑΠΑΙΤΟΥΜΕΝΩΝ ΠΡΟΣΟΝΤΩΝ»

Στον παρακάτω πίνακα παρουσιάζονται εναλλακτικές διαδρομές μάθησης κατά επάγγελμα και ειδικότητα.

Οι παρακάτω διαδρομές δείχνουν (με βάση τη σειρά που αναφέρονται) τις εναλλακτικές επιλογές ως προς τα βήματα που μπορεί να ακολουθήσει κάποιος για να αποκτήσει τα απαιτούμενα προσόντα άσκησης του επαγγέλματος ή και της ειδικότητας.

| ΕΠΑΓΓΕΛΜΑ/<br>ΕΙΔΙΚΟΤΗΤΑ/<br>ΕΙΔΙΚΕΥΣΗ  | ΔΙΑΔΡΟΜΕΣ               |                                                                                                                                                                                    |
|-----------------------------------------|-------------------------|------------------------------------------------------------------------------------------------------------------------------------------------------------------------------------|
|                                         | 1 <sup>η</sup> Διαδρομή | <u>Απόφοιτος Δευτεροβάθμιας εκπαίδευσης Λυκείου (ΤΕΕ Β κύκλου ή ΕΠΑΛ' ή ΕΠΑΣ ή ΤΕΣ ή ΤΕΛ ,συναφούς ειδικότητας ) και προϋπηρεσία 2 ετών</u>                                        |
| ΥΠΑΛΛΗΛΟΣ<br>ΝΑΥΤΙΛΙΑΚΗΣ<br>ΕΠΙΧΕΙΡΗΣΗΣ | 2 <sup>η</sup> Διαδρομή | <u>Απόφοιτος Δευτεροβάθμιας εκπαίδευσης Λυκείου (Γενικό Λύκειο ) και Αρχική Επαγγελματική Εκπαίδευση ( ΙΕΚ) συναφούς ειδικότητας και προϋπηρεσία έξι (6) μηνών</u>                 |
|                                         | 3 <sup>η</sup> Διαδρομή | <u>Απόφοιτος Δευτεροβάθμιας εκπαίδευσης Λυκείου (Γενικό Λύκειο ) και Συνεχιζόμενη Επαγγελματική Κατάρτιση (ΣΕΚ ) , 400 ωρών στην αντίστοιχη ειδικότητα και προϋπηρεσία 1 έτους</u> |

## ΕΝΟΤΗΤΑ Ε: «ΕΝΔΕΙΚΤΙΚΟΙ ΤΡΟΠΟΙ ΑΞΙΟΛΟΓΗΣΗΣ ΤΩΝ ΑΠΑΙΤΟΥΜΕΝΩΝ ΓΝΩΣΕΩΝ, ΔΕΞΙΟΤΗΤΩΝ ΚΑΙ ΙΚΑΝΟΤΗΤΩΝ»

Στους πίνακες που ακολουθούν καταγράφονται οι ενδεικτικοί τρόποι αξιολόγησης των γνώσεων και των δεξιοτήτων σε επίπεδο επιμέρους επαγγελματικών λειτουργιών. Ειδικότερα, οι ικανότητες μπορούν να εκτιμηθούν αποκλειστικά με την εφαρμογή σταθμισμένων και αξιόπιστων εργαλείων. Διεθνώς για το σκοπό αυτό έχουν αναπτυχθεί διάφορα ψυχομετρικά εργαλεία (τεστ ικανοτήτων). Ενδεικτικά τεστ ικανοτήτων είναι τα εξής: Differential Aptitude Test (DAT) και του General Aptitude Test Battery (GATB), Comprehensive Ability Battery (CAB), SRA Mechanical Aptitude, Minnesota Paper Form Board.

### Ε.1 ΕΝΔΕΙΚΤΙΚΟΙ ΤΡΟΠΟΙ ΑΞΙΟΛΟΓΗΣΗΣ ΤΩΝ ΑΠΑΙΤΟΥΜΕΝΩΝ ΓΝΩΣΕΩΝ ΣΕ ΕΠΙΠΕΔΟ ΕΠΙΜΕΡΟΥΣ ΕΠΑΓΓΕΛΜΑΤΙΚΩΝ ΛΕΙΤΟΥΡΓΙΩΝ

| ΤΙΤΛΟΣ ΒΑΣΙΚΟΥ ΕΠΑΓΓΕΛΜΑΤΟΣ: ΥΠΑΛΛΗΛΟΣ ΝΑΥΤΙΛΙΑΚΗΣ ΕΠΙΧΕΙΡΗΣΗΣ |         |                                                            |                                                                                                                                   |                      |                           |                   |            |                               |                                |                   |
|----------------------------------------------------------------|---------|------------------------------------------------------------|-----------------------------------------------------------------------------------------------------------------------------------|----------------------|---------------------------|-------------------|------------|-------------------------------|--------------------------------|-------------------|
| ΚΕΛ                                                            | ΕΕΛ     | ΓΝΩΣΕΙΣ ΣΕ ΕΠΙΠΕΔΟ ΕΠΙΜΕΡΟΥΣ ΕΠΑΓΓΕΛΜΑΤΙΚΩΝ ΛΕΙΤΟΥΡΓΙΩΝ    | ΤΡΟΠΟΙ ΑΞΙΟΛΟΓΗΣΗΣ                                                                                                                |                      |                           |                   |            |                               |                                |                   |
|                                                                |         |                                                            | ΓΡΑΠΤΕΣ ΕΞΕΤΑΣΕΙΣ                                                                                                                 | ΠΡΟΦΟΡΙΚΕΣ ΕΞΕΤΑΣΕΙΣ | ΤΕΣΤ ΠΟΛΛΑΠΛΩΝ ΑΠΑΝΤΗΣΕΩΝ | ΕΚΠΟΝΗΣΗ ΕΡΓΑΣΙΩΝ | ΣΥΝΕΝΤΕΥΞΗ | ΠΑΡΑΤΗΡΗΣΗ ΕΚΤΕΛΕΣΗΣ ΕΡΓΑΣΙΑΣ | ΑΞΙΟΛΟΓΗΣΗ ΤΕΧΝΙΚΩΝ ΔΕΞΙΟΤΗΤΩΝ | ΑΛΛΟ ΔΙΕΥΚΡΙΝΙΣΤΕ |
| ΚΕΛ 1                                                          | ΕΕΛ 1.1 | Τυπικές διαδικασίες αναζήτησης ναύλων για φορτία και πλοία | X                                                                                                                                 |                      | X                         |                   |            |                               |                                |                   |
|                                                                |         | Γνώση ειδών φορτίου, τύπων πλοίου και ειδών ναύλωσης       | X                                                                                                                                 |                      | X                         |                   |            |                               |                                |                   |
|                                                                |         | Τυπικές διαδικασίες μελέτης πορείας πλοίου                 | X                                                                                                                                 | X                    | X                         |                   |            | X                             |                                |                   |
|                                                                |         |                                                            |                                                                                                                                   |                      |                           |                   |            |                               |                                |                   |
|                                                                |         |                                                            |                                                                                                                                   |                      |                           |                   |            |                               |                                |                   |
|                                                                |         |                                                            |                                                                                                                                   |                      |                           |                   |            |                               |                                |                   |
|                                                                |         |                                                            |                                                                                                                                   |                      |                           |                   |            |                               |                                |                   |
|                                                                |         | ΕΕΛ 1.2                                                    | Τυπικές διαδικασίες υπολογισμού κόστους ταξιδιού, υπολογισμού ναύλου, υπολογισμού καταναλώσεων και προγραμματισμού λήψης καυσίμων | X                    |                           |                   |            | X                             |                                |                   |

|                |                                                               |                                                                                                                                             |   |   |  |   |   |   |   |   |  |
|----------------|---------------------------------------------------------------|---------------------------------------------------------------------------------------------------------------------------------------------|---|---|--|---|---|---|---|---|--|
| ΚΕΛ 2          |                                                               | Γνώση ειδικού λογισμικού                                                                                                                    |   |   |  |   |   | X | X |   |  |
|                |                                                               | Τυπικές Διαδικασίες της επιχείρησης για την μελέτη και πορεία του πλοίου                                                                    | X | X |  |   |   | X |   |   |  |
|                |                                                               |                                                                                                                                             |   |   |  |   |   |   |   |   |  |
|                |                                                               |                                                                                                                                             |   |   |  |   |   |   |   |   |  |
|                |                                                               |                                                                                                                                             |   |   |  |   |   |   |   |   |  |
|                | <b>ΕΕΛ 1.3</b>                                                | Τυπικές διαδικασίες επικοινωνίας με πλοίαρχο και έκδοσης οδηγιών σχετικά με την πορεία πλοίου, την εξυπηρέτηση πλοίου και χειρισμού φορτίου | X | X |  |   |   |   | X | X |  |
|                |                                                               | Τυπικές διαδικασίες χειρισμού φορτίου                                                                                                       |   |   |  | X |   |   | X |   |  |
|                |                                                               | Τυπικές διαδικασίες εξυπηρέτησης πλοίου                                                                                                     | X |   |  | X |   |   | X |   |  |
|                |                                                               | Γνώση ναυτικού δικαίου                                                                                                                      | X |   |  |   |   |   |   |   |  |
|                |                                                               | Τυπικές διαδικασίες ενημέρωσης ναυλωτών πλοιοκτητών                                                                                         |   |   |  | X |   |   |   |   |  |
| ΚΕΛ 2          | <b>ΕΕΛ 2.1</b>                                                | Τυπικές διαδικασίες συντονισμού επισκευών, συντηρήσεων και επιθεωρήσεων πλοίων                                                              |   |   |  | X |   |   |   |   |  |
|                |                                                               | Τυπικές διαδικασίες σύνταξης αιτήσεων για λήψη προσφορών και σύνταξης συγκριτικών πινάκων                                                   |   |   |  |   | X |   |   |   |  |
|                |                                                               | Γνώση Ναυτιλιακής Ορολογίας                                                                                                                 | X |   |  |   | X |   |   |   |  |
|                |                                                               |                                                                                                                                             |   |   |  |   |   |   |   |   |  |
|                | <b>ΕΕΛ 2.2</b>                                                | Τυπικές διαδικασίες παρακολούθησης παραγγελιών, διεκπεραίωσης εργασιών, ελέγχου τιμολογίων και τήρησης στοιχείων απογραφής υλικών           |   |   |  | X | X |   |   |   |  |
|                |                                                               | Τυπικές διαδικασίες ελέγχου ορθότητας παραλαβών και ολοκλήρωσης εργασιών                                                                    |   |   |  |   | X |   | X |   |  |
|                |                                                               | Βασικές γνώσεις λογιστικής                                                                                                                  | X | X |  |   |   |   |   |   |  |
|                |                                                               |                                                                                                                                             |   |   |  |   |   |   |   |   |  |
|                |                                                               |                                                                                                                                             |   |   |  |   |   |   |   |   |  |
|                |                                                               |                                                                                                                                             |   |   |  |   |   |   |   |   |  |
| <b>ΕΕΛ 2.3</b> | Τυπικές διαδικασίες εξεύρεσης, επιλογής και στελέχωσης πλοίου |                                                                                                                                             |   |   |  |   | X |   |   |   |  |

|       |                |                                                                    |                                                                                                                                                    |   |   |   |   |   |   |   |
|-------|----------------|--------------------------------------------------------------------|----------------------------------------------------------------------------------------------------------------------------------------------------|---|---|---|---|---|---|---|
| ΚΕΛ 3 |                | Τυπικές διαδικασίες πρόσληψης, απόλυσης και εκπαίδευσης πληρωμάτων | X                                                                                                                                                  |   |   |   |   |   |   |   |
|       |                | Γνώση Ναυτικού δικαίου                                             | X                                                                                                                                                  |   |   |   |   |   |   |   |
|       |                | Βασικές Γνώσεις Διαχείρισης Ανθρώπινου Δυναμικού                   | X                                                                                                                                                  | X |   |   |   |   |   |   |
|       | <b>ΕΕΛ 3.1</b> |                                                                    | Τυπικές διαδικασίες επικοινωνίας με το πλοίο                                                                                                       |   |   |   | X |   | X |   |
|       |                |                                                                    | Γνώση ανάγνωσης ναυπλιακών εγγράφων                                                                                                                |   | X |   | X |   |   |   |
|       |                |                                                                    | Γνώση ναυτιλιακής ορολογίας                                                                                                                        | X |   |   | X |   |   |   |
|       |                |                                                                    | Τυπικές διαδικασίες ενημέρωσης συναδέλφων και προϊσταμένων                                                                                         |   | X |   |   |   |   |   |
|       |                |                                                                    | Γνώση Ναυτιλιακής ορολογίας στην Αγγλική Γλώσσα                                                                                                    | X | X |   |   |   |   |   |
|       | <b>ΕΕΛ 3.2</b> |                                                                    | Τυπικές διαδικασίες ελέγχου και επεξεργασίας αιτημάτων, αναφορών πλοίου                                                                            |   |   |   | X |   |   |   |
|       |                |                                                                    | Τυπικές διαδικασίες χειρισμού και φόρτωσης φορτίου, εξυπηρέτησης πλοίου στον λιμένα, χειρισμού έκτακτων συμβάντων και χειρισμού αναγκών πληρώματος | X |   | X | X |   |   |   |
|       |                |                                                                    | Τυπικές διαδικασίες ελέγχου καταναλώσεων και εφοδίων                                                                                               |   |   |   | X |   |   |   |
|       |                |                                                                    | Τυπικές διαδικασίες παρακολούθησης χρονολογικού προγράμματος απασχόλησης πλοίου                                                                    |   |   | X |   |   |   |   |
|       |                |                                                                    | Τυπικές διαδικασίες ελέγχου οικονομικών συναλλαγών                                                                                                 | X |   |   |   |   |   |   |
|       |                |                                                                    |                                                                                                                                                    |   |   |   |   |   |   |   |
|       |                |                                                                    |                                                                                                                                                    |   |   |   |   |   |   |   |
|       |                |                                                                    |                                                                                                                                                    |   |   |   |   |   |   |   |
|       |                |                                                                    |                                                                                                                                                    |   |   |   |   |   |   |   |
|       | <b>ΕΕΛ 3.3</b> |                                                                    | Τυπικές διαδικασίες τήρησης αρχείου                                                                                                                |   |   |   |   |   | X | X |
|       |                | Τυπικές διαδικασίες διεκπεραίωσης αλληλογραφίας                    |                                                                                                                                                    |   |   |   |   | X | X |   |
|       |                | Γνώση Ειδικού λογισμικού                                           |                                                                                                                                                    |   |   |   |   | X | X |   |
|       |                |                                                                    |                                                                                                                                                    |   |   |   |   |   |   |   |
|       |                |                                                                    |                                                                                                                                                    |   |   |   |   |   |   |   |
|       |                |                                                                    |                                                                                                                                                    |   |   |   |   |   |   |   |
|       |                |                                                                    |                                                                                                                                                    |   |   |   |   |   |   |   |
|       |                |                                                                    |                                                                                                                                                    |   |   |   |   |   |   |   |
|       |                |                                                                    |                                                                                                                                                    |   |   |   |   |   |   |   |
|       |                |                                                                    |                                                                                                                                                    |   |   |   |   |   |   |   |
|       |                |                                                                    |                                                                                                                                                    |   |   |   |   |   |   |   |
|       |                |                                                                    |                                                                                                                                                    |   |   |   |   |   |   |   |

## Ε.2 ΕΝΔΕΙΚΤΙΚΟΙ ΤΡΟΠΟΙ ΑΞΙΟΛΟΓΗΣΗΣ ΤΩΝ ΑΠΑΙΤΟΥΜΕΝΩΝ ΔΕΞΙΟΤΗΤΩΝ ΣΕ ΕΠΙΠΕΔΟ ΕΠΙΜΕΡΟΥΣ ΕΠΑΓΓΕΛΜΑΤΙΚΩΝ ΛΕΙΤΟΥΡΓΙΩΝ

| ΤΙΤΛΟΣ ΒΑΣΙΚΟΥ ΕΠΑΓΓΕΛΜΑΤΟΣ: ΥΠΑΛΛΗΛΟΣ ΝΑΥΤΙΛΙΑΚΗΣ ΕΠΙΧΕΙΡΗΣΗΣ |         |                                                                                                                                                                                                                           |                    |                      |                           |                   |            |                               |                                |                   |
|----------------------------------------------------------------|---------|---------------------------------------------------------------------------------------------------------------------------------------------------------------------------------------------------------------------------|--------------------|----------------------|---------------------------|-------------------|------------|-------------------------------|--------------------------------|-------------------|
| ΚΕΛ                                                            | ΕΕΛ     | ΔΕΞΙΟΤΗΤΕΣ ΣΕ ΕΠΙΠΕΔΟ ΕΠΙΜΕΡΟΥΣ ΕΠΑΓΓΕΛΜΑΤΙΚΩΝ ΛΕΙΤΟΥΡΓΙΩΝ                                                                                                                                                                | ΤΡΟΠΟΙ ΑΞΙΟΛΟΓΗΣΗΣ |                      |                           |                   |            |                               |                                |                   |
|                                                                |         |                                                                                                                                                                                                                           | ΓΡΑΠΤΕΣ ΕΞΕΤΑΣΕΙΣ  | ΠΡΟΦΟΡΙΚΕΣ ΕΞΕΤΑΣΕΙΣ | ΤΕΣΤ ΠΟΛΛΑΠΛΩΝ ΑΠΑΝΤΗΣΕΩΝ | ΕΚΠΟΝΗΣΗ ΕΡΓΑΣΙΩΝ | ΣΥΝΝΕΤΕΥΞΗ | ΠΑΡΑΤΗΡΗΣΗ ΕΚΤΕΛΕΣΗΣ ΕΡΓΑΣΙΑΣ | ΑΞΙΟΛΟΓΗΣΗ ΤΕΧΝΙΚΩΝ ΔΕΞΙΟΤΗΤΩΝ | ΑΛΛΟ ΔΙΕΥΚΡΙΝΙΣΤΕ |
| ΚΕΛ 1                                                          | ΕΕΛ 1.1 | <b>Οργανωτικότητα:</b> οργάνωση και δόμηση της δουλειάς για αποτελεσματική επίδοση και την επίτευξη των στόχων. Τροποποίηση του σχεδίου ή προσαρμογή των προτεραιοτήτων στην περίπτωση αλλαγής των στόχων ή των συνθηκών. |                    |                      |                           |                   |            |                               | X                              |                   |
|                                                                |         | <b>Ομαδική εργασία:</b> Συνεργάζεται αποτελεσματικά με τους άλλους για την επίτευξη των στόχων μέσω της ανταλλαγής ή της ενσωμάτωσης ιδεών, γνώσεων, πληροφοριών, υποστήριξης.<br>Δεξιότητες χρήσης ΤΠΕ                   |                    |                      |                           |                   |            |                               | X                              |                   |
|                                                                |         | <b>Επικοινωνία:</b> (ακούει και κατανοεί τους άλλους, διαβάζει και κατανοεί γραπτές πληροφορίες, εκφράζεται ξεκάθαρα χρησιμοποιώντας τον γραπτό ή προφορικό λόγο).                                                        |                    |                      |                           |                   | X          | X                             |                                |                   |
|                                                                |         |                                                                                                                                                                                                                           |                    |                      |                           |                   |            |                               |                                |                   |
|                                                                |         |                                                                                                                                                                                                                           |                    |                      |                           |                   |            |                               |                                |                   |
|                                                                |         |                                                                                                                                                                                                                           |                    |                      |                           |                   |            |                               |                                |                   |
|                                                                | ΕΕΛ 1.2 | <b>Δεξιότητες χρήσης ΤΠΕ</b>                                                                                                                                                                                              |                    |                      |                           |                   |            |                               |                                | X                 |

|       |                              |                                                                                                                                                                                                                                   |  |  |  |  |   |   |   |  |
|-------|------------------------------|-----------------------------------------------------------------------------------------------------------------------------------------------------------------------------------------------------------------------------------|--|--|--|--|---|---|---|--|
|       |                              | <b>Μαθηματική δεξιότητα</b>                                                                                                                                                                                                       |  |  |  |  |   | X |   |  |
|       | ΕΕΛ 1.3                      | <b>Επικοινωνία:</b> (ακούει και κατανοεί τους άλλους, διαβάζει και κατανοεί γραπτές πληροφορίες, εκφράζεται ξεκάθαρα χρησιμοποιώντας τον γραπτό ή προφορικό λόγο).                                                                |  |  |  |  | X | X |   |  |
| ΚΕΛ 2 | ΕΕΛ 2.1                      | <b>Ενεργός Ακρόαση</b><br><b>Ομαδική εργασία:</b> Συνεργάζεται αποτελεσματικά με τους άλλους για την επίτευξη των στόχων μέσω της ανταλλαγής ή της ενσωμάτωσης ιδεών, γνώσεων, πληροφοριών, υποστήριξης.<br>Δεξιότητες χρήσης ΤΠΕ |  |  |  |  | X | X |   |  |
|       |                              | <b>Διαχείριση χρόνου:</b> Διαχείριση του δικού του χρόνου και των άλλων.                                                                                                                                                          |  |  |  |  |   | X |   |  |
|       |                              | <b>Δεξιότητες χρήσης ΤΠΕ</b>                                                                                                                                                                                                      |  |  |  |  |   |   | X |  |
|       | ΕΕΛ 2.2                      | <b>Επικοινωνία:</b> (ακούει και κατανοεί τους άλλους, διαβάζει και κατανοεί γραπτές πληροφορίες, εκφράζεται ξεκάθαρα χρησιμοποιώντας τον γραπτό ή προφορικό λόγο).                                                                |  |  |  |  | X | X |   |  |
|       |                              | <b>Διαχείριση χρόνου:</b> Διαχείριση του δικού του χρόνου και των άλλων.                                                                                                                                                          |  |  |  |  |   | X |   |  |
|       | <b>Δεξιότητες χρήσης ΤΠΕ</b> |                                                                                                                                                                                                                                   |  |  |  |  |   |   | X |  |
|       |                              | <b>Μαθηματική δεξιότητα</b>                                                                                                                                                                                                       |  |  |  |  |   | X |   |  |
|       | ΕΕΛ 2.3                      | <b>Οργανωτικότητα:</b> οργάνωση και δόμηση της δουλειάς για αποτελεσματική επίδοση και την επίτευξη των στόχων. Τροποποίηση του σχεδίου ή προσαρμογή των προτεραιοτήτων στην περίπτωση αλλαγής των στόχων ή των συνθηκών.         |  |  |  |  |   | X |   |  |

|       |         |                                                                                                                                                                                                                           |  |  |  |  |   |   |   |   |
|-------|---------|---------------------------------------------------------------------------------------------------------------------------------------------------------------------------------------------------------------------------|--|--|--|--|---|---|---|---|
| ΚΕΛ 3 |         | <b>Επικοινωνία:</b> (ακούει και κατανοεί τους άλλους, διαβάζει και κατανοεί γραπτές πληροφορίες, εκφράζεται ξεκάθαρα χρησιμοποιώντας τον γραπτό ή προφορικό λόγο).                                                        |  |  |  |  | X | X |   |   |
|       | ΕΕΛ 3.1 | <b>Επικοινωνία:</b> (ακούει και κατανοεί τους άλλους, διαβάζει και κατανοεί γραπτές πληροφορίες, εκφράζεται ξεκάθαρα χρησιμοποιώντας τον γραπτό ή προφορικό λόγο).                                                        |  |  |  |  | X | X |   |   |
|       |         | <b>Δεξιότητες χρήσης ΤΠΕ</b>                                                                                                                                                                                              |  |  |  |  |   |   |   | X |
|       |         | <b>Οργανωτικότητα:</b> οργάνωση και δόμηση της δουλειάς για αποτελεσματική επίδοση και την επίτευξη των στόχων. Τροποποίηση του σχεδίου ή προσαρμογή των προτεραιοτήτων στην περίπτωση αλλαγής των στόχων ή των συνθηκών. |  |  |  |  |   |   | X |   |
|       | ΕΕΛ 3.2 | <b>Επικοινωνία:</b> (ακούει και κατανοεί τους άλλους, διαβάζει και κατανοεί γραπτές πληροφορίες, εκφράζεται ξεκάθαρα χρησιμοποιώντας τον γραπτό ή προφορικό λόγο).                                                        |  |  |  |  | X | X |   |   |
|       |         | <b>Μαθηματική δεξιότητα</b> – να χρησιμοποιεί τα μαθηματικά για να λύνει προβλήματα                                                                                                                                       |  |  |  |  |   |   | X |   |
|       |         | Γραπτή έκφραση                                                                                                                                                                                                            |  |  |  |  |   |   | X |   |
|       |         | <b>Οργανωτικότητα:</b> οργάνωση και δόμηση της δουλειάς για αποτελεσματική επίδοση και την επίτευξη των στόχων. Τροποποίηση του σχεδίου ή προσαρμογή των προτεραιοτήτων στην περίπτωση αλλαγής των στόχων ή των συνθηκών. |  |  |  |  |   |   | X |   |
|       | ΕΕΛ 3.3 | <b>Δεξιότητες χρήσης ΤΠΕ</b>                                                                                                                                                                                              |  |  |  |  |   |   |   | X |
|       |         |                                                                                                                                                                                                                           |  |  |  |  |   |   |   |   |





**ΕΘΝΙΚΗ ΤΡΑΠΕΖΑ ΕΛΛΑΔΟΣ:** Ειδική μελέτη για την ακτοπλοΐα και την ποντοπόρο ναυτιλία.

Ινστιτούτο Εργασίας της ΓΣΕΕ Έκθεση για την Ελληνική Οικονομία και Απασχόληση 2009

[www.kathimerini.gr](http://www.kathimerini.gr) με πληροφορίες από ΕΣΥΕ, Έκθεσης της Τράπεζας της Ελλάδος του 2006 και Έντυπη Έκδοση της «Καθημερινής»

**Αλεξ. Μ. Γουλιέλμος** Management Ναυτιλιακών Επιχειρήσεων

**ΕΣΥΕ,** Έρευνα Εργατικού Δυναμικού,

Κων/νος Καρδακάρης, «Ναυτιλιακή Λογιστική» Κεφ. 2, σελ 55-56

Κων/νος Καρδακάρης, «Ναυτιλιακή Λογιστική» Κεφ2, σελ 56-57

Ιωάννη Χολέβα,, «Ναυτιλιακή Λογιστική» Κεφ. Α, σελ. 12-16

Petrofin Research Έρευνα

Ειδική μελέτη της Εθνικής Τράπεζας με τίτλο «Οι προοπτικές της ποντοπόρου ναυτιλίας παραμένουν θετικές παρά τη δυσμενή διεθνή οικονομική συγκυρία», ([www.nbg.gr](http://www.nbg.gr)) την οποία επιμελήθηκαν οι:

Παύλος Μυλωνάς, Νίκος Μαγγίνας & Ευαγγελία Πατέλη